

Beknopte handleiding

Lees eerst deze handleiding.
Beschrijft het de basishandelingen.

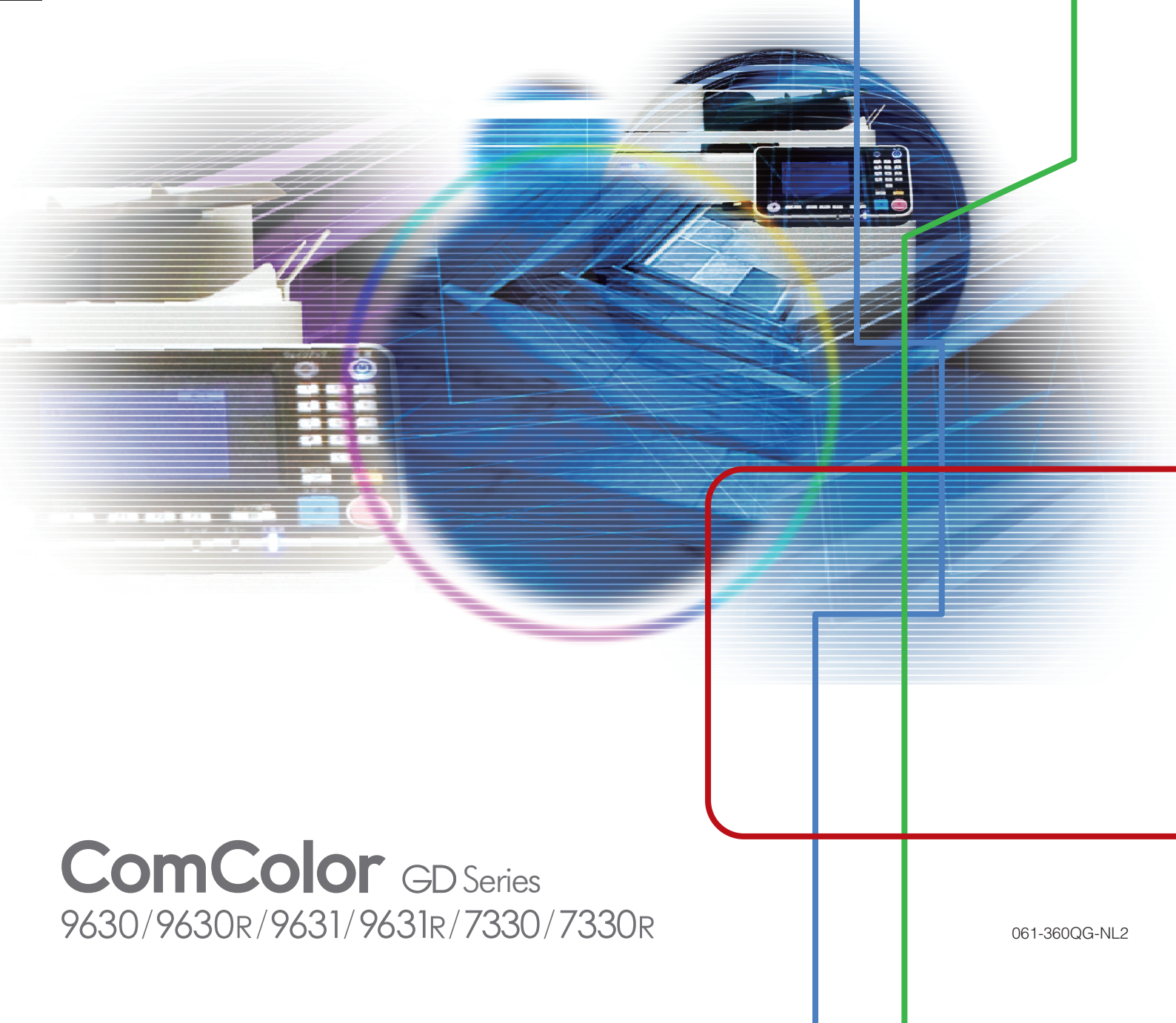

ComColor GD Series
9630/9630R/9631/9631R/7330/7330R

Dit apparaat voldoet aan de stofuitstoot van het Duitse milieulabel "RAL-UZ171".



WAARSCHUWING

Lees deze handleiding door en bewaar hem voor later gebruik.

De "Veiligheidsvoorzorgsmaatregelen" worden vermeld in de afzonderlijke veiligheidsinformatie. Lees deze goed door voordat u het apparaat in gebruik neemt.

Inleiding

Dank u dat u een product uit de ComColor GD serie heeft aangekocht.
Dit product uit de ComColor GD serie is een netwerk-compatibele inkjetprinter die met hoge snelheid kleurafdrukken maakt.

Over de handleidingen

De vijf handleidingen die hierna worden beschreven, zijn bij dit apparaat meegeleverd.



Beknopte handleiding (deze handleiding)

In deze handleiding worden de basishandelingen van het apparaat beschreven en wordt toegelicht hoe de verbruiksartikelen dienen te worden vervangen.

Houd deze handleiding binnen handbereik, bijvoorbeeld in de buurt van het apparaat, zodat u snel iets kunt nalezen.

Lees eerst deze handleiding.

Raadpleeg de "Gebruikershandleiding" voor meer informatie over elke functie.

.....



Gebruikershandleiding

Deze handleiding beschrijft voorzorgsmaatregelen en specificaties, alsook de handelingen en instellingen voor elke functie.

Lees deze handleiding zodat u het apparaat beter begrijpt.

.....



Beheerdershandleiding

Deze handleiding beschrijft de instellingen van het apparaat en optionele apparatuur, die door de beheerder worden uitgevoerd.

.....



Handleiding voor het oplossen van problemen

Deze handleiding beschrijft hoe er moet worden gehandeld bij papierstoringen of andere problemen.

.....



Veiligheidsinformatie

In deze handleiding worden voorzorgsmaatregelen en specificaties beschreven.

Over deze handleiding

Symbolen die in deze handleiding worden gebruikt



Wijst op waarschuwingen voor een veilig gebruik van deze machine.



Wijst op belangrijke zaken waarop de aandacht moet worden gevestigd of die verboden zijn.



Wijst op nuttige of aanvullende informatie.

Namen van toetsen en knoppen

De namen van de harde toetsen op het bedieningspaneel en de knoppen/onderdelen op het aanraakscherm of het computerscherm worden aangegeven in vierkante haken [].

● Bedieningspaneel

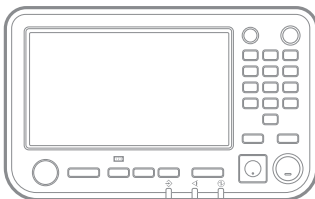

Bijvoorbeeld: Druk op [Stop]-toets.

● Aanraakscherm

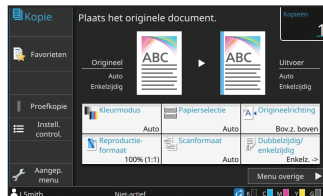

Bijvoorbeeld: Raak [Kleurmodus] aan.

● Computerscherm

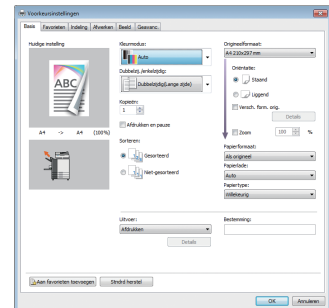

Bijvoorbeeld: Selecteer het selectievakje [Versch. form. orig.].

Illustraties en bedieningsprocedures in deze handleiding

- De bedieningsprocedures, schermafbeeldingen en illustraties in deze handleiding gelden voor de ComColor GD9630/GD9630R met aangesloten optionele scanner. Deze handleiding gaat er ook van uit dat elke functie is ingesteld op de fabrieksinstelling en dat [Aanmeldinstelling] is ingesteld op [ON].
- De schermafbeeldingen en illustraties in deze handleiding kunnen afwijken afhankelijk van het model van de machine en de gebruiksomgeving, waaronder de aangesloten optionele apparatuur.

Dit apparaat bedienen

Dit apparaat wordt bediend met de knoppen op het aanraakscherm en de toetsen op het bedieningspaneel.

Over dit apparaat ↩ p.4

Het aanraakscherm bedienen ↩ p.7



- (1) Deze handleiding mag geheel noch gedeeltelijk worden gereproduceerd zonder toestemming van RISO KAGAKU CORPORATION.
- (2) De inhoud van deze handleiding kan zonder voorafgaande kennis worden gewijzigd ten behoeve van verbeteringen van het product.
- (3) RISO KAGAKU CORPORATION stelt zich niet aansprakelijk voor enige consequenties van het gebruik van deze handleiding of het apparaat.

Inhoud

Vorbereiding

Over dit apparaat.....	4
De voeding inschakelen	6
Het aanraakscherm bedienen	7
Aanmelden	8
Plaats originelen.....	9

Aan de slag

Kopiëren	10
 De richting waarin u originelen en papier plaatst	11
Over de diverse kopieerfuncties	12
Scannen	14
 Wat is de functie [Favorieten]?	15
Afdrukken	16
Over de diverse printfuncties.....	18
Het gebruik van opslagcapaciteit	20
Het gebruik van een USB-flash-station	22

Routineonderhoud

Wanneer het papier bijna op is.....	24
Wanneer de inkt bijna op is	26
Onderhoud van de scanner	28



Handige tips	29
Verbruiksgoederen	29
RISO Console	29
De afdrukkop reinigen	29
Bewaren van verbruiksartikelen	30
Originelen die niet gekopieerd mogen worden.....	30

Over dit apparaat

Hoofdeenheid en optionele scanner

Dit hoofdstuk beschrijft de belangrijkste onderdelen van het apparaat.

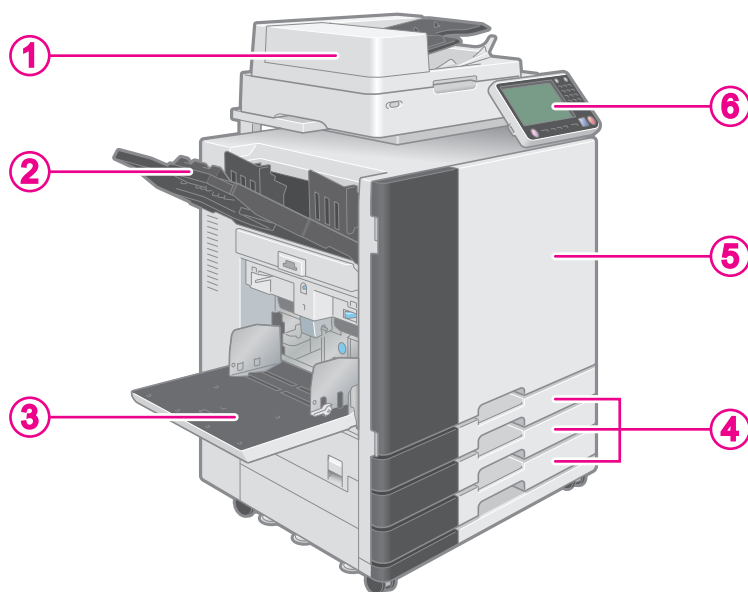

① Scanner

Gebruik de scanner voor het kopiëren of scannen van documenten die worden gelezen vanaf de glasplaat of de ADF (automatische documentdoorvoer).

Kopiëren ↪ p.10

Scannen ↪ p.14

② Bak, voorz. onder

De afdrucken zijn er met de afdrukzijde naar beneden uitgekomen.

③ Standaardlade

Laad speciaal papier (dik papier, enveloppen, enz.) hier in. U kunt ook normaal papier laden.

Wanneer het papier bijna op is ↪ p.24

④ Papierlade

Laad hier het papier in dat wordt gebruikt voor het afdrucken. Speciaal papier, zoals dik papier, kan niet worden geplaatst.

Wanneer het papier bijna op is ↪ p.24

⑤ Voorblad

Openen wanneer het papier is vastgelopen of voor het vervangen van de inktcartridge.

Wanneer de inkt bijna op is ↪ p.26

⑥ Bedieningspaneel

Te gebruiken voor het uitvoeren van handelingen of het configureren van instellingen. De kijkhoek kan worden ingesteld voor betere zichtbaarheid. De USB-poort bevindt zich aan de linkerkant.

Bedieningspaneel ↪ p.5

Het gebruik van een USB-flash-station ↪ p.22

Bedieningspaneel

Dit hoofdstuk beschrijft de belangrijkste onderdelen die met het bedieningspaneel worden gebruikt.

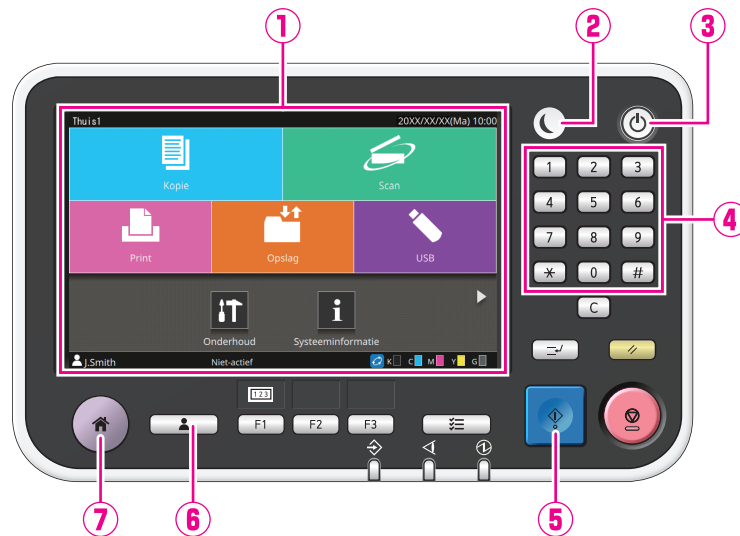

1 Aanraakscherm

Te gebruiken voor het uitvoeren van handelingen of het configureren van instellingen.

2 Ontwaakttoets

Deze toets licht op wanneer het apparaat in de energiebesparingsmodus staat. Door op deze toets te drukken wanneer het lampje aan is, wordt het apparaat klaargemaakt voor gebruik. Door op deze toets te drukken wanneer het lampje niet brandt, gaat het apparaat in de slaapstand.

3 Netschakelaar

Door hierop te drukken als het apparaat uit staat, gaat het apparaat aan en het lampje branden. Om het apparaat uit te zetten, houdt u de toets na het indrukken ingedrukt.

4 Numerieke toetsen

Gebruik deze toetsen om nummers in te voeren.

5 Start-toets

Druk op deze toets om een bewerking te starten.

6 Aan-/afmeldtoets

Druk op deze toets om u aan of af te melden.

7 Thuis-toets

Druk op deze toets om vanaf elk functiescherm naar het [Thuis1]-scherm (eerste scherm) terug te keren.

De voeding inschakelen

1 Druk op de [Net]-schakelaar op het bedieningspaneel.

 Het apparaat gaat automatisch in de stroomspaarstand als u het apparaat enige tijd niet gebruikt. Druk op de [Ontwaak]-toets om het apparaat te bedienen.

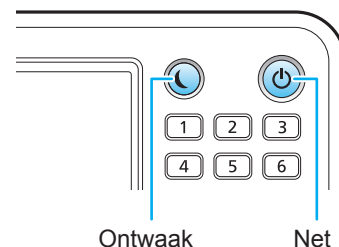

Na het opstartscherm verschijnt het [Thuis1]-scherm.

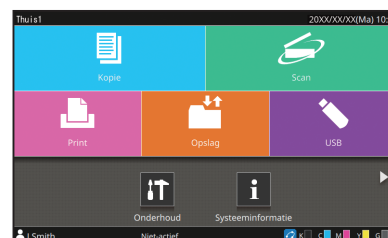

[Thuis1]-scherm



Het energieverbruik reduceren

U kunt het energieverbruik van het apparaat reduceren door het instellen van de energiespaarstand. Voor de energiespaarstand kunt u voor de achtergrondverlichting de stand OFF (Uit) selecteren en twee soorten slaapstanden met verschillende niveaus voor energieverbruik ([Laag] of [Standaard]). De hoeveelheid tijd die verstrijkt voordat het apparaat in elke stand gaat, wordt net als de waarde voor het energieverbruik door de beheerder ingesteld. Het duurt voor het apparaat langer om uit de slapen [Laag] staat te komen dan wanneer de achtergrondverlichting op OFF (Uit) staat, maar het energieverbruik is minder.

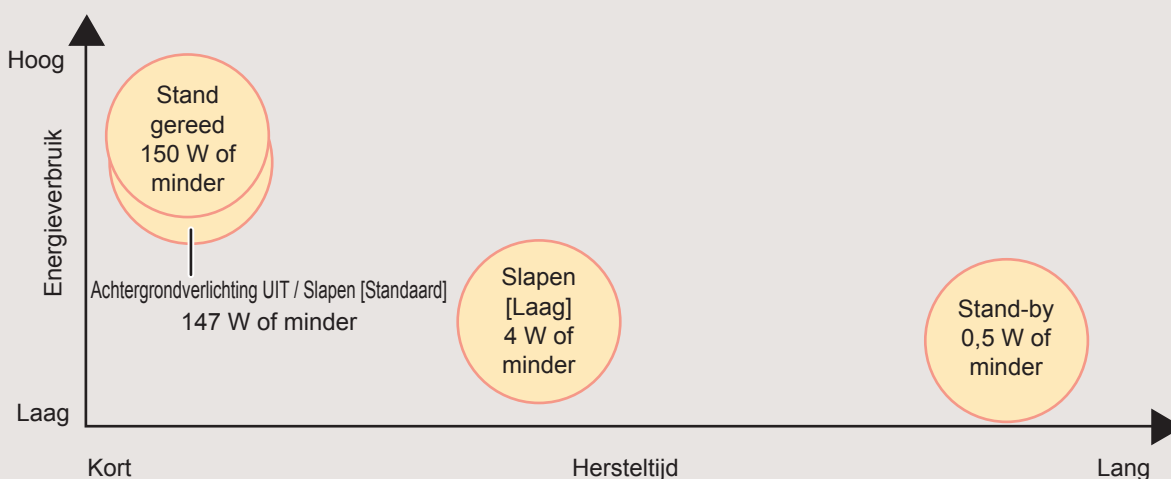

Vorbereiding

Het aanraakscherm bedienen

Tikken

Door op een knop te tikken, wordt het item geselecteerd.

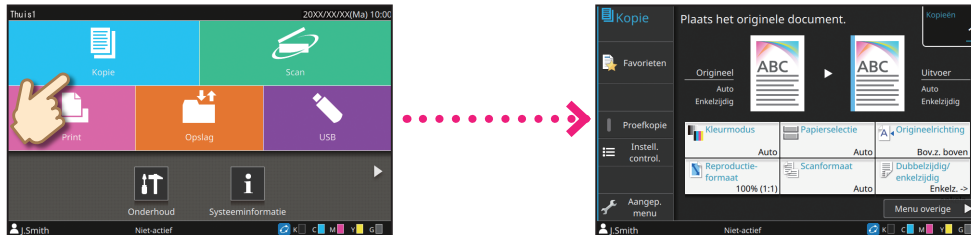

Vegen

Veeg met uw vinger in de gewenste richting op het aanraakscherm. Veeg in het [Thuis1]-scherm om naar het [Thuis2]-scherm te gaan.

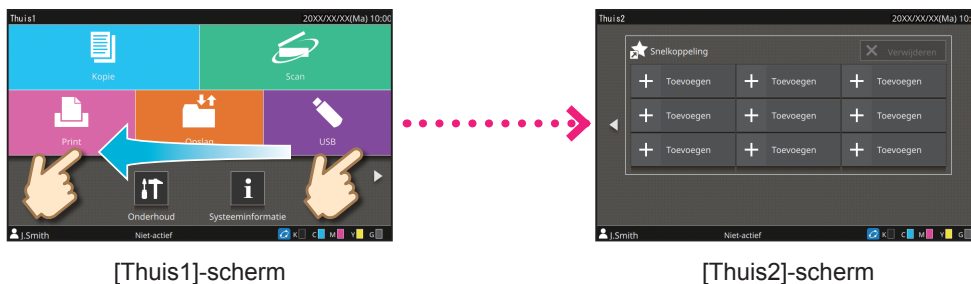

In de andere schermen veegt u om in de instelonderdelen of lijsten te bladeren.

Slepen

Schuif uw vinger in de gewenste richting zonder uw vinger van het aanraakscherm te nemen. Sleep om in de instelonderdelen en lijsten te bladeren. Het bladeren stopt wanneer u uw vinger van het aanraakscherm haalt.

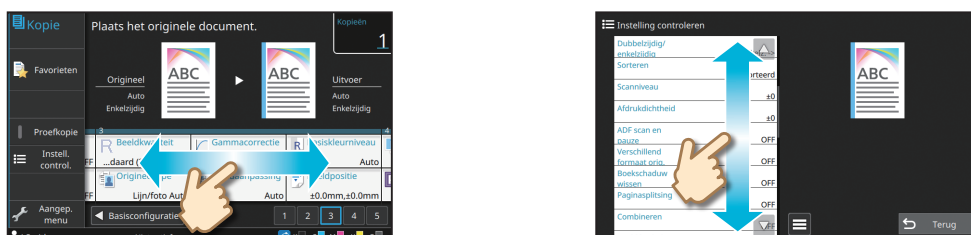

Aanmelden

1 Druk op de toets [Aan-/afmeld].

Het scherm [Aanmelden] wordt weergegeven.

 Het scherm [Aanmelden] kan worden weergegeven, ongeacht de toets die aangetikt wordt.

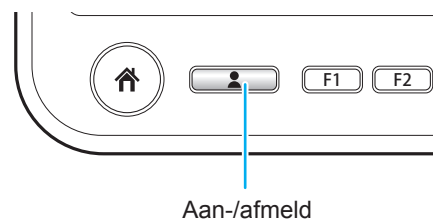

2 Selecteer de gebruikersnaam.

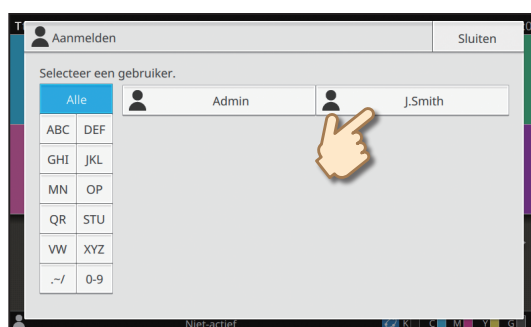

3 Vul uw wachtwoord in en tik op [Aanmelden].

Voor uitloggen, drukt u op de toets [Aan-/afmeld].

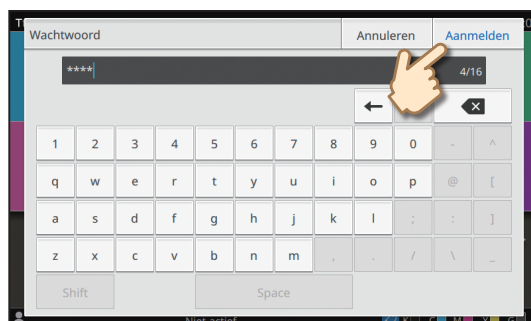

Wanneer u voor de eerste keer inlogt

Wijzig het tijdelijke wachtwoord dat u van de beheerder gekregen heeft in een wachtwoord dat u zelf kiest.

1. Vul op het scherm [Wachtwoord] het tijdelijke wachtwoord in en tik op [Aanmelden].
Het scherm [Wachtwoord wijzigen] wordt weergegeven.
2. Geef het nieuwe wachtwoord op en raak [Verder] aan.
3. Vul het nieuwe wachtwoord nogmaals in en tik op [OK].

Plaats originelen

In de ADF plaatsen

Als u op het origineel inkt of correctievloeistof heeft gebruikt, zorg dan dat deze helemaal is opgedroogd voordat u het origineel plaatst.

1 Plaats het origineel zodanig dat de kant die u wilt scannen naar boven gericht is.

Verschuif de geleiders van de ADF om ze af te stemmen op de breedte van het origineel.

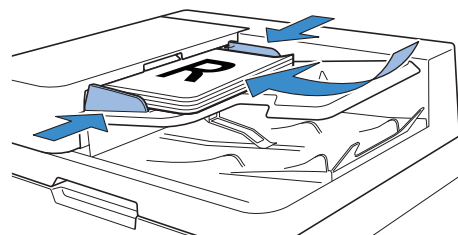

Plaatsen op de glasplaat

Als u op het origineel inkt of correctievloeistof heeft gebruikt, zorg dan dat deze helemaal is opgedroogd voordat u het origineel plaatst.

1 Plaats het origineel zodanig dat de kant die u wilt scannen naar beneden gericht is.

Stem de hoek van het origineel af op de pijl in de hoek linksboven van de glasplaat.



- Plaats een transparant met een wit vel aan de achterkant zodat het origineel duidelijk leesbaar is.
- Als het origineel extreem dun is, kan de achtergrond van het origineel op het resultaat zichtbaar zijn. Dit kunt u voorkomen door een zwart vel aan de achterkant van het origineel te plaatsen.

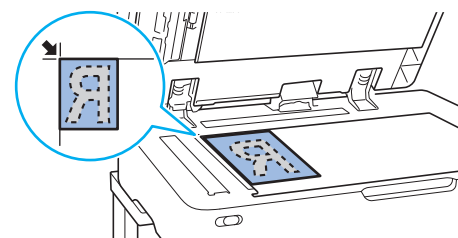

2 Sluit de originelenklep.



Type originelen die niet in de ADF geplaatst kunnen worden

De hieronder vermelde originelen kunnen niet met behulp van de ADF worden gescand. Plaats ze op de glasplaat.

- Originelen die geknipt en geplakt zijn
- Originelen met flinke kreukels of vouwen
- Originelen die verbogen zijn
- Originelen die verlijmd zijn
- Originelen met gaten
- Versleten originelen met gekartelde randen
- Uiterst transparante originelen, zoals transparanten of overtrekpapier
- Originelen met een op de voor- of achterkant een filmlaag, zoals kunstdrukpapier gecoat papier
- Thermisch papier dat gebruikt wordt in faxen of tekstverwerkers
- Originelen met grote hobbels daarin

Kopiëren

1 Plaats het origineel.

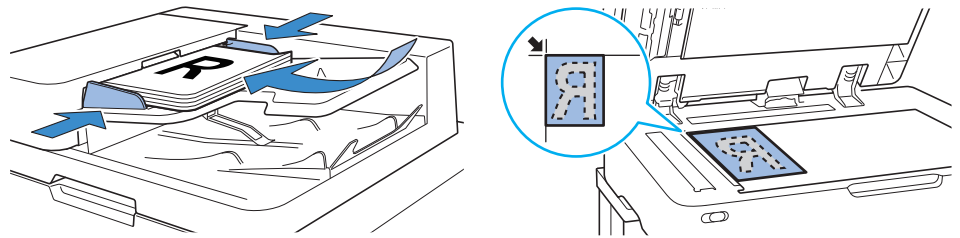

2 Druk op het [Thuis1]-scherm op [Kopie].

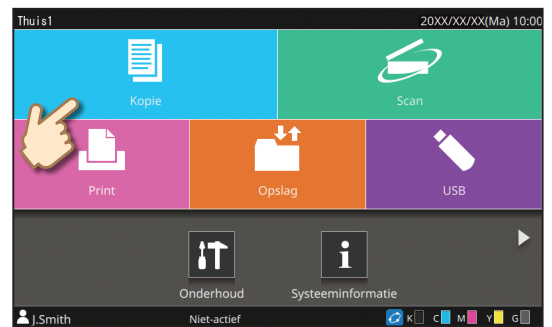

3 Wijzig de instellingen indien nodig.

Vul het aantal kopieën in met behulp van de numerieke toetsen.

Over de diverse kopieerfuncties p.12

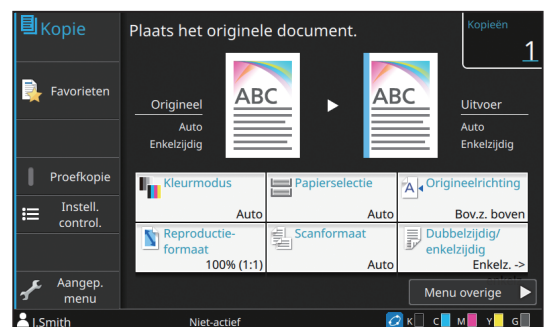

4 Druk op de [Start]-toets.

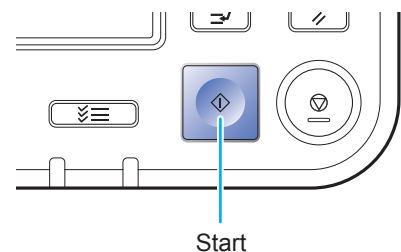



De richting waarin u originelen en papier plaatst

Wanneer u aan het kopiëren bent op briefhoofdpapier, enveloppen, of ander papier met een voorbedrukt logo, dan is de richting van het origineel en het papier belangrijk.

De richting van het origineel en het papier staat hieronder beschreven, met het kopiëren van een enkelzijdig origineel als voorbeeld.

Voorbeeld van het plaatsen van enveloppen

Zet op het aanraakscherm [Origineelrichting] op [Bov.z. links].

Origineelrichting

Plaats originelen zodanig dat de rand aan de onderkant als eerste gescand wordt.

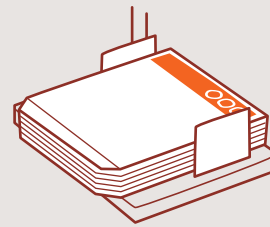
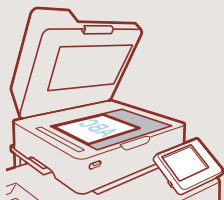

Voorbeeld van het plaatsen van briefhoofdpapier

Zet op het aanraakscherm [Origineelrichting] op [Bov.z. boven].

Origineelrichting

Plaats originelen zodanig dat de rand aan de onderkant als eerste gescand wordt.

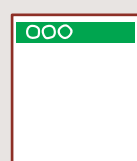
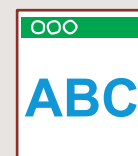
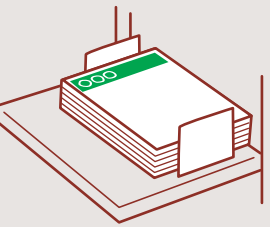
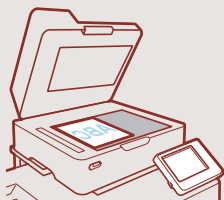

Over de diverse kopieerfuncties

Proefkopie

Maak eerst een proefkopie voordat u meteen grote aantallen selecteert. Hierdoor kunt u het resultaat en de instellingen controleren.



Sorteren

Wanneer u meerdere kopieën maakt van originelen die uit meerdere pagina's bestaan, kunt u instellen of per pagina of per set moet worden afgedrukt.

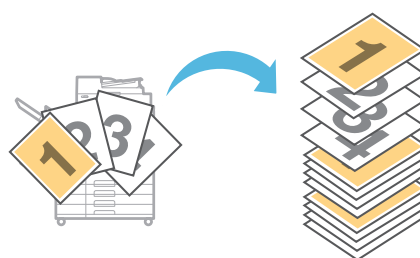

Verschillend formaat origineel

Scan originelen waarvan de paginagrootte verschilt.

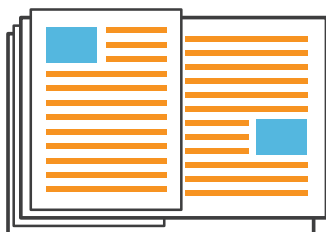

Paginasplitsing

Wanneer u van documenten twee pagina's op één vel kopieert, zoals folders, splits de pagina's dan in twee delen (links en rechts) en kopieer ze dan apart.



Stempel

Stempelt het paginanummer, de datum of tekst in de kop- of voettekst.

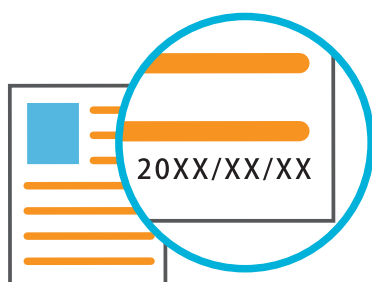

Paginarand

Voeg een lijn toe in de marge van het papier. Hiermee kunt u posters en borden laten opvallen.

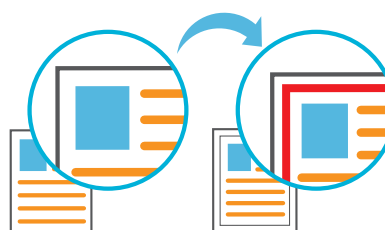

Origineeltype

Kopieer een document met beeldverwerking overeenkomstig het soort origineel, zoals een foto of potloodtekening.

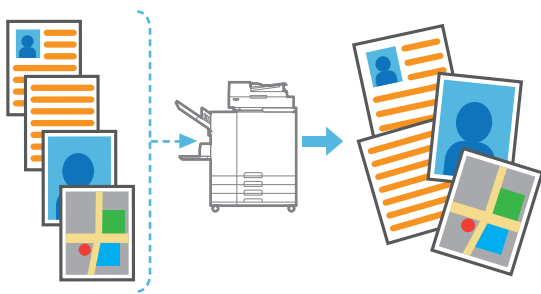

Gammacorrectie

Corrigeer de kleurenbalans van het origineel voor meer natuurlijke kleuren.

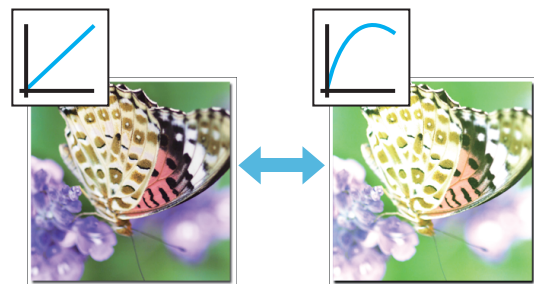

Basiskleurniveau

Maak de achtergrondkleur (basiskleur) lichter wanneer u een origineel met een achtergrondkleur scant.



Omslagblad toev.

Bevestig vooraan of achteraan een omslagblad aan het gekopieerde document.

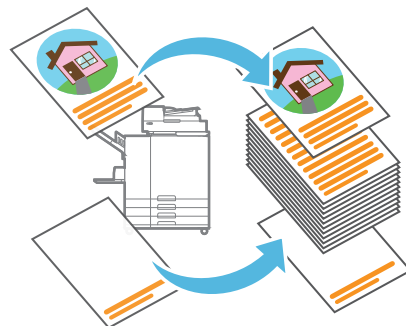

Scheid.pag.

Plaats een scheidingspagina tussen de kopieën. Hiermee kunt u snel een grote hoeveelheid vergaderdocumenten of brochures scheiden.

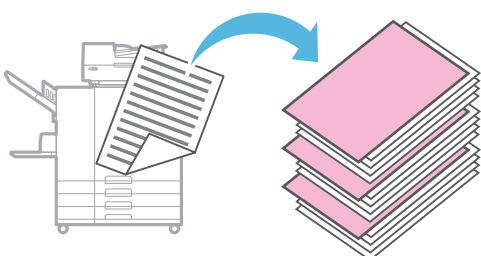

Beeld automat. draaien

Draai het beeld automatisch 90°, zodat de originele gegevens overeenkomen met de oriëntatie van het papier.

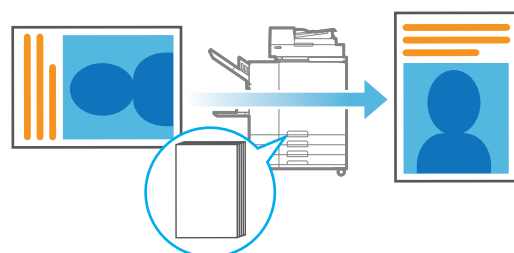

U kunt [E-mail], [Pc], of [Console] als bestemming kiezen om de gegevens te versturen of op te slaan. In dit hoofdstuk staat de procedure voor het versturen van gegevens naar een computer als voorbeeld beschreven.

1 Plaats het origineel.

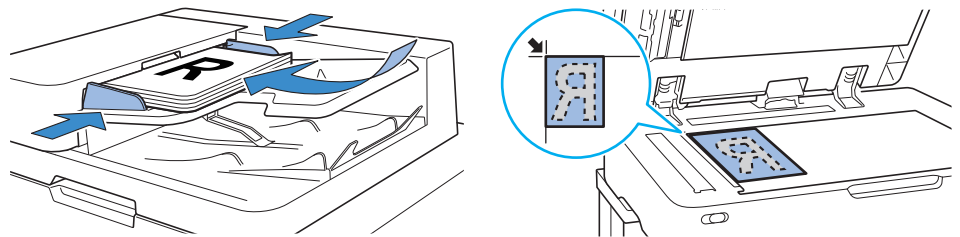

2 Tik op het scherm [Thuis1] op [Scan] - [Pc].

Selecteer [E-mail] om de gescande gegevens per e-mail te versturen, of selecteer [Console] om de gescande gegevens op de ingebouwde harde schijf van dit apparaat op te slaan.

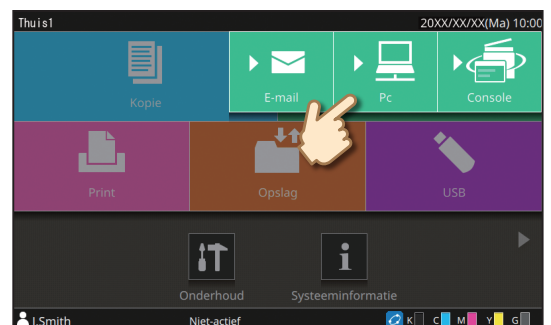

3 Tik op [Bestemming] en selecteer de bestemming.

Wijzig de instellingen indien nodig.

Voor [E-mail] tikt u op [Adres] om het adres in te stellen. Voor [Console] hoeft u de bestemming niet in te stellen.

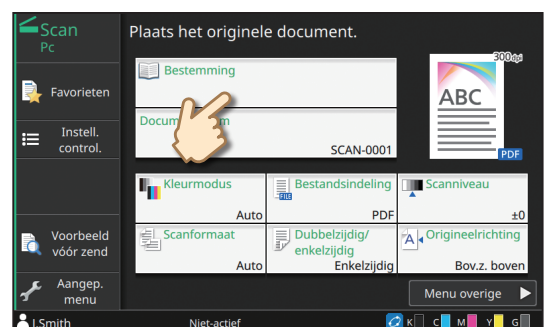

4 Druk op de [Start]-toets.

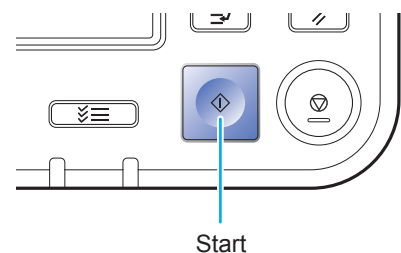



Wat is de functie [Favorieten]?

De gegevens die in het scherm [Kopie] en het scherm [Scan] geconfigureerd zijn, kunnen als [Favorieten] worden ingesteld. Als u veelgebruikte instellingen instelt, hoeft u deze instellingen niet steeds opnieuw aan te brengen. Voeg sneltoetsen van ingestelde [Favorieten] toe aan het [Thuis2]-scherm om ze gelijk wanneer te kunnen oproepen.

De huidige instellingen vastleggen voor later gebruik

1 Druk op [Aangep.menu].

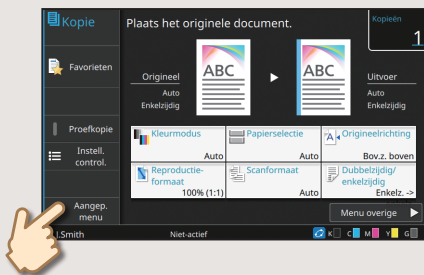

2 Druk op [Maken].

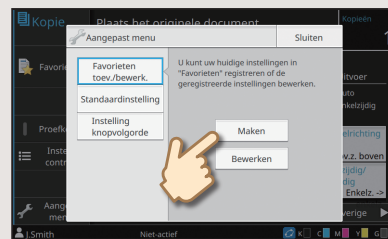

Voer de instelling uit door de instructies op het scherm op te volgen.

Een sneltoets voor [Favorieten] maken

Sneltoetsen van [Favorieten] kunnen worden gemaakt op het [Thuis2]-scherm.

1 Druk op het [Thuis2]-scherm op [Toevoegen].

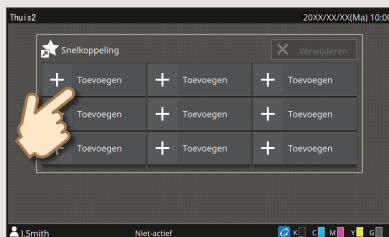

2 Kies een favoriet in de lijst en tik op [OK].

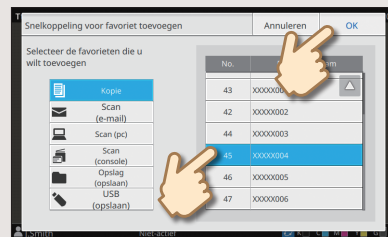

Als een sneltoets gemaakt is

Raak de ingestelde sneltoets aan om de bij de favorieten ingestelde instellingen op te roepen.

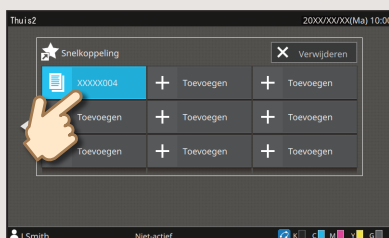

Druk op de [Start]-toets om te kopiëren of te scannen met de geladen instellingen.

Afdrukken

Gegevens naar dit apparaat versturen

In dit hoofdstuk staat de procedure voor het afdrukken vanaf de applicatie Microsoft® Windows® 7 Kladblok als voorbeeld beschreven.

1 Klik in het menu [Bestand] op [Afdrukken...].

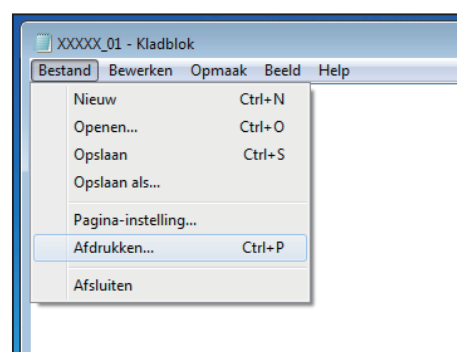

2 Klik op [Voorkeusinstellingen] en controleer de instellingen.

Klik na het controleren van de instellingen op [OK] en sluit het scherm van het printerstuurprogramma.

Over de diverse printfuncties p.18

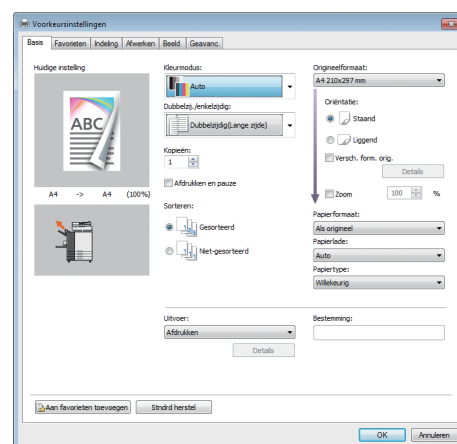

3 Klik op [Afdrukken].

De afrukgegevens worden naar deze machine gestuurd.

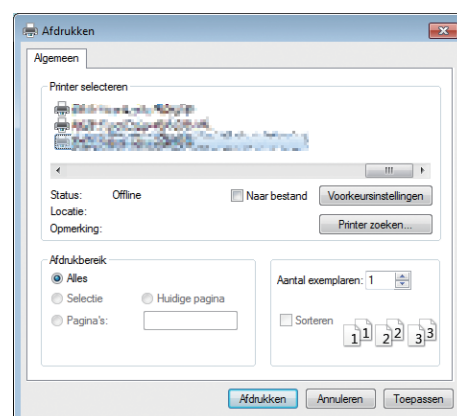

Vanaf dit apparaat afdrukken

In de fabrieksinstellingen begint het apparaat automatisch met printen nadat u bent ingelogd. Als het printen niet automatisch start wanneer u bent ingelogd, voer dan onderstaande procedure uit.

1 Druk op [Print] op het [Thuis1]-scherm.

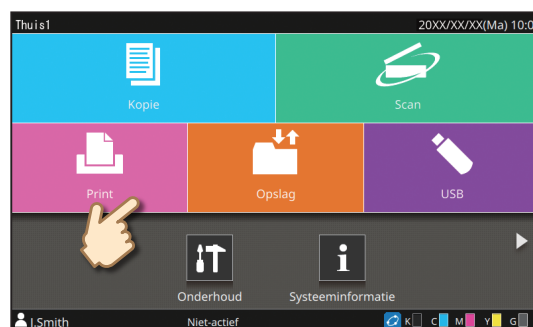

2 Selecteer de opdracht.

U kunt op  tikken om de wachttaken als miniaturen weer te geven.

U kunt op [Alles select] tikken om alle taken te selecteren.



Om alle taken te deselecteren, tikt u nogmaals op [Alles select]. Om elke taak te deselecteren, tikt u op elke taak afzonderlijk.

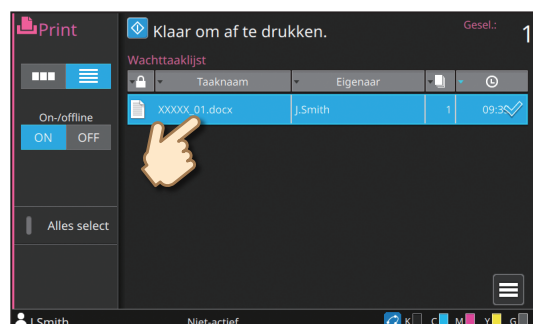

3 Druk op de [Start]-toets.

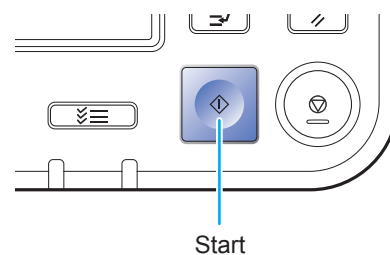

Over de diverse printfuncties

Afdrukken en pauze

Maak eerst een proefkopie voordat u meteen grote aantallen selecteert.

Hierdoor kunt u het resultaat en de instellingen controleren.



Papiertype

Druk af met behulp van de optimale kleuren voor het soort papier.

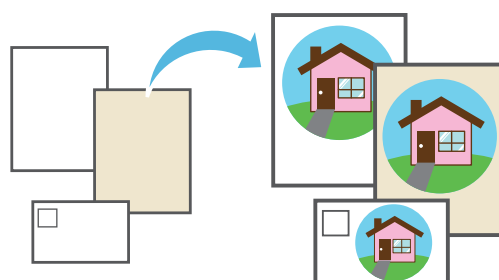

Opslag

Sla de documenten die u vaak afdrukt, op in een map op het apparaat.



Combineren

Druk doorlopende pagina's tezamen op één vel af. U kunt deze instelling gebruiken om papier te besparen.



Boekje

Herschik de pagina's zodat ze in de correcte volgorde staan wanneer ze in twee worden geplooid.



Inbindzijde

Configureer de positie waar het papier zal worden gebonden. De inbindmarge kan ook worden aangepast.

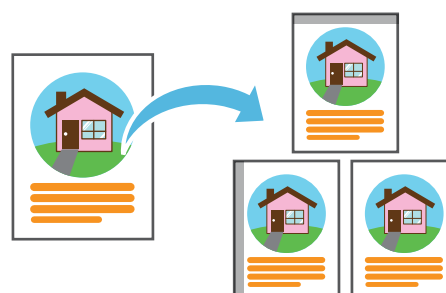

Gegevenscompressie

Bepoort de omvang van het afdrubbestand en geef voorrang aan de snelheid van de netwerkcommunicatie boven de beeldkwaliteit wanneer u afdrubt.

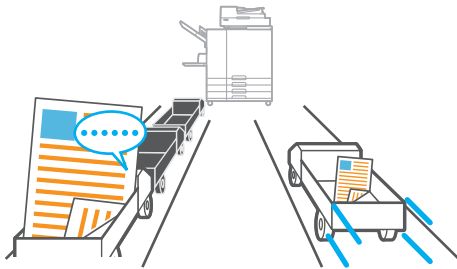

Rastering

Bepaal of continue graderingen worden uitgedruckt met de dichtheid van punten of de grootte van punten.

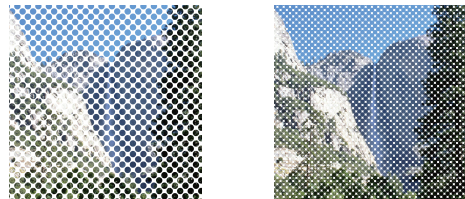

Afb. envel. verbeter.

Minimaliseer vervaging en vegen wanneer u op enveloppen afdrubt.

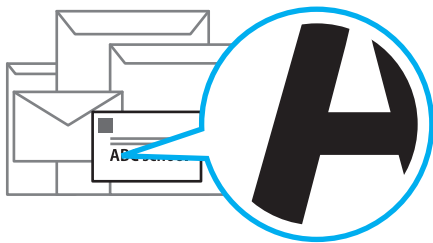

PIN-code

Een PIN-code kan worden ingesteld voor vertrouwelijke documenten.



Programma

Druk af volgens een voorgeconfigureerd programma voor het aantal kopieën of het aantal sets. De functie voor scheidingspagina's kan ook worden ingesteld.

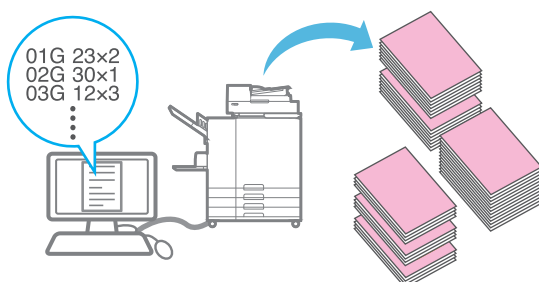

Detectie lege pagina

Specificeer dit om te voorkomen dat ook lege pagina's van het origineel worden afgedruckt.

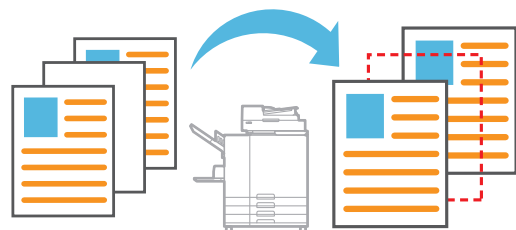

Het gebruik van opslagcapaciteit

Gescande gegevens op schijf opslaan

De gescande gegevens worden samen met de afdrুকinstellingen opgeslagen.

1 Plaats het origineel.

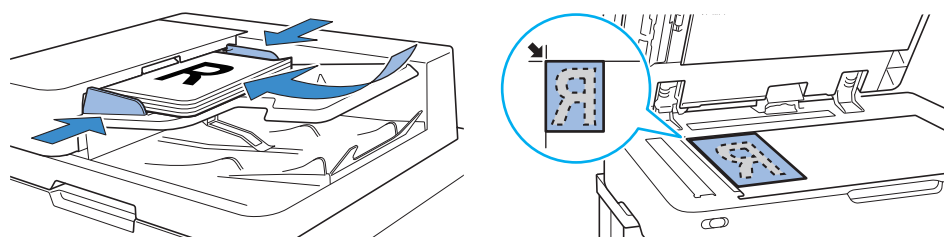

2 Tik op het scherm [Thuis1] op [Opslag] - [Opslaan].

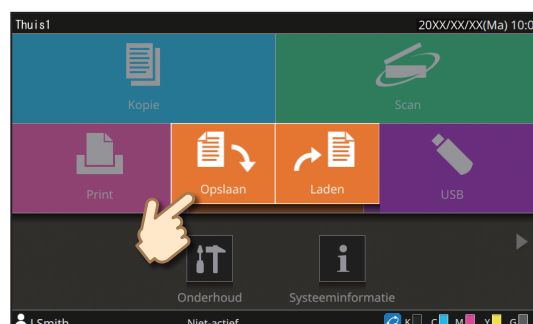

3 Selecteer de bestemmingsmap en tik op [Doc. opsl].

U kunt de instellingen wijzigen.

U kunt op [Voeg map toe] tikken om een nieuwe map aan te maken die u als bestemming kunt gebruiken.

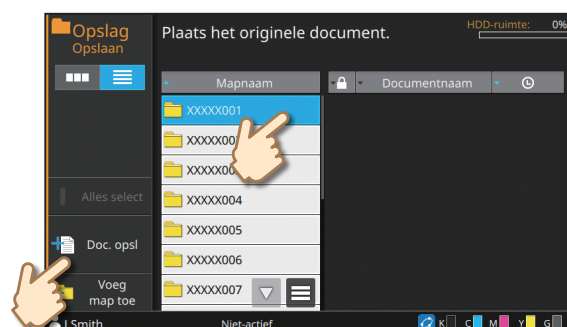

4 Druk op de [Start]-toets.

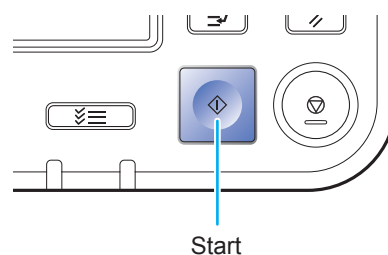

Opgeslagen gegevens uit de opslag afdrukken

De gegevens worden afgedrukt met de instellingen die samen met de gegevens werden opgeslagen.

1 Tik op het scherm [Thuis1] op [Opslag] - [Laden].

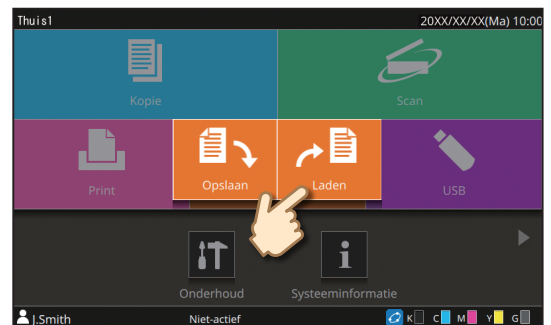

2 Selecteer de map die u wilt laden en selecteer het document.

U kunt op [Zoeken] tikken om de documenten te zoeken.

Vul het aantal kopieën in met behulp van de numerieke toetsen.

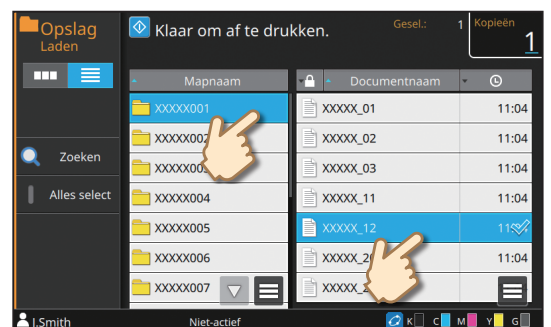

3 Druk op de [Start]-toets.

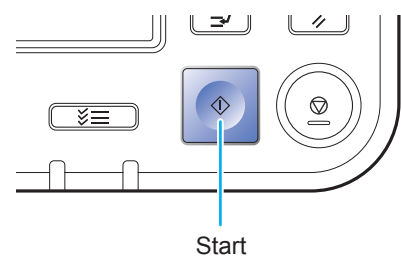

Het gebruik van een USB-flash-station

Gescande gegevens opslaan op een USB-flash-station

Gescande gegevens worden opgeslagen in een van de volgende bestandsindelingen: PDF, TIFF of JPEG.

1 Plaats het origineel en sluit een USB-flash-station op het apparaat aan.

 U kunt een USB-flash-station gebruiken die compatibel is met Mass Storage Class en USB 2.0- of 3.0-specificaties.

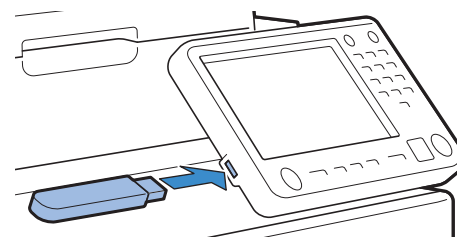

2 Tik op het scherm [Thuis1] op [USB] - [Opslaan].

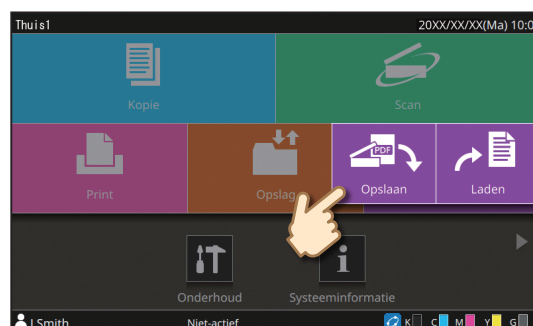

3 Selecteer de bestemmingsmap en tik op [Doc. opsl].

U kunt de instellingen wijzigen.



4 Druk op de [Start]-toets.

De gegevens worden opgeslagen op het USB-flash-station.

 Verwijder het USB-flash-station niet voordat het opslaan is voltooid.

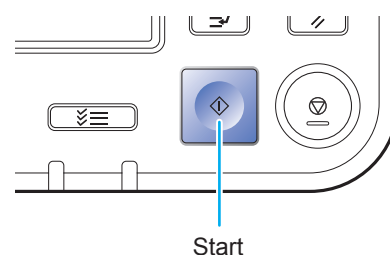

Gegevens afdrukken vanaf een USB-flash-station

Druk via het printerstuurprogramma PRN-bestanden afdrukken die op een USB-flash-station staan.

1 Sluit een USB-flash-station op het apparaat aan.

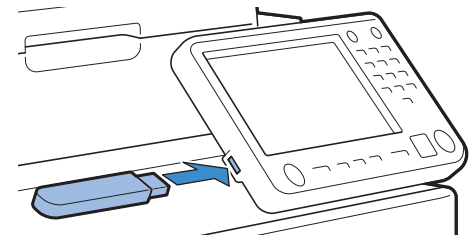

2 Tik op het scherm [Thuis1] op [USB] - [Laden].

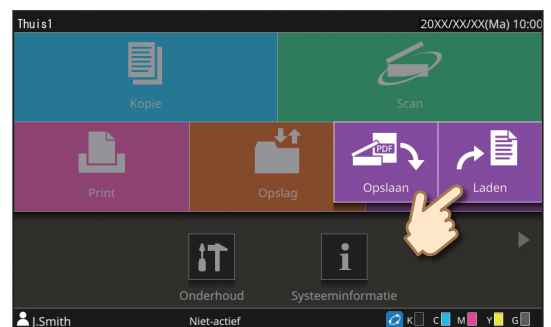

3 Open de map die u wilt laden en selecteer het document.

Vul het aantal kopieën in met behulp van de numerieke toetsen.

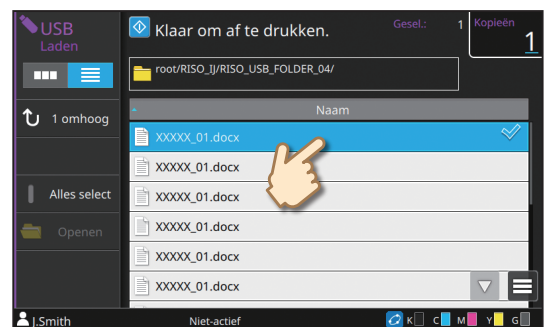

4 Druk op de [Start]-toets.

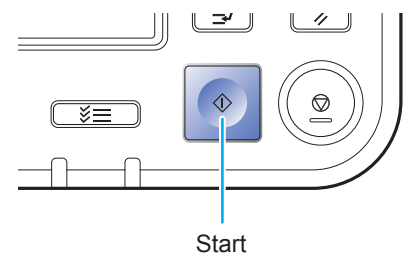

Wanneer het papier bijna op is

Papier in de papierlade plaatsen

We adviseren om normaal papier in de papierladen te plaatsen.

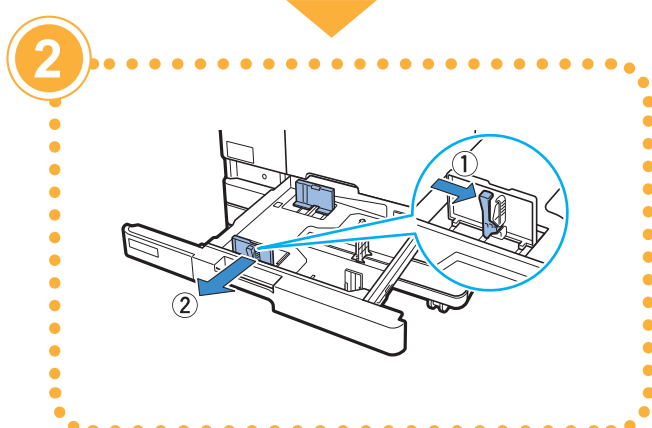
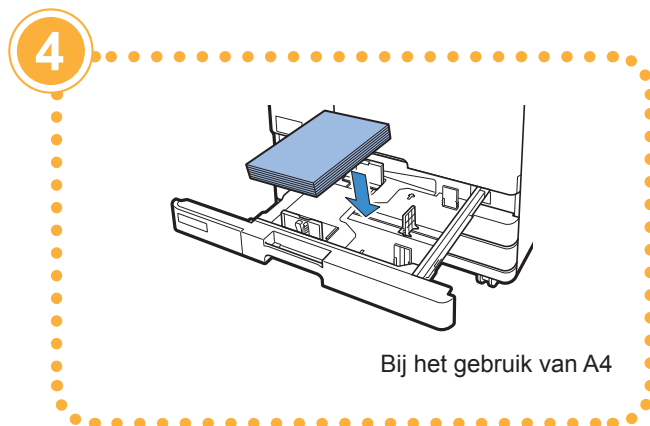
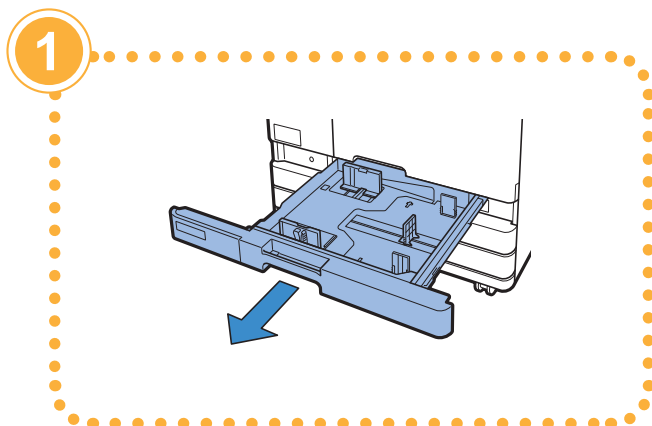

De machine detecteert het formaat van het papier op basis van de positie van de aanslag. Zorg dat u de stopper tegen de rand van het papier plaatst.

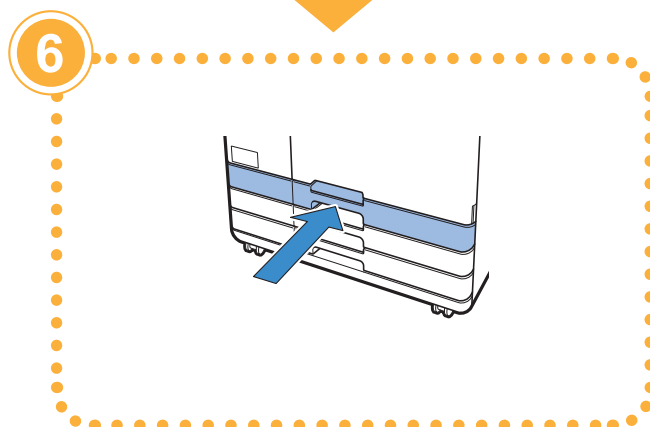
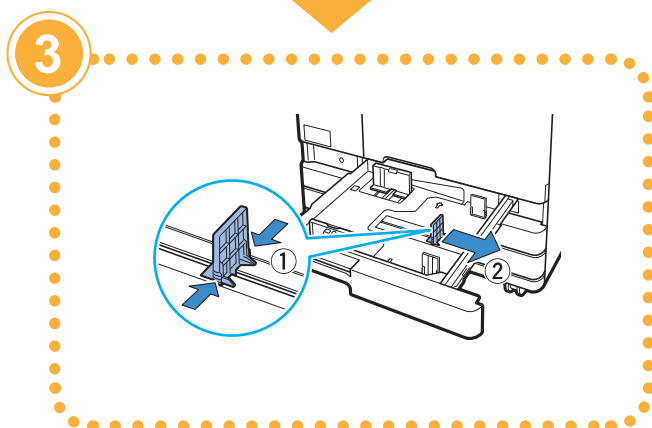

Papier plaatsen in de standaardlade

Plaats dik papier en ander speciaal papier, postkaarten of enveloppen in de standaardlade.

1

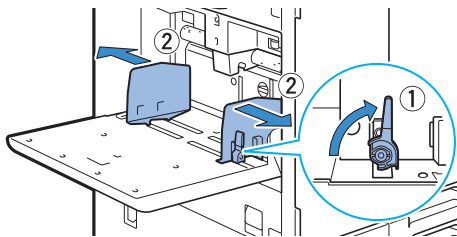

2

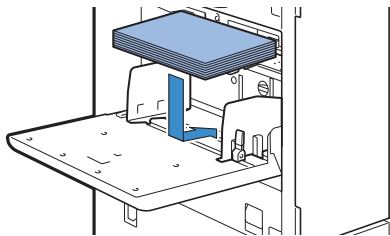

3

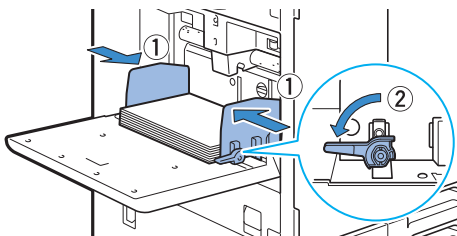

Het apparaat detecteert het papierformaat op basis van de positie van de geleider. Zorg dat u de geleiders tegen de rand van het papier plaatst.



Gebruik niet de volgende soorten papier

Het gebruik van deze soorten papier kan leiden tot problemen, zoals het vastlopen van het papier.

- Papier dat niet voldoet aan de voorwaarden van de basisspecificaties*
- Papier met een bewerkt oppervlak, zoals thermisch papier of carbonpapier
- Omgekruld papier (3 mm of meer)
- Gekreukt papier
- Omgebogen papier
- Gescheurd papier
- Golvend papier
- Gecoat papier, zoals knutselpapier
- Papier met kartelranden
- Gelijmd papier
- Papier met gaten
- Glanspapier voor foto's
- Transparanten
- Gesynthetiseerd papier (Yupo)

* Raadpleeg de "Gebruikershandleiding" voor meer informatie over basisspecificaties.

Wanneer de inkt bijna op is

De inktcartridge vervangen

1

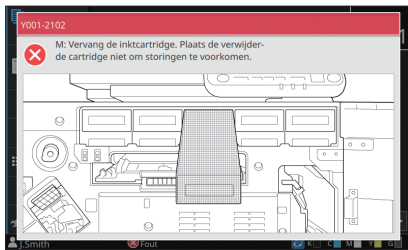

De afdruk stopt en het bericht wordt weergegeven.
Vervang de patroon van de aangegeven kleur.

2

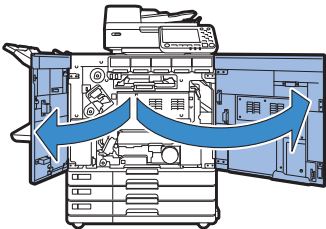

3

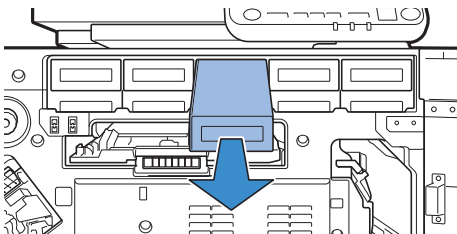

4

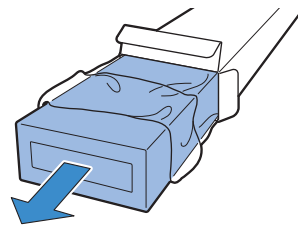

Nieuwe inktcartridge

5

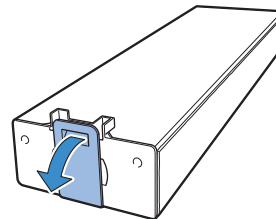

6

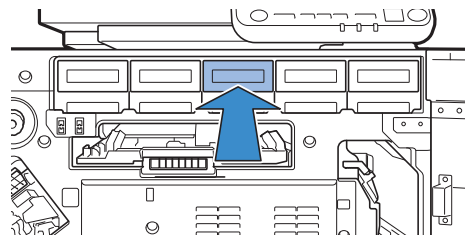

7

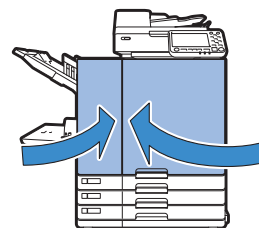

De inktcartridge verwerken

Let op het volgende wanneer u de inktcartridge verwerkt.

WAARSCHUWING

- Voorkom dat inkt op uw huid of in uw ogen komt.
- Zorg tijdens het afdrukken voor voldoende ventilatie.
- Als u zich tijdens het gebruik van het apparaat onwel voelt, raadpleeg dan onmiddellijk een arts.



- We adviseren het gebruik van originele RISO-inkt.
- Het gebruik van andere inkt dan RISO kan ten koste gaan van de optimale prestaties van de printer. Storingen en mindere prestaties door het gebruik van anders inkt dan RISO worden niet gedekt door de productgarantie of het servicecontract.
- Gebruik de inktcartridge binnen de 24 maanden na de productiedatum (indien bewaard bij kamertemperatuur). Controleer voor het behoud van een goede printkwaliteit de productiedatum en gebruik de cartridge snel na aankoop. U vindt de productiedatum op de inktcartridge.
- Verwijder de inktcartridge niet zolang de vervangmelding niet wordt weergegeven.
- Schud het inktcartridge niet. Schudden zorgt voor luchtbellens waardoor de inkt mogelijk niet gelijkmatig wordt afgegeven en dit tot onduidelijke printresultaten kan leiden.
- De inktcartridge is gemaakt van papier en plastic. Zorg ervoor dat de inktcartridge niet valt of beschadigd raakt.
- Haal de inktcartridge pas uit de plastic zak wanneer de cartridge meteen daarna in het apparaat wordt geplaatst.
- Verwijder de beschermdop van de inktcartridge pas wanneer de cartridge meteen daarna in het apparaat wordt geplaatst.
- Houd na het verwijderen van de beschermdop het gedeelte van de cartridge waar de inkt uit komt naar boven gericht. Als dit gedeelte naar beneden gericht wordt, kan de inktcartridge inkt lekken.
- Er kan inkt aanwezig zijn op het gedeelte waar u de beschermdop verwijderd heeft. Raak dit gedeelte niet aan.
Inktvlekken in kleding zijn permanent.
- Probeer de inktcartridge niet bij te vullen.
- Om een optimale afdrukkwaliteit te verzekeren, dient u rekening te houden met de productiedatum en de cartridge zo snel mogelijk na aankoop te gebruiken.

Raadpleeg de "Gebruikershandleiding" voor meer voorzorgsmaatregelen ten aanzien van inktcartridges.

Onderhoud van de scanner

Reinig de scanner regelmatig voor optimale beeldkwaliteit voor kopieën en scans. Viezigheid, zoals stof, vuil, inkt, lijm of correctievloeistof op de glasplaat of de witte plaat van de ADF, kan de kwaliteit van kopieën of scans aantasten. Veeg de hieronder aangegeven gebieden voorzichtig meerdere malen af met een zachte doek.

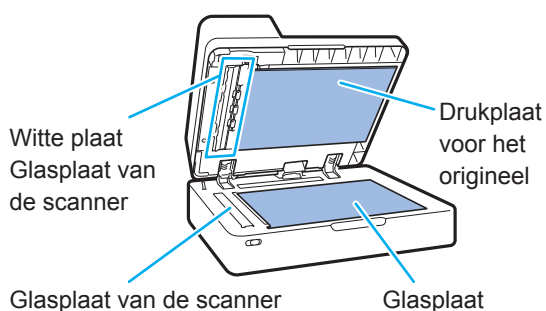

- Voer geen andere handelingen uit dan de handelingen die in deze handleiding beschreven staan. Om dit apparaat af te stellen of te repareren, dient u contact op met uw dealer of geautoriseerde servicevertegenwoordiger.
- De glasplaat is kwetsbaar. Voorkom dat de glasplaat in aanraking komt met harde voorwerpen of ruw contact.

Glasplaat van de scanner

Als de glasplaat van de scanner vies is, kunnen op de kopieën en scans zwarte strepen verschijnen.

Veeg de glasplaat van de scanner af met een zachte doek.

Volg onderstaande procedure voor het afvegen van de glasplaat van de scanner op het bovenste deel van de scanner.

1

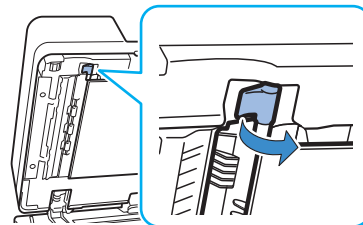

2

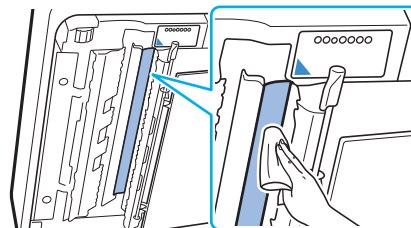

3

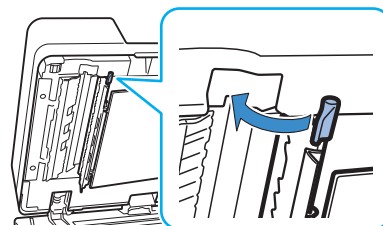



Handige tips

Verbruiksgoederen

Door in het [Thuis1]-scherm op [Systeeminformatie] te tikken, kunt u de status van verbruiksgoederen zoals de resterende inkt en de hoeveelheid papier in de standaardlade en de papierlade controleren.

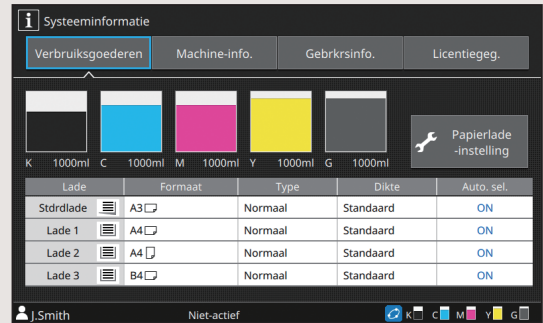

RISO Console

Het RISO-console biedt via de webbrowser van uw computer toegang op afstand tot het apparaat, zodat u vanaf een andere locatie de status van het apparaat kunt controleren en gegevens kunt verwerken.

U kunt ook de status van verbruiksgoederen zoals inkt en papier controleren.

Voor het gebruik van de RISO-console moet het apparaat op het netwerk aangesloten zijn.

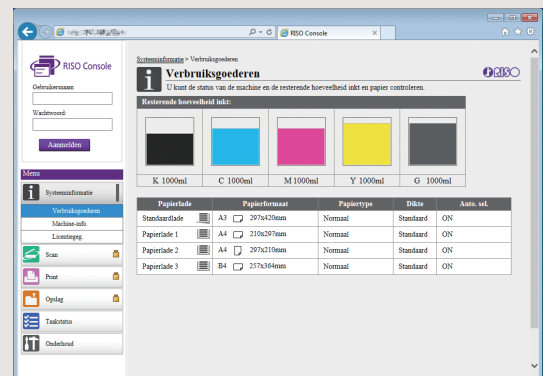

De afdrukkop reinigen

Het bedrukte papier kan witte strepen vertonen of onduidelijk zijn omdat de afdrukkop verstopt is. Tik op [Onderhoud] – [Reiniging van afdrukkop] op het [Thuis1]-scherm om de afdrukkop te ontstoppen. Normaal staat dit op [Normale reiniging]. Als het probleem hierdoor niet wordt opgelost, voer [Sterke reiniging] uit.





Bewaren van verbruiksartikelen

● Gebruik en opslag van papier

- Gebruik altijd papier uit een dichte verpakking.
- Verwijder na het printen het ongebruikte papier uit de standaardlade, plaats het terug in de originele verpakking en bewaar het totdat u het weer nodig heeft. Als u het papier in de standaardlade laat zitten, kan het gaan omkrullen en papierstoringen veroorzaken.
- Als het papier niet goed is gesneden of ruw aanvoelt (zoals bijvoorbeeld tekenpapier), dan dient het vóór gebruik te worden uitgeschud.
- Bewaar het papier plat in een locatie die niet warm en niet vochtig is, en niet aan direct zonlicht wordt blootgesteld.

● Bewaren van inktcartridges

Omdat de inktcartridges deels van papier gemaakt zijn, kunnen ze gaan vervormen en onbruikbaar worden als ze worden bewaard in een locatie die daarvoor niet geschikt is. Bewaar de inktcartridges op de juiste manier door het volgen van onderstaande richtlijnen.

- Bewaar inktcartridges in de originele verpakking, en zorg dat u ze op de juiste manier plaatst met het teken "deze kant boven".
- Voorkom blootstelling aan vrieskou en direct zonlicht. Bewaar inktcartridges in een locatie met een temperatuur tussen 5°C en 35°C. Bewaar inktcartridges niet in een locatie die aan extreme temperatuurschommelingen blootgesteld wordt.
- Bewaar inktcartridges na verwijdering uit de plastic verpakking in de richting die op de cartridge staat aangegeven en plaats de cartridge snel daarna in het apparaat.



Originelen die niet gekopieerd mogen worden

- **Gebruik het apparaat niet op een manier die in strijd is met de wet of de regels voor auteursrechten, zelfs wanneer de kopieën bestemd zijn voor persoonlijk gebruik. Neem voor meer informatie contact op met uw verkoper of een erkende servicevertegenwoordiger. In het algemeen geldt dat u op uw eigen oordeel af moet gaan en uw gezonde verstand moet gebruiken.**
- **Gebruik het apparaat niet om kopieën van de volgende originelen te maken.**
 - Kopieën van bedrijfsgerelateerde documenten, zoals uitgiftes van aandelencertificaten, concepten, en cheques, anders dan voor zakelijk gebruik
 - Kopieën van overheidsgerelateerde paspoorten, rijbewijzen, vergunningen, en identificatiedocumenten die door openbare of particuliere organisaties uitgegeven zijn; en toegangskaarten, voedselbonnen, en andere kaarten en bonnen
 - Kopieën van documenten die auteursrechtelijk beschermd zijn, zoals publicaties, muziek, kunstwerken, afdrucken, tekeningen en foto's, anders dan voor persoonlijk gebruik

Verantwoording omtrent handelsmerken

Microsoft en Windows zijn geregistreerde handelsmerken of handelsmerken van Microsoft Corporation in de Verenigde Staten en/of andere landen.

Mac, Mac OS, OS X en Safari zijn handelsmerken van Apple Inc.

Adobe, het Adobe-logo, PostScript en PostScript 3 zijn geregistreerde handelsmerken of handelsmerken van Adobe Systems Incorporated in de Verenigde Staten en/of andere landen.

ColorSet is een handelsmerk van Monotype Imaging Inc. geregistreerd in het Amerikaanse Patent & Trademark Office en kan worden geregistreerd in bepaalde jurisdicties.

FeliCa is een geregistreerd handelsmerk van Sony Corporation.

Mifare is een geregistreerd handelsmerk van Royal Philips Electronics.

 RISO, ComColor en FORCEJET zijn handelsmerken of geregistreerde handelsmerken van RISO KAGAKU CORPORATION in de Verenigde Staten en andere landen.

Andere firmanamen en/of handelsmerken zijn geregistreerde handelsmerken of handelsmerken van elke respectievelijke onderneming.



Als een partner van ENERGY STAR[®], heeft RISO KAGAKU CORPORATION bepaald dat dit product voldoet aan de richtlijnen voor energieverbruik conform ENERGY STAR[®].



Verkrijgen van Color Universal Design-certificaat

De ComColor GD-serie (machine en optionele apparatuur*) is gecertificeerd omdat ze wordt gefabriceerd met inachtneming van Color Universal Design, hetgeen de zichtbaarheid verbetert voor meer mensen, ongeacht individuele verschillen in de waarneming van kleuren, door de Color Universal Design Organization (CUDO).

* Gecertificeerde optionele apparatuur:

Scanner / Offset nietmachine / Doorvoereenheid met hoge capaciteit / Stapelaar met grote capaciteit

