

快速指南

請首先閱讀該指南。
說明基礎操作。

ComColor GD Series
9630/9630R/9631/9631R/7330/7330R

本裝置符合德國環境標籤“RAL-UZ171”的物質排放檢查標準。



閱讀後，請將本指南放在手邊以便隨時參考。
“安全注意事項”在補充的安全資訊中提供。使用之前，請務必仔細閱讀此注意事項。

前言

感謝您購買ComColor GD系列產品。
此ComColor GD系列產品是執行高速彩色列印的網路相容噴墨印表機。

關於導板

本機提供以下五個指南。

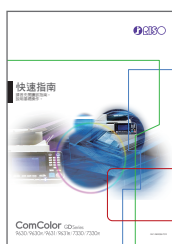

快速指南（本指南）

本指南說明基本機器操作以及如何更換消耗品。
請將本指南放在便於拿取的地方，例如機器附近，以便參考。
請先閱讀本指南。
關於各功能的詳細說明，請參閱「用戶指南」。

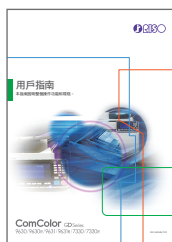

用戶指南

本指南說明處理的注意事項與規格，以及每個功能的操作與設定。
閱讀本指南以詳細瞭解本機。



管理員指南

本指南說明管理員要設定的機器設定和選購設備。



故障排除指南

本指南說明發生卡紙或其他問題時要採取的動作。



安全資訊

本指南說明安全注意事項和規格。

關於本指南

本指南中使用的符號

 代表安全使用本機應注意的警示。

 代表應注意或遭到禁止的重要事項。

 代表有用的資訊或額外資訊。

按鍵與按鈕名稱

操作面板上的硬鍵名稱與觸摸面板畫面或電腦視窗上的按鈕/項目名稱以方括號 [] 表示。

● 操作面板

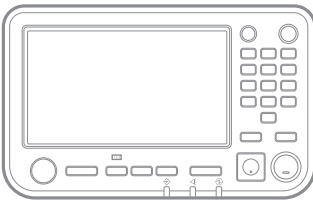

範例：按下[停止]鍵。

● 觸摸面板畫面



範例：觸碰[彩色模式]。

● 電腦視窗

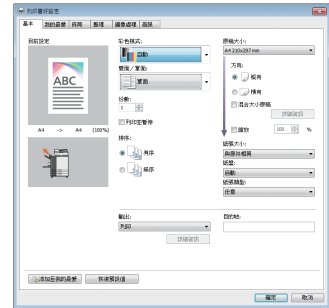

範例：選取[混合大小原稿]核取方塊。

本指南中的插圖和操作程序

- 本指南中的操作程序、畫面截圖和插圖適用於已連接選購掃描器的ComColor GD9630/GD9630R。本指南也假設每個功能設定為工廠設定，而且[登入設定]設定為[ON]。
- 本指南中的畫面截圖和插圖可能會因機器型號和使用環境（包括連接的選購設備）而異。

操作本機

使用觸摸面板上的按鈕和操作面板上的按鍵操作本機。

關於本機 ◀ 第4頁

操作觸摸面板 ◀ 第7頁



- (1) 未經理想科學工業株式會社許可，禁止複製本指南的部分或全部內容。
- (2) 本手冊的內容可能會因產品改進而隨時變更，恕不事先通知。
- (3) 理想科學工業株式會社對使用本指南或機器產生的任何後果，恕不承擔任何責任。

目錄

準備

關於本機.....	4
開啟電源.....	6
操作觸摸面板	7
登入	8
裝入原稿.....	9

快速入門

複印	10
 原稿和紙張的裝入方向	11
關於多種複印功能.....	12
掃描	14
 何謂[我的最愛]功能?	15
列印	16
關於多種列印功能.....	18
使用儲存裝置	20
使用USB快閃碟	22

日常維護

紙張用完時	24
墨水用盡時	26
掃描器維護	28

 實用的提示	29
消耗品	29
RISO Console	29
清潔列印頭	29
存放消耗品	30
可能無法複印的原稿	30

關於本機

主機與選購的掃描器

本節說明機器的主要零組件。

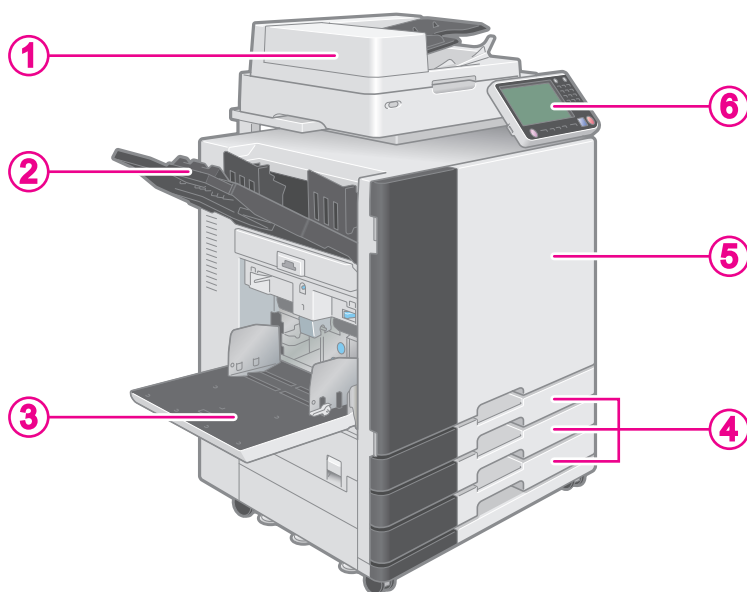

① 掃描器

使用掃描器複印或掃描從稿台玻璃或ADF（自動進稿器）讀取的文件。

複印 ← 第10頁

掃描 ← 第14頁

② 面朝下紙盤

列印面朝下輸出。

③ 標準紙盤

在這裡裝入特殊紙（厚紙、信封等）。您也可以裝入普通紙。

紙張用完時 ← 第24頁

④ 進紙盤

在這裡裝入要用於列印的紙張。不可裝入厚紙等特殊紙。

紙張用完時 ← 第24頁

⑤ 前蓋

卡紙或更換墨水匣時打開。

墨水用盡時 ← 第26頁

⑥ 操作面板

用於執行操作或指定設定。
可以調整檢視角度以提高可見度。
USB埠位於左側。

操作面板 ← 第5頁

使用USB快閃碟 ← 第22頁

操作面板

本節說明用於操作面板的主要零組件。

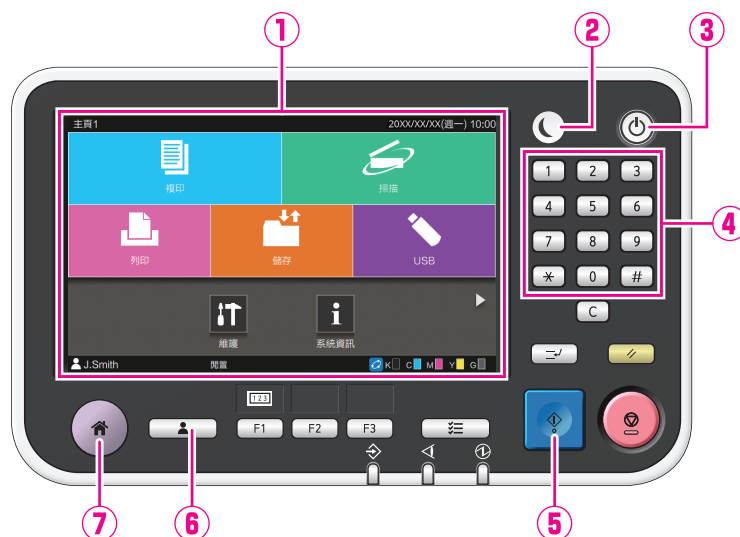

① 觸摸面板

用於執行操作或指定設定。

② 喚醒鍵

當本機處於省電模式時，此鍵會亮起。
當此鍵亮起時將其按下，會使機器準備運行。
當此鍵未亮起時將其按下，會使機器進入睡眠狀態。

③ 電源鍵

按下時，電源開啟且按鍵亮起。
若要關閉電源，請按住按鍵。

④ 數字鍵

使用這些鍵輸入數字。

⑤ 啟動鍵

按下此鍵可開始操作。

⑥ 登入/登出鍵

按下此鍵可登入或登出。

⑦ 主鍵

按下此鍵可從各功能的畫面返回[主頁1]畫面
(初始畫面)。

準備

開啟電源

1 按下操作面板上的[電源]鍵。

 如果在一段時間內將機器置之不理，機器會自動進入省電模式。按下[喚醒]鍵操作機器。

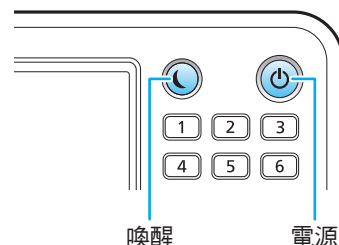

[主頁]畫面會在啟動畫面後顯示。



[主頁]畫面



降低電源消耗

設定省電模式可以降低機器的電源消耗等級。

對於省電模式，您可以選擇背光關閉狀態以及兩種不同電源消耗等級的睡眠狀態類型之一（[低]或[標準]）。機器進入各個狀態之前經過的時間和功耗值由管理員設定。

機器從睡眠[低]狀態恢復操作所需的時間比從背光關閉狀態恢復所需的時間長，但電源消耗較低。

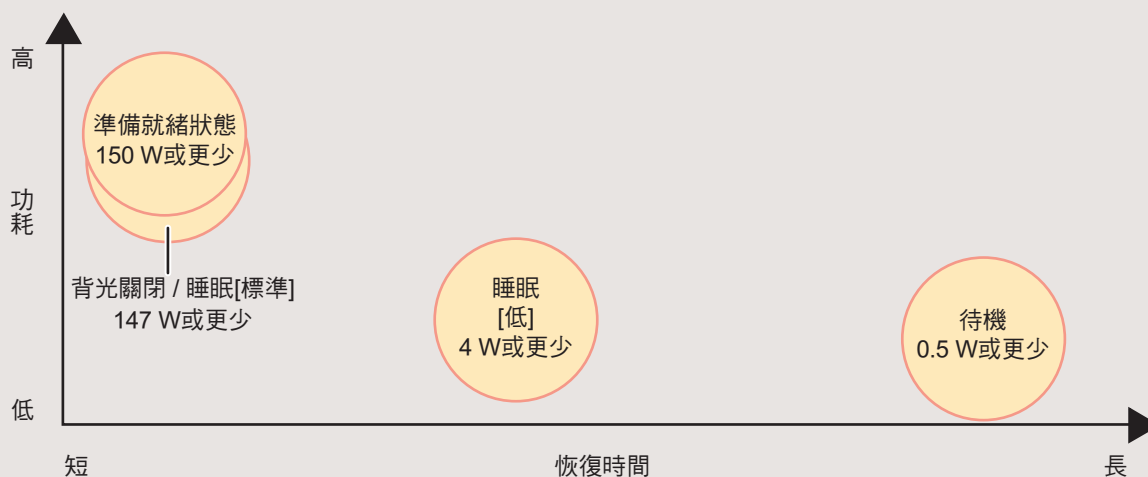

準備

操作觸摸面板

觸碰

觸碰按鈕將選擇項目。

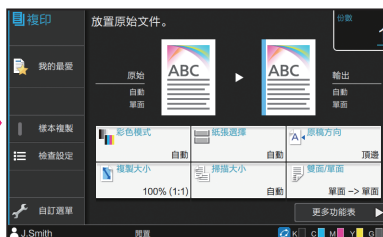

輕彈

在觸摸面板上朝任何方向輕彈手指。
在[主頁1]畫面上輕彈以切換到[主頁2]畫面。



[主頁1]畫面



[主頁2]畫面

在其他畫面上輕彈以捲動設定項目或清單。

拖曳

朝任何方向滑動手指，而不從觸摸面板上抬起。
拖曳以捲動設定項目和清單。從觸摸面板上放開手指時，將停止捲動。

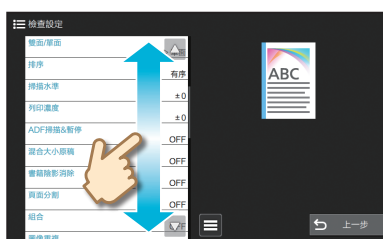

準備

登入

1 按下[登入/登出]鍵。

顯示[登入]畫面。

 不論觸碰的模式按鈕為何，都能顯示[登入]畫面。

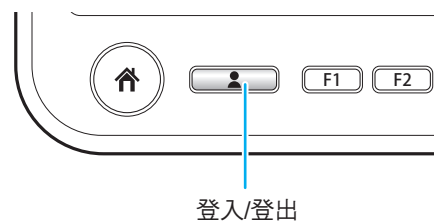

2 選擇使用者名稱。

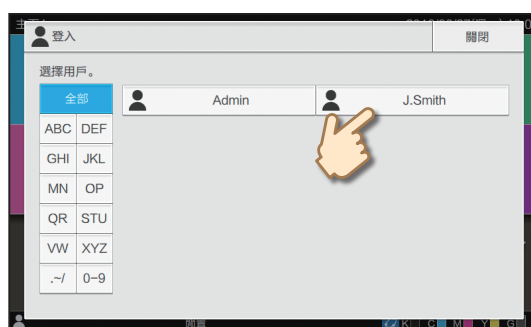

3 輸入密碼，然後觸碰[登入]。

若要登出，按下[登入/登出]鍵。

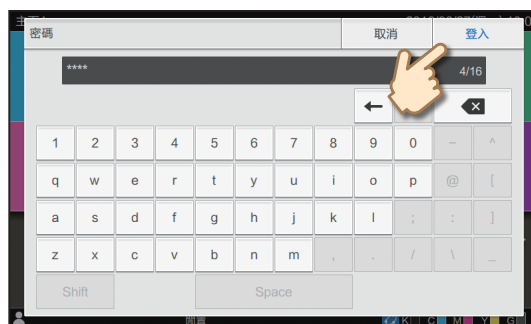

第一次登入時

將管理員提供的臨時密碼變更成您所需的密碼。

1. 在[密碼]畫面上，輸入臨時密碼，然後觸碰[登入]。
顯示[更改密碼]畫面。
2. 輸入新密碼，然後觸碰[下一步]。
3. 再次輸入新密碼，然後觸碰[確定]。

裝入原稿

裝入ADF

如果您在原稿上使用墨水或修正液，必須待液體乾後才可裝入。

1 裝入原稿時，使要掃描的一面朝上。

根據原稿寬度滑動ADF原稿導板。

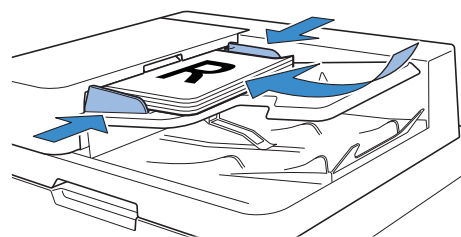

放在稿台玻璃上

如果您在原稿上使用墨水或修正液，必須待液體乾後才可裝入。

1 放置原稿時，使要掃描的一面朝下。

把原稿角落對齊玻璃左上角的箭頭。



- 放置幻燈片時，在幻燈片後面放置白紙，以便清楚讀取原稿。
- 如果原稿極薄，可從圖像中看到背面。在原稿後面放置黑色紙張可以防止這種現象。

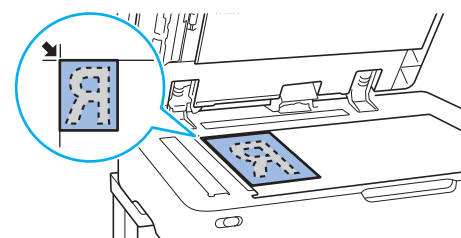

2 關閉原稿蓋板。



無法裝入ADF的原稿類型

下列原稿無法使用ADF掃描。放在稿台玻璃上。

- 經過裁剪或黏貼的原稿
- 嚴重褶皺或捲曲的原稿
- 彎曲的原稿
- 塗過膠水的原稿
- 有孔的原稿
- 破損的原稿或邊緣不規則的原稿
- 高透明原稿，例如幻燈片或描圖紙
- 正面或背面有塗層的原稿，例如銅版紙或塗布紙
- 用於傳真機或文字處理機的熱敏紙
- 表面有嚴重凸起的原稿

複印

1 裝入原稿。

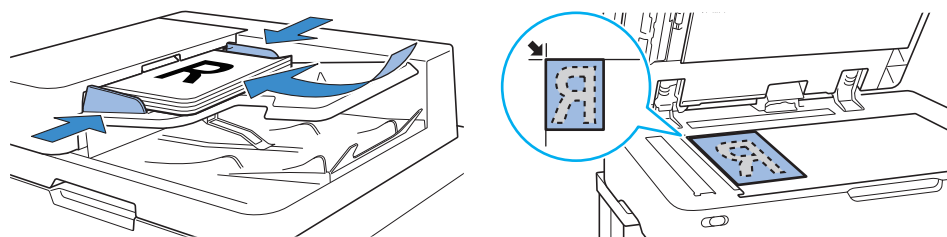

2 觸碰[主頁1]畫面上的[複印]。



3 可以根據需要變更設定。
使用數字鍵輸入份數。

關於多種複印功能 ➔ 第12頁

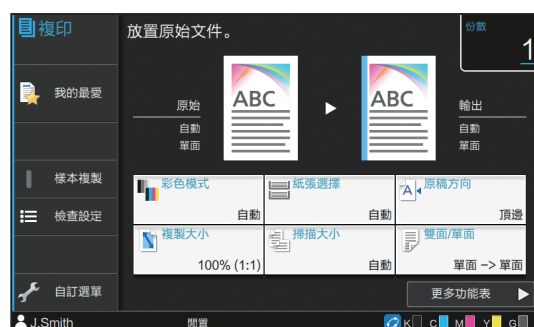

4 按下[啟動]鍵。

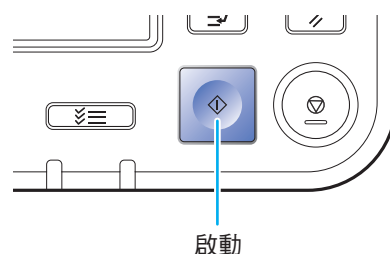



原稿和紙張的裝入方向

在信箋紙、信封或其他預先印製標誌的紙張上複印時，原稿和紙張的方向很重要。
下面以複印單面原稿為例說明原稿和紙張的方向。

裝入信封的範例

在觸摸面板上，將[原稿方向]設定為[向左]。

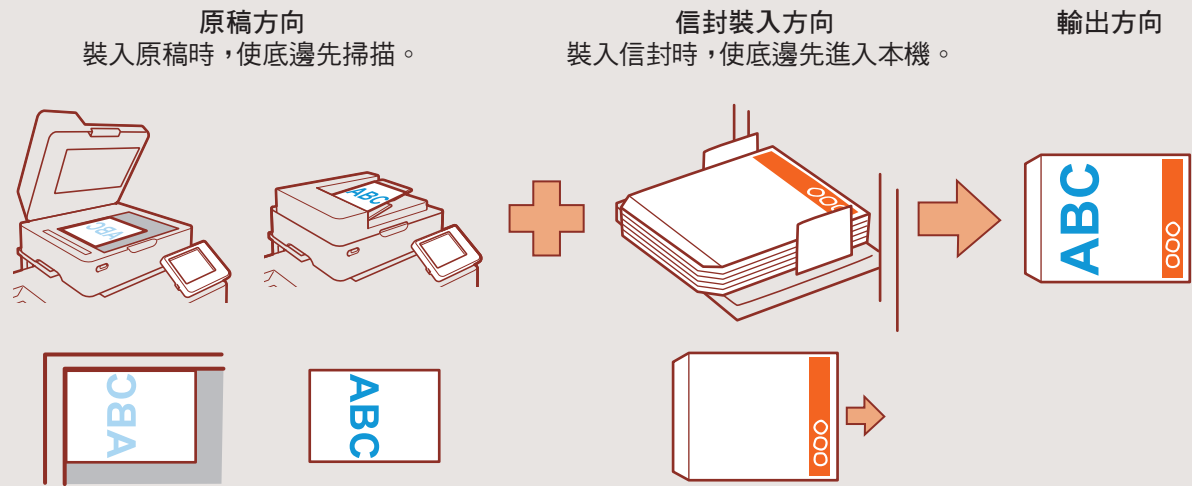

裝入信箋紙的範例

在觸摸面板上，將[原稿方向]設定為[頂邊]。

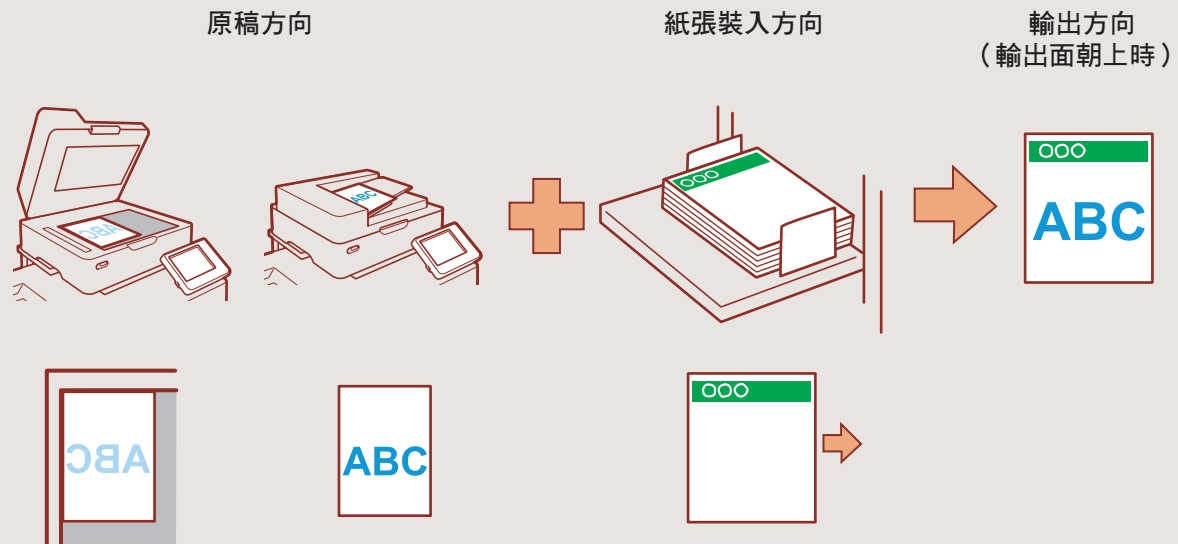

關於多種複印功能

印樣輸出

製作大量複印件前輸出一份樣本。
這樣可讓您檢查結果與設定。



排序

複印多份多頁原稿時，您可以指定依頁或依套列印。

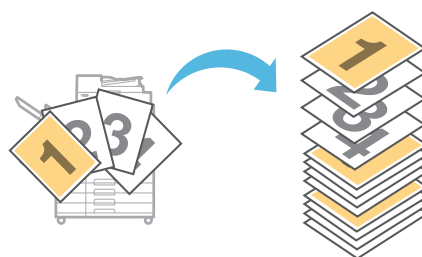

混合大小原稿

掃描含有不同頁面大小的原稿。

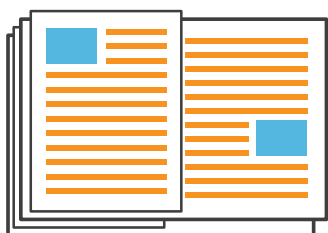

頁面分割

複印跨兩頁的文件時，例如小冊子，將頁面分割成兩個部分（左邊和右邊），並分別複印。



戳記

在頁首或頁尾上戳印頁碼、日期或文字。

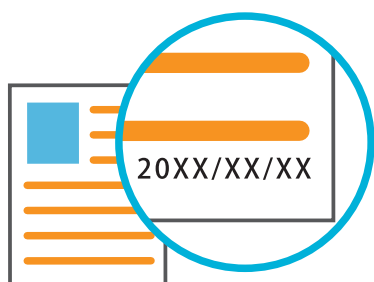

頁面框線

在紙張邊界加入邊界線。
這樣可讓您使海報和標誌更加醒目。

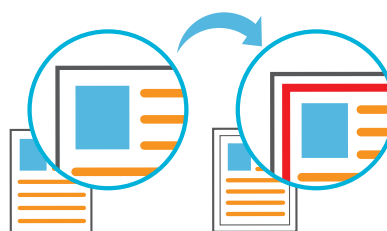

原稿類型

透過圖像處理複印文件以符合照片和素描等原稿類型。

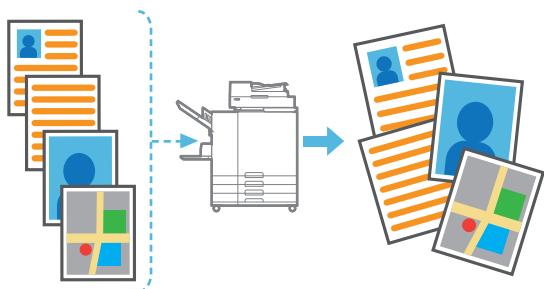

Gamma 修正

修正原稿內含色彩的平衡以產生更自然的色彩。

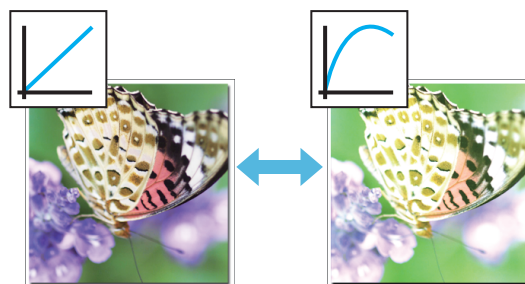

基準色彩水準

掃描具有背景顏色的原稿時，使背景顏色（底色）變淡。

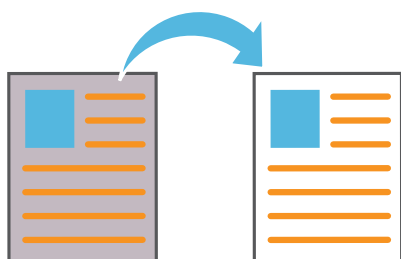

添加封面

將封面或封底添加到已複印的文件。

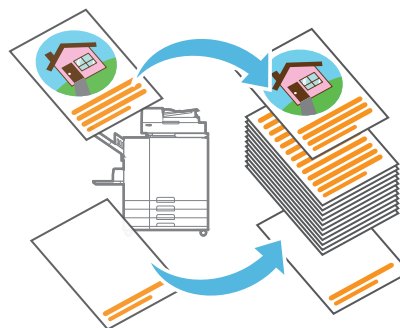

滑托板

在成套複印件之間插入插頁。
這樣可讓您快速分隔大量會議文件或講義。

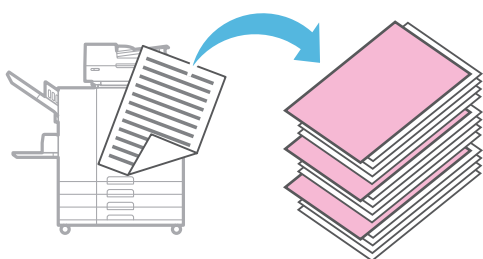

自動圖像旋轉

將圖像自動旋轉90度，使原稿資料符合紙張的方向。

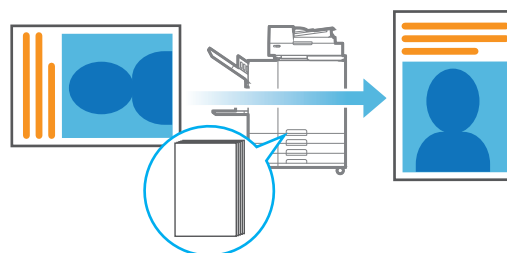

您可以選擇[郵件]、[電腦]或[主控台]作為發送或儲存資料的目的地。
在本節中，以將資料發送到電腦的程序為例說明。

1 裝入原稿。

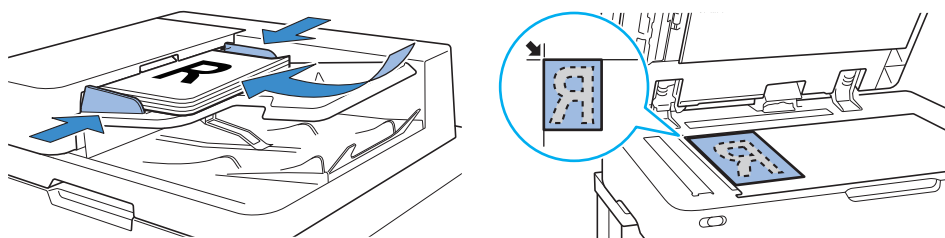

2 觸碰[主頁1]畫面上的[掃描] - [電腦]。

 選擇[郵件]可透過電子郵件發送掃描資料，選擇[主控台]可將掃描資料儲存到本機的內部硬碟。



3 觸碰[目的地]，並選擇目的地。

可以根據需要變更設定。

 對於[郵件]，觸碰[地址]以設定位址。
對於[主控台]，不需設定目的地。



4 按下[啟動]鍵。

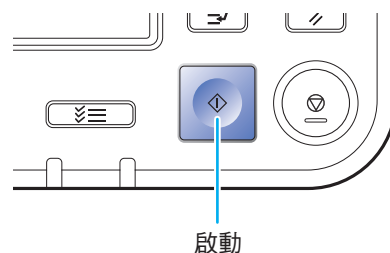



何謂[我的最愛]功能？

在[複印]畫面和[掃描]畫面中設定的詳細資訊可以登錄成[我的最愛]。若您登錄常用設定，就不需每次指定相同設定。將已登記的[我的最愛]捷徑新增到[主頁2]畫面以便隨時調用。

登錄目前設定以供日後使用

1 觸碰[自訂選單]。



2 觸碰[建立]。



依照畫面上提供的指示執行登錄。

建立[我的最愛]的捷徑

可以在[主頁2]畫面上建立[我的最愛]的捷徑。

1 觸碰[主頁2]畫面上的[添加]。



2 從清單中挑選我的最愛，然後觸碰[確定]。



已建立捷徑後

觸碰已登錄的捷徑，調用以我的最愛登錄的設定。



按下[啟動]鍵，使用已載入的設定開始複印或掃描。

將資料發送到本機

在本節中，以從Microsoft® Windows® 7 記事本應用程式列印的程序為例說明。

1 在[檔案]選單中點選[列印...]

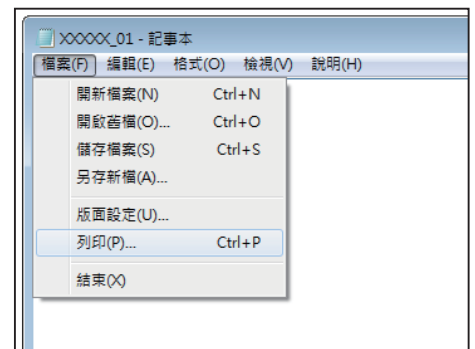

2 點選[喜好設定]，然後檢查設定。

確認設定後，點選[確定]，然後關閉印表機驅動程式畫面。

關於多種列印功能 第18頁

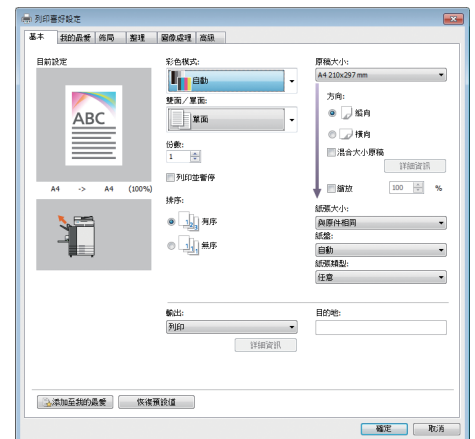

3 點選[列印]。

列印資料會發送到本機。

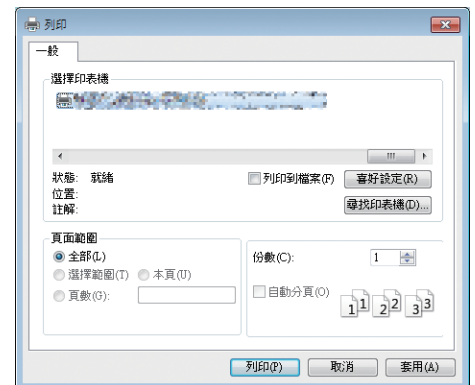

從本機列印

根據工廠設定，當您登入時，機器會自動開始列印。
當您登入時，如果無法自動開始列印，請執行以下程序。

1 觸碰[主頁1]畫面上的[列印]。



2 選擇任務。

您可以觸碰[縮圖]，以縮圖檢視等待任務。
您可以觸碰[選擇全部]，以選取所有任務。

 若要取消選取所有任務，請再次觸碰[選擇全部]。若要取消選取各個任務，請分別觸碰任務。



3 按下[啟動]鍵。

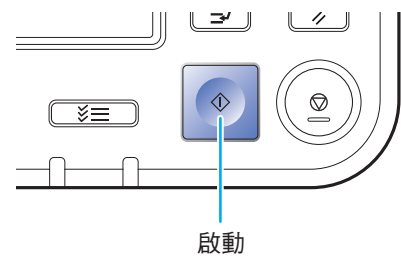

關於多種列印功能

列印並暫停

列印大量頁面前列印一份樣本。
這樣可讓您檢查結果與設定。



紙張類型

使用適合紙張類型的最佳顏色列印。

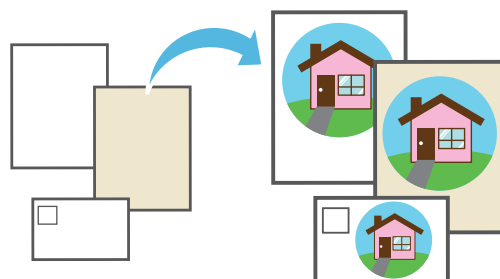

儲存

將經常列印的文件儲存到本機的資料夾。

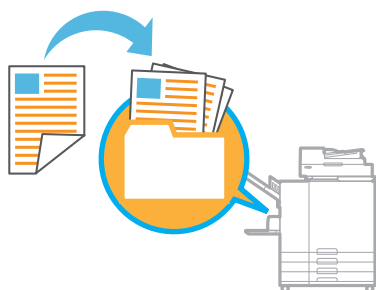

結合

在一張紙上列印連續頁面。
使用此設定可以節省紙張。



小冊子

重新排列頁面，使其對摺時順序正確。



裝訂邊距

設定裝訂紙張的位置。也可以調整裝訂邊界。

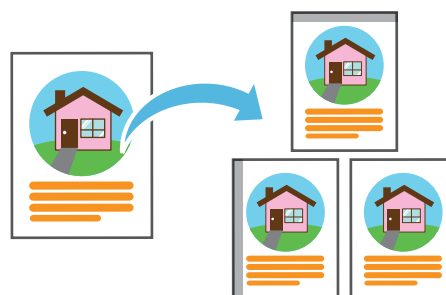

資料壓縮

在列印時縮小資料檔案大小並使網路通訊速度優先於圖像品質。

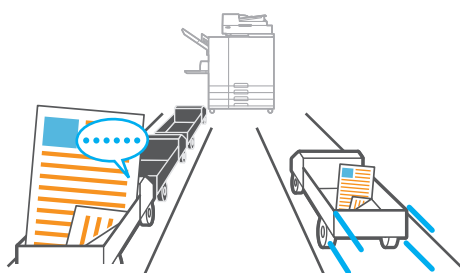

網格

指定以點的密度或點的尺寸表現連續漸層。

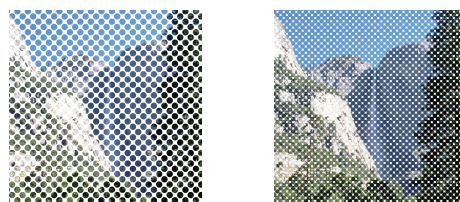

信封圖像處理

在信封上列印時，可以減少模糊和髒污。

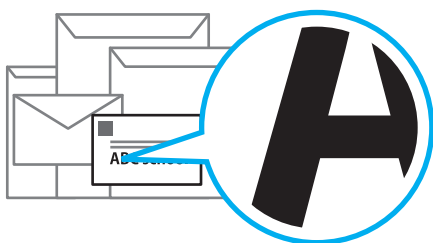

PIN碼

可以為機密文件設定PIN碼。



程式

根據預先設定的份數或套數程式列印。也可以設定滑托板功能。

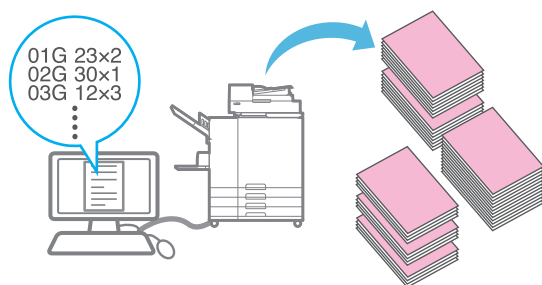

空白頁偵測

指定此項可以防止列印原稿中的空白頁。

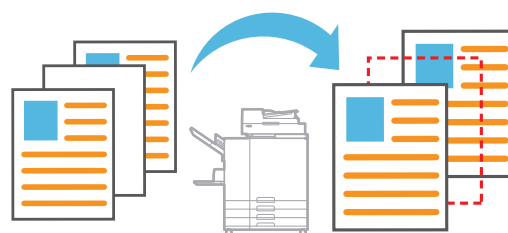

使用儲存裝置

將掃描資料儲存到儲存裝置

掃描資料會連同列印設定一起儲存。

1 裝入原稿。

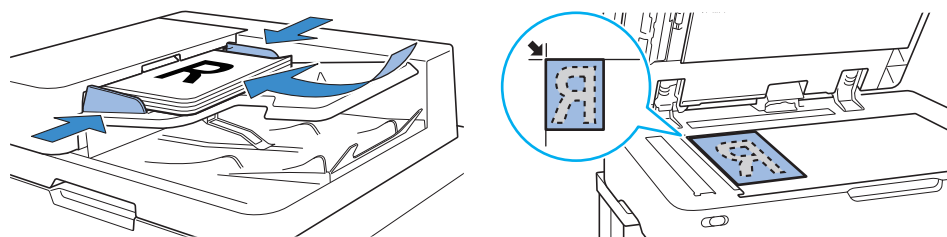

2 在[主頁1]畫面上觸碰[儲存] - [保存]。



3 選取目的地資料夾，然後觸碰[保存文件]。

您可以變更設定。

您可以觸碰[新增資料夾]以創建要作為目的地的新資料夾。

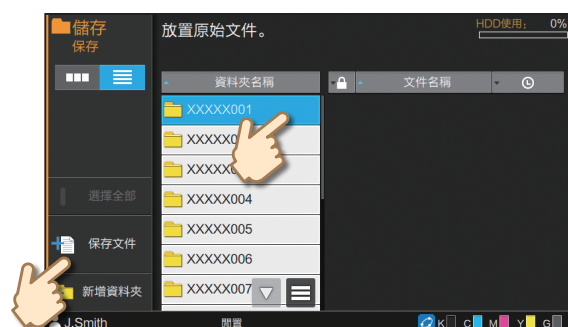

4 按下[啟動]鍵。

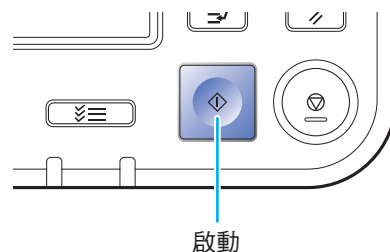

列印儲存裝置中儲存的資料

資料會以連同資料一起儲存的設定列印。

1 在[主頁1]畫面上觸碰[儲存] - [加載]。



2 選取您要載入的資料夾，然後選取文件。

您可以觸碰[搜尋]以搜尋文件。

使用數字鍵輸入份數。



3 按下[啟動]鍵。

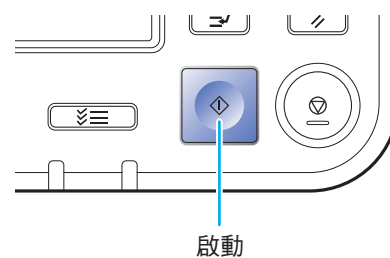

使用USB快閃碟

將掃描資料儲存到USB快閃碟

掃描資料將以下列檔案格式之一儲存：PDF、TIFF或JPEG

1 裝入原稿，並將USB快閃碟連接機器。

您可以使用與大容量記憶體以及USB 2.0或3.0規格相容的USB快閃碟。

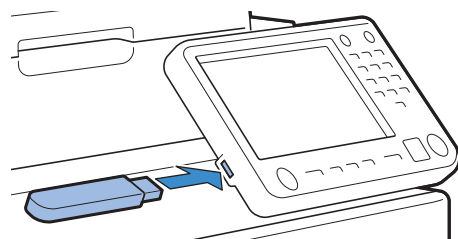

2 在[主頁1]畫面上觸碰[USB] - [保存]。



3 選取目的地資料夾，然後觸碰[保存文件]。

您可以變更設定。



4 按下[啟動]鍵。

資料會儲存到USB快閃碟。

 在儲存完成前，請勿移除USB快閃碟。

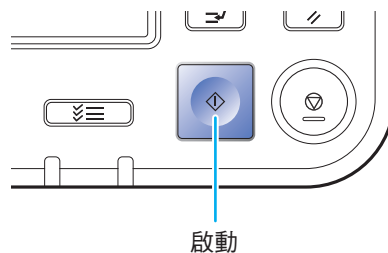

從USB快閃碟列印資料

列印從印表機驅動程式儲存到USB快閃碟中的PRN檔案。

1 將USB快閃碟連接機器。

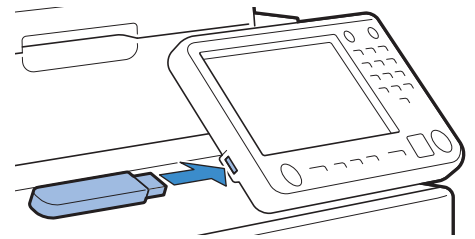

2 在[主頁1]畫面上觸碰[USB] - [加載]。



3 開啟您要載入的資料夾，然後選取文件。

使用數字鍵輸入份數。

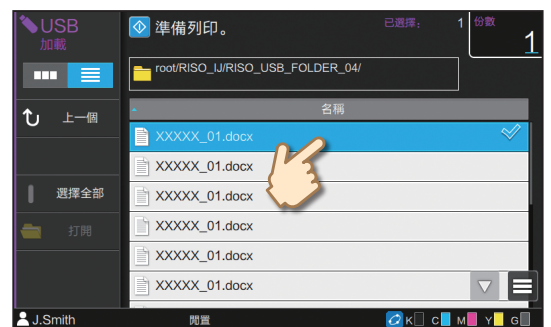

4 按下[啟動]鍵。

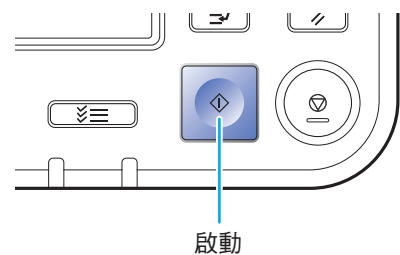

紙張用完時

在進紙盤中裝入紙張

建議將普通紙裝入進紙盤。

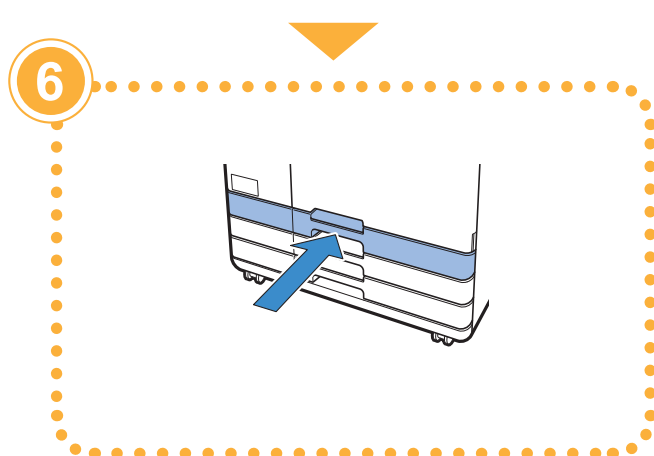
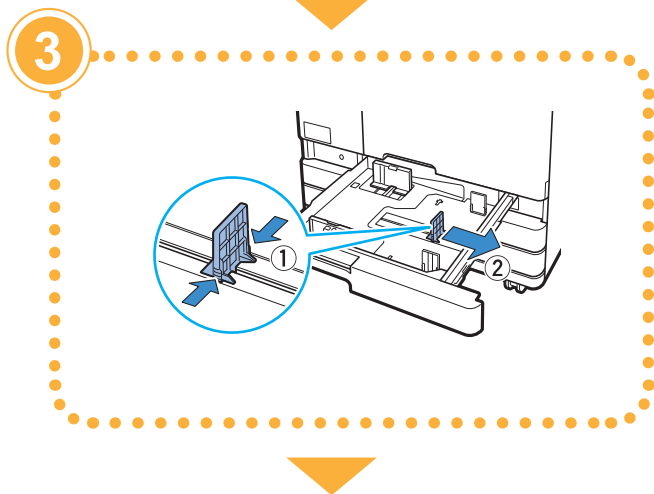
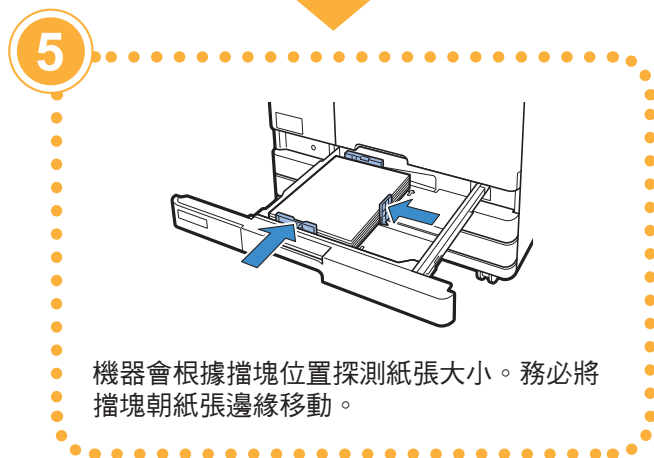
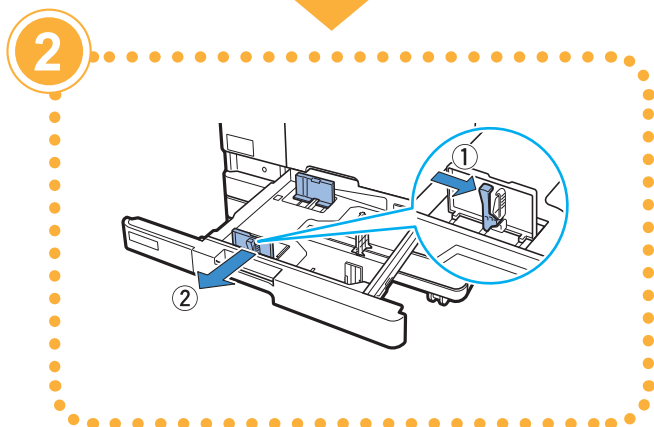
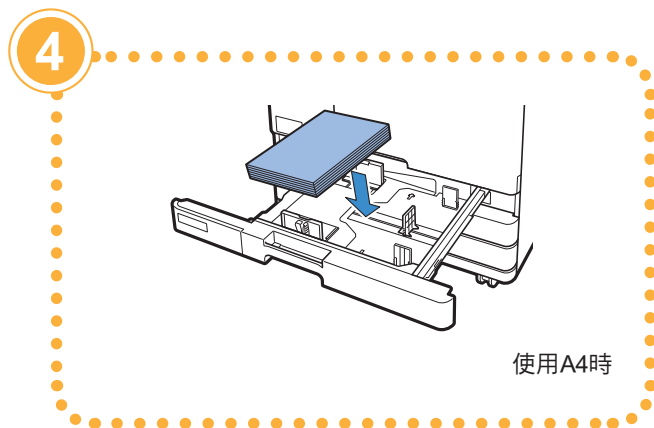
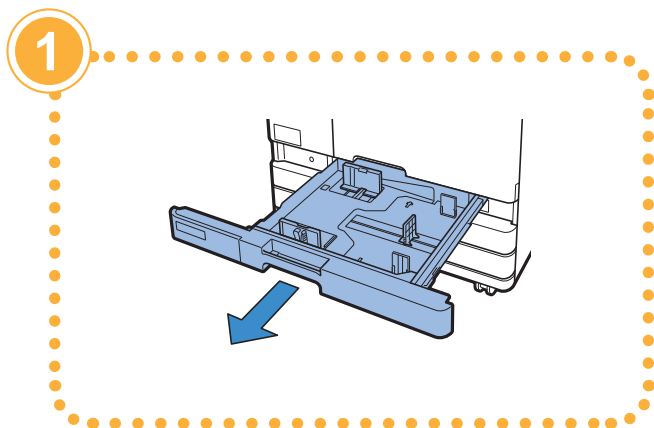

在標準紙盤中裝入紙張

將厚紙和其他特殊紙、明信片或信封裝入標準紙盤。

1

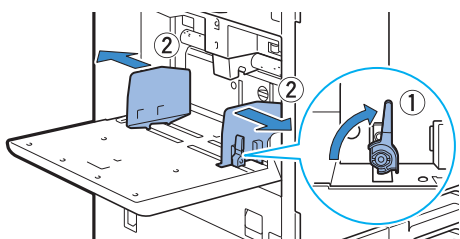

2

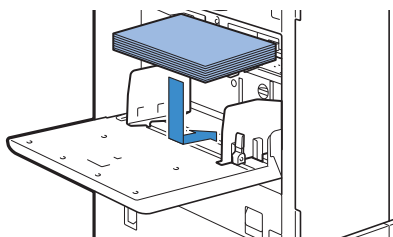

3

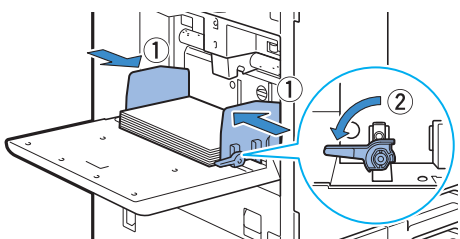

機器會根據導板位置探測紙張大小。務必將擋板朝紙張邊緣移動。



請勿使用這些紙張類型

使用這些紙張類型可能會導致卡紙等問題。

- 不符合基本規格條件的紙張*
- 表面處理紙張，如熱敏紙或複寫紙
- 捲曲的紙張（3 mm或以上）
- 有皺褶的紙張
- 彎曲的紙張
- 破損的紙張
- 帶有皺紋的紙張
- 銅版紙等鍍層紙
- 卷邊紙
- 塗過膠水的紙張
- 有孔的紙張
- 蠟光相紙
- 幻燈片
- 合成紙（Yupo）

* 關於基本規格的詳細資訊，請參閱「用戶指南」。

墨水用盡時

更換墨水匣

1



停止列印，而且會顯示訊息。
請更換顯示的顏色的墨水匣。

2

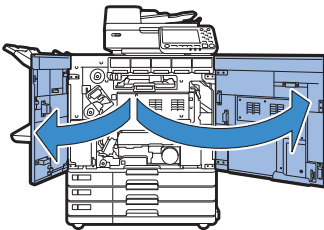

3

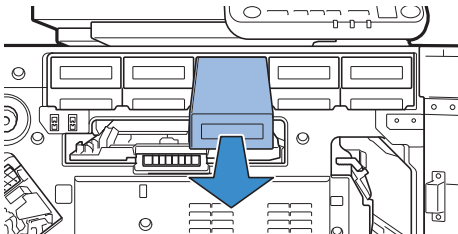

4

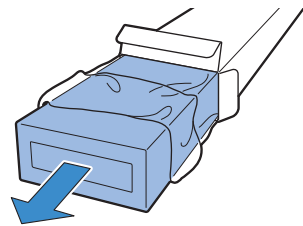

新墨水匣

5

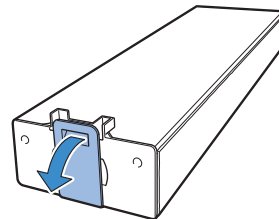

6

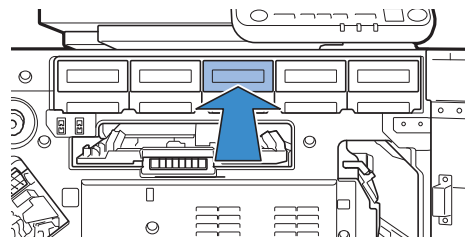

7

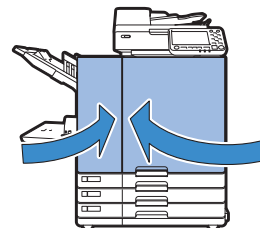

處理墨水匣

處理墨水匣時，請注意下列事項。

注意

- 請勿使墨水接觸皮膚或眼睛。
- 列印期間，請確保通風順暢。
- 使用本機時，如果您覺得不舒服，請立即就醫。



- 建議使用RISO原廠墨水。
- 使用非RISO墨水可能無法達到最佳印表機性能。
因使用非RISO墨水造成的故障和性能降低不屬於產品保固或維修合約範圍內。
- 請在由製造日起算24個月的期間內使用墨水匣（保存在室溫下）。為了維持良好的列印品質，請檢查製造日，而且購買之後應立即使用。您可以在墨水匣上找到製造日。
- 顯示墨水匣更換訊息之前，請勿拆下墨水匣。
- 請勿搖晃墨水匣。搖晃會產生氣泡，可能導致墨水無法正確排放而列印模糊。
- 墨水匣由紙張和塑膠製造而成。請勿使其掉落或損壞。
- 請在機器上安裝墨水匣前的瞬間，再從塑膠袋中取出墨水匣。
- 如果還不要立即使用墨水匣，請勿拆下墨水匣蓋。
- 拆下墨水匣蓋後，使墨水供應口朝上。如果供應口朝下，墨水可能會洩漏。
- 您取下保護蓋的區域可能有墨水。請勿觸碰。
墨水接觸衣服會導致永久性的污漬。
- 請勿嘗試為墨水匣補充墨水。
- 為了維持最佳列印品質，請注意製造日，而且購買之後應盡快使用。

關於墨水匣的其他注意事項，也請參閱「用戶指南」。

掃描器維護

請定期清潔掃描器，以確保複印件和掃描件獲得最佳圖像品質。

如果稿台玻璃或ADF白軋上有灰塵、污垢、墨水、膠水或修正液等異物，可能會降低複印件或掃描件的品質。用軟布輕輕擦拭下圖所示區域數次。

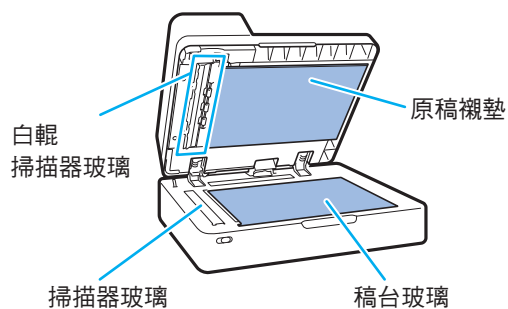

- 請勿執行本指南中未說明的操作。若要調整或修理本機，務必聯絡您的經銷商或經授權的維修代表。
- 稿台玻璃很脆弱。切勿用硬物觸碰或撞擊。

掃描器玻璃

如果掃描器玻璃髒了，複印件和掃描件上可能會出現黑色條紋。

用軟布擦拭掃描器玻璃。

擦拭掃描器上方部分的掃描器玻璃時，請按照以下步驟。

1

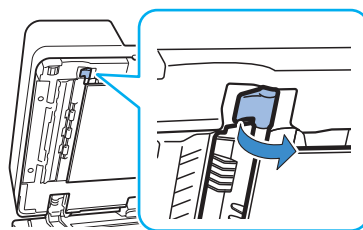

2

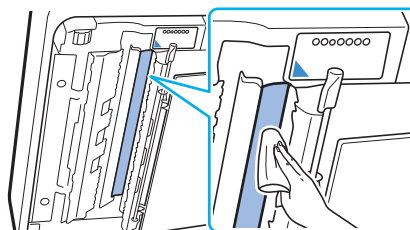

3

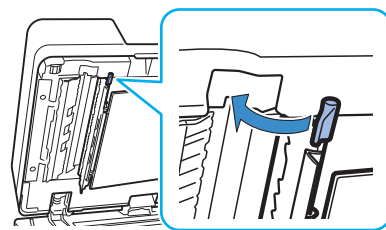



實用的提示

消耗品

透過觸碰[主頁1]畫面上的[系統資訊]，可以檢查消耗品狀態，例如剩餘墨水量以及標準紙盤和紙盤中剩餘的紙張量。



RISO Console

RISO Console可經由電腦的網路瀏覽器遠端存取本機，讓您在不同的地方檢查本機的狀態和設定以及處理資料。

您也可以檢查墨水和紙張等消耗品狀態。

若要使用RISO Console，請確定機器已連接網路。

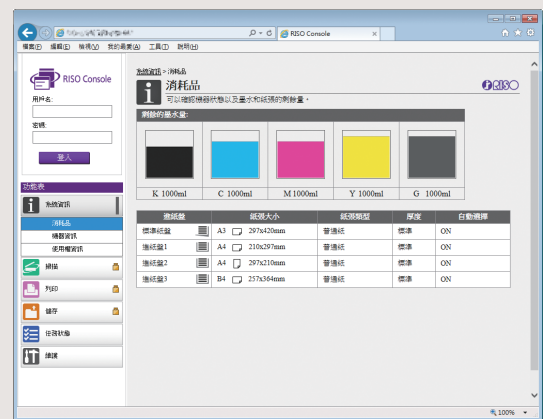

清潔列印頭

由於列印頭受到堵塞，列印紙張可能有白色條紋或看起來模糊。觸碰[主頁1]畫面上的[維護] - [清潔列印噴頭]可疏通列印頭。通常設為[正常清洗]。如果無法解決問題，請執行[強力清洗]。





存放消耗品

● 紙張存放與處理

- 請始終使用從密封包裝中取出的紙張。
- 結束列印之後，請將標準紙盤中未用完的紙張放入原包裝中保存，下次使用時再拿出。如果將紙張留在標準紙盤中，紙張可能會捲曲，從而導致卡紙。
- 如果紙張邊緣沒有切齊或紙張表面粗糙（比如繪圖紙），請在使用之前擱動紙張使其散開。
- 將紙張平坦地存放於非炎熱、潮濕或陽光直射的地方。

● 存放墨水匣

因為墨水匣的部分成分是紙，如果存放方式不正確或存放在不適合的環境，可能會變形，無法使用。請按照以下準則正確存放墨水匣。

- 將墨水匣存放在原包裝，使墨水匣保持水平，而且「此面朝上」標記朝向正確的方向。
- 避免冷凍或置於陽光直射的位置。存放在溫度介於5°C到35°C之間的地方。請勿存放在溫度劇烈變化的位置。
- 從塑膠袋中取出墨水匣後，若要存放墨水匣，請按照墨水匣上指示的方向存放並請儘快裝入本機使用。



可能無法複印的原稿

- 請勿以任何違反法律或侵犯版權的方式使用設備，即使是進行私人用途的複印。更多細節，請諮詢您的經銷商或經授權的維修代表。通常情況下，請您按判斷力和常識使用。
- 請勿使用本機複印以下項目。
 - 商業相關文件副本，如公開發行股票、匯票和支票，除非是針對商業用途所需的副本
 - 政府發行的護照副本；機動車牌照、許可證和公共或私人機構發行的個人身份證件；以及門票、餐券和其他票卡
 - 版權保護項目的副本，如非個人或家庭用途的出版物、音樂、藝術作品、印刷品、圖畫和照片

商標信譽

Microsoft與Windows是微軟公司在美國和/或其他國家的註冊商標或商標。

Mac、Mac OS、OS X與Safari是Apple Inc.的商標。

Adobe、Adobe標誌、PostScript與PostScript 3是Adobe Systems Incorporated在美國和其他國家的商標或註冊商標。

ColorSet是Monotype Imaging Inc.已在美國專利與商標局註冊的註冊商標，可能也已在其他管轄區域註冊。

☪、RISO、ComColor與FORCEJET是理想科學工業株式會社在美國和其他國家的商標或註冊商標。

其他公司名稱和/或商標是各公司相應的註冊商標或商標。



理想科學工業株式會社是ENERGY STAR®的合作夥伴，並確保本產品符合ENERGY STAR®的能源效率指導規範。



通用色彩設計認證的取得

ComColor GD系列（機器和選購設備*）經認證根據通用色彩設計組織（CUDO）的通用色彩設計製造，能提高更多人對色彩的視認性，無論色彩知覺的個體差異為何。

* 認證的選購設備：

掃描器/移位裝訂托盤/大容量進紙組件/大容量出紙組件

