

Guida alla risoluzione dei problemi

Questo manuale descrive come procedere in caso di inceppamento carta o se si verificano altri problemi.

ComColor GD Series
9630/9630R/9631/9631R/7330/7330R

Questo dispositivo è conforme alle norme di controllo sulle emissioni di sostanze del marchio di qualità ambientale tedesco “RAL-UZ171”.



ATTENZIONE

Dopo la lettura di questo manuale tenerlo a portata di mano per una futura consultazione.

Le “Precauzioni di Sicurezza” sono fornite nelle Informazioni sulla sicurezza aggiuntive.

Leggerle attentamente prima dell'uso.

Informazioni sul presente manuale

Prefazione

Grazie per aver acquistato un prodotto serie ComColor GD.

Questo manuale descrive le possibili cause e le soluzioni dei problemi che possono verificarsi durante l'utilizzo della macchina. Tenere il manuale a portata di mano, ad esempio vicino alla macchina, per un riferimento semplice.

I cinque manuali descritti di seguito sono in dotazione con la macchina.

● Guida rapida

Questo manuale descrive le funzioni base della macchina e come sostituire i materiali di consumo.

Tenere il manuale a portata di mano, ad esempio vicino alla macchina, per un riferimento semplice.

Iniziare leggendo questo manuale.

● Manuale dell'utente

Questo manuale descrive le precauzioni per la gestione e le specifiche, nonché il funzionamento e le impostazioni di ciascuna funzione.

Leggere questo manuale per conoscere più approfonditamente la macchina.

● Manuale dell'amministratore

Questo manuale descrive le impostazioni della macchina e i dispositivi opzionali che devono essere configurati dall'amministratore.

● Guida alla risoluzione dei problemi (questa guida)

Questo manuale descrive come procedere in caso di inceppamento carta o se si verificano altri problemi.

● Informazioni sulla sicurezza

Questo manuale descrive le precauzioni e specifiche di sicurezza.

Informazioni sul presente manuale

(1) Il presente manuale non può essere riprodotto, in parte o per intero, senza previa autorizzazione di RISO KAGAKU CORPORATION.

(2) Il contenuto del presente manuale può essere modificato senza preavviso in caso di miglioramenti del prodotto.

(3) RISO KAGAKU CORPORATION non è responsabile di qualsiasi conseguenza derivante dall'utilizzo del presente manuale o della macchina.

Crediti marchi di fabbrica

Microsoft, Windows e Windows Server sono marchi o marchi registrati di Microsoft Corporation negli Stati Uniti e/o in altri paesi.

Mac, Mac OS e Safari sono marchi di Apple Inc.

Adobe, il logo Adobe, PostScript e PostScript 3 sono marchi o marchi registrati di Adobe Systems Incorporated negli Stati Uniti e/o in altri paesi.

ColorSet è un marchio di Monotype Imaging Inc. registrato presso l'Ufficio Marchi & Brevetti degli Stati Uniti e potrebbe essere registrato in determinate giurisdizioni.

FeliCa è un marchio registrato di Sony Corporation.

Mifare è un marchio registrato di Royal Philips Electronics.

 RISO, ComColor e FORCEJET sono marchi o marchi registrati di RISO KAGAKU CORPORATION negli Stati Uniti e in altri paesi.

Altri nomi corporate e/o marchi di fabbrica sono marchi o marchi registrati rispettivamente di ciascuna società.



Acquisizione della certificazione Color Universal Design

Le serie ComColor GD (macchina e dispositivi opzionali*) sono certificate per la produzione conforme a Color Universal Design, che migliora la visibilità per più persone, a prescindere dalle singole differenze nella percezione del colore, da Color Universal Design Organization (CUDO).

* Dispositivo opzionale certificato:

Scanner / Unità uscita sfalsata / Vassoio alimentazione carta grandi volumi / Fascicolatore ad alta capacità

Simboli, annotazioni e screenshot utilizzati in questo manuale

■ Simboli utilizzati in questo manuale



Indica le precauzioni da osservare per utilizzare questa macchina senza rischi.



Indica elementi importanti da tenere presente o che sono vietati.



Indica informazioni utili o aggiuntive.

■ Nomi di tasti e pulsanti

I nomi dei tasti fissi sul pannello operativo e dei tasti/elementi sullo schermo del pannello touch o finestra del computer sono indicati con parentesi quadre [].

● Pannello operativo

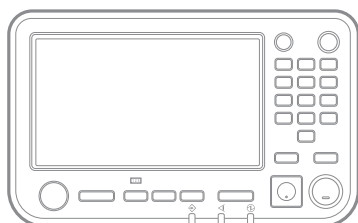

Esempio: premere il tasto [Stop].

● Schermo del pannello touch

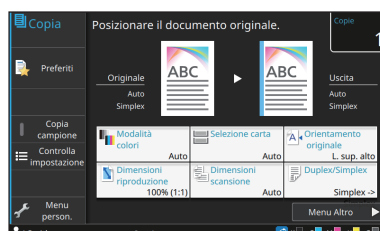

Esempio: toccare [Modalità colori].

● Finestra del computer

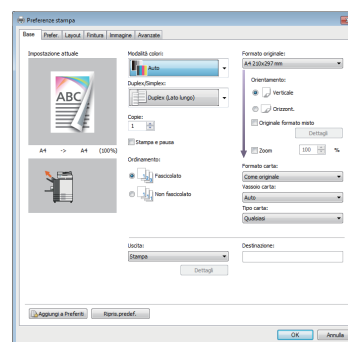

Esempio: selezionare la casella di controllo [Originale formato misto].

■ Nomi di dispositivi opzionali

In questo manuale, i nomi dei dispositivi opzionali sono descritti utilizzando un termine generico, come illustrato di seguito. Il nome specifico per ogni elemento del dispositivo viene utilizzato per la spiegazione delle sue funzionalità esclusive.

Nome utilizzato in questo manuale	Dispositivi opzionali
Vassoio standard	Vassoio alimentazione carta grandi volumi
Vassoio impilatore*	Vassoio impilamento controllo auto
	Vassoio impilamento largo
	Fascicolatore ad alta capacità

* Vassoio impilatore opzionale collegato al lato destro della macchina.

■ Illustrazione e procedure operative in questo manuale

- Le procedure operative, gli screenshot e le illustrazioni in questo manuale si riferiscono a ComColor GD9630/ GD9630R con lo scanner opzionale collegato.
- Gli screenshot contenuti in questo manuale possono variare a seconda del modello di macchina e dell'ambiente d'utilizzo, inclusi i dispositivi opzionali collegati.

Contenuti

Informazioni sul presente manuale	1
Simboli, annotazioni e screenshot utilizzati in questo manuale	2
Pannello touch	5
Schermata [Home1]	5
Area di stato	6
Icone elenco lavori	7
Capitolo 1 Messaggi	1-1
Messaggi di errore del pannello touch	1-1
Esempi di messaggi	1-2
Necessaria assistenza	1-2
Errori unità	1-2
Inceppamento carta	1-3
Errori prodotti di consumo	1-4
Errore di installazione	1-4
Pericolo	1-6
Informazioni	1-11
Capitolo 2 Risoluzione dei problemi	2-1
Inceppamento carta	2-4
Precauzioni per la rimozione della carta inceppata	2-5
Inceppamenti carta frequenti	2-6
Percorso di alimentazione carta	2-7
Risoluzione dei problemi generale per la macchina	2-9
Risoluzione dei problemi per il driver della stampante e la stampa	2-13
Risoluzione dei problemi per la copia	2-16
Risoluzione dei problemi per la scansione	2-17
Risoluzione dei problemi per archiviazione e USB	2-18
Risoluzione dei problemi per la finitrice multifunzionale e l'unità uscita sfalsata	2-20
Inceppamenti della pinzatrice (Finitrice multifunzionale)	2-21
Inceppamenti della pinzatrice (Unità uscita sfalsata)	2-23
Risoluzione dei problemi per il vassoio di alimentazione	2-24
Risoluzione dei problemi per il vassoio alimentazione carta grandi volumi	2-25
Risoluzione dei problemi per il fascicolatore ad alta capacità	2-25
Risoluzione dei problemi per il lettore di schede IC	2-26
Altri problemi	2-27
Risoluzione dei problemi per il Kit PS opzionale	2-29

Capitolo 3 Manutenzione	3-1
Sostituzione della cartuccia delle graffette	3-1
Sostituzione della cartuccia delle graffette UR1 (Finitrice multifunzionale)	3-1
Sostituzione della cartuccia delle graffette UR2/UR3	3-2
Sostituzione della cartuccia delle graffette (Unità uscita sfalsata)	3-3
Pulizia della scatola di perforazione	3-5
Smaltimento degli scarti di perforazione	3-5
Domande semplici	Fine di questa guida

Pannello touch

Il pannello touch permette di eseguire operazioni e di controllare lo stato corrente della macchina. Utilizzare le informazioni descritte in questa sezione per risolvere i problemi più agevolmente.

Schermata [Home1]

Sulla schermata [Home1], premere un tasto di modalità per accedere alle impostazioni e alle funzioni di quella modalità. È possibile controllare le informazioni descritte di seguito su ogni tasto di modalità o sulla schermata [Info sistema].

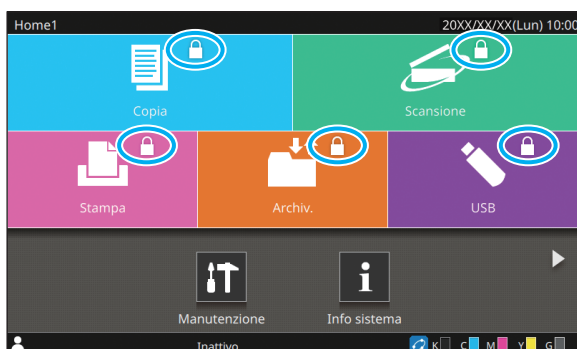

Quando l'icona di un lucchetto è visualizzata nell'angolo in alto a destra del tasto di modalità

L'icona di un lucchetto visualizzata su un tasto di modalità indica che è necessario registrarsi per accedere alla modalità selezionata.

- L'amministratore imposta se il login utente è necessario per ciascuna modalità.

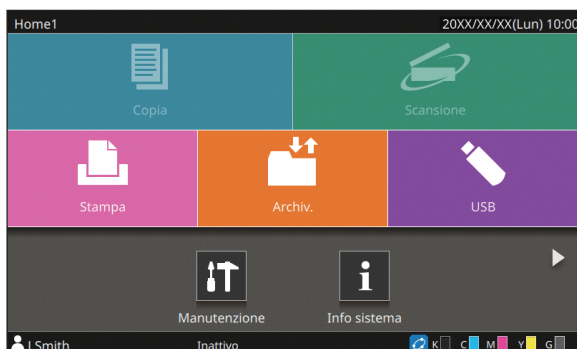

Un tasto modalità è grigio

I tasti per le modalità che l'utente corrente non è autorizzato a utilizzare sono grigi.

- L'amministratore imposta i diritti di accesso alle modalità per ciascun utente.

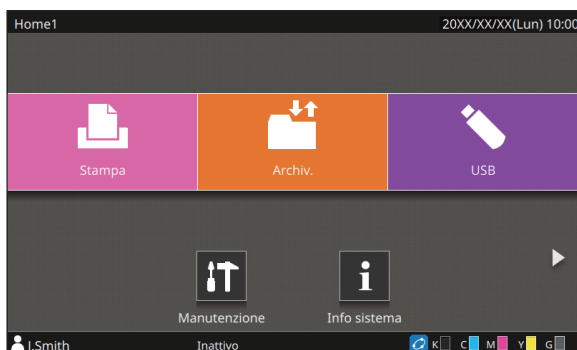

I tasti [Copia] e [Scansione] sono nascosti.

Un tasto modalità non è visualizzato

Se l'amministratore imposta un tasto di modalità su [OFF] in [Personal.scherm.iniz.], quel tasto di modalità non viene visualizzato.



- [Menu amministratore] è visualizzato solo quando l'utente è collegato come amministratore.
- A seconda dello stato della connessione o delle impostazioni dei dispositivi, i tasti per ciascuna modalità potrebbero non essere visualizzati.

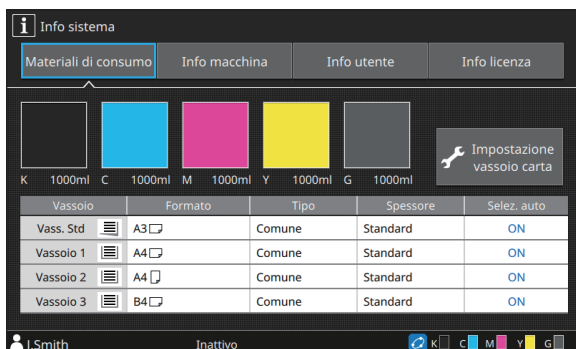

Schermata [Info sistema]

È possibile toccare [Info sistema] sulla schermata [Home1] per controllare le informazioni su materiali di consumo, macchina, utente e licenza.

La schermata [Materiali di consumo] visualizza lo stato dell'inchiostro e della carta.



- [Info utente] è visualizzato solo quando un utente ha effettuato l'accesso.

Area di stato

Le informazioni descritte di seguito sono visualizzate nella barra di stato sul pannello touch.



① Nome utente

È visualizzato il nome utente dell'utente attualmente collegato.

② Stato della stampante

Lo stato attuale della macchina è indicato con una descrizione del tipo [Inattivo], [Stampa], [Errore] o [Alcune unità non disponibili].

③ Offline

Questa icona è visualizzata quando [Online/Offline] è impostato su [OFF].

Mentre l'icona è visualizzata, la macchina non riceve lavori.

④ Icona del collegamento FORCEJET™

Questa icona indica se tutti i componenti richiesti per la stampa funzionano correttamente.

La visualizzazione varia a seconda del materiale di consumo o dei dettagli di configurazione.

- (ON): utilizzo di inchiostro RISO
- (ON): utilizzo di inchiostro non RISO (informazioni sull'inchiostro inserite).
- (Lampeggiante): utilizzo di inchiostro non RISO (informazioni sull'inchiostro non inserite).

Per ulteriori informazioni sull'impostazione delle informazioni sull'inchiostro, vedere "Viene visualizzata la schermata [Immissione info inchiostro]." (p. 2-28).

⑤ Indicatore del livello d'inchiostro

La barra di ciascun inchiostro indica la quantità rimanente di inchiostro. Quando la barra inizia a lampeggiare, è ora di sostituire la cartuccia d'inchiostro. Preparare una nuova cartuccia d'inchiostro per il colore che lampeggia.



- La quantità di inchiostro rimanente non può essere visualizzata per gli inchiostri non RISO. Viene visualizzato il simbolo [—] anziché l'indicatore dell'inchiostro rimanente.

Icone elenco lavori

L'elenco dei lavori sulla schermata [Finiti] visualizza le seguenti icone in base al tipo di lavoro, insieme al nome documento/nome lavoro.

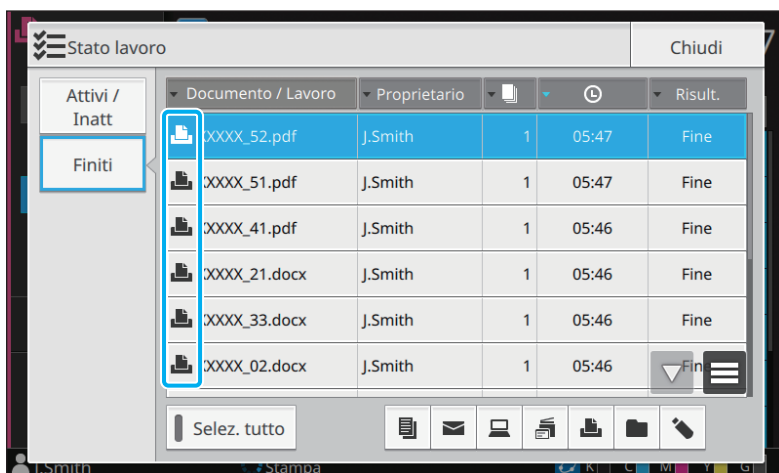

Icona	Tipo di lavoro
	Lavoro Copia
	Lavoro Stampa
	Lavoro Scansione (Mail)
	Lavoro Scansione (PC)
	Lavoro Scansione (Console)
	Lavoro Archiviazione (Salva/Carica)
	Lavoro USB (Salva/Carica)
	Lavoro con un codice PIN
	Lavoro PS
	Lavori interrotti (dati interrotti o dati con problemi)

Capitolo 1 Messaggi

1

Questo capitolo spiega perché la spia luminosa di errore sul pannello operativo lampeggia e perché appaiono messaggi sul pannello touch, indicando quindi come procedere.

Quando viene visualizzato il messaggio, risolvere il problema seguendo le istruzioni indicate nel messaggio visualizzato.

Spia luminosa di errore del pannello operativo

Quando si verifica un errore, la spia luminosa di errore lampeggia di rosso.

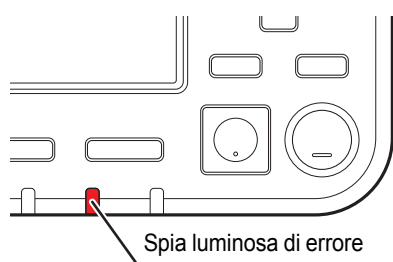

Spia luminosa dello scanner

Quando si verifica un errore con lo scanner, la spia luminosa dello scanner lampeggia di rosso.

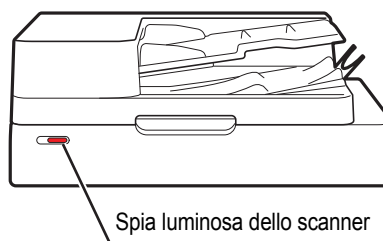

Messaggi di errore del pannello touch

Una descrizione del problema e le istruzioni per risolverlo sono visualizzate come illustrato nella figura sottostante.

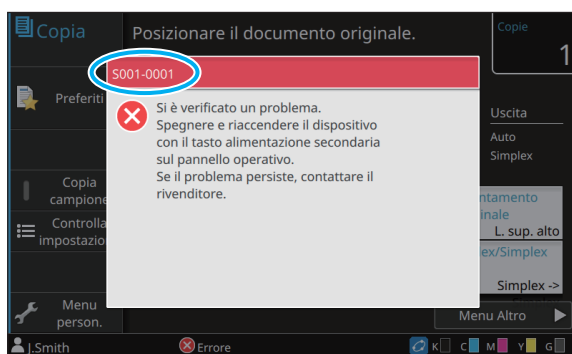

- Un codice di errore alfanumerico viene visualizzato nella parte superiore della schermata messaggio di errore. Assicurarsi di riportare questo codice di errore quando si contatta il servizio assistenza.
 - La prima lettera del codice indica il tipo di problema.
 - I numeri variano a seconda della posizione del problema.

Esempi di messaggi

Di seguito sono riportati alcuni esempi di messaggi. Seguire le istruzioni nei messaggi visualizzati per risolvere i problemi.



• [Annulla] e [Continua] possono essere visualizzati su alcune schermate dei messaggi. Toccare [Annulla] per arrestare l'operazione corrente. Toccare [Continua] per riprendere l'operazione corrente.

<S000-0000>Necessaria assistenza

Questi messaggi di errore vengono visualizzati quando è necessario rivolgersi al servizio assistenza per un controllo o una riparazione.

Messaggio	Come procedere
Si è verificato un problema. Premere il tasto azzeramento o spegnere e riaccendere il dispositivo con il tasto alimentazione secondaria sul pannello operativo. Se il problema persiste, contattare il rivenditore.	Si è verificato un problema. Premere il tasto [Azzeramento] sul pannello operativo. Se il problema non si risolve, premere il tasto [Alimentazione] sul pannello operativo per riavviare la macchina. Se le due operazioni sopra indicate per il ripristino non risolvono l'errore, contattare il rivenditore o il servizio assistenza autorizzato. Assicurarsi di riportare il codice di errore visualizzato sul pannello touch quando si contatta il rivenditore o il servizio assistenza autorizzato.
Spazio insufficiente in memoria. Spegnere e riaccendere il dispositivo con il tasto di alimentazione secondaria sul pannello operativo.	Non è possibile utilizzare la macchina perché non è disponibile spazio sufficiente sul disco fisso interno. Premere il tasto [Alimentazione] sul pannello operativo per riavviare la macchina. Se il problema non si risolve, contattare il rivenditore o il servizio assistenza autorizzato. Assicurarsi di riportare il codice di errore visualizzato sul pannello touch quando si contatta il rivenditore o il servizio assistenza autorizzato.

<U000-0000>Errori unità

Questi messaggi di errore vengono visualizzati quando è necessario rivolgersi al servizio assistenza per una riparazione.

Messaggio	Come procedere
Si è verificato un problema nel vassoio standard. È possibile utilizzare un altro vassoio per continuare la stampa.	Si è verificato un problema con il vassoio standard. Toccare [Mod. vassoio] e specificare un vassoio carta diverso.
Si è verificato un problema del vassoio carta. È possibile utilizzare il vassoio standard per continuare la stampa.	Si è verificato un problema con il vassoio di alimentazione. Toccare [Mod. vassoio] e specificare il vassoio standard come vassoio carta.
Si è verificato un problema nel vassoio di alimentazione¹ (vassoio di alimentazione², vassoio di alimentazione³). Per risolvere il problema, rimuovere la carta inceppata. È possibile utilizzare un altro vassoio per continuare la stampa.	Si è verificato un inceppamento carta nel vassoio di alimentazione. Vedere "Risoluzione dei problemi per il vassoio di alimentazione" (p. 2-24) e rimuovere la carta inceppata. Per continuare la stampa con un altro vassoio, toccare [Mod. vassoio] e specificare un vassoio carta diverso.

Messaggio	Come procedere
<p>Si è verificato un problema nel vassoio di alimentazione¹ (vassoio di alimentazione², vassoio di alimentazione³). Per risolvere il problema, rimuovere la carta inceppata, e premere il tasto azzeramento. È possibile stampare utilizzando un altro vassoio.</p>	<p>Si è verificato un inceppamento carta nel vassoio di alimentazione. Vedere "Risoluzione dei problemi per il vassoio di alimentazione" (p. 2-24) per rimuovere la carta inceppata e premere il tasto [Azzeramento] sul pannello operativo. Se il problema non si risolve, premere il tasto [Alimentazione] sul pannello operativo per riavviare la macchina. Se le due operazioni sopra indicate per il ripristino non risolvono l'errore, contattare il rivenditore o il servizio assistenza autorizzato. Assicurarsi di riportare il codice di errore visualizzato sul pannello touch quando si contatta il rivenditore o il servizio assistenza autorizzato. Per continuare a stampare con un diverso vassoio carta, premere il tasto [Azzeramento] sul pannello operativo, cambiare le impostazioni e inviare i dati.</p>
<p>Si è verificato un errore nel CI interno. Controllare.</p>	<p>Si è verificato un errore nel controller di stampa (ComColorExpress FS2000C) o il controller di stampa non è collegato correttamente. Premere il tasto [Azzeramento] sul pannello operativo per annullare la visualizzazione del messaggio di errore e controllare l'indicatore LED del controller di stampa e le connessioni dei suoi cavi.</p>

<X000-0000>Inceppamento carta

Questi messaggi di errore vengono visualizzati quando si verifica un inceppamento della carta.

Messaggio	Come procedere
<p>I tasti indicano le posizioni incepp. carta. Per visual. come eliminarlo, toccare il tasto.</p>	<p>La carta è inceppata all'interno della macchina oppure la carta è assente o sono stati alimentati più fogli nella macchina. Toccare il pulsante che indica la posizione della carta inceppata per visualizzare le istruzioni per rimuoverla e seguirle. Per ulteriori informazioni, vedere "Inceppamento carta" (p. 2-4).</p>

<Y000-0000>Errori prodotti di consumo

Questi messaggi di errore vengono visualizzati quando è necessario cambiare i prodotti di consumo o le parti che devono essere sostituite periodicamente.

Messaggio	Come procedere
Aggiungi graffette all'unità di uscita sfalsata.	Le graffette nell'unità uscita sfalsata sono esaurite. Vedere "Sostituzione della cartuccia delle graffette" (p. 3-1) e seguire la procedura per sostituire le cartucce di graffette.
Finisher pieno di scarti di perforaz. Aprire sportello ant. del finisher e smaltire gli scarti.	La scatola di perforazione diventa piena di scarti di perforazione. Vedere "Pulizia della scatola di perforazione" (p. 3-5) e smaltire tutti gli scarti di perforazione.
Aprire lo sportello anteriore del finisher e aggiungere graffette.	Le graffette sono esaurite nella finitrice multifunzionale. Vedere "Sostituzione della cartuccia delle graffette" (p. 3-1) e aggiungere graffette.
Aprire sportello ant. del finisher e aggiung. graffette (ant., post.) per pinzare gli opuscoli.	
sostituire la cartuccia di inchiostro. Non impostare quella rimossa per evitare guasti.	Sostituire la cartuccia di inchiostro visualizzata con quella nuova. Per ulteriori informazioni, vedere "Sostituzione delle cartucce d'inchiostro" nel "Manuale dell'utente".
La data di scadenza della cartuccia d'inchiostro è passata. Sostituire la cartuccia d'inchiostro.	

<Z000-0000>Errore di installazione

Questi messaggi di errore vengono visualizzati quando un coperchio o un vassoio non sono del tutto chiusi o quando una cartuccia d'inchiostro non è installata correttamente.

Messaggio	Come procedere
Impostare le cartucce di inchiostro.	Nessuna cartuccia d'inchiostro installata oppure è stato installato inchiostro non RISO. Installare una cartuccia d'inchiostro RISO o contattare l'amministratore.
Inchiostro di colore diverso impostato. Sostituire la cartuccia di inchiostro.	Il tipo o il colore della cartuccia d'inchiostro installata non è corretto. Controllare la posizione di installazione e il colore e il tipo della cartuccia d'inchiostro installata, quindi installare correttamente la cartuccia d'inchiostro.
La cartuccia di inchiostro non è corretta. Sostituire la cartuccia di inchiostro.	Se è stata installata una cartuccia d'inchiostro errata, rimuoverla, pulire il foro dell'inchiostro, inserire il cappuccio e conservarla orizzontalmente nel senso corretto.

Messaggio

Come procedere

Controllare l'unità di estrazione.

L'unità di estrazione non è installata correttamente.
Reinstallare l'unità di estrazione.

1



Installazione dell'unità di estrazione

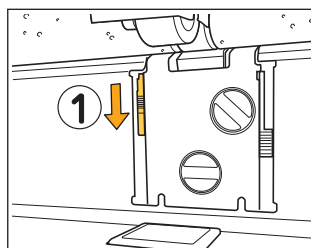

1 Abbassare la manopola di blocco estrazione (1) per sbloccare l'unità di estrazione.

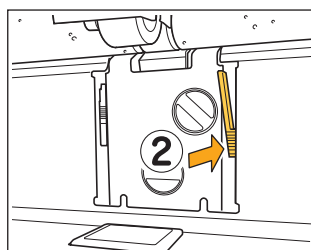

2 Premere la leva di rilascio estrazione (2) e rimuovere l'unità di estrazione.

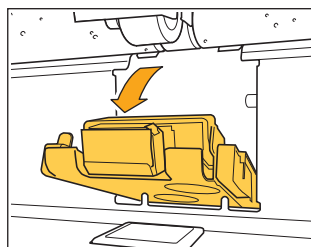

3 Reinstallare l'unità di estrazione.

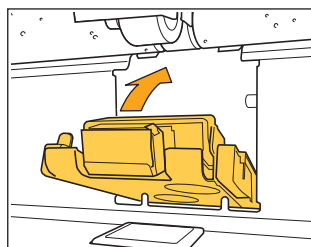

! • Assicurarsi che l'unità di estrazione sia inserita completamente.

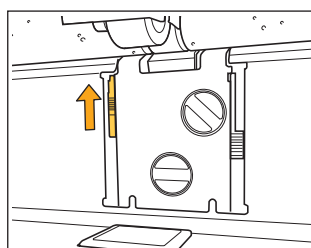

4 Sollevare il pomello di bloccaggio estrazione per bloccare l'unità di estrazione.
Se la manopola di bloccaggio estrazione non può essere bloccata, l'unità di estrazione non è completamente inserita. Assicurarsi che l'unità di estrazione sia inserita completamente.

Messaggio	Come procedere
Vas. impil. fascicolatore ad alta capacità non impostato. Impostare vass. impil.	Il vassoio impilatore non è impostato sul fascicolatore ad alta capacità. Dopo aver impostato il vassoio impilatore sul carrello, riportarlo al fascicolatore ad alta capacità.

<W000-0000>Pericolo

Questi messaggi di avvertenza vengono visualizzati se la carta è esaurita, il vassoio di uscita è pieno, un dispositivo periferico non è collegato o si verifica un altro problema.

Messaggio	Come procedere
Impostare la carta.	La carta specificata per il lavoro non è caricata nel vassoio disponibile per la selezione automatica. Caricare carta di tipo e formato corrispondente nel vassoio disponibile per la selezione automatica. Altrimenti, toccare [Mod. vassoio] e modificare [Selezione carta] in un'impostazione diversa da [Auto] oppure abilitare [Selez. auto] per un vassoio in cui è caricata la carta specificata.
La selezione del vassoio automatica non è disponibile. Selezionare un vassoio carta e premere il tasto avvio.	La selezione automatica non viene eseguita se non è abilitata per alcun vassoio, anche quando la selezione vassoio carta è impostata su [Auto]. Toccare [Selezione carta] e selezionare il vassoio oppure abilitare [Selez. auto] per il vassoio richiesto.
Il formato carta potrebbe non essere corretto. Controllare la guida carta vassoio standard, il vassoio o l'impostazione del formato carta.	Il formato della carta specificato per il lavoro non è caricato. Caricare il formato della carta specificato. Altrimenti, toccare [Mod. vassoio] e abilitare [Selez. auto] per un vassoio in cui è caricata la carta specificata.
Il vassoio standard (vassoio di alimentazione 1, vassoio di alimentazione 2, vassoio di alimentazione 3) non è disponibile. È possibile utilizzare un altro vassoio per continuare la stampa.	Si è verificato un problema con il vassoio standard (o con il vassoio di alimentazione 1, il vassoio di alimentazione 2 o il vassoio di alimentazione 3). Toccare [Mod. vassoio] e specificare un vassoio carta diverso.
Nome lavoro: Impossibile stampare il formato carta nel vassoio specificato. Modificare il vassoio di uscita o il formato carta. (Il lavoro è stato eliminato.)	Toccare [Chiudi], modificare le impostazioni e inviare di nuovo i dati. Per ulteriori informazioni sui formati carta che è possibile utilizzare con ogni vassoio, vedere "Carta da stampa" in "Informazioni sulla sicurezza".
Impossibile stampare questo formato carta nel vassoio di uscita corrente. Controllare l'orientamento o le impostazioni della carta impostata.	Toccare [Chiudi], modificare le impostazioni e inviare di nuovo i dati. Per ulteriori informazioni sui formati carta che è possibile utilizzare con il vassoio di uscita, vedere "Carta da stampa" in "Informazioni sulla sicurezza".
Impossibile stampare questo formato carta con l'uscita sfalsata. Controllare l'orientamento o le impostazioni della carta impostata.	Toccare [Chiudi], modificare le impostazioni e inviare di nuovo i dati. Per ulteriori informazioni sulla carta che è possibile utilizzare con l'uscita sfalsata, vedere "Carta da stampa" in "Informazioni sulla sicurezza".

Messaggio	Come procedere
Non è presente un vassoio in cui stampare la carta. Rimuovere la carta.	L'uscita carta per ogni vassoio supera la capacità di caricamento massima. Rimuovere la carta.
Si è verificato un errore nello scanner.	Si è verificato un errore nello scanner. Toccare [Conferma]. Se questo messaggio viene visualizzato durante la scansione di un originale, ripetere la scansione dell'originale. Se il messaggio di errore non scompare dopo aver toccato [Conferma], premere il tasto [Alimentazione] sul pannello operativo per riavviare la macchina.
Impossibile salvare il file di scansione. Controllare l'impostazione della destinazione di salvataggio.	Impossibile salvare i dati scansionati. Controllare gli elementi seguenti e ripetere la scansione dell'originale. <ul style="list-style-type: none"> • Impostazioni di rete del server di destinazione • Problemi con il server di destinazione • Collegamenti dei cavi di rete • Impostazioni [Destinazione] per i dati scansionati
Impossibile salvare il file di scansione. Le dimensioni del file superano il limite superiore o il nome del file esiste già. Controllare.	Impossibile salvare i dati scansionati. Toccare [Chiudi] e ripetere la scansione dell'originale. Se è già presente un file con lo stesso nome, modificare il nome del file. Se le dimensioni del file dei dati scansionati supera il limite superiore, ridurre il numero di pagine nell'originale o modificare il formato di salvataggio.
Unità USB non impostata. Impostare una unità USB e toccare "Riprova".	Una unità flash USB non è collegata alla macchina. Per salvare su un'unità flash USB, collegarla alla macchina e toccare [Riprova]. Per annullare il salvataggio sull'unità flash USB, toccare [Annulla]. Per salvare sul disco fisso interno della macchina, toccare [Salva in HDD est.].
Impossibile salvare sull'unità USB. le cause sospette sono: <ul style="list-style-type: none"> • Il numero di file o lo spazio è esaurito. • La scrittura sull'unità USB non è consentita. Controllare.	Si è tentato di salvare il file utilizzando un nome file già esistente sull'unità flash USB. Toccare [Chiudi] o [Annulla] e modificare il nome del file o toccare [Salva in HDD est.] per salvare il file sul disco fisso interno della macchina. Spazio sull'unità flash USB insufficiente. Modificare la destinazione impostando il disco fisso interno della macchina o eliminare i dati non necessari dall'unità flash USB per liberare spazio sufficiente, quindi salvare di nuovo i dati. L'unità flash USB è protetta da scrittura. Toccare [Chiudi] o [Annulla] per annullare il salvataggio sull'unità flash USB o toccare [Salva in HDD est.] per salvare il file sul disco fisso interno della macchina.
Un file con lo stesso nome è presente nella destinazione di salvataggio. Sovrascriverlo?	Si è tentato di salvare il file utilizzando un nome file già esistente sull'unità flash USB. Toccare [Continua] per sovrascrivere il file esistente. Per modificare il nome del file e salvare, toccare [Annulla] e salvare di nuovo il file.
Impossibile stampare questo formato carta con l'impostazione opuscolo corrente. Controllare l'orientamento o le impostazioni della carta impostata.	Toccare [Chiudi], modificare le impostazioni e inviare di nuovo i dati. Per ulteriori informazioni sui formati e gli orientamenti della carta che è possibile utilizzare durante la creazione di opuscoli, vedere "Opuscolo" nel "Manuale dell'utente".

Messaggio	Come procedere
<p>Impossibile stampare questo formato carta con l'impostazione pinza/perfora corrente. Controllare l'orientamento o le impostazioni della carta impostata.</p>	<p>Toccare [Chiudi], modificare le impostazioni e inviare di nuovo i dati. Per ulteriori informazioni sui formati e gli orientamenti della carta che è possibile utilizzare durante la pinzatura, vedere qui di seguito.</p> <ul style="list-style-type: none"> • Quando si utilizza l'unità uscita sfalsata "Graffetta" nel "Manuale dell'utente" • Quando si utilizza la finitrice multifunzionale "Graffetta Perfora" nel "Manuale dell'utente"
<p>È stata specificata la stampa su buste. Contr. se sono state configurate stampa duplex, impostazioni del finisher o altre impostazioni che non possono essere utilizzate in combinazione.</p>	<p>Si sta cercando di stampare su una busta in uno stato in cui è specificata un'impostazione non eseguibile per il lavoro busta. Annullare le impostazioni seguenti e inviare di nuovo i dati.</p> <ul style="list-style-type: none"> • Stampa duplex • Funzioni specificate sulla finitrice multifunzionale • Impostazione [Faccia in su/in giù] su faccia in giù quando si utilizza la finitrice multifunzionale. <p>In uno stato in cui lo [Spessore] per il tipo di carta è impostato su [Busta], si sta cercando di stampare su carta diversa rispetto a una busta. Toccare [Mod. vassoio] e modificare [Spessore] in [Standard].</p>
<p>Un file contenente una grande quantità di dati è ancora in elaborazione. Premere il pulsante "Continua" per permettere di completare l'elaborazione, oppure premere "Annulla" per eliminare il lavoro.</p>	<p>Un lavoro con una grande quantità di dati è in fase di elaborazione. Quando un lavoro contiene una grande quantità di dati, si consiglia di gestirlo come lavoro in attesa o salvarlo nell'archivio prima della stampa.</p>
<p>Spazio insufficiente nell'HDD. Eliminare i lavori non necessari per liberare spazio nell'HDD.</p>	<p>Il disco fisso della macchina è pieno. Eliminare i lavori completati o i documenti non necessari nell'archivio per liberare spazio sul disco fisso.</p>
<p>Nome lavoro: Il lavoro è stato eliminato.</p>	<p>Il lavoro corrispondente è stato eliminato sulla RISO Console mentre era in sospeso. Inviare di nuovo i dati.</p>
<p>Nome lavoro: Impossibile eseguire il lavoro. Controllare il tipo di dati. (Il lavoro è stato eliminato.)</p>	<p>Non è possibile stampare il lavoro specificato perché il file è utilizzato dal Software definizione dell'area del codice a barre (Defin. Area cod. bar.).</p>
<p>L'ora del server Kerberos potrebbe non essere sincronizzata con quella della stampante.</p>	<p>Esiste una differenza tra l'orologio interno della macchina e il server Kerberos. Contattare l'amministratore. È possibile sincronizzare l'ora utilizzando [Sincronizzazione ora NTP] in [Menu amministratore].</p>
<p>Questo inchiostro non è prodotto da RISO. L'inchiostro diverso da quello RISO potrebbe causare malfunzionamenti della stampante. I danni causati dall'utilizzo di inchiostri diversi da quelli RISO non sono coperti dalla garanzia del prodotto o dal contratto di assistenza. Verificare la garanzia o il contratto di assistenza. Utilizzare questo inchiostro?</p>	<p>È stata installata una cartuccia d'inchiostro non RISO. Contattare l'amministratore per determinare se utilizzare o meno questo inchiostro. Per continuare a utilizzare la cartuccia di inchiostro di marca non RISO, toccare [Si] e inserire i valori appropriati nella schermata [Immissione info inchiostro] che compare successivamente. Per ulteriori informazioni, vedere "Viene visualizzata la schermata [Immissione info inchiostro]." (p. 2-28).</p>



Messaggio	Come procedere
L'unità di pinzatura (unità di perforazione, unità vassoio superiore, unità vassoio impilamento, unità vassoio opuscolo, unità vassoio di uscita per piegatura tripla) del finisher non è collegata. Controllare. (Il lavoro è stato eliminato.)	Ogni unità (unità di pinzatura, unità di perforazione, unità vassoio superiore, unità vassoio impilatore, unità vassoio opuscolo, unità vassoio di uscita per piegatura tripla) della finitrice multifunzionale non è collegata. Contattare il rivenditore o il servizio assistenza autorizzato.
Impossibile abbassare il vassoio impilamento. Controllare il vassoio del finisher.	Il vassoio impilatore potrebbe essere ostruito da qualcosa. Verificare che non vi sia nulla sotto o vicino al vassoio.
Nome lavoro: Impossibile stampare a causa di un errore dell'unità di pinzatura (unità di perforazione, vassoio superiore, vassoio impilamento, unità opuscolo, vassoio di uscita piegatura tripla) del finisher. È possibile stampare senza utilizzare l'unità di pinzatura (unità di perforazione, vassoio superiore, vassoio impilamento, unità opuscolo, vassoio di uscita piegatura tripla). (Il lavoro è stato eliminato.)	Ogni unità (unità di pinzatura, unità di perforazione, unità vassoio superiore, unità vassoio impilatore, unità vassoio opuscolo, unità vassoio di uscita per piegatura tripla) della finitrice multifunzionale non può essere utilizzata. Contattare il rivenditore o il servizio assistenza autorizzato. Toccando [Chiudi], è possibile continuare a utilizzare la macchina eccetto l'unità con un errore.
Nome lavoro: Il formato carta non stampabile con l'impostazione piega a Z è incluso. Controllare i dati di stampa. (Il lavoro è stato eliminato.)	È incluso un formato dell'originale che non può essere utilizzato con [Piega Z form. misto]. [Piega Z form. misto] può essere utilizzato con le combinazioni A4 e A3, B5 e B4, e Letter-R e Ledger. Controllare il formato dell'originale.
Impossibile stampare questo formato carta con l'impostazione di piegatura carta corrente. Controllare l'orientamento o le impostazioni della carta impostata.	Toccare [Chiudi], modificare le impostazioni e inviare di nuovo i dati. Per ulteriori informazioni sui formati e gli orientamenti della carta che è possibile utilizzare durante la piegatura della carta, vedere "Piega" e "Rilegatura opuscolo" nel "Manuale dell'utente".
Controllare vassoio impilamento a controllo automatico	Le guide del vassoio impilamento controllo auto non sono impostate correttamente. Controllare.
Carta caricata in modo errato nel vassoio impilamento del fascicolatore alta capacità. Controllare il vassoio impilamento.	Le guide carta del fascicolatore ad alta capacità non sono impostate nelle loro posizioni corrette e la carta non è allineata. Controllare le stampe. Per stampare carta in formato fuori misura, è necessario registrare preliminarmente nella macchina il formato carta. Contattare l'amministratore per i dettagli.

Messaggio	Come procedere
<p>È presente della carta nel dispositivo di espulsione del fascicolatore alta capacità. Impossibile eseguire la stampa. Rimuovere la carta dal dispositivo di espulsione.</p>	<p>Vi è carta sul vassoio impilatore del fascicolatore ad alta capacità. Quando vi è carta sul vassoi impilatore, le guide carta non possono spostarsi nelle posizioni corrette per il lavoro successivo. Rimuovere la carta.</p>
<p>Carta di formato misto impilata nell'impilatore alta capacità. Rimuovere la carta dal vassoio impilamento.</p>	<p> • Quando si accende l'alimentazione o quando si effettua il ripristino dalla modalità riposo, è necessario rimuovere la carta sul vassoio impilatore, in caso contrario le guide carta non saranno in grado di spostarsi nelle posizioni corrette in base al formato carta. Se non si rimuovono le stampe ogni volta che un lavoro di stampa è completato, si consiglia di impostare il tempo prima che la macchina entri in modalità riposo con [Impostazione risparmio energia] nel menu amministratore. Per ulteriori informazioni sull'impostazione risparmio energia, vedere "Impostazione risparmio energia" nel "Manuale dell'amministratore".</p>
<p>Nome lavoro: Impossibile espellere il lavoro nel vassoio impilamento dell'impilatore alta capacità. Controllare le impostazioni. (Il lavoro è stato eliminato.)</p>	<p>Le stampe non vengono emesse, poiché il lavoro contiene impostazioni non corrette per il fascicolatore ad alta capacità (formato carta, originali in formato misto o contiene impostazioni non eseguibili). Cambiare il vassoio di uscita, specificare il formato carta che può essere stampato o cambiare le impostazioni in modo che i formati non siano misti.</p>
<p>Vassoio alimentazione carta grandi volumi sovraccarico di carta. Controllare il vassoio standard.</p>	<p>Nel vassoio alimentazione carta grandi volumi è stata caricata carta in eccesso rispetto al numero massimo di fogli che possono essere caricati. Rimuovere la carta. Per ulteriori informazioni sul numero massimo di fogli che è possibile caricare, vedere "Carta da stampa" nel "Informazioni sulla sicurezza".</p>
<p>Caricare carta in Vassoio alimentazione carta grandi volumi. O controllare le guide carta e le impostazioni del formato.</p>	<p>Caricare la carta nel vassoio alimentazione carta grandi volumi.</p> <p>Le guide carta del vassoio standard non corrispondono al formato della carta. Far corrispondere le guide carta del vassoio standard con il formato della carta. In caso contrario, toccare [Mod. vassoio] e controllare le impostazioni della carta.</p>
<p>Con Sovrapposizione, non è possibile utilizzare i dati che includono le seguenti impostazioni.</p>	<p>La sovrapposizione non può essere utilizzata se l'immagine da sovrapporre selezionata contiene le impostazioni seguenti. Toccare [Chiudi], annullare queste impostazioni e salvare di nuovo i dati nell'archivio.</p> <ul style="list-style-type: none"> • Formato riproduz. • Duplex • Graffetta Perfora • Combinazione • Ripetizione immagine • Opuscolo • Rilegatura opuscolo • Piegatura • Originale formato misto • Programma • Aggiungi copertina • Rotazione immagine automatica

Messaggio	Come procedere
Il vassoio standard (vassoio di alimentazione 1, vassoio di alimentazione 2, vassoio di alimentazione 3) non è disponibile. (Il lavoro è stato eliminato.)	Si è verificato un problema con il vassoio standard (con il vassoio di alimentazione 1, il vassoio di alimentazione 2 o il vassoio di alimentazione 3) in cui sono caricati i fogli separatori o i fogli copertina. Toccare [Chiudi], controllare il vassoio standard (vassoio di alimentazione 1, vassoio di alimentazione 2, vassoio di alimentazione 3) e inviare di nuovo i dati.
L'indirizzo IP di LAN0 e LAN1, oppure il segmento di rete potrebbero essere in conflitto. Verificare le impostazioni di rete di LAN0 e LAN1.	Sulla macchina è impostato lo stesso indirizzo IP (segmento) per LAN0 e LAN1. Quando si assegnano manualmente gli indirizzi IP, assegnare un indirizzo IP differente a LAN0 e LAN1. Controllare l'indirizzo IP da [Impostazione rete (IPv4)] o [Impostazione rete (IPv6)] in [Menu amministratore].

<I000-0000>Informazioni

Questi messaggi vengono visualizzati quando è necessario eseguire la manutenzione della macchina.

Messaggio	Come procedere
Il serbatoio di scarico deve essere sostituito a breve. Contattare il rivenditore e preparare un nuovo serbatoio di scarico.	<p>Il serbatoio di scarico deve essere sostituito. Contattare il rivenditore o il servizio assistenza autorizzato.</p> <p> • Non è possibile eseguire la stampa quando il serbatoio di scarico è pieno. Chiamare immediatamente l'assistenza quando viene visualizzato questo messaggio.</p>
La cinghia di trasferimento è sporca. Lasciando la cinghia sporca, la stampa potrebbe risultare imprecisa. Contattare il rivenditore.	<p>Occorre pulire la cinghia di trasferimento. Contattare il rivenditore o il servizio assistenza autorizzato.</p> <p> • Non è possibile rilevare il formato e la posizione della carta quando la cinghia di trasferimento è sporca e si genera pertanto una stampa errata. L'operazione di pulizia deve essere eseguita dal personale addetto all'assistenza tecnica. Chiamare immediatamente l'assistenza quando viene visualizzato questo messaggio. Finché la cinghia di trasferimento non viene pulita, i margini intorno ai lati della carta sono di 5 mm, a prescindere dall'impostazione dell'area stampabile.</p>
Alcuni componenti dell'unità uscita sfalsata devono essere sostituiti, Contattare il rivenditore.	Contattare il rivenditore o il servizio assistenza autorizzato. Toccando [Chiudi], è possibile continuare utilizzando le funzioni della macchina eccetto l'unità uscita sfalsata. È possibile eseguire la stampa utilizzando un vassoio impilatore diverso.
La data di scadenza dell'inchiostro è vicina. Sostituire la cartuccia d'inchiostro appena possibile.	Per una qualità di stampa ottimale, utilizzare la cartuccia d'inchiostro entro 24 mesi dalla data di produzione (se conservata a temperatura ambiente).

Capitolo 2 Risoluzione dei problemi

Questo capitolo descrive come procedere quando si verificano problemi.

Utilizzare le informazioni in questo capitolo per risolvere i problemi più agevolmente.

Problema	Vedere
Inceppamento carta	p. 2-4
Risoluzione dei problemi generale per la macchina	
La macchina non funziona. / All'accensione non viene visualizzato nulla sul pannello touch.	p. 2-9
Sul pannello touch non viene visualizzato nulla anche quando si toccano i tasti del pannello operativo.	p. 2-9
Lo scanner non funziona.	p. 2-9
I risultati della stampa sono chiari o scuri	p. 2-9
L'originale caricato nell'ADF (Alimentatore automatico di fogli) non è alimentato correttamente.	p. 2-10
Le stampe o le copie presentano strisce bianche o sono sfocate.	p. 2-10
La carta all'uscita risulta sporca o con strisce nere.	p. 2-10
I dati copiati o scansionati sono sfocati o in parte non sono stati stampati.	p. 2-10
Il retro dell'originale è visibile.	p. 2-11
Si verifica un'interferenza moiré.	p. 2-11
Non è stata inserita la carta. / Il retro di una cartolina è danneggiato. / Sono stati inseriti più fogli di carta.	p. 2-11
Si verifica un errore per l'inserimento di più fogli anche se non sono stati inseriti più fogli, oppure gli errori per l'inserimento di più fogli si verificano di frequente.	p. 2-12
La carta si sporca. / La stampa non è allineata correttamente.	p. 2-12
Risoluzione dei problemi per il driver della stampante e la stampa	
Impossibile stampare da computer.	p. 2-13
Impossibile effettuare una buona stampa su carta dal formato fuori misura.	p. 2-13
Nella stampa di un documento composto da più pagine, alcune pagine vengono stampate con un formato carta errato.	p. 2-13
La stampa richiede molto tempo. / Quando si stampano più copie, la stampante emette un segnale acustico dopo la stampa di ciascuna copia.	p. 2-13
Il codice PIN di un lavoro è andato perso.	p. 2-13
[Colori] e [Auto] non vengono visualizzati nel menu [Modalità colori] della schermata del driver della stampante.	p. 2-14
Impossibile specificare le pagine da stampare.	p. 2-14
Viene stampata solo una copia (pagina) nonostante siano specificate più copie (pagine).	p. 2-14
Manca una parte dell'immagine.	p. 2-14
Impossibile ristampare un lavoro nella schermata [Stato lavoro].	p. 2-14
Non si conosce il numero di pagine stampate completate dopo l'interruzione di un lavoro o quando si spegne e riaccende la macchina.	p. 2-14
La carta è caricata ma viene visualizzato il messaggio di errore "Imposta carta."	p. 2-14
I risultati della stampa a colori sono scarsi.	p. 2-14
Le immagini stampate sono chiare o sbiadite.	p. 2-15
I bordi della carta si sporcano.	p. 2-15
Le immagini sono luminose o scure.	p. 2-15
La stampa duplex non può essere eseguita con la carta caricata nel vassoio standard.	p. 2-15

Problema	Vedere
I dati inviati sono divenuti lavori corrotti.	p. 2-15
I colori dello sfondo di un codice a barre o delle immagini vicine non possono essere stampati.	p. 2-15
L'ordine del layout non è corretto.	p. 2-15
Risoluzione dei problemi per la copia	
Nei dati copiati manca parte dell'originale.	p. 2-16
È stata eseguita la copia duplex, ma il retro di uno o più pagine è vuoto.	p. 2-16
La copia duplex non può essere eseguita per la carta caricata nel vassoio standard.	p. 2-16
Risoluzione dei problemi per la scansione	
Sulla schermata di scansione della RISO Console non ci sono i dati scansionati.	p. 2-17
Nei dati scansionati manca parte dell'originale.	p. 2-17
La modalità colori è impostata su [Auto], ma la macchina non identifica automaticamente gli originali a colori.	p. 2-17
Risoluzione dei problemi per archiviazione e USB	
I file salvati su un'unità flash USB non vengono visualizzati sulla stampante.	p. 2-18
Impossibile effettuare una buona stampa su carta dal formato fuori misura.	p. 2-18
La carta è caricata ma viene visualizzato il messaggio di errore "Imposta carta."	p. 2-18
I risultati della stampa a colori sono scarsi.	p. 2-18
La stampa duplex non può essere eseguita con la carta caricata nel vassoio standard.	p. 2-19
Nei dati copiati manca parte dell'originale.	p. 2-19
Nei dati scansionati manca parte dell'originale.	p. 2-19
La modalità colori è impostata su [Auto], ma la macchina non identifica automaticamente gli originali a colori.	p. 2-19
Risoluzione dei problemi per la finitrice multifunzionale e l'unità uscita sfalsata	
La finitrice multifunzionale o l'unità uscita sfalsata non funziona.	p. 2-20
Durante la copia dell'originale, la carta viene pinzata nella posizione sbagliata.	p. 2-20
Le graffette non si chiudono bene, ad esempio si piegano o si schiacciano. / La carta non viene emessa dall'unità uscita sfalsata.	p. 2-20
Una graffetta si è inceppata nella macchina.	p. 2-20
I fogli non vengono impilati correttamente nell'unità uscita sfalsata. / Le stampe sono arricciate.	p. 2-20
Risoluzione dei problemi per il vassoio di alimentazione	
La carta di è inceppata nel vassoio di alimentazione. / Non è possibile estrarre il vassoio in modo scorrevole.	p. 2-24
Risoluzione dei problemi per il vassoio alimentazione carta grandi volumi	
Nonostante la carta nel vassoio alimentazione carta grandi volumi sia esaurita, il vassoio standard non si abbassa fino alla sua posizione più bassa e si ferma a metà corsa.	p. 2-25
Le guide di alimentazione carta non possono essere regolate e provocano pieghe, deformazioni o disallineamento della carta.	p. 2-25
Risoluzione dei problemi per il fascicolatore ad alta capacità	
Il vassoio impilatore non si abbassa ed è difficile rimuovere le stampe.	p. 2-25
Il vassoio impilatore si abbassa ogni volta che viene stampato un lavoro e non è possibile effettuare la stampa continua.	p. 2-25
Risoluzione dei problemi per il lettore di schede IC	
Impossibile effettuare il login utilizzando la scheda IC.	p. 2-26

Problema	Vedere
Una scheda IC registrata è stata smarrita.	p. 2-26
Altri problemi	
Lo sportello anteriore non si apre.	p. 2-27
Toccando il pulsante indice sulla schermata [Login] non viene visualizzato il nome utente corretto.	p. 2-27
Non è possibile eliminare un lavoro con un codice PIN.	p. 2-27
La stampante non si avvia automaticamente.	p. 2-27
La schermata della RISO Console non viene visualizzata.	p. 2-27
Viene visualizzata la schermata [Immissione info inchiostro].	p. 2-28
Risoluzione dei problemi per il Kit PS opzionale	
I file salvati su un'unità flash USB non vengono visualizzati sulla stampante.	p. 2-29
La stampa con Mac OS richiede molto tempo. / Non è possibile eseguire la stampa con le impostazioni correnti.	p. 2-29
Quando si utilizza Mac OS per stampare un documento composto da più pagine, alcune pagine vengono stampate con un formato carta errato.	p. 2-29
Quando si stampa un file PDF direttamente da una chiavetta USB, viene stampato un foglio di carta riportante il testo "Implementation limit exceeded".	p. 2-29

Inceppamento carta

Se si verifica un inceppamento della carta nella macchina o nei dispositivi opzionali, la stampa si arresta, la spia di errore sul pannello operativo lampeggia in rosso e sul pannello touch viene visualizzata la schermata di inceppamento della carta. Seguire la procedura visualizzata sul pannello touch per rimuovere la carta inceppata e riprendere la stampa.

ATTENZIONE

Prestare attenzione alle parti sporgenti e ai terminali di metallo quando si inserisce la mano all'interno della macchina, ad esempio per rimuovere la carta inceppata. In caso contrario, si rischia di infortunarsi.

1 Toccare il pulsante che indica la posizione della carta inceppata per visualizzare le istruzioni per rimuoverla.

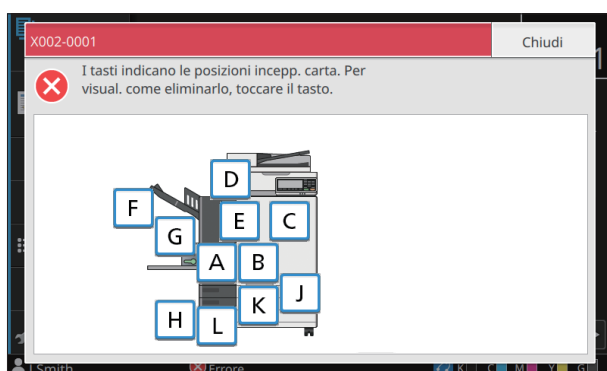

2 Seguire la procedura visualizzata sul pannello touch per rimuovere la carta.

Toccare [Indietro] o [Avanti] per visualizzare la pagina precedente o successiva.

(Gli screenshot di seguito sono esempi di visualizzazione in caso di inceppamento della carta.)

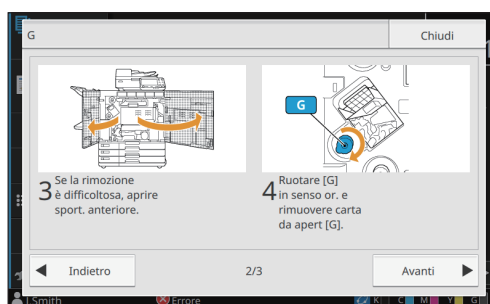
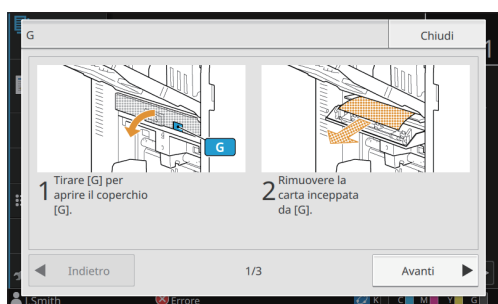

3 Toccare [Chiudi].

Si ritorna alla schermata del passo 1. Controllare che il pulsante relativo alla posizione della carta rimossa sia scomparso.

Dopo aver rimosso tutta la carta inceppata e aver chiuso lo sportello, la schermata di errore si chiude e viene visualizzata la schermata precedente.



- Finché i pulsanti alfabetici rimangono visualizzati sulla schermata, la carta è ancora nelle posizioni indicate. Ripetere i passi 1 - 3 per rimuovere la carta inceppata.

Precauzioni per la rimozione della carta inceppata

- Rimuovere la carta inceppata lentamente e con attenzione. Assicurarsi che nella macchina non restino pezzi di carta.

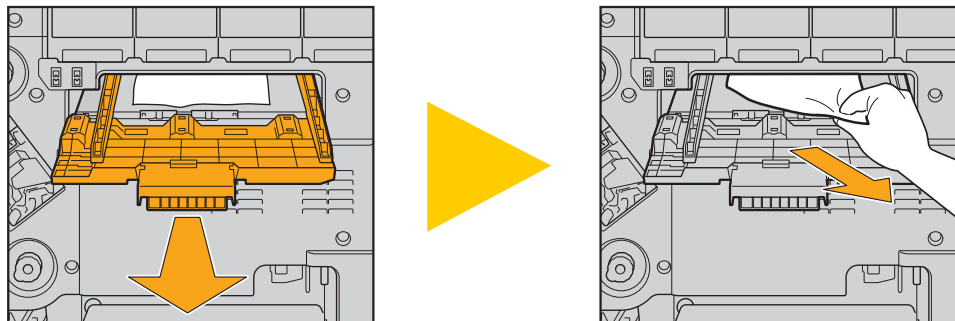

2

- Se si verifica un inceppamento carta durante la stampa di più fogli, sia il foglio di carta che ha causato l'inceppamento che altri fogli potrebbero rimanere incastrati nel percorso di trasferimento. Quando si utilizza una manopola interna per rimuovere la carta inceppata, ruotare la manopola quattro o cinque volte dopo la rimozione del primo foglio di carta per controllare se sono presenti altri fogli.

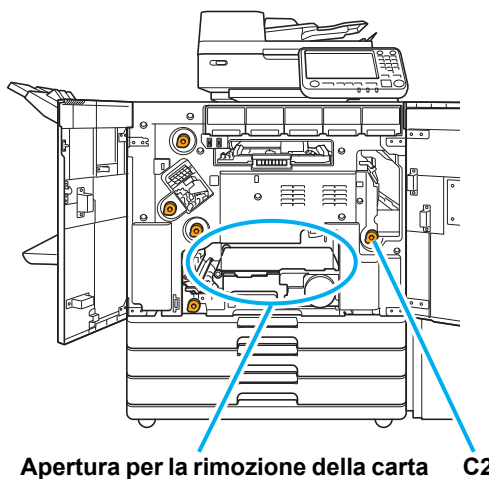

Apertura per la rimozione della carta C2

- Le testine di stampa si trovano all'interno della parte superiore dell'apertura per la rimozione della carta. Quando si rimuove la carta inceppata dall'apertura, non toccare le testine di stampa per evitare fuoriuscite di inchiostro sulla mano o sulla manica.
- La manopola "C2" si usa quando il vassoio impilatore è collegato al lato destro della macchina.
- A seconda della posizione dell'inceppamento, può essere più facile eliminare la carta inceppata se la si tira poco a poco.

Inceppamenti carta frequenti

Se l'inceppamento della carta si verifica di frequente, ricontrollare i punti elencati di seguito.

- La carta sul vassoio standard o sul vassoio di alimentazione rientra nella massima capacità di carico.
- Le guide carta del vassoio standard sono posizionate correttamente e la carta è caricata in modo appropriato.
- La carta effettivamente caricata corrisponde alle impostazioni di [Selezione carta].
- È stata caricata carta utilizzabile.

In particolare, la carta stropicciata o increspata può causare inceppamenti, per cui evitare di utilizzarla.

- Quando si utilizza carta dal formato fuori misura, il formato carta deve essere registrato anticipatamente nel menu amministratore. Contattare l'amministratore. Per utilizzare carta dal formato fuori misura non registrata, selezionare [Selezione carta] - [Impostazione vassoio carta] - [Formato carta] e specificare il formato in [Manuale].
- Verificare se si sta utilizzando carta già stampata su un lato o di colore scuro. In tal caso, la macchina potrebbe rilevare erroneamente un solo foglio come più fogli di carta alimentati. Impostare [Contr. doppia aliment.] su [OFF].

Schermata [Stampa] ► selezionare il lavoro ► [Cambia impost.] nel menu secondario ► [Selezione carta] ► [Impostazione vassoio carta] ► impostare [Contr. doppia aliment.] su [OFF]

Schermata [Archiv.] - [Carica] ► selezionare la cartella ► selezionare il documento ► [Cambia impost.] nel menu secondario per il documento ► [Selezione carta] ► [Impostazione vassoio carta] ► impostare [Contr. doppia aliment.] su [OFF]

Schermata [USB] - [Carica] ► selezionare la cartella ► [Apri] ► selezionare il documento ► [Cambia impost.] nel menu secondario ► [Selezione carta] ► [Impostazione vassoio carta] ► impostare [Contr. doppia aliment.] su [OFF]

Schermata [Copia] ► [Selezione carta] ► [Impostazione vassoio carta] ► impostare [Contr. doppia aliment.] su [OFF]

Schermata [Archiv.] - [Salva] ► selezionare la cartella ► [Salva doc] ► [Selezione carta] ► [Impostazione vassoio carta] ► impostare [Contr. doppia aliment.] su [OFF]



- Per ulteriori informazioni su come caricare la carta e sui tipi di carta utilizzabili, vedere "Caricamento della carta" nel "Manuale dell'utente" e "Carta da stampa" nelle "Informazioni sulla sicurezza".

Percorso di alimentazione carta

In questa sezione viene descritto il percorso della carta attraverso la macchina durante la stampa. Vedere queste informazioni quando si rimuove la carta inceppata dalla macchina.

Durante la stampa, la carta passa attraverso la macchina come mostrato nella figura di seguito.

- > Linea continua: percorso di alimentazione carta nella stampa simplex
- - -> Linea tratteggiata: percorso di alimentazione carta nella stampa duplex

<Quando si utilizza il vassoio faccia giù>

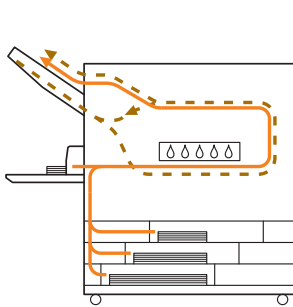

<Quando si utilizza l'unità uscita sfalsata>

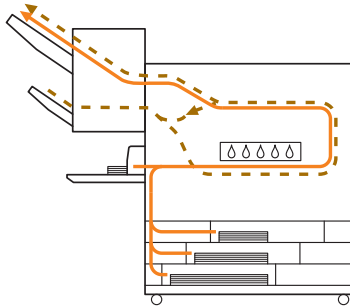

<Quando si utilizza il vassoio impilatore>

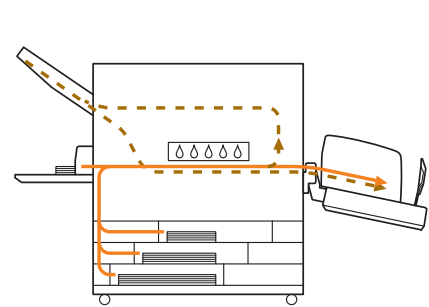

<Quando si utilizza la finitrice multifunzionale>

Il percorso di alimentazione carta all'interno della finitrice multifunzionale è uguale per la stampa simplex e duplex.

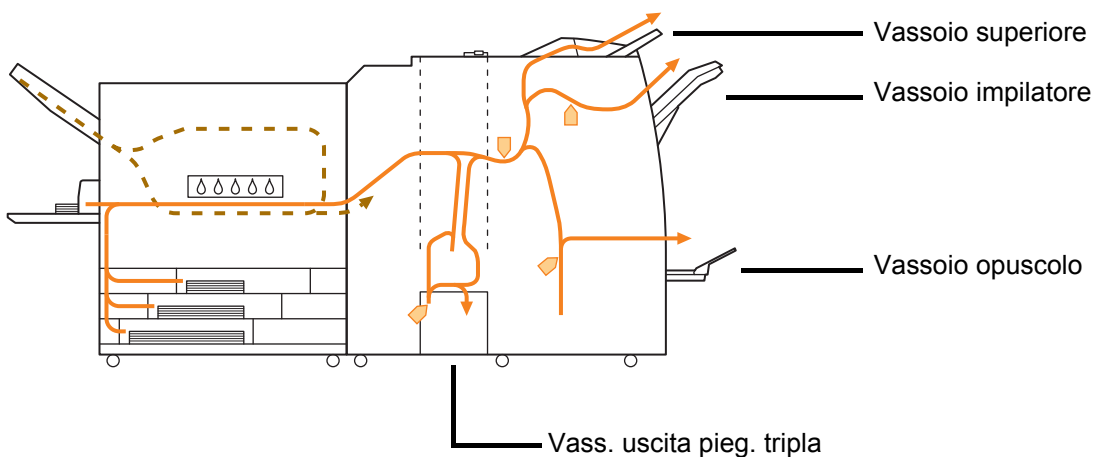

- Il vassoio sul quale i materiali stampati sono emessi varia a seconda delle funzioni configurate della finitrice multifunzionale.
- Per ulteriori informazioni sul percorso di alimentazione carta quando è collegata la finitrice multifunzionale, vedere la pagina seguente.

■ Quando è collegata alla finitrice multifunzionale

- Per la pinzatura

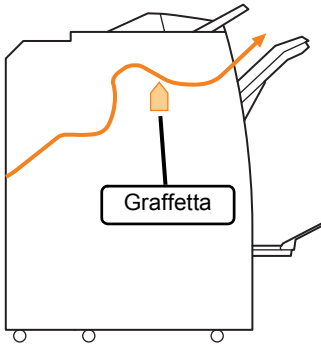

- Per la perforazione

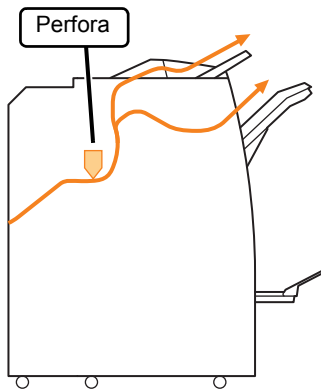

- Per la pinzatura e la perforazione

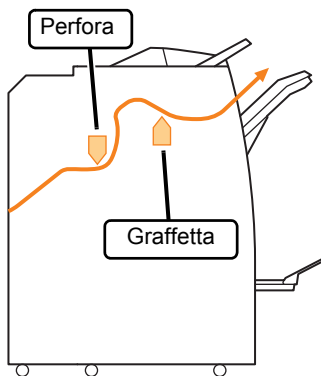

- Per rilegatura opuscolo/piegatura doppia

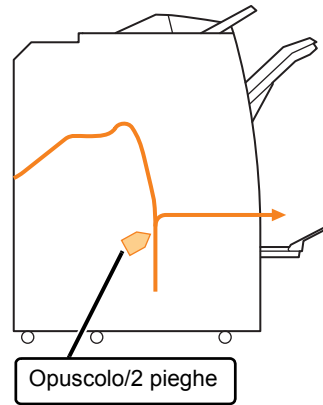

■ Quando si aggiunge la piegatrice

- Per piegatura tripla

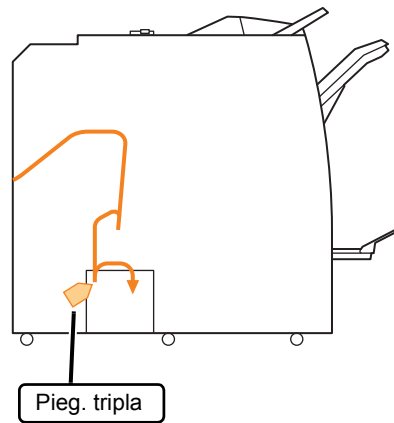

- Per la piega Z

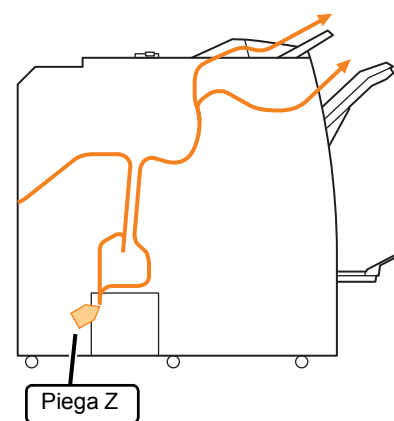

Risoluzione dei problemi generale per la macchina

In questa sezione viene descritto come risolvere i problemi generali della macchina che potrebbero verificarsi nelle diverse modalità.

? **La macchina non funziona. / All'accensione non viene visualizzato nulla sul pannello touch.**

- Assicurarsi che l'interruttore principale di alimentazione sia acceso.
- Assicurarsi che la spina della macchina sia inserita correttamente nella presa elettrica.
- Assicurarsi che il cavo di alimentazione sia collegato saldamente alla macchina.
- Assicurarsi che l'interruttore di alimentazione non sia bloccato.

? **Sul pannello touch non viene visualizzato nulla anche quando si toccano i tasti del pannello operativo.**

La macchina potrebbe essere in stato di riposo.

L'amministratore potrebbe aver configurato la macchina per passare automaticamente alla modalità risparmio energetico se non viene utilizzata per un certo tempo. Premere il tasto [Sveglia].

? **Lo scanner non funziona.**

- Assicurarsi che la spina dello scanner sia inserita correttamente nella presa elettrica.
- Assicurarsi che il cavo USB sia collegato saldamente alla stampante e allo scanner.

? **I risultati della stampa sono chiari o scuri**

L'impostazione della densità potrebbe non essere configurata correttamente.

Per la stampa:

Regolare l'impostazione [Densità di stampa] nella scheda [Immagine] nella schermata del driver della stampante.

Per la copia e la scansione:

Configurare l'impostazione [Livello scansione] per la copia in base all'originale.

Schermata [Copia] / Schermata [Scansione] ► [Livello scansione]

Schermata [Archiv.] - [Salva] / Schermata [USB] - [Salva] ► selezionare la cartella ► [Salva doc] ► [Livello scansione]

Per la stampa o la copia, l'impostazione del tipo di carta potrebbe non corrispondere al tipo di carta caricato nel vassoio standard o nel vassoio di alimentazione.

Configurare correttamente il tipo di carta.

Per la stampa:

Schermata [Stampa] ► selezionare il lavoro ► [Cambia impost.] nel menu secondario ► [Selezione carta] ► [Impostazione vassoio carta] ► [Tipo carta]

Schermata [Archiv.] - [Carica] ► selezionare la cartella ► selezionare il documento ► [Cambia impost.] nel menu secondario per il documento ► [Selezione carta] ► [Impostazione vassoio carta] ► [Tipo carta]

Schermata [USB] - [Carica] ► selezionare la cartella ► [Apri] ► selezionare il documento ► [Cambia impost.] nel menu secondario ► [Selezione carta] ► [Impostazione vassoio carta] ► [Tipo carta]

Per la copia:

Schermata [Copia] ► [Selezione carta] ► [Impostazione vassoio carta] ► [Tipo carta]

Schermata [Archiv.] - [Salva] ► selezionare la cartella ► [Salva doc] ► [Selezione carta] ► [Impostazione vassoio carta] ► [Tipo carta]

? L'originale caricato nell'ADF (Alimentatore automatico di fogli) non è alimentato correttamente.

L'originale potrebbe essere troppo piccolo.

Il formato minimo dell'originale che può essere caricato nell'ADF è 100 mm × 148 mm. Se l'originale è troppo piccolo, potrebbe non essere alimentato correttamente dall'ADF, causando un inceppamento della carta. Caricare originali più piccoli di 100 mm × 148 mm sul vetro della platina.



- Anche se il formato dell'originale è adeguato, lo spessore, il tipo o altre caratteristiche della carta potrebbero impedire la scansione con l'ADF. Per ulteriori informazioni, vedere "Originali" in "Informazioni sulla sicurezza".

? Le stampe o le copie presentano strisce bianche o sono sfocate.

Le testine di stampa potrebbero essere ostruite.

Eseguire la [Pulizia testina stampa] per sbloccare le testine di stampa.

Schermata [Home1] ► [Manutenzione] ► [Pulizia testina stampa] ► [Pulizia normale]

Se il problema non viene risolto, effettuare [Pulizia approfondita].

? La carta all'uscita risulta sporca o con strisce nere.

Nella macchina potrebbe essere stata caricata carta non idonea alla stampa o alla copia.

Controllare il tipo di carta caricato nel vassoio standard o nel vassoio di alimentazione. Per ulteriori informazioni, vedere "Carta da stampa" in "Informazioni sulla sicurezza".

Potrebbe essere in uso carta arricciata per la stampa o la copia.

La carta arricciata può entrare in contatto con le testine di stampa, sporcandosi. In questo modo si rischia di danneggiare le testine di stampa, per cui non utilizzare carta arricciata.

Durante la copia o la scansione, l'impostazione [Livello scansione] potrebbe essere troppo scura.

Regolare l'impostazione [Livello scansione].

Schermata [Copia] / Schermata [Scansione] ► [Livello scansione]

Schermata [Archiv.] - [Salva] / Schermata [USB] - [Salva] ► selezionare la cartella ► [Salva doc] ► [Livello scansione]

Durante la copia o la scansione, lo sportello originale potrebbe non essere stato chiuso saldamente.

Chiudere bene lo sportello originale dello scanner per evitare l'ingresso della luce.

Durante la copia o la scansione, i componenti elencati di seguito potrebbero essere sporchi.

Pulirli con un panno morbido.

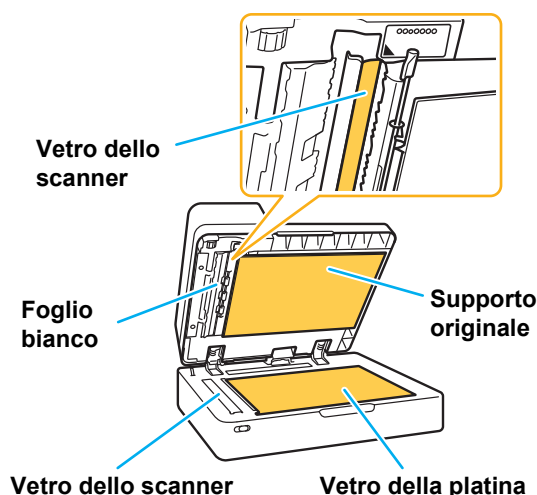

- Polvere, detriti, inchiostro o liquido di correzione che aderiscono al foglio bianco dell'ADF, alla piastra in vetro o al vetro dello scanner possono determinare in una copia o una scansione di dati non pulite. Eseguire la pulizia periodica.

? I dati copiati o scansionati sono sfocati o in parte non sono stati stampati.

L'originale potrebbe non aderire completamente al vetro della platina.

Chiudere lo sportello originale in modo che l'originale aderisca completamente al vetro della platina.

Lo scanner potrebbe essere stato sottoposto a vibrazioni.

Scansionare nuovamente l'originale evitando di sottoporre lo scanner a vibrazioni.

In caso di copia, la carta potrebbe essere umida.

Se la carta è umida, parte dei dati copiati potrebbe non essere stampata o potrebbe risultare sfocata. Utilizzare carta asciutta.

? Il retro dell'originale è visibile.

Durante la copia o la scansione di un originale su carta sottile, l'immagine sul retro dell'originale o sulla pagina successiva potrebbe essere acquisita nei dati dell'immagine.

- Regolare [Livello scansione] su un'impostazione più chiara.

Schermata [Copia] / Schermata [Scansione] ► [Livello scansione]

Schermata [Archiv.] - [Salva] / Schermata [USB] - [Salva] ► selezionare la cartella ► [Salva doc] ► [Livello scansione]

- Posizionare un pezzo di carta nero sul retro dell'originale e copiarlo o scansionarlo nuovamente.
- Per la copia o la scansione di un originale che presenti un colore di base, come un quotidiano o una rivista, è possibile utilizzare l'impostazione [Livello colore di base] per regolare il livello del colore di base.

Schermata [Copia] / Schermata [Scansione] ► [Livello colore di base]

Schermata [Archiv.] - [Salva] / Schermata [USB] - [Salva] ► selezionare la cartella ► [Salva doc] ► [Livello colore di base]

? Si verifica un'interferenza moiré.

È facile che si verifichi un'interferenza moiré (ombra reticolata) durante la copia o la scansione di immagini tipo fotografie sottoposte a elaborazione allo schermo per la pubblicazione.

L'interferenza moiré può essere ridotta configurando l'impostazione [Eliminaz. moiré].

Schermata [Copia] / Schermata [Scansione] ► [Controllo immagine] ► [Eliminaz. moiré]

Schermata [Archiv.] - [Salva] / Schermata [USB] - [Salva] ► selezionare la cartella ► [Salva doc] ► [Controllo immagine] ► [Eliminaz. moiré]

? Non è stata inserita la carta. / Il retro di una cartolina è danneggiato. / Sono stati inseriti più fogli di carta.

L'impostazione [Spessore] in [Tipo carta] potrebbe non corrispondere alle proprietà della carta (spessore carta).

Configurare correttamente l'impostazione [Spessore] in [Tipo carta].

Per la stampa:

Schermata [Stampa] ► selezionare il lavoro ► [Cambia impost.] nel menu secondario ► [Selezione carta] ► [Impostazione vassoio carta] ► [Tipo carta] ► [Spessore]

Schermata [Archiv.] - [Carica] ► selezionare la cartella ► selezionare il documento ► [Cambia impost.] nel menu secondario per il documento ► [Selezione carta] ► [Impostazione vassoio carta] ► [Tipo carta] ► [Spessore]

Schermata [USB] - [Carica] ► selezionare la cartella ► [Apri] ► selezionare il documento ► [Cambia impost.] nel menu secondario ► [Selezione carta] ► [Impostazione vassoio carta] ► [Tipo carta] ► [Spessore]

Per la copia:

Schermata [Copia] ► [Selezione carta] ► [Impostazione vassoio carta] ► [Tipo carta] ► [Spessore]

Schermata [Archiv.] - [Salva] ► selezionare la cartella ► [Salva doc] ► [Selezione carta] ► [Impostazione vassoio carta] ► [Tipo carta] ► [Spessore]

Per ulteriori informazioni, vedere "Selezione carta" nel "Manuale dell'utente".

Potrebbe essere necessario regolare la pressione di alimentazione carta per adattarla allo spessore della carta.

Impostare la levetta di regolazione pressione di alimentazione carta su "✳ (NORMALE)" o "✳ (CARTOLINA)" a seconda del tipo di carta caricata.

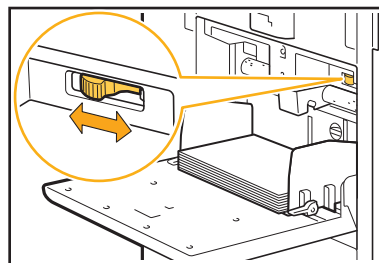

In generale impostare la levetta su "✳ (NORMALE)". Se l'alimentazione carta è un problema, impostarla su "✳ (CARTOLINA)".

Per ulteriori informazioni, vedere "Caricamento della carta nel vassoio standard" nel "Manuale dell'utente".

L'angolo della piastra di estrazione potrebbe non essere regolato correttamente.

Girare la manopola di regolazione angolo piastra di estrazione per regolare l'angolo della piastra di estrazione in base alle condizioni.

Se non è stata inserita la carta:

Girare la manopola a sinistra.

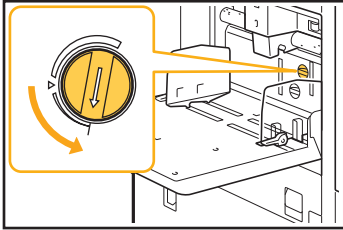

Se sono stati inseriti più fogli di carta:

Girare la manopola a destra.

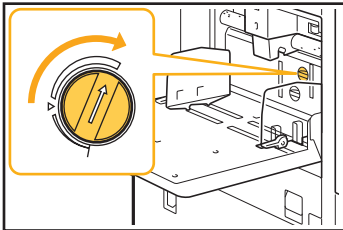

- Quando si regola l'angolo assicurarsi di rimuovere la carta dal vassoio standard e abbassarlo fino alla sua posizione più bassa.

La pressione di separazione della carta potrebbe non essere regolata correttamente.

Se la carta non è stata inserita, il retro di una cartolina è danneggiato o si utilizza carta che può facilmente produrre polvere di carta:

Ruotare la ghiera su "Un po' debole".

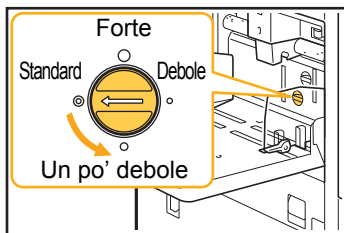

Se sono stati inseriti più fogli di carta:

Ruotare la ghiera su "Forte".

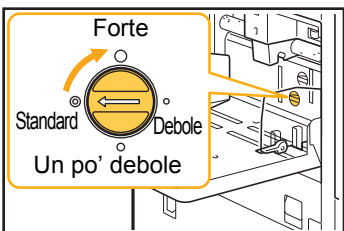

- Quando si regola l'angolo assicurarsi di rimuovere la carta dal vassoio standard e abbassarlo fino alla sua posizione più bassa.



Si verifica un errore per l'inserimento di più fogli anche se non sono stati inseriti più fogli, oppure gli errori per l'inserimento di più fogli si verificano di frequente.

Potrebbe essere in uso carta di colore scuro o carta stampata su un lato.

Se si utilizza carta stampata sul retro o carta di colore scuro, la macchina potrebbe erroneamente riconoscerla come più fogli di carta. In questo caso impostare [Contr. doppia aliment.] su [OFF].

Per la stampa:

Schermata [Stampa] ► selezionare il lavoro ► [Cambia impost.] nel menu secondario ► [Selezione carta] ► [Impostazione vassoio carta] ► impostare [Contr. doppia aliment.] su [OFF]

Schermata [Archiv.] - [Carica] ► selezionare la cartella ► selezionare il documento ► [Cambia impost.] nel menu secondario per il documento ► [Selezione carta] ► [Impostazione vassoio carta] ► impostare [Contr. doppia aliment.] su [OFF]

Schermata [USB] - [Carica] ► selezionare la cartella ► [Apri] ► selezionare il documento ► [Cambia impost.] nel menu secondario ► [Selezione carta] ► [Impostazione vassoio carta] ► impostare [Contr. doppia aliment.] su [OFF]

Per la copia:

Schermata [Copia] ► [Selezione carta] ► [Impostazione vassoio carta] ► impostare [Contr. doppia aliment.] su [OFF]

Schermata [Archiv.] - [Salva] ► selezionare la cartella ► [Salva doc] ► [Selezione carta] ► [Impostazione vassoio carta] ► impostare [Contr. doppia aliment.] su [OFF]



La carta si sporca. / La stampa non è allineata correttamente.

La carta potrebbe essere troppo scura per la stampa.

Durante la stampa su carta di colore scuro, la macchina potrebbe non essere il grado di rilevare il formato carta, generando una stampa non allineata, perdita di immagini o bordi della carta sporchi. Si consiglia di utilizzare carta con un colore di base chiaro.

Risoluzione dei problemi per il driver della stampante e la stampa

In questa sezione viene descritto come risolvere i problemi relativi al driver della stampante e alla stampa.

Impossibile stampare da computer.

L'impostazione [Online/Offline] potrebbe essere impostata su [OFF].

Controllare l'impostazione [Online/Offline] sulla schermata [Stampa].

Se è visualizzato [OFF], cambiare in [ON].

Schermata [Stampa] ► impostare [Online/Offline] su [ON]

Il lavoro potrebbe essere un lavoro in attesa.

I lavori con un codice PIN sono gestiti come lavori in attesa. L'amministratore potrebbe avere configurato la macchina per gestire tutti i lavori come lavori in attesa. Controllare se il lavoro è visualizzato in [Elenco lavori in attesa] sulla schermata [Stampa].

La macchina potrebbe essere impegnata nella stampa di un altro lavoro.

- I lavori inattivi vengono stampati in ordine dall'inizio dell'elenco nella schermata [Attivi/Inatt].
- Quando si esegue la funzione di interruzione copia, il lavoro di copia ha la priorità sui lavori inviati dal driver della stampante.

Viene visualizzato il messaggio per la sostituzione della cartuccia d'inchiostro?

Non è possibile stampare se il messaggio indica che è necessario sostituire anche un solo colore. Sostituire la cartuccia d'inchiostro del colore indicato.

Impossibile effettuare una buona stampa su carta dal formato fuori misura.

La carta dal formato fuori misura potrebbe non essere stata registrata.

Il formato carta deve essere registrato in precedenza in [Imm. carta personal.] sia sul driver della stampante sia sulla macchina.

Schermata delle proprietà del driver della stampante ► Scheda [Ambiente] ► [Imm. carta personal.]

L'amministratore deve registrare anticipatamente il formato carta deve essere registrato nel menu amministratore sulla macchina. Contattare l'amministratore.

[Manuale] potrebbe non essere selezionato per [Formato carta] in [Selezione carta] - [Impostazione vassoio carta].

Per utilizzare carta dal formato fuori misura senza registrarlo come formato carta, immettere il formato della carta in [Manuale].

Schermata [Stampa] ► selezionare il lavoro ► [Cambia impost.] nel menu secondario ► [Selezione carta] ► [Impostazione vassoio carta] ► [Formato carta] ► [Manuale]



- Quando non è selezionato [ON], saranno applicate la larghezza e la lunghezza del formato carta configurato con [Formato carta] del driver della stampante. Quando si utilizza carta dal formato fuori misura, la registrazione anticipata del formato carta migliorerà la velocità di stampa e l'allineamento della carta.

Nella stampa di un documento composto da più pagine, alcune pagine vengono stampate con un formato carta errato.

I dati originali potrebbero includere pagine con formati carta diversi.

Selezionare la casella di controllo [Originale formato misto] nella scheda [Base] della schermata del driver della stampante. Il vassoio carta viene selezionato automaticamente in base al formato dell'originale e il documento viene stampato.

La stampa richiede molto tempo. / Quando si stampano più copie, la stampante emette un segnale acustico dopo la stampa di ciascuna copia.

Potrebbe essere selezionata la casella di controllo [Fascic] nella finestra di dialogo [Stampa] dell'applicazione.

Rimuovere il segno di spunta da [Fascic] prima della stampa.

Il codice PIN di un lavoro è andato perso.

Se si perde il codice PIN, non è possibile eseguire la stampa.

Aggiungere un nuovo codice PIN e reinviare i dati. Contattare l'amministratore per eliminare il lavoro rimasto in [Elenco lavori in attesa] sulla schermata [Stampa].

? [Colori] e [Auto] non vengono visualizzati nel menu [Modalità colori] della schermata del driver della stampante.

La funzione di stampa a colori potrebbe essere limitata.

Contattare l'amministratore.

? Impossibile specificare le pagine da stampare.

Potrebbe essere selezionata la casella di controllo [Fascic] nella finestra di dialogo [Stampa] dell'applicazione.

Rimuovere il segno di spunta da [Fascic] e impostare [Ordinamento] su [Non fascicolato] nella scheda [Base] sulla schermata del driver della stampante.

? Viene stampata solo una copia (pagina) nonostante siano specificate più copie (pagine).

Potrebbe essere stato impostato [Stampa e pausa].

Se si imposta [Stampa e pausa] nella schermata del driver della stampante, dopo una copia (pagina) la stampa si interrompe. Se non ci sono problemi con il risultato di stampa, premere il tasto [Avvio] sul pannello operativo o toccare [Continua] sul pannello touch per continuare a stampare. Per annullare [Stampa e pausa], rimuovere il segno di spunta dalla casella di controllo [Stampa e pausa] nella scheda [Base].

? Manca una parte dell'immagine.

Quando si crea un opuscolo o si esegue [Pinza], l'impostazione [Riduz. auto] potrebbe non essere stata configurata.

Quando si crea un opuscolo o si utilizza la funzione pinza/perfora, a seconda della larghezza del margine, la superficie stampata potrebbe risultare rifulata, perché non si adatta alla carta. Nella scheda [Finitura] sulla schermata del driver della stampante, selezionare [Rilegatura opuscolo] o [Lato rileg.] e fare clic su [Dettagli]. Selezionare la casella di controllo [Riduz. auto] per ridurre automaticamente la superficie stampata in modo da adattarla alla carta.

? Impossibile ristampare un lavoro nella schermata [Stato lavoro].

La ristampa del lavoro potrebbe essere limitata.

Quando la ristampa dei lavori è limitata nel menu amministratore, la ristampa non può essere eseguita. Contattare l'amministratore per i dettagli.

? Non si conosce il numero di pagine stampate completate dopo l'interruzione di un lavoro o quando si spegne e riaccende la macchina.

È possibile controllare il numero di copie e pagine nella schermata [Dettagli] per un lavoro finito.

Tasto [Stato del lavoro] ► [Finiti] ► selezionare il lavoro da controllare ► [Dettagli] nel menu secondario

? La carta è caricata ma viene visualizzato il messaggio di errore "Imposta carta."

Le impostazioni [Formato carta] e [Tipo carta] nella schermata del driver della stampante non corrispondono a quelle della macchina.

Anche quando la carta è caricata, il messaggio di errore viene visualizzato se le impostazioni [Formato carta] e [Tipo carta] nel driver della stampante non corrispondono a quelle della macchina. Configurare le stesse impostazioni di formato e tipo carta sulla macchina e sul driver della stampante.

Schermata [Stampa] ► selezionare il lavoro ► [Cambia impost.] nel menu secondario ► [Selezione carta] ► [Impostazione vassoio carta] ► [Formato carta] o [Tipo carta]

[Selez. auto] potrebbe essere stato impostato su [OFF] per il vassoio standard o i vassoi di alimentazione.

Configurare [Impostazione vassoio carta] sulla macchina in modo che la selezione automatica sia attivata per il vassoio standard o il vassoio di alimentazione in uso.

Schermata [Stampa] ► selezionare il lavoro ► [Cambia impost.] nel menu secondario ► [Selezione carta] ► [Impostazione vassoio carta] ► impostare [Selez. auto] su [ON]

? I risultati della stampa a colori sono scarsi.

Potrebbe non essere in uso una carta adatta alla stampa.

Con il sistema a getto d'inchiostro utilizzato da questa macchina, la qualità di stampa (soprattutto per la stampa a colori) può variare a seconda del tipo di carta. La macchina utilizza l'impostazione del profilo colore più adatta per ogni tipo di carta durante la stampa. Come risultato, se l'impostazione [Tipo carta] sulla schermata del driver della stampante non corrisponde al tipo di carta caricata nella macchina, è possibile che non si ottengano prestazioni ottimali. Controllare quanto segue.

- Quando [Tipo carta] è stato impostato su [Qualsiasi] nella schermata del driver della stampante, selezionare il tipo di carta correntemente in uso. Per ulteriori informazioni, vedere “Tipo carta” nel “Manuale dell’utente”.
- Controllare che il tipo di carta caricato nel vassoio carta corrisponda al tipo di carta specificato in [Impostazione vassoio carta].

Schermata [Stampa] ► selezionare il lavoro ► [Cambia impost.] nel menu secondario ► [Selezione carta] ► [Impostazione vassoio carta] ► [Tipo carta]

? Le immagini stampate sono chiare o sbiadite.

Potrebbe essere stata impostata la funzione bozza.

Se la funzione bozza è impostata nella schermata del driver della stampante, la densità di stampa diminuisce poiché viene usato meno inchiostro. Per aumentare la densità di stampa, andare sulla scheda [Immagine] e impostare [Qualità immagine] su [Standard].

Potrebbe essere stata impostata la funzione di compressione dati.

Se la funzione di compressione dati è impostata nella schermata del driver della stampante, la velocità di elaborazione della stampa aumenta, ma vengono utilizzate meno gocce d’inchiostro, rendendo i colori neutri irregolari. Per aumentare la densità di stampa, andare sulla scheda [Immagine] e impostare [Qualità immagine] su [Standard].

? I bordi della carta si sporcano.

[Area stampabile] potrebbe essere impostato su [Massimo] nel menu amministratore.

L’interno della macchina può essere sporco d’inchiostro.

Si consiglia di utilizzare l’impostazione [Standard] soprattutto se la carta si sporca dopo aver stampato dati contenenti un’immagine che va oltre i bordi della carta. Contattare l’amministratore per i dettagli.

? Le immagini sono luminose o scure.

È possibile che sia necessaria la correzione per dati come le immagini fotografiche.

Selezionare la casella di controllo [Correzione gamma] nella scheda [Immagine] della schermata del driver della stampante. Fare clic su [Dettagli] e regolare la luminosità e il contrasto nella schermata [Correzione gamma].

? La stampa duplex non può essere eseguita con la carta caricata nel vassoio standard.

Il tipo di carta per il vassoio standard potrebbe essere stato impostato su [Busta].

Quando l’impostazione [Spessore] in [Tipo carta] è impostata su [Busta], non è possibile eseguire la stampa duplex utilizzando la carta dal vassoio standard, a prescindere dal tipo di carta caricato. Configurare le impostazioni in base alla carta da utilizzare.

Schermata [Stampa] ► selezionare il lavoro ► [Cambia impost.] nel menu secondario ► [Selezione carta] ► [Impostazione vassoio carta] ► [Tipo carta] ► [Spessore]

? I dati inviati sono divenuti lavori corrotti.

È possibile tentare di stampare il lavoro con un driver stampante diverso dal driver della stampante GD.

I dati potrebbero essere stati stampati o salvati utilizzando un driver della stampante diverso dal driver della stampante GD.

Utilizzare il driver della stampante GD per inviare nuovamente i dati.

? I colori dello sfondo di un codice a barre o delle immagini vicine non possono essere stampati.

Nell’area del codice a barre potrebbe essere presente un’illustrazione o la definizione dell’area del codice a barre è fuori allineamento.

Nell’area specificata come area codice a barre, indipendentemente dal colore dell’originale, il colore di base è stampato in bianco e il codice a barre, il testo e le illustrazioni sono stampati in nero. Controllare se la definizione dell’area del codice a barre è fuori allineamento o se il testo o le illustrazioni si sovrappongono al margine di 1 mm intorno al codice a barre.

Per ulteriori informazioni, vedere “Defin. Area cod. bar.” nel “Manuale dell’utente”.

? L’ordine del layout non è corretto.

Le impostazioni [Combinazione] o [Opuscolo] potrebbero non essere state configurate correttamente.

Controllare che sia specificato l’ordine di pagine corretto per [Combinazione] o [Opuscolo] nella scheda [Layout] sulla schermata del driver della stampante.

Risoluzione dei problemi per la copia

In questa sezione viene descritto come risolvere i problemi relativi alla copia.

? Nei dati copiati manca parte dell'originale.

L'impostazione [Formato riproduz.] potrebbero non essere stata impostata correttamente.

Impostare le dimensioni di riproduzione della copia in modo che corrispondano alla combinazione del formato dell'originale e del formato carta.

Schermata [Copia] ► [Formato riproduz.]

Quando si crea un opuscolo o si esegue [Graffetta Perfora] o [Graffetta], l'impostazione [Riduz. auto] potrebbe non essere stata configurata.

Quando si crea un opuscolo o si utilizza la funzione pinza/perfora, a seconda della larghezza del margine, la superficie stampata potrebbe risultare rifilata, perché non si adatta alla carta. Impostare [Riduz. auto] su [ON] nelle impostazioni del margine, per ridurre automaticamente la superficie stampata in modo da adattarla alla carta.

Per gli opuscoli:

Schermata [Copia] ► [Opuscolo] ► selezionare [Ord. layout] ► selezionare [Rilegatura] ► [Modifica] ► impostare [Centra margine] ► impostare [Riduz. auto] su [ON]

Per la funzione pinza / perfora:

Schermata [Copia] ► [Margine rilegatura] ► impostare [Riduz. auto] su [ON]

? È stata eseguita la copia duplex, ma il retro di uno o più pagine è vuoto.

La copia duplex potrebbe essere stata eseguita per un originale costituito da pagine di formato diverso.

Quando si effettua la copia duplex di originali con formato misto, se il formato dell'originale da copiare sul fronte e sul retro di un foglio non è uguale, viene eseguita la copia simplex (solo su un lato).

? La copia duplex non può essere eseguita per la carta caricata nel vassoio standard.

L'impostazione del vassoio carta per il vassoio standard potrebbe essere stata impostata su [Busta].

Quando l'impostazione [Spessore] in [Tipo carta] è impostata su [Busta], non è possibile eseguire la copia duplex utilizzando la carta dal vassoio standard, a prescindere dal tipo di carta caricato.

Configurare le impostazioni in base alla carta da utilizzare.

Schermata [Copia] ► [Selezione carta] ► [Impostazione vassoio carta] ► [Tipo carta] ► [Spessore]

Risoluzione dei problemi per la scansione

In questa sezione viene descritto come risolvere i problemi relativi alla scansione.

? Sulla schermata di scansione della RISO Console non ci sono i dati scansionati.

Potrebbe non essere stato selezionato [Console] dopo aver toccato [Scansione] sulla schermata [Home1].

I dati scansionati non vengono visualizzati sulla RISO Console se si seleziona [Mail] o [PC] dopo aver toccato [Scansione] oppure questo i dati scansionati vengono salvati nell'archivio. Selezionare [Console] e ripetere la scansione dell'originale.

? Nei dati scansionati manca parte dell'originale.

L'impostazione [Formato scansione] potrebbe non corrispondere alle dimensioni effettive dell'originale.

Impostare [Formato scansione] sulle stesse dimensioni dell'originale o impostarlo su [Auto].

Schermata [Scansione] ► [Formato scansione]

Le impostazioni [Formato pagina] e [Formato riproduz.] potrebbero non essere state impostate correttamente.

Impostare [Formato riproduz.] in modo che corrisponda alla combinazione delle impostazioni [Formato scansione] e [Formato pagina], o impostare [Formato pagina] allo stesso formato dell'originale.

Schermata [Scansione] ► [Formato pagina]

Schermata [Scansione] ► [Formato riproduz.]

? La modalità colori è impostata su [Auto], ma la macchina non identifica automaticamente gli originali a colori.

L'identificazione automatica potrebbe non funzionare normalmente per i tipi di originali indicati di seguito.

Originale a colori non identificato:

- Un originale dai colori molto chiari
- Un originale molto scuro o quasi nero
- Un originale quasi privo di colore (solo sottili linee di colore, ecc.)

Originale in bianco e nero non identificato:

- Un originale in cui la stessa carta non è bianca

Selezionare una modalità di colore diversa da [Auto] o regolare [Livello rilevamento colori/BN] nel menu amministratore.

Schermata [Copia] ► [Modalità colori] ► Selezionare [Colori] / [Nero] / [Ciano] / [Magenta] a seconda dello scopo

Schermata [Scansione] ► [Modalità colori] ► Selezionare [Colori] / [Scala di grigi] / [Nero] a seconda dello scopo

Nel menu amministratore, regolare [Livello rilevamento colori/BN] (1 - 5)

Impostando un valore più alto, la macchina identifica più facilmente gli originali a colori. Contattare l'amministratore per i dettagli.

Risoluzione dei problemi per archiviazione e USB

In questa sezione viene descritto come risolvere i problemi relativi al salvataggio e al caricamento dei file in e da archiviazione e USB.

Per ulteriori informazioni sui problemi non risolvibili con le informazioni qui, vedere “Risoluzione dei problemi per il driver della stampante e la stampa” (p. 2-13), “Risoluzione dei problemi per la copia” (p. 2-16) e “Risoluzione dei problemi per la scansione” (p. 2-17).

I file salvati su un'unità flash USB non vengono visualizzati sulla stampante.

Potrebbe non essere stato utilizzato il driver della stampante GD per salvare i file in formato PRN.

Per salvare un file PRN su un'unità flash USB, andare alla scheda [Base] sulla schermata del driver della stampante e impostare [Uscita] su [Salva in unità USB].



- I file creati e salvati con un'applicazione non possono essere stampati nel formato nativo dell'applicazione.

Impossibile effettuare una buona stampa su carta dal formato fuori misura.

[Manuale] potrebbe non essere selezionato per [Formato carta] in [Selezione carta] - [Impostazione vassoio carta].

Per utilizzare carta dal formato fuori misura senza registrarla come formato carta, immettere il formato della carta in [Manuale].

Schermata [Archiv.] - [Carica] ► selezionare la cartella ► selezionare il documento ► [Cambia impost.] nel menu secondario per il documento ► [Selezione carta] ► [Impostazione vassoio carta] ► [Formato carta] ► [Manuale]

Schermata [USB] - [Carica] ► selezionare la cartella ► [Apri] ► selezionare il documento ► [Cambia impost.] nel menu secondario ► [Selezione carta] ► [Impostazione vassoio carta] ► [Formato carta] ► [Manuale]



- Se non è selezionato [ON], la larghezza del foglio viene impostata sulla larghezza della guida vassoio carta e la lunghezza sulla lunghezza massima del vassoio rilevante. Quando si utilizza carta dal formato fuori misura, la registrazione anticipata del formato carta migliorerà la velocità di stampa e l'allineamento della carta.

La carta è caricata ma viene visualizzato il messaggio di errore “Imposta carta.”.

[Selez. auto] potrebbe essere stato impostato su [OFF] per il vassoio standard o i vassoi di alimentazione.

Configurare [Impostazione vassoio carta] sulla macchina in modo che la selezione automatica sia attivata per il vassoio standard o il vassoio di alimentazione in uso.

Schermata [Archiv.] - [Carica] ► selezionare la cartella ► selezionare il documento ► [Cambia impost.] nel menu secondario per il documento ► [Selezione carta] ► [Impostazione vassoio carta] ► impostare [Selez. auto] su [ON]

Schermata [USB] - [Carica] ► selezionare la cartella ► [Apri] ► selezionare il documento ► [Cambia impost.] nel menu secondario ► [Selezione carta] ► [Impostazione vassoio carta] ► impostare [Selez. auto] su [ON]

I risultati della stampa a colori sono scarsi.

Potrebbe non essere in uso una carta adatta alla stampa.

Con il sistema a getto d'inchiostro utilizzato da questa macchina, la qualità di stampa (soprattutto per la stampa a colori) può variare a seconda del tipo di carta. La macchina utilizza l'impostazione del profilo colore più adatta per ogni tipo di carta durante la stampa. Come risultato, se l'impostazione [Tipo carta] non corrisponde al tipo di carta caricata nella macchina, è possibile che non si ottengano prestazioni ottimali. Controllare quanto segue.

- Controllare che il tipo di carta caricato nel vassoio carta corrisponda al tipo di carta specificato in [Impostazione vassoio carta].

Schermata [Archiv.] - [Carica] ► selezionare la cartella ► selezionare il documento ► [Cambia impost.] nel menu secondario per il documento ► [Selezione carta] ► [Impostazione vassoio carta] ► [Tipo carta]

Schermata [USB] - [Carica] ► selezionare la cartella ► [Apri] ► selezionare il documento ► [Cambia impost.] nel menu secondario ► [Selezione carta] ► [Impostazione vassoio carta] ► [Tipo carta]

? La stampa duplex non può essere eseguita con la carta caricata nel vassoio standard.

Il tipo di carta per il vassoio standard potrebbe essere stato impostato su [Busta].

Quando l'impostazione [Spessore] in [Tipo carta] è impostata su [Busta], non è possibile eseguire la stampa duplex utilizzando la carta dal vassoio standard, a prescindere dal tipo di carta caricato. Configurare le impostazioni in base alla carta da utilizzare.

Schermata [Archiv.] - [Carica] ► selezionare la cartella ► selezionare il documento ► [Cambia impost.] nel menu secondario per il documento ► [Selezione carta] ► [Impostazione vassoio carta] ► [Tipo carta] ► [Spessore]

Schermata [USB] - [Carica] ► selezionare la cartella ► [Apri] ► selezionare il documento ► [Cambia impost.] nel menu secondario ► [Selezione carta] ► [Impostazione vassoio carta] ► [Tipo carta] ► [Spessore]

? Nei dati copiati manca parte dell'originale.

L'impostazione [Formato riproduz.] potrebbero non essere stata impostata correttamente.

Impostare le dimensioni di riproduzione della copia in modo che corrispondano alla combinazione del formato dell'originale e del formato carta.

Schermata [Archiv.] - [Salva] ► selezionare la cartella ► [Salva doc] ► [Formato riproduz.]

Quando si crea un opuscolo o si esegue [Graffetta Perfora] o [Graffetta], l'impostazione [Riduz. auto] potrebbe non essere stata configurata.

Quando si crea un opuscolo o si utilizza la funzione pinza/perfora, a seconda della larghezza del margine, la superficie stampata potrebbe risultare rifilata, perché non si adatta alla carta. Impostare [Riduz. auto] su [ON] nelle impostazioni del margine, per ridurre automaticamente la superficie stampata in modo da adattarla alla carta.

Per gli opuscoli:

Schermata [Archiv.] - [Salva] ► selezionare la cartella ► [Salva doc] ► [Opuscolo] ► selezionare [Ord. layout] ► selezionare [Rilegatura] ► [Modifica] ► impostare [Centra margine] ► impostare [Riduz. auto] su [ON]

Per la funzione pinza / perfora:

Schermata [Archiv.] - [Salva] ► selezionare la cartella ► [Salva doc] ► [Margine rilegatura] ► impostare [Riduz. auto] su [ON]

? Nei dati scansionati manca parte dell'originale.

L'impostazione [Formato scansione] potrebbe non corrispondere alle dimensioni effettive dell'originale.

Impostare [Formato scansione] sulle stesse dimensioni dell'originale o impostarlo su [Auto].

Schermata [USB] - [Salva] ► selezionare la cartella ► [Salva doc] ► [Formato scansione]

Le impostazioni [Formato pagina] e [Formato riproduz.] potrebbero non essere state impostate correttamente.

Impostare [Formato riproduz.] in modo che corrisponda alla combinazione delle impostazioni [Formato scansione] e [Formato pagina], o impostare [Formato pagina] allo stesso formato dell'originale.

Schermata [USB] - [Salva] ► selezionare la cartella ► [Salva doc] ► [Formato pagina]

Schermata [USB] - [Salva] ► selezionare la cartella ► [Salva doc] ► [Formato riproduz.]

? La modalità colori è impostata su [Auto], ma la macchina non identifica automaticamente gli originali a colori.

Selezionare una modalità di colore diversa da [Auto] o regolare [Livello rilevamento colori/BN] nel menu amministratore.

Schermata [Archiv.] - [Salva] ► selezionare la cartella ► [Salva doc] ► [Modalità colori] ► selezionare [Colori] / [Nero] / [Ciano] / [Magenta] a seconda dello scopo

Schermata [USB] - [Salva] ► selezionare la cartella ► [Salva doc] ► [Modalità colori] ► selezionare [Colori] / [Scala di grigi] / [Nero] a seconda dello scopo

Nel menu amministratore, regolare [Livello rilevamento colori/BN] (1 - 5)

Impostando un valore più alto, la macchina identifica più facilmente gli originali a colori. Contattare l'amministratore per i dettagli.

Risoluzione dei problemi per la finitrice multifunzionale e l'unità uscita sfalsata

In questa sezione viene descritto come risolvere i problemi relativi alla finitrice multifunzionale opzionale e all'unità uscita sfalsata opzionale.

? La finitrice multifunzionale o l'unità uscita sfalsata non funziona.

- Assicurarsi che la spina sia inserita correttamente nella presa elettrica.
- Assicurarsi che l'interruttore di alimentazione principale della stampante sia acceso.
- Premere il tasto [Alimentazione] sul pannello operativo per riavviare la macchina. Se la finitrice multifunzionale o l'unità uscita sfalsata ancora non funziona, contattare il rivenditore o il servizio assistenza autorizzato.

? Durante la copia dell'originale, la carta viene pinzata nella posizione sbagliata.

L'orientamento dell'originale caricato potrebbe non corrispondere all'impostazione [Orientamento originale] della schermata [Graffetta Perfora] o [Graffetta].

Schermata [Copia] ► [Graffetta Perfora] o [Graffetta] ► impostare [Orientamento originale]

Schermata [Archiv.] - [Salva] ► selezionare la cartella ► [Salva doc] ► [Graffetta Perfora] o [Graffetta] ► impostare [Orientamento originale]

[Rotaz. immag. autom.] non è impostato su [ON].

Se è impostato su [OFF], la macchina non è in grado di pinzare o perforare la carta nella posizione corretta.

Schermata [Copia] ► [Rotaz. immag. autom.]

Schermata [Archiv.] - [Salva] ► selezionare la cartella ► [Salva doc] ► [Rotaz. immag. autom.]

? Le graffette non si chiudono bene, ad esempio si piegano o si schiacciano. / La carta non viene emessa dall'unità uscita sfalsata.

I fogli da pinzare potrebbero essere troppo numerosi.

- Quando si utilizza la Finitrice multifunzionale Il numero di fogli che è possibile pinzare è il seguente: 100 fogli per 85 g/m² formato A4 o inferiore e 65 fogli per formati carta superiori ad A4.

- Quando si utilizza l'unità uscita sfalsata Il numero di fogli cui è possibile applicare le graffette è indicato di seguito: 50 fogli per carta A4 o B5 85 g/m² e 25 fogli per carta A3 o B4.

Se le graffette non si chiudono bene quando si utilizza il numero di fogli indicato sopra, contattare il rivenditore o il servizio assistenza autorizzato.

? Una graffetta si è inceppata nella macchina.

Seguire la procedura descritta in "Inceppamenti della pinzatrice (Finitrice multifunzionale)" (p. 2-21) e "Inceppamenti della pinzatrice (Unità uscita sfalsata)" (p. 2-23) per rimuovere la graffetta.

? I fogli non vengono impilati correttamente nell'unità uscita sfalsata. / Le stampe sono arricciate.

La posizione del vassoio dell'unità uscita sfalsata (posizione fissa del segno ►◄) potrebbe non essere allineata correttamente.

Modificare la posizione del vassoio in base al tipo di carta o alla condizione di uscita.

Per stampare su più fogli in formato B5 o più piccolo tramite uscita sfalsata o senza ordinamento, impostare la posizione fissa del segno ◀ come indicato di seguito.

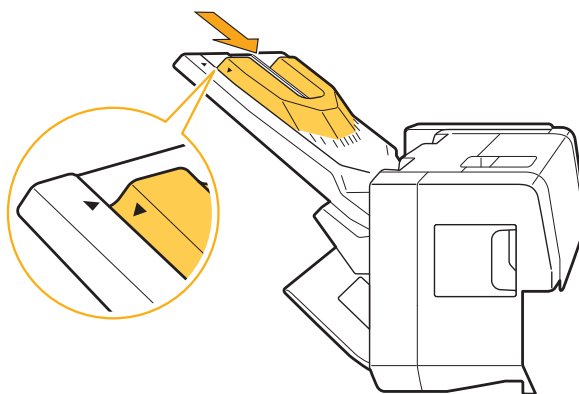

Inceppamenti della pinzatrice (Finitrice multifunzionale)

Se una graffetta si inceppa nella macchina, usare la seguente procedura per rimuoverla.

- Astuccio della cartuccia delle graffette UR1

1 Aprire il coperchio.

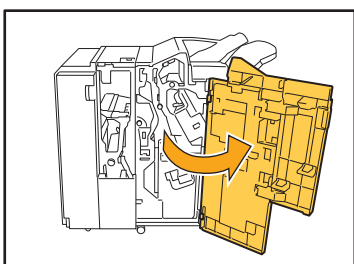

2 Tenere la maniglia della cartuccia delle graffette e rimuoverla tirandola verso di sé sollevandola leggermente.

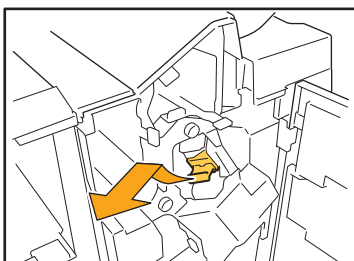

3 Aprire il coperchio della cartuccia graffette e rimuovere la graffetta inceppata.

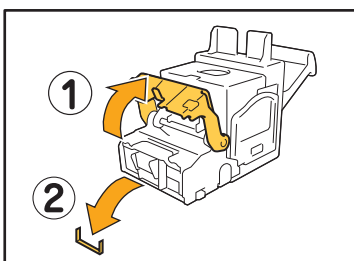

ATTENZIONE

Fare attenzione a non ferirsi le dita durante la rimozione della graffetta.

4 Se non è possibile rimuovere la graffetta inceppata, premere il fondo della cartuccia delle graffette nella direzione della freccia per rimuovere la graffetta.

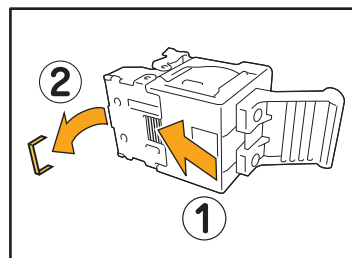

5 Ricollocare la cartuccia graffette nella posizione originaria.

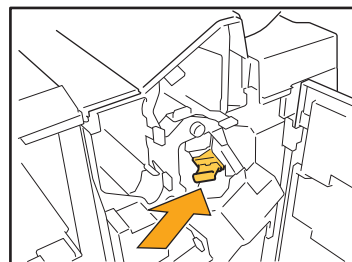

Spingere la cartuccia finché non si sente uno scatto.

6 Chiudere il coperchio.

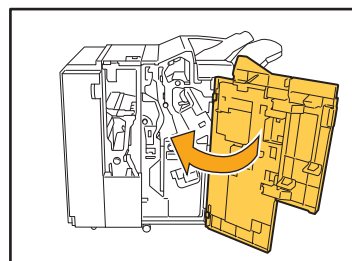

2

● Astuccio della cartuccia delle graffette UR2/UR3

1 Aprire il coperchio.

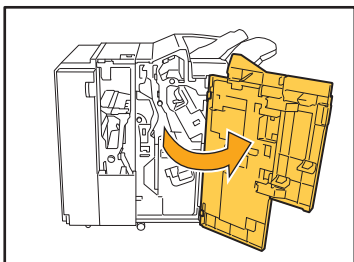

2 Estrarre l'unità tirando in avanti mentre si spinge la leva R2/R3 a destra.

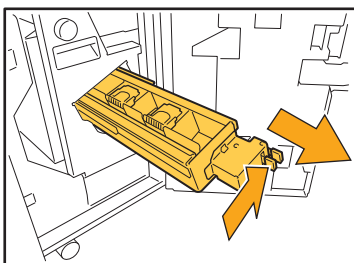

3 Tenere i fermi sul lato sinistro e destro della cartuccia e sollevarla verso sinistra.

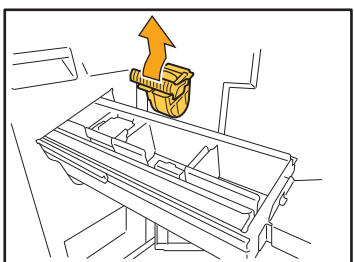

4 Rimuovere la graffetta inceppata.

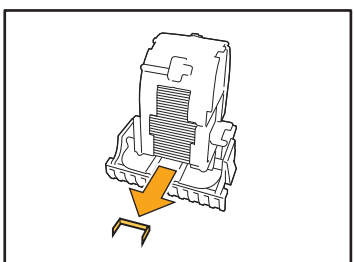

ATTENZIONE

Fare attenzione a non ferirsi le dita durante la rimozione della graffetta.

5 Tenere i fermi sul lato sinistro e destro della cartuccia e fissare la cartuccia nell'unità.

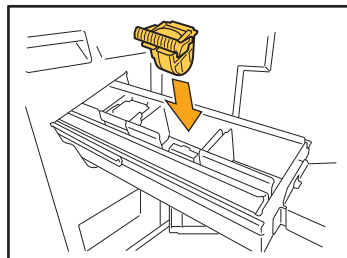

Premere verso il basso con decisione sulla parte centrale (indentazione arrotondata) della cartuccia.



• Se non si preme completamente, la cartuccia sarà allentata e le graffette potrebbero non essere alimentate.

6 Ricollocare l'unità nella posizione originaria.

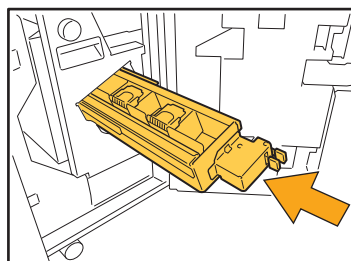

7 Chiudere il coperchio.

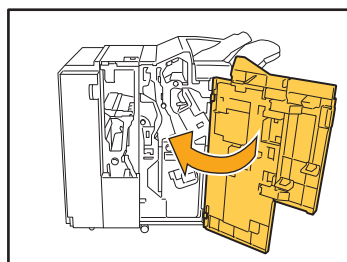

Inceppamenti della pinzatrice (Unità uscita sfalsata)

Se una graffetta si inceppa nella macchina, usare la seguente procedura per rimuoverla.

1 Aprire lo sportello delle graffette.

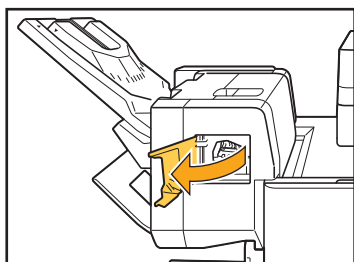

2 Mantenere la maniglia della cartuccia delle graffette e tirarla verso di sé.

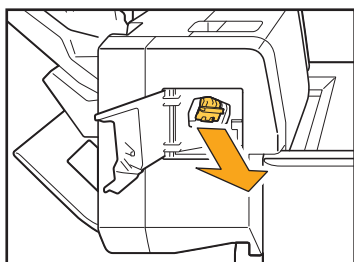

3 Aprire il coperchio della cartuccia graffette e rimuovere la graffetta inceppata.

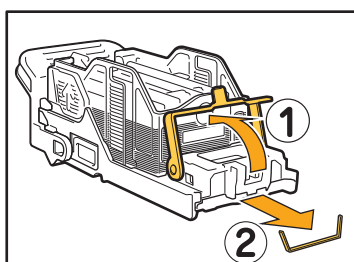

⚠ ATTENZIONE

Fare attenzione a non ferirsi le dita durante la rimozione della graffetta.

4 Ricollocare la cartuccia graffette nella posizione originaria.

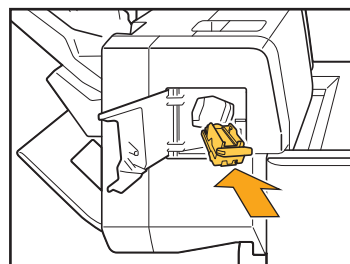

5 Chiudere lo sportello delle graffette.

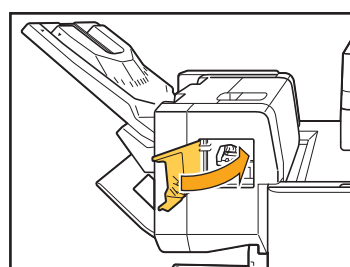

2

Risoluzione dei problemi per il vassoio di alimentazione

In questa sezione vengono descritte le precauzioni per l'utilizzo del vassoio di alimentazione.

? La carta di è inceppata nel vassoio di alimentazione. / Non è possibile estrarre il vassoio in modo scorrevole.

Potrebbe essere necessario estrarre il vassoio di alimentazione per rimuovere la carta inceppata all'estremità posteriore del vassoio di alimentazione. Sul lato destro del vassoio di alimentazione è presente una molla. Quando si estrae il vassoio, tenerlo come illustrato di seguito, senza toccare la molla.

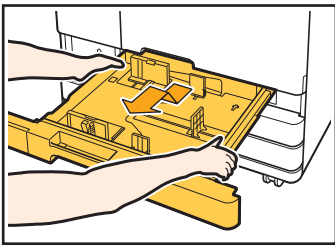

- 1 Tirare il vassoio finché non si arresta.
- 2 Sollevare il lato anteriore del vassoio verso l'alto e in diagonale, quindi estrarlo.
- 3 Rimuovere la carta inceppata.
- 4 Allineare le sporgenze bianche su entrambi i lati del vassoio con i binari, quindi riportare il vassoio in posizione. Sollevare il lato anteriore del vassoio verso l'alto e in diagonale, quindi inserirlo nei binari. Successivamente, abbassare il vassoio in posizione orizzontale e spingerlo all'interno.

- ! Per tenere il vassoio in equilibrio corretto, porre la mano destra sullo sportello anteriore del vassoio e la mano sinistra a sinistra vicino alla parte posteriore, in diagonale rispetto alla mano destra. Se si mantiene la parte anteriore con entrambe le mani e si tira il vassoio, l'estremità posteriore potrebbe cadere a causa del peso del vassoio.

Come caricare carta A3 e carta B4

Installare le guide carta nella posizione corretta per il formato carta in uso. Per modificare la posizione delle guide carta, schiacciare entrambi i lati della guida carta, estrarla e reinserirla nel foro adatto al formato carta desiderato.

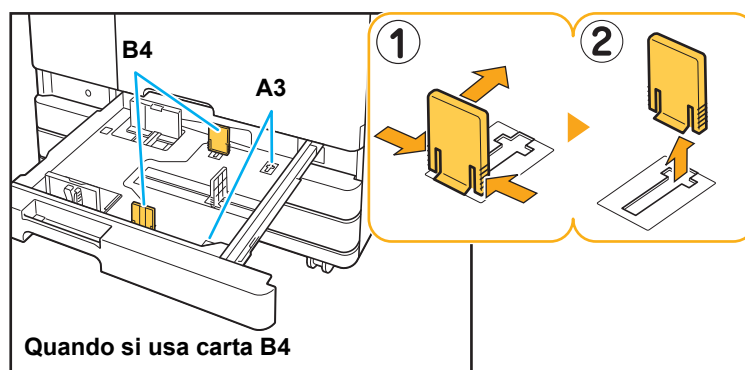

Risoluzione dei problemi per il vassoio alimentazione carta grandi volumi

In questa sezione viene descritto come risolvere i problemi relativi al vassoio alimentazione carta grandi volumi opzionale.

? Nonostante la carta nel vassoio alimentazione carta grandi volumi sia esaurita, il vassoio standard non si abbassa fino alla sua posizione più bassa e si ferma a metà corsa.

Per abbassare il vassoio standard, premere il tasto discesa vassoio standard.
Tenere premuto il tasto discesa vassoio standard per farlo abbassare fino alla posizione desiderata.



- La posizione alla quale il vassoio standard si abbassa quando la carta è esaurita o quando si aziona il tasto discesa vassoio standard può essere impostata nel menu amministratore.

? Le guide di alimentazione carta non possono essere regolate e provocano pieghe, deformazioni o disallineamento della carta.

Se si carica troppa carta in una sola volta, è possibile che non si riesca a regolare e impostare correttamente le guide di alimentazione carta. (La carta risulta non allineata a causa di pieghe o deformazioni.) Caricare un singolo pacco di carta e caricare il resto della carta dopo aver regolato le guide alimentazione carta. Per ulteriori informazioni sul caricamento di grandi quantità di carta in una sola volta, vedere "Per caricare grandi volumi di carta in una sola volta" nel "Manuale dell'utente".

2

Risoluzione dei problemi per il fascicolatore ad alta capacità

In questa sezione viene descritto come risolvere i problemi relativi al fascicolatore ad alta capacità.

? Il vassoio impilatore non si abbassa ed è difficile rimuovere le stampe.

Per abbassare il vassoio impilatore, premere il tasto discesa vassoio impilatore.
Premendo il tasto discesa vassoio impilatore, il vassoio impilatore si abbasserà fino alla posizione a cui il carrello è impostato (posizione più bassa).



- La pressione del tasto discesa vassoio impilatore mentre il vassoio impilatore si sta abbassando arresterà la discesa del vassoio impilatore.
- Assicurarsi di premere il tasto discesa vassoio impilatore quando entrambi gli sportelli destro e sinistro sono chiusi.
- La posizione alla quale il vassoio impilatore si abbassa quando un lavoro di stampa è completato o messo in pausa può essere impostata nel menu amministratore.

? Il vassoio impilatore si abbassa ogni volta che viene stampato un lavoro e non è possibile effettuare la stampa continua.

La posizione alla quale il vassoio impilatore si abbassa dopo il completamento di un lavoro di stampa può essere impostata a [Abbassare fino al carrello] / [Abbassare nella posizione specificata].

Il vassoio impilatore non si abbasserà se nel menu amministratore è impostata l'opzione [Non abbassare] per [Impilatore alta capacità]. Contattare l'amministratore per i dettagli.

Risoluzione dei problemi per il lettore di schede IC

In questa sezione viene descritto come risolvere i problemi relativi al lettore di schede IC.

Impossibile effettuare il login utilizzando la scheda IC.

Un'altra scheda, ad esempio quella nella stessa custodia, potrebbe interferire con la scheda IC che si sta tentando di utilizzare.

In caso di interferenza delle schede, potrebbe non essere possibile effettuare il login con la scheda IC.

La scheda IC potrebbe non essere posizionata correttamente rispetto al lettore.

Se la scheda IC è troppo lontana dal relativo lettore, la scheda non viene riconosciuta, e quindi l'autenticazione non ha successo.

Il cavo USB del lettore di schede IC potrebbe non essere collegato correttamente.

Se il cavo non è collegato correttamente, potrebbe non essere possibile effettuare il login con la scheda IC.

Le informazioni sulla scheda IC potrebbero non essere state registrate correttamente sulla macchina.

- La scheda IC deve essere registrata dall'amministratore in precedenza. Assicurarsi che l'amministratore abbia registrato la scheda IC.
- L'attributo del server esterno usato per l'autenticazione scheda IC non è impostato correttamente. Per ulteriori informazioni su quali misure adottare, contattare l'amministratore.

Una scheda IC registrata è stata smarrita.

Contattare subito l'amministratore.

La scheda IC permette all'utente di effettuare il login e di stampare documenti. Se la scheda IC viene utilizzata da terzi non autorizzati, le attività saranno registrate con il proprio nome. Se ci si accorge di aver smarrito la scheda, contattare immediatamente l'amministratore.

Lo sportello anteriore non si apre.

È possibile aprire lo sportello anteriore solo quando occorre risolvere un errore come ad esempio la sostituzione della cartuccia d'inchiostro o l'inzeppamento della carta.

Per aprire lo sportello anteriore quando non si è verificato nessun errore premere [Rilascio sportello anteriore].

Schermata [Home1] ► [Manutenzione] ► [Rilascio sportello anteriore]

Toccando il pulsante indice sulla schermata [Login] non viene visualizzato il nome utente corretto.

L'amministratore potrebbe non aver configurato correttamente [Ind.] in [Impostazione utente]. Contattare l'amministratore.

Non è possibile eliminare un lavoro con un codice PIN.

Per cancellare un lavoro dotato di codice PIN senza immettere il codice PIN, è necessario effettuare l'accesso come amministratore. Contattare l'amministratore per eliminare il lavoro.

La stampante non si avvia automaticamente.

Se si tenta di stampare in un ambiente di rete in cui non è attivata la comunicazione Wake On LAN, la stampante non si attiva automaticamente a causa dell'impostazione del livello di sospensione configurata dall'amministratore.

Fare clic su [Inform. stampante] sulla schermata del driver della stampante e configurare [Indirizzo MAC Stampante].

Schermata delle proprietà del driver della stampante ► Scheda [Ambiente] ► [Inform. stampante]

Per ulteriori informazioni, vedere "Wake On LAN" nel "Manuale dell'utente". In alternativa, contattare l'amministratore.

La schermata della RISO Console non viene visualizzata.

L'indirizzo IP della macchina potrebbe non essere stato immesso correttamente nel browser Web.

Immettere l'indirizzo IP corretto. È possibile controllare l'indirizzo IP della macchina toccando [Info sistema] - [Info macchina] dalla schermata [Home1].

La macchina potrebbe essere in stato di riposo.

Il livello di riposo configurato dall'amministratore in [Impostazione risparmio energia] potrebbe non consentire l'attivazione della RISO Console. Premere il tasto [Sveglia] per riportare la macchina in stato operativo, quindi attivare la RISO Console.

Per ulteriori informazioni sull'impostazione di risparmio energetico, contattare l'amministratore.

Viene visualizzata la schermata [Immissione info inchiostro].

Seguire le istruzioni sullo schermo per immettere i valori impostati.

Per garantire una qualità di stampa ottimale, la macchina recupera le informazioni necessarie dalle cartucce d'inchiostro. Se il recupero delle informazioni non è stato possibile, inserire le impostazioni appropriate nella schermata [Immissione info inchiostro].



- Se si sostituiscono le cartucce d'inchiostro o si preme il tasto [Alimentazione] sul pannello operativo per riavviare la macchina, i valori impostati immessi nella schermata [Immissione info inchiostro] scompaiono. Riconfigurare le informazioni della cartuccia di inchiostro.

Se è visualizzata la schermata [Immissione info inchiostro], significa che è stata installata una cartuccia d'inchiostro non di marca RISO. Per continuare a utilizzare la cartuccia d'inchiostro non di marca RISO, inserire i valori appropriati, facendo riferimento alla tabella seguente.

Messaggio	Impostazione/Descrizione	Valore impostato/Dettagli
Selezionare un'impostazione di regolazione temperatura per l'inchiostro impostato.	Per consentire le condizioni di stampa ottimali, impostare l'intervallo di monitoraggio della temperatura di stampa per l'inchiostro.	[1] (30 °C - 40 °C) [2] (30 °C - 45 °C) [3] (25 °C - 45 °C) [4] (20 °C - 45 °C) [5] (20 °C - 40 °C)
Selezionare un'operazione di pulizia per l'inchiostro impostato.	Per il ciclo di pulizia dell'inchiostro, impostare il valore massimo che non provochi difetti nella stampa.  • Se il valore impostato supera il numero massimo di fogli, compare la schermata di conferma per l'impostazione del ciclo di pulizia.	[1] (500 a 700 fogli) [2] (500 a 1500 fogli) [3] (500 a 3000 fogli) [4] (500 a 5000 fogli) [5] (500 a 5000 fogli) I valori predefiniti sono diversi tra [4] e [5] mentre gli intervalli selezionabili sono uguali. [4]: 2000 fogli [5]: 3000 fogli
Impostare la data di scadenza dell'inchiostro.	Specificare l'anno e il mese per programmare la comparsa del messaggio che indica l'approssimarsi della data di scadenza dell'inchiostro.	[Mese]: 1 - 12 [Anno] (ultime due cifre): 00 - 99

Risoluzione dei problemi per il Kit PS opzionale

In questa sezione viene descritto come risolvere i problemi relativi al driver della stampante PostScript 3 e alla stampa.

? I file salvati su un'unità flash USB non vengono visualizzati sulla stampante.

I file PDF potrebbero essere stati salvati in una cartella creata dal driver della stampante GD.

I file PDF salvati in una cartella creata dal driver della stampante GD non vengono visualizzati.

Salvare i file PDF direttamente sull'unità flash USB senza creare una cartella oppure salvarli in una cartella creata precedentemente.

? La stampa con Mac OS richiede molto tempo. / Non è possibile eseguire la stampa con le impostazioni correnti.

Potrebbe essere selezionata la casella di controllo [Fascicola pagine] nella finestra di dialogo [Stampa] dell'applicazione.

Rimuovere il segno di spunta da [Fascicola pagine] prima della stampa.

? Quando si utilizza Mac OS per stampare un documento composto da più pagine, alcune pagine vengono stampate con un formato carta errato.

I dati originali potrebbero includere più formati carta.

Quando si stampano dati originali che includono più formati carta, il formato carta della prima pagina viene utilizzato per le pagine restanti. Come risultato, le pagine di formato diverso dalla prima potrebbero non essere stampate correttamente, oppure una parte dell'immagine potrebbe mancare.

? Quando si stampa un file PDF direttamente da una chiavetta USB, viene stampato un foglio di carta riportante il testo "Implementation limit exceeded".

L'originale include immagini ad alta risoluzione?

Può succedere che la stampa dell'originale con immagini ad alta risoluzione non sia possibile poiché l'elaborazione richiede troppo tempo. Ricreare l'originale con immagini a risoluzione inferiore e inviare di nuovo i dati. Se non è comunque possibile produrre la stampa, contattare il rivenditore o il rappresentante del servizio assistenza autorizzato.

Capitolo 3 Manutenzione

Sostituzione della cartuccia delle graffette

Quando non ci sono più graffette, la stampa si interrompe e viene visualizzato un messaggio sul pannello touch. Seguire la procedura sotto per sostituire la cartuccia di graffette.

Sostituzione della cartuccia delle graffette UR1 (Finitrice multifunzionale)

! • Il messaggio di sostituzione graffette può apparire anche se le graffette non sono esaurite. Ciononostante, sostituire comunque l'astuccio di graffette. Le graffette rimanenti possono essere utilizzate.

1 Aprire il coperchio.

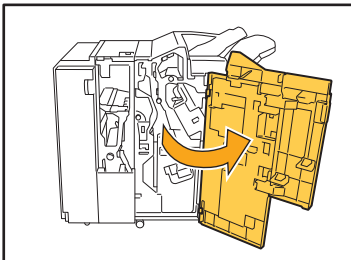

2 Tenere la maniglia della cartuccia delle graffette e rimuoverla tirandola verso di sé sollevandola leggermente.

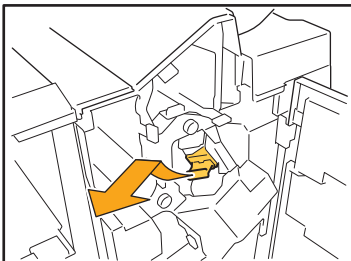

3 Premere il punto indicato con la freccia ① per aprire il coperchio della cartuccia delle graffette.

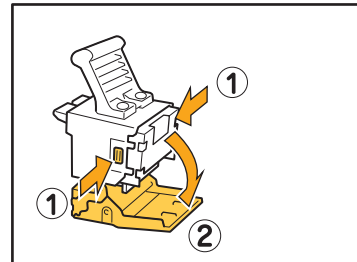

4 Rimuovere l'astuccio di graffette.

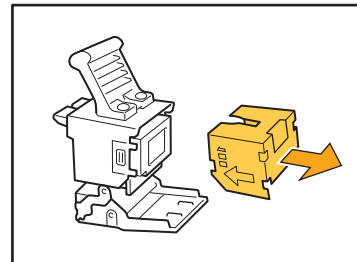

5 Collocare un nuovo astuccio di graffette nella cartuccia.

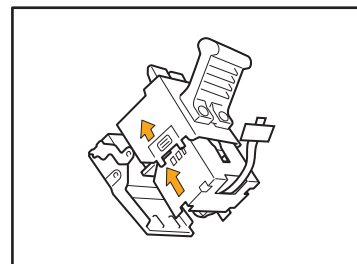

! • Allineare la direzione delle frecce e impostare l'astuccio di graffette.

6 Estrarre il nastro dall'astuccio di graffette.

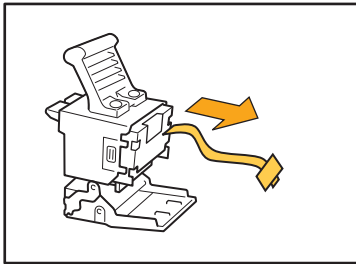

7 Chiudere il coperchio della cartuccia delle graffette.

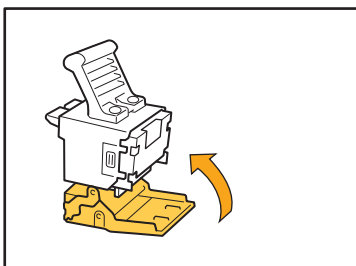

8 Ricollocare la cartuccia graffette nella posizione originaria.

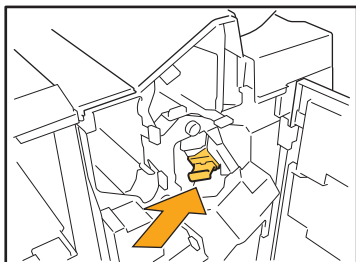

9 Chiudere il coperchio.

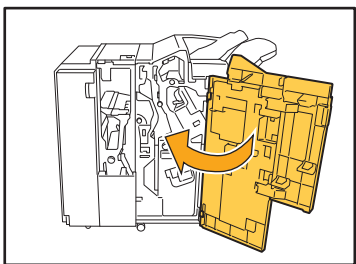

Sostituzione della cartuccia delle graffette
UR2/UR3



• Il messaggio di sostituzione graffette può apparire anche se le graffette non sono esaurite. Ciononostante, sostituire comunque l'astuccio di graffette. Le graffette rimanenti non possono essere utilizzate. Tenere conto di questo.

1 Aprire il coperchio.

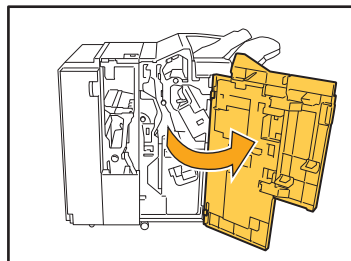

2 Estrarre l'unità tirando in avanti mentre si spinge la leva R2/R3 a destra.

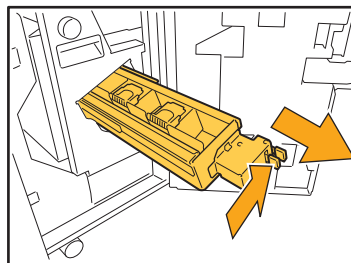

3 Tenere i fermi sul lato sinistro e destro della cartuccia e sollevarla verso sinistra.

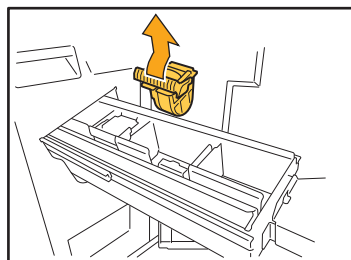

4 Tenere i fermi sul lato sinistro e destro della nuova cartuccia e fissare la cartuccia nell'unità.

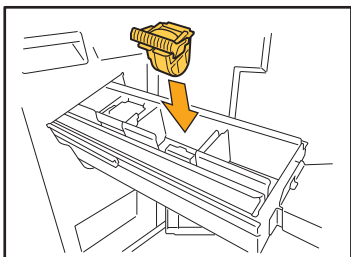

Premere verso il basso con decisione sulla parte centrale (indentazione arrotondata) della cartuccia.

- Se non si preme completamente, la cartuccia sarà allentata e le graffette potrebbero non essere alimentate.

5 Ricollocare l'unità nella posizione originaria.

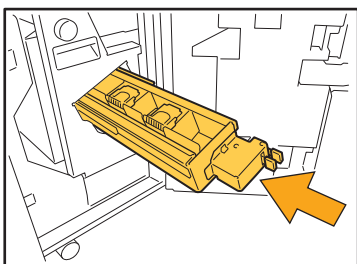

6 Chiudere il coperchio.

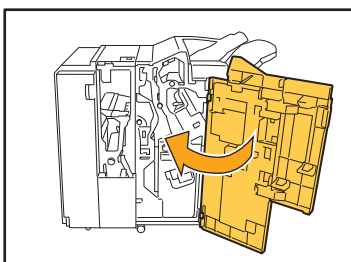

Sostituzione della cartuccia delle graffette (Unità uscita sfalsata)

- Il messaggio di sostituzione graffette può apparire anche se le graffette non sono esaurite. Ciononostante, sostituire comunque l'astuccio di graffette. Le graffette rimanenti possono essere utilizzate.

1 Aprire lo sportello delle graffette.

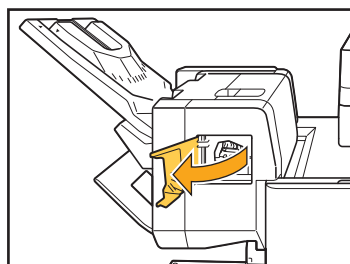

2 Mantenere la maniglia della cartuccia delle graffette e tirarla verso di sé.

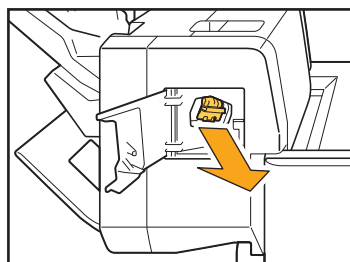

3 Premere il punto indicato dalla freccia ① per sganciare e rimuovere l'astuccio di graffette.

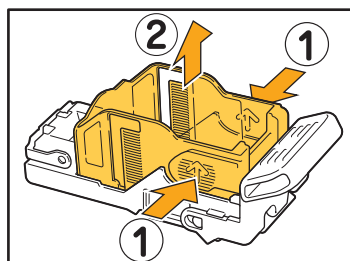

- 4** Inserire la parte anteriore del nuovo astuccio di graffette nella cartuccia, quindi inserire la parte posteriore.

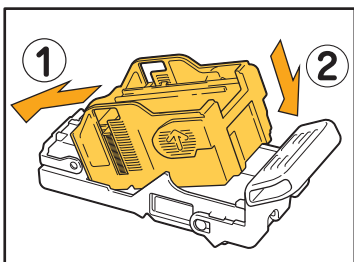

- 5** Ricollocare la cartuccia graffette nella posizione originaria.

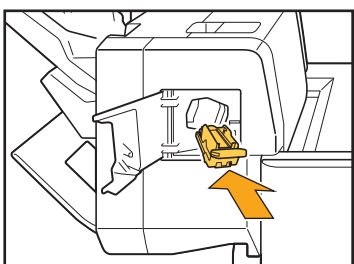

- 6** Chiudere lo sportello delle graffette.

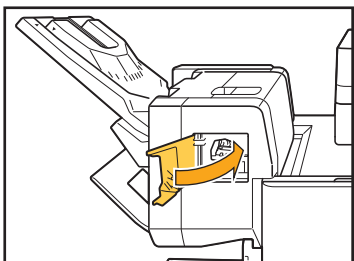

Pulizia della scatola di perforazione

Quando la scatola di perforazione si riempie di scarti, la stampa si arresta e viene visualizzato un messaggio sul pannello touch.

Utilizzare la procedura seguente per rimuovere la scatola di perforazione e smaltire gli scarti.



- Quando si rimuove la scatola di perforazione, assicurarsi di smaltire tutti gli scarti di perforazione. Se rimangono scarti all'interno della scatola di perforazione, quest'ultima potrebbe riempirsi prima della visualizzazione del messaggio che indica la sostituzione, causando un guasto.
- Assicurarsi di eseguire questa operazione a macchina accesa. Se la macchina non è accesa, non riconoscerà che la scatola di perforazione è vuota. Quando la macchina è in modalità riposo, premere il tasto [Sveglia] sul pannello operativo.

3

Smaltimento degli scarti di perforazione

1 Aprire il coperchio.

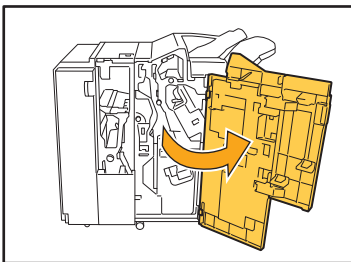

2 Rimuovere la scatola di perforazione tirandola in avanti.

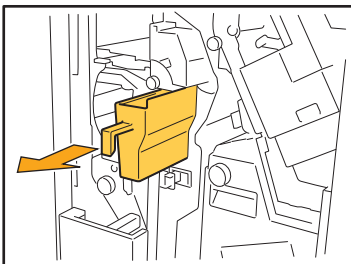

3 Eliminare tutti gli scarti di perforazione.

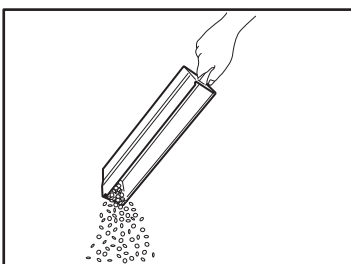

4 Ricollocare la scatola di perforazione nella posizione originaria.

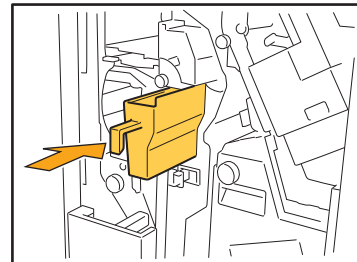

5 Chiudere il coperchio.

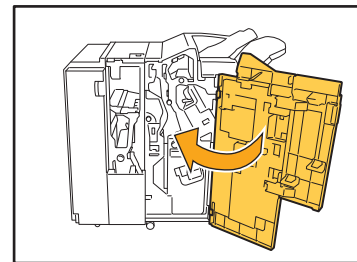

Domande semplici

- ◆ **Viene visualizzato un messaggio che indica la necessità di sostituire una cartuccia d'inchiostro. È possibile continuare a stampare?**

No. La stampa riprende dopo la sostituzione della cartuccia d'inchiostro vuota.

I dati del lavoro non vengono persi quando la stampa si interrompe a causa di una cartuccia d'inchiostro vuota.

- ◆ **È possibile caricare insieme originali di formato diverso nell'ADF?**

È possibile acquisire insieme originali di formato diverso con un lato di pari lunghezza. Impostare [Originale formato misto] su [ON].

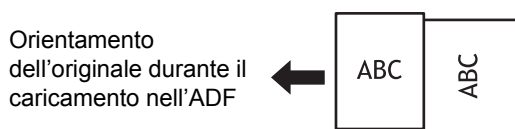

- ◆ **Come si fa a spegnere i segnali acustici operativi?**

I segnali acustici di errore o di conferma possono essere attivati o disattivati nell'impostazione [Segnale acustico] nel menu amministratore.

Contattare l'amministratore.

- ◆ **Come caricare l'originale quando si utilizza [L. sup. alto] e [L. sup. sin.] nell'impostazione [Orientamento originale]?**

[L. sup. alto]

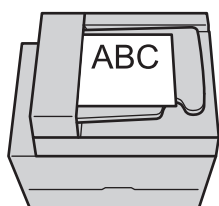

Caricare l'originale nella direzione in cui lo si legge.

[L. sup. sin.]

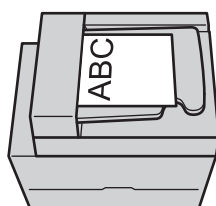

Caricare l'originale con la parte superiore della pagina sul lato sinistro.

- ◆ **L'utente è stato disconnesso anche se non ha eseguito alcuna azione.**

L'impostazione [Ora logout auto] è stata configurata per [Impostazione login] nel menu amministratore.

[Ora logout auto] può essere impostato tra 10 e 3600 secondi.

Contattare l'amministratore.

 **Occorre aspettare prima di utilizzare la macchina, perché è sempre in stato di riposo quando si tenta di utilizzarla.**

L'impostazione [Riposo auto] è stata configurata per [Impostazione risparmio energia] nel menu amministratore. La macchina passa automaticamente allo stato inattiva dopo un periodo di tempo prestabilito (da 1 a 60 minuti).

Contattare l'amministratore.

 **Che cos'è l'impostazione [Uscita sfalsata]?**

Questa funzione consente alla macchina di impilare ogni fascicolo di documenti stampati leggermente distanziato da un altro, agevolandone la separazione.

Questa impostazione è disponibile quando è collegata l'unità uscita sfalsata, la finitrice multifunzionale opzionale o il fascicolatore ad alta capacità.

 **È possibile stampare senza la scheda IC?**

Determinate impostazioni di [Metodo di login] configurate dall'amministratore potrebbero consentire l'accesso tramite scheda IC o codice PIN. A seconda dell'impostazione, potrebbe essere possibile effettuare l'accesso senza scheda IC se si immette il codice PIN.

Contattare l'amministratore.

 **È possibile stampare senza un margine?**

No. Le stampe hanno sempre un margine vuoto, a prescindere dal formato dei dati.

 **Che cosa è la funzione Archiviazione?**

La funzione Archiviazione consente di inviare gli originali scansionati o i dati di stampa da un computer e di salvarli nel disco fisso interno della macchina. Questa funzione è utile per salvare documenti stampati frequentemente.

 **Come è possibile controllare lo stato corrente di un lavoro o i dettagli dei lavori completati?**

Premere il tasto [Stato del lavoro] sul pannello operativo. Viene visualizzata la schermata [Stato lavoro]. È possibile controllare i dettagli dei lavori in fase di elaborazione, dei lavori inattivi e dei lavori completati.

 **Come è possibile controllare l'indirizzo IP della macchina?**

È possibile controllare l'indirizzo IP della macchina toccando [Info sistema] - [Info macchina] dalla schermata [Home1].

 **Come è possibile ridurre i problemi di contro stampa dell'inchiostro?**

Impostare [Qualità immagine] a [Stampa CMY] nella scheda [Immagine] nella schermata del driver della stampante. Questo migliorerà il fissaggio dell'inchiostro e aiuterà a prevenire il trasferimento dell'inchiostro sui fogli adiacenti.

