

故障排除指南

该指南说明出现卡纸或其他问题时应采取的措施。

使用本机前，务必通读本指南。
请确保存放本指南并在需要时阅读，
因为本指南包含非常重要的信息。

闪彩印王 GD9630

闪彩印王 GD7330

打印机

本设备符合德国环境标签“RAL-UZ171”的物质排放检测标准。



阅读后，请将本指南放在手边以便随时参考。
“安全注意事项”在补充的安全信息中提供。
使用之前，请务必仔细阅读此注意事项。

关于本指南

前言

感谢您购买闪彩印王GD系列产品。

本指南说明使用本机时可能会出现的问题的可能原因和解决办法。请将该指南保管在方便使用的地方，例如在机器附近，以便参考。

本机附带有以下五本指南。

- **快速入门指南**

该指南说明基本的机器操作以及消耗品更换方法。

请将该指南保管在方便使用的地方，例如在机器附近，以便参考。

请首先阅读该指南。

- **用户指南**

本指南说明操作的注意事项和规格，以及各项功能的操作和设置。

请阅读本指南，进一步详细了解本机。

- **管理员指南**

该指南说明由管理员配置的机器设置和选购设备。

- **故障排除指南(本指南)**

该指南说明出现卡纸或其他问题时应采取的措施。

- **安全信息**

本指南说明安全注意事项与规格。

关于本指南

(1) 未经理想科学工业株式会社许可，禁止复制本指南的部分或全部内容。

(2) 理想科学工业株式会社对使用本指南或机器产生的任何后果，恕不承担任何责任。

商标信誉

Microsoft、Windows和Windows Server是微软公司在美国和/或其他国家的注册商标或商标。

Mac、Mac OS和Safari是苹果公司的商标。

Adobe、Adobe标志、PostScript和PostScript 3是Adobe Systems Incorporated在美国和/或其他国家的注册商标或商标。

ColorSet是Monotype Imaging Inc. 已在美国专利与商标局注册的注册商标，可能也已在其他管辖区域注册。

☎、ISO、闪彩印王和FORCEJET是理想科学工业株式会社在美国和其他国家的商标或注册商标。

其他公司名称和/或商标分别是各公司的注册商标或商标。

本指南中使用的符号、标记法和画面截图

■ 本指南中使用的符号

 表示为安全使用本机需注意的警告事项。

 表示应注意或禁止的重要项目。

 表示有用或附加的信息。

■ 按键与按钮名称

操作面板上的硬键名称和触摸面板屏或电脑窗口中的按钮/项目名称，均用方括号 [] 标示。

● 操作面板

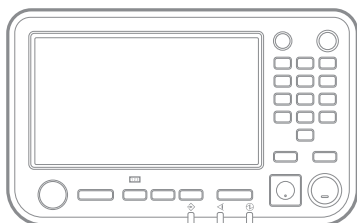

示例：按下 [停止] 键。

● 触摸面板画面

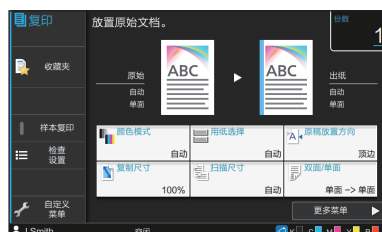

示例：轻触 [颜色模式]。

● 电脑窗口

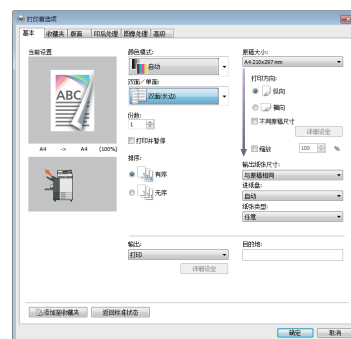

示例：勾选 [不同原稿尺寸] 复选框。

■ 选购设备的名称

本指南中，选购设备的名称以下面的通称表示。当说明独有的功能时，会使用每个设备的具体名称。

本指南中使用的名称	选购设备
标准进纸盘	大容量进纸机
堆叠出纸盘*	自动出纸盘
	宽幅出纸盘
	大容量出纸机

* 连接至机器右侧的选购堆叠出纸盘。

■ 本指南中的插图和操作步骤

- 本指南中的操作步骤、画面截图和插图是指闪彩印王GD9630连接了选购扫描仪时的情况。
- 本指南中包括的画面截图和插图可能会因机器型号和使用环境（包括连接的选购设备）而异。

目录

关于本指南	1
本指南中使用的符号、标记法和画面截图	2
触摸面板显示	5
[主页1]画面	5
状态区域	6
作业列表图标	7
第 1 章 信息	1-1
触摸面板上的错误信息	1-1
信息示例	1-2
服务呼叫	1-2
设备错误	1-2
卡纸	1-3
耗材错误	1-4
安装错误	1-4
警告	1-6
信息	1-11
第 2 章 故障排除	2-1
卡纸	2-4
取出卡纸时的注意事项	2-5
经常卡纸	2-6
进纸路径	2-7
本机的一般故障排除	2-9
打印机驱动程序和打印的故障排除	2-13
复印的故障排除	2-16
扫描的故障排除	2-17
存储的故障排除	2-18
多功能整理器和交错装订托盘的故障排除	2-20
装订机卡住（多功能整理器）	2-21
装订机卡住（交错装订托盘）	2-23
进纸盘的故障排除	2-24
大容量进纸机的故障排除	2-25
大容量出纸机的故障排除	2-25
IC卡读卡器的故障排除	2-26
其它问题	2-27
选购PS附录套件的故障排除	2-29

第 3 章 维护	3-1
更换钉仓	3-1
更换钉仓UR1（多功能整理器）	3-1
更换钉仓UR2/UR3	3-2
更换钉仓（交错装订托盘）	3-3
清理打孔盒	3-5
处理打孔垃圾	3-5
简单问题	本指南末页

触摸面板显示

通过触摸面板，可以执行操作和检查本机的当前状态。使用本节说明的信息帮助排除故障。

[主页1]画面

在[主页1]画面上，按模式按钮使用此模式的设置和功能。您可以确认下述与各模式按钮或者[系统信息]画面相关的信息。



当模式按钮的右上角显示锁定图标时

模式按钮上显示的锁定图标表示必须登录才能使用此模式。

- 管理员配置各模式是否需要用户登录。



当模式按钮显示为灰色时

当前用户未获得使用授权的模式对应的按钮显示为灰色。

- 管理员为各用户配置模式使用权。

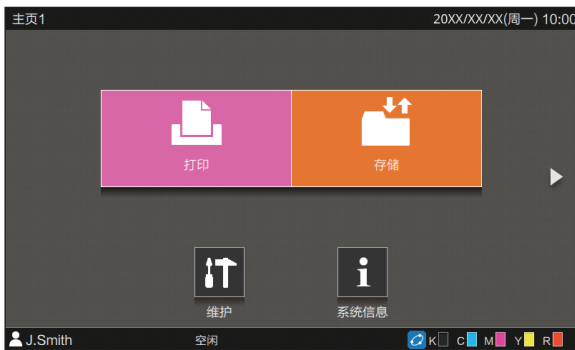

未显示某个模式按钮时

如果管理员在[主画面自定义]中将模式按钮设置为[OFF]，不会显示此模式按钮。



- 仅当用户以管理员身份登录时，才会显示[管理员菜单]。
- 视设备的连接状态或设置而定，可能不会显示每个模式的按钮。

[复印]按钮和[扫描]按钮被隐藏。



[系统信息]画面

您可以轻触[主页1]画面上的[系统信息]确认消耗品、机器、用户和许可证方面的信息。
[消耗品]画面显示墨水和纸张的状态。



· 仅当用户已登录时，才会显示[用户信息]。

状态区域

触摸面板上的状态栏中显示以下信息。



① 用户名

显示当前登录用户的名称。

② 打印机状态

本机的当前状态会以[空闲]、[正在打印]、[错误]或[部分单元不能使用]等说明表示。

③ 脱机

当[联机/脱机]设置为[OFF]时，会显示此图标。
显示此图标时，本机不接收作业。

④ FORCEJET™ 链接图标

此图标表示打印所需的所有部件是否正在正常工作。
画面显示将因耗材或配置详情而异。

- (点亮)：使用 RISO 墨水
- (点亮)：使用非 RISO 墨水（输入了墨水信息。）
- (闪烁)：使用非 RISO 墨水（未输入墨水信息。）

关于设置墨水信息的更多信息，请参阅“显示[消耗品信息输入]画面。”（第2-28页）。

⑤ 剩余墨水指示

各墨水的指示条表示剩余墨水量。当指示条开始闪烁时，表示需要更换墨盒。为闪烁的颜色准备新墨盒。



· 当使用非RISO墨水时，无法显示剩余墨水量。会显示[—]，而非剩余墨水指示。

作业列表图标

[完成]画面上的作业列表根据作业类型显示以下图标，以及文档名称/作业名称。

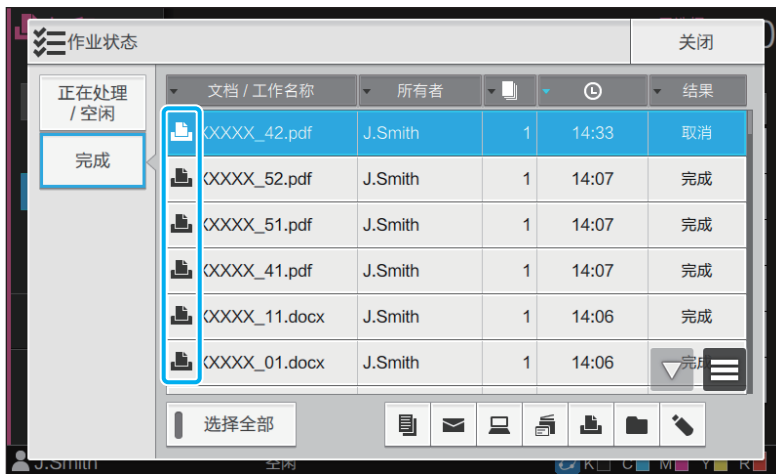

图标	作业类型
	复印作业
	打印作业
	扫描（邮件）作业
	扫描（PC）作业
	扫描（控制台）作业
	存储（保存 / 加载）作业
	有 PIN 代码的作业
	PS 作业
	损坏的作业（损坏的数据或者有问题的数据）

第 1 章 信息

本章说明操作面板上的错误指示灯闪烁的原因和触摸面板上出现的信息及其应对措施。当显示信息时，按照显示的信息中的指示解决问题。

操作面板错误指示灯

出现错误时，错误指示灯以红色闪烁。

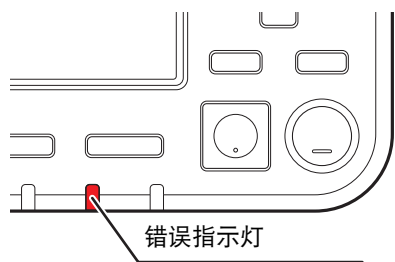

扫描仪灯

扫描仪出现错误时，扫描仪指示灯以红色闪烁。

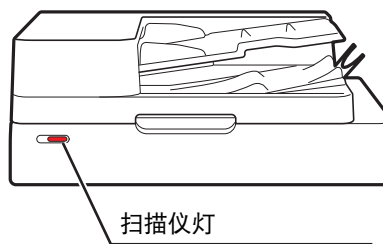

触摸面板上的错误信息

显示问题的描述和解决问题的指示，如下图所示。



- 在错误信息画面的顶部，显示错误代码。
当您与服务代表联系时，请务必提供该错误代码。
 - 错误代码的第一个字母表示错误的类型。
 - 数字会因问题的位置而异。

信息示例

下面是信息示例。按照显示的信息中的指示解决问题。



- 在某些信息画面上，可能会显示[取消]和[继续]。轻触[取消]可停止当前操作。轻触[继续]则恢复当前操作。

<S000-0000>服务呼叫

需要由服务代表检查或修理时，显示这些错误信息。

信息	应对措施
发生了问题。按下复原键或通过操作面板上的副电源键重启电源。如果仍无法解决问题，请联系经销商。	发生了问题。 按操作面板上的[复原]键。如果仍无法解决问题，请按操作面板上的[电源]键重启本机。 如果以上两项恢复操作均无法解决故障，请联系您的经销商或授权的服务代表。当联系您的经销商或授权的服务代表时，请务必提供触摸面板上显示的错误代码。
内存没有足够空间。请使用操作面板上的副电源键重启电源。	因为内置硬盘中没有足够的可用空间，所以无法使用本机。按操作面板上的[电源]键重启本机。如果未解决问题，请联系您的经销商或授权的服务代表。当联系您的经销商或授权的服务代表时，请务必提供触摸面板上显示的错误代码。

<U000-0000>设备错误

需要由服务代表修理时，显示这些错误信息。

信息	应对措施
标准进纸盘发生问题。您可以使用其他纸盘继续打印。	标准进纸盘发生问题。 轻触[更改纸盘]，并指定不同的进纸盘。
纸盒发生故障，你可以使用标准进纸盘继续打印。	进纸盘发生问题。 轻触[更改纸盘]，并将标准进纸盘指定为进纸盘。
纸盒1（纸盒2、纸盒3）发生故障，请取出卡住的纸张来消除故障。你可以使用其他纸盒继续打印。	进纸盘发生卡纸。 请参阅“进纸盘的故障排除”（第2-24页），并移除堵塞的纸张。 若要使用另一个纸盘继续打印，请轻触[更改纸盘]，并指定不同的进纸盘。

信息	应对措施
<p>纸盒1（纸盒2、纸盒3）发生故障，请取出卡住的纸张并按下“复原”键来消除故障。你可以使用其他纸盒继续打印。</p>	<p>进纸盘发生卡纸。 请参阅“进纸盘的故障排除”（第2-24页），移除堵塞的纸张，然后按操作面板上的[复原]键。如果仍无法解决问题，请按操作面板上的[电源]键重启本机。 如果以上两项恢复操作均无法解决故障，请联系您的经销商或授权的服务代表。当联系您的经销商或授权的服务代表时，请务必提供触摸面板上显示的错误代码。 若要继续用不同的进纸盘打印，按操作面板上的[复原]键，更改设置，然后发送数据。</p>
<p>外部控制器发生故障，请检查确认。</p>	<p>打印控制器（ComColorExpress FS2000C）发生错误或打印控制器未正确连接。 按操作面板上的[复原]键以关闭错误信息显示，并检查打印控制器的LED指示灯和其电缆的连接。</p>
<p><X000-0000>卡纸 卡纸时，显示这些错误信息。</p>	
信息	应对措施
<p>通过旋钮指示的卡纸位置，触摸显示按钮，查看故障修复方法。</p>	<p>本机内部卡纸，或者没有纸张或者多张纸张被送入本机。 轻触表示卡纸位置的按钮显示如何移除堵塞的纸张，并按照指示操作。关于更多信息，请参阅“卡纸”（第2-4页）。</p>

<Y000-0000>耗材错误

需要定期更换的耗材或部件，达到更换时间时，显示这些错误信息。

信息	应对措施
在面朝下整理器中添加平钉。	交错装订托盘中的装订钉用完。请参阅“更换钉仓”（第3-1页），并按照步骤更换钉仓。
整理器内的打孔盒已满。打开整理器前盖，清理打孔垃圾。	打孔盒充满打孔垃圾。请参阅“清理打孔盒”（第3-5页）并处理所有打孔垃圾。
打开整理器的前盖，并添加订书钉。	多功能整理器中的装订钉用完。请参阅“更换钉仓”（第3-1页）并添加装订钉。
打开整理器的前盖，并补充装订小册子的订书钉（前侧、后侧）。	
更换墨盒，请勿将已换下的墨盒装回机器，避免故障再次发生。	将显示的墨盒更换为新的墨盒。关于更多信息，请参阅“用户指南”中的“墨盒更换”。
墨水已过期，请及时更换新墨水。	

<Z000-0000>安装错误

当盖板或纸盒未完全关闭时，或墨盒未正确安装时，显示这些错误信息。

信息	应对措施
设置墨盒。	未安装墨盒，或者安装了非RISO墨水。安装RISO墨盒，或者联系您的管理员。
安装了错误颜色的墨水，请更换墨盒。	所安装墨盒的类型或颜色不正确。确认所安装墨盒的安装位置以及颜色和类型，然后正确安装墨盒。
墨盒不正确，请更换墨盒。	如果安装了错误的墨盒，请将其移除，将墨水端口擦拭干净，装好盖子，然后以正确的方向水平存放。

检查分离单元。

分离单元未正确安装。
重新安装分离单元。



安装分离单元

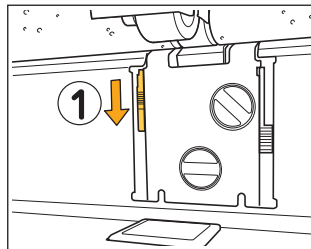

1 放下出纸板锁钮 (①) 以解锁分离单元。

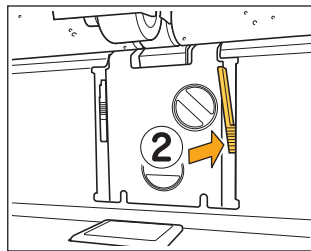

2 按下出纸板释放杆 (②) 并取下分离单元。

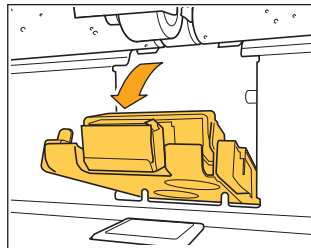

3 重新安装分离单元。

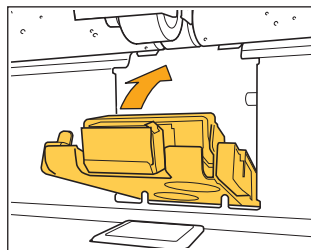

❗ · 确保完全插入分离单元。

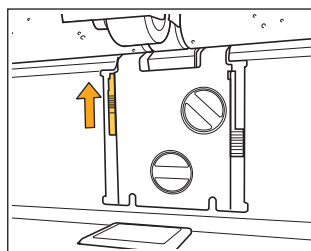

4 上推出纸板锁钮以锁定分离单元。
如果出纸板锁钮无法锁定，则表示分离单元没有完全插入。
确保完全插入分离单元。

信息	应对措施
大容量收纸器的小推车未放置，请放置推车。	大容量出纸机上未安装堆叠出纸盘。将堆叠出纸盘安装在架体上后，将其装回大容量出纸机。

<W000-0000>警告

纸张用光时、出纸盘选择已满时、外围设备未连接时、或存在其他问题时，显示这些警告信息。

信息	应对措施
设置纸张。	为作业指定的纸张未装入可用于自动选择的纸盘。将对应类型和尺寸的纸张装入可用于自动选择的纸盘。否则，轻触[更改纸盘]，并将[用纸选择]更改为[自动]以外的设置，或者为装入了指定纸张的纸盘启用[自动选择]。
不能进行自动纸盘选择。请选择进纸盘，并按下启动键。	如果所有纸盘均未启用自动选择，即使将纸盘选择设置为[自动]，也不会执行自动选择。轻触[用纸选择]并选择纸盘，或者为所需纸盘启用[自动选择]。
纸张尺寸可能不正确。请确认标准纸盘纸张导板、纸盘或纸张尺寸设置。	为作业指定的纸张尺寸未装入。装入指定尺寸的纸张。否则，轻触[更改纸盘]，并为装入指定纸张的纸盘启用[自动选择]。
不能使用标准纸盘（进纸盘1、进纸盘2、进纸盘3）。您可以使用其他纸盘继续打印。	标准进纸盘（或者进纸盘1、进纸盘2或进纸盘3）发生问题。轻触[更改纸盘]，并指定不同的进纸盘。
作业名： 该纸张尺寸不能输出至指定纸盘。请更改出纸盘或纸张尺寸。（作业被删除）	轻触[关闭]，更改设置，然后重新发送数据。关于各纸盘可使用纸张尺寸的更多信息，请参阅“安全信息”中的“打印纸”。
该纸张尺寸不能输出至当前出纸盘。请确认设置纸张的方向或设置。	轻触[关闭]，更改设置，然后重新发送数据。关于出纸盘可使用纸张尺寸的更多信息，请参阅“安全信息”中的“打印纸”。
不能以交错出纸输出该纸张尺寸。请确认设置纸张的方向或设置。	轻触[关闭]，更改设置，然后重新发送数据。关于交错出纸可使用纸张的更多信息，请参阅“安全信息”中的“打印纸”。
没有可以输出纸张的纸盘。请移除纸张。	输出到各纸盘的纸张超过最大装载量。请移除纸张。

信息	应对措施
扫描仪发生错误。	扫描仪发生错误。 轻触[确认]。如果在扫描原稿时显示此信息，请重新扫描原稿。 如果在轻触[确认]后此错误信息未消失，请按操作面板上的[电源]键重启本机。
保存扫描文件失败。请检查保存目的地设置。	扫描的数据无法保存。确认以下项目，然后重新扫描原稿。 <ul style="list-style-type: none">· 目的地服务器的网络设置· 目的地服务器的问题· 网络电缆连接· 扫描数据的[目的地]设置
保存扫描文件失败。文件尺寸超过了上限，或文件名已存在。请确认。	扫描的数据无法保存。 轻触[关闭]，然后重新扫描原稿。 如果有相同名称的文件存在，请改变文件名。 如果扫描数据的文件尺寸超过上限，请减少原稿的页数，或者改变保存格式。
保存目的地存在有相同名称的文件。覆盖吗？	您尝试用本机内部硬碟中已存在的文件名保存文件。 轻触[继续]覆盖现有文件。若要改变文件名并保存，请轻触[取消]，然后重新保存文件。
不能以当前的小册子设置输出该纸张尺寸。请确认设置纸张的方向或设置。	轻触[关闭]，更改设置，然后重新发送数据。关于创建小册子时可使用的纸张尺寸和方向的更多信息，请参阅“用户指南”中的“小册子”。



信息	应对措施
不能以当前的装订/打孔设置输出该纸张尺寸。请确认设置纸张的方向或设置。	轻触[关闭]，更改设置，然后重新发送数据。关于装订时所使用的纸张尺寸和方向的更多信息，请参阅以下。 <ul style="list-style-type: none"> · 使用交错装订托盘时 “用户指南”中的“装订” · 使用多功能整理器时 “用户指南”中的“装订/打孔”
指定了在信封上的打印。请确认是否配置了双面打印、整理器设置、或其他不能用于组合的设置。	您正尝试于下述状态在信封上打印：指定了无法为信封作业执行的设置。取消以下设置，然后重新发送数据。 <ul style="list-style-type: none"> · 双面打印 · 在多功能整理器上指定的功能 · 使用多功能整理器时，将[面朝上/下输出]设置为向下 <p>在纸张类型的[厚度]设置为[信封]的状态下，您正尝试在信封除外的纸张上打印。轻触[更改纸盘]，将[厚度]更改为[标准]。</p>
包含大量数据的文件仍然在处理。请按“继续”按钮允许处理完成或按“取消”按钮删除工作。	正在处理有大量数据的作业。 当作业中包含大量数据时，建议您将其作为等待作业处理，或者将其保存到存储区，然后再打印。
HDD没有足够空间。请删除非必要的作业，腾出HDD空间。	本机硬盘已满。 删除完成的作业或者存储区中不需要的文档，释放硬盘空间。
作业名： 该作业已删除。	对应的作业在挂起时在RISO Console上被删除。 重新发送数据。
作业名： 不能执行该作业。 请检查数据类型。(作业被删除)	因为文件被RISO条码区域指定应用程序使用，所以无法打印指定的作业。
Kerberos服务器的时间可能与打印机不同步。	本机的内部时钟和Kerberos服务器之间有时差。请联系您的管理员。 通过使用[管理员菜单]中的[NTP时间同步]，可以同步时间。
该墨水并非RISO原装墨水，使用RISO非原装墨水可能导致机器发生故障，由于非RISO原装墨水导致的损失，不享受质量保证、服务合同保护。请核实保证书或服务合同。你确认要继续使用墨水吗？	安装了非RISO墨盒。 请联系您的管理员确定是否使用此墨水。 若要继续使用非RISO墨盒，请轻触[是]，然后在接下来显示的[消耗品信息输入]画面上输入合适的值。关于更多信息，请参阅“显示[消耗品信息输入]画面。”（第2-28页）。

信息	应对措施
<p>整理器的装订单元（打孔单元、顶部托盘、堆叠托盘、小册子托盘、三折托盘）未连接，请检查确认（任务将被删除）。</p>	<p>没有连接多功能整理器的各个单元（装订单元、打孔单元、顶部出纸盘单元、堆叠出纸盘单元、小册子纸盘单元、三折出纸盘单元）。请联系您的经销商或授权的服务代表。</p>
<p>堆叠纸盘下降失败，请检查整理器。</p>	<p>可能有东西阻挡了堆叠出纸盘。确保纸盘下面或附近没有障碍物。</p>
<p>作业名： 由于整理器的装订单元（打孔单元、顶部托盘、堆叠托盘、小册子托盘、三折托盘）故障导致无法打印。该任务可以不使用装订单元（打孔单元、顶部托盘、堆叠托盘、小册子托盘、三折托盘）进行打印（作业被删除）。</p>	<p>无法使用多功能整理器的各个单元（装订单元、打孔单元、顶部出纸盘单元、堆叠出纸盘单元、小册子纸盘单元、三折出纸盘单元）。请联系您的经销商或授权的服务代表。如果您轻触[关闭]，您可以继续使用机器，出错单元除外。</p>
<p>作业名： 作业中包含了不能以Z型折页设置输出的纸张尺寸，请确定打印数据。（作业被删除）</p>	<p>包含了无法用于[Z型折页混合尺寸]的原稿尺寸。[Z型折页混合尺寸]仅可用于下列组合：A4和A3、B5和B4、Letter-R和Ledger。请检查原稿尺寸。</p>
<p>不能以当前折纸设置输出该纸张尺寸。请确认设置纸张的方向或设置。</p>	<p>轻触[关闭]，更改设置，然后重新发送数据。 关于折叠纸张时可使用的纸张尺寸和方向的更多信息，请参阅“用户指南”中的“折页”和“小册子装订”。</p>
<p>检查自动控制堆叠纸盘</p>	<p>自动出纸盘的导板未正确安装。 请确认。</p>
<p>大容量进纸盘中没有放置合适尺寸的纸张，请检查进纸盘。</p>	<p>大容量出纸机的纸张导板未安装在其适当位置，且纸张未对齐。 请确认打印输出纸张。 若要输出不规则尺寸的纸张，必须事先将纸张尺寸注册至机器。 关于详情，请联系您的管理员。</p>

信息	应对措施
<p>因大容量出纸机的出纸处有纸张留存，而无法接受打印。请取出收纸盘中的纸张。</p>	<p>大容量出纸机的堆叠出纸盘上有纸张。 当堆叠出纸盘上有纸张时，纸张导板无法移动至恰当的位置以进行下一个作业。请移除纸张。</p>
<p>大容量收纸盘中存有混合尺寸纸张，请将纸张取走。</p>	<p> 当电源打开或从睡眠模式恢复时，必须移除堆叠出纸盘上的纸张，否则纸张导板无法根据纸张尺寸移动至其适当位置。如果每次打印作业完成后不移除打印输出纸张，建议通过管理员菜单中的[省电设置]，将进入睡眠模式前的时间设置得较长。 关于省电设置的更多信息，请参阅“管理员指南”中的“省电设置”。</p>
<p>工作名称： 该作业无法通过大容量收纸盘输出，请检查设置（作业已删除）。</p>	<p>打印件未输出，因为作业包含不恰当的大容量出纸机设置（纸张尺寸、混合尺寸原稿，或包含无法执行的设置）。请更改出纸盘，指定可输出的纸张尺寸，或更改设置，使尺寸统一。</p>
<p>大容量进纸机被放入过多纸张，请检查进纸盘。</p>	<p>大容量进纸机中装入了超出最大可装入张数的纸张。请移除纸张。关于最大可装入张数的更多信息，请参阅“安全信息”中的“打印纸”。</p>
<p>请将纸张放置到大容量进纸器。请检查标准堆纸导板和纸张大小设定。</p>	<p>请将纸张放置到大容量进纸机。 标准进纸盘纸张导板不符合纸张尺寸。使标准进纸盘纸张导板符合纸张尺寸。否则，轻触[更改纸盘]并检查纸张设置。</p>
<p>包括以下设置的数据不能叠加使用。</p>	<p>如果所选叠加图像包含以下设置，则叠加不可用。轻触[关闭]取消这些设置，然后将数据重新保存到存储器中。</p> <ul style="list-style-type: none"> · 复印尺寸 · 双面 · 装订/打孔 · 组合 · 画像重复 · 小册子 · 小册子装订 · 折页 · 不同原稿尺寸 · 编程 · 添加封面 · 图像自动旋转
<p>不能使用标准纸盘（进纸盘1、进纸盘2、进纸盘3）。（作业已删除）</p>	<p>标准进纸盘（进纸盘1、进纸盘2或进纸盘3）发生问题，装入了插页或封面。 轻触[关闭]，检查标准进纸盘（进纸盘1、进纸盘2或进纸盘3），然后重新发送数据。</p>
<p>LAN0和LAN1的IP地址，或网段可能存在冲突。 请检查LAN0和LAN1的网络设置。</p>	<p>机器的LAN0和LAN1设置了相同的IP地址（区段）。当手动分配IP地址时，请为LAN0和LAN1分配不同的IP地址。 请从[管理员菜单]中的[网络设置（IPv4）]或[网络设置（IPv6）]查看IP地址。</p>

<1000-0000>信息

需要机器维护时，将显示这些信息。

信息	应对措施
机器需要更换废墨桶，请联系你的经销商并准备更换新的废墨桶。	排泄槽需要更换。请联系您的经销商或授权的服务代表。  · 当排泄槽变满时，无法执行打印。显示此信息时，请立即拨打服务电话。
传输带脏了。不采取措施将导致错误打印。请联系经销商。	传输带需要清理。请联系您的经销商或授权的服务代表。  · 当传输带变脏时，无法检测纸张尺寸和位置，从而导致打印异常。 需要技术人员执行清理操作。显示此信息时，请立即拨打服务电话。 清理传输带以前，无论可打印区域设置如何，纸张周围的页边空白均为5 mm。
面朝下整理器的零件需要更换，请联系你的经销商。	请联系您的经销商或授权的服务代表。如果您轻触[关闭]，您可以继续使用机器功能，交错装订托盘除外。可以使用不同的堆叠出纸盘执行打印。
墨水的有效期已近。请尽快替换墨盒。	为了获得最佳打印质量，在生产日期后的24个月内使用墨盒（室温下保存时）。

第 2 章 故障排除

本章说明出现问题时应采取的措施。

使用本章中的信息帮助排除故障。

问题	请参阅
卡纸	第2-4页
本机的一般故障排除	
本机根本不工作。/打开电源时，触摸面板上未显示任何内容。	第2-9页
即使当轻触操作面板按钮时，触摸面板上也未显示任何内容。	第2-9页
扫描仪不工作。	第2-9页
打印结果颜色浅或深。	第2-9页
复印或扫描时，ADF（自动进稿器）中装入的原稿未正确送入。	第2-10页
打印件或复印件上有白色条纹或比较模糊。	第2-10页
输出结果脏或者上面有黑色条纹。	第2-10页
复印或扫描的数据模糊，或者部分数据未打印。	第2-10页
可以看到原稿的背面。	第2-11页
出现波纹干扰。	第2-11页
未送入纸张。/卡的背面受损。/送入了多张纸张。	第2-11页
虽然未执行多张进纸，还是发生了多张进纸错误，或者多张进纸错误频繁发生。	第2-12页
纸张变脏。/打印未对齐。	第2-12页
打印机驱动程序和打印的故障排除	
无法从电脑打印。	第2-13页
无法在不规则尺寸纸张上正确打印。	第2-13页
当打印多页文档时，一些页面以错误的纸张尺寸打印。	第2-13页
打印耗时长。/打印多个副本时，打印机在打印每个副本后发出蜂鸣声。	第2-13页
作业的PIN代码遗失。	第2-13页
在打印机驱动程序画面上的[颜色模式]菜单中未显示[全彩]和[自动]。	第2-13页
无法指定页面进行打印。	第2-14页
即使指定了多份（页），也仅打印了一份（页）。	第2-14页
部分图像缺失。	第2-14页
无法在[作业状态]画面上重新打印作业。	第2-14页
中断作业或者关闭本机再重新打开后，不知道打印了多少。	第2-14页
装入了纸张，但是显示“设置纸张。”错误信息。	第2-14页
彩色打印的结果不佳。	第2-14页
打印的图像颜色浅或没有光泽。	第2-15页
纸张边缘变脏。	第2-15页
图像亮或暗。	第2-15页
无法使用标准进纸盘中装入的纸张执行双面打印。	第2-15页
发送的数据变成损坏的作业。	第2-15页

问题	请参阅
条码背景或附近图像的颜色无法打印。	第2- 15页
版面顺序不正确。	第2- 15页
复印的故障排除	
部分原稿在复印的数据中缺失。	第2- 16页
执行了双面复印，但是一页或多页的背面空白。	第2- 16页
无法使用标准进纸盘中装入的纸张执行双面复印。	第2- 16页
扫描的故障排除	
RISO Console的扫描画面上没有扫描的数据。	第2- 17页
部分原稿在扫描的数据中缺失。	第2- 17页
颜色模式设置为[自动]，但是本机未自动识别彩色原稿。	第2- 17页
存储的故障排除	
无法在不规则尺寸纸张上正确打印。	第2- 18页
装入了纸张，但是显示“设置纸张。”错误信息。	第2- 18页
彩色打印的结果不佳。	第2- 18页
无法使用标准进纸盘中装入的纸张执行双面打印。	第2- 19页
部分原稿在复印的数据中缺失。	第2- 19页
部分原稿在扫描的数据中缺失。	第2- 19页
颜色模式设置为[自动]，但是本机未自动识别彩色原稿。	第2- 19页
多功能整理器和交错装订托盘的故障排除	
多功能整理器或交错装订托盘不工作。	第2- 20页
当您复印原稿时，在错误的位置装订纸张。	第2- 20页
装订钉无法很好穿透，例如弯曲或挤压变形。/纸张未从交错装订托盘输出。	第2- 20页
装订钉卡在本机内。	第2- 20页
纸张出来时松散地堆叠在交错装订托盘上。/打印输出纸张向内卷曲。	第2- 20页
进纸盘的故障排除	
纸张卡在进纸盘中。/纸盘无法顺利拉出。	第2- 24页
大容量进纸机的故障排除	
尽管大容量进纸机中的纸张已用完，标准进纸盘未下降至其最低位置，而是停在中间。	第2- 25页
进纸导向杆无法调节，导致纸张弯曲、变形或错位。	第2- 25页
大容量出纸机的故障排除	
堆叠出纸盘未下降且难以取出打印输出纸张。	第2- 25页
每次打印作业后，堆叠出纸盘都会下降，且无法继续打印。	第2- 25页
IC卡读卡器的故障排除	
无法使用IC卡登录。	第2- 26页
注册的IC卡丢失或遗失。	第2- 26页

问题	请参阅
其它问题	
前盖打不开。	第2-27页
轻触[登录]画面上的索引按钮时，未显示正确的用户名。	第2-27页
有PIN代码的作业无法删除。	第2-27页
打印机未自动醒来。	第2-27页
未显示RISO Console画面。	第2-27页
显示[消耗品信息输入]画面。	第2-28页
选购PS附录套件的故障排除	
当使用Mac OS时打印耗时长。/无法使用当前设置执行打印。	第2-29页
当使用Mac OS打印多页文档时，一些页面以错误的纸张尺寸打印。	第2-29页

卡纸

如果本机或选购设备出现卡纸，打印将停止，操作面板上的错误指示灯会以红色闪烁，并且触摸面板上会显示卡纸位置。按照触摸面板上显示的步骤取出卡纸并恢复打印。

⚠ 注意

将手伸入本机时，例如取出卡纸时，请注意突出的部件和金属端子。否则可能会受伤。

1 轻触表示卡纸位置的按钮显示如何取出卡纸。



2 按照触摸面板上显示的步骤取出纸张。

轻触[上一步]或[下一步]显示上一页或下一页。

(以下画面截图为卡纸时的显示示例。)

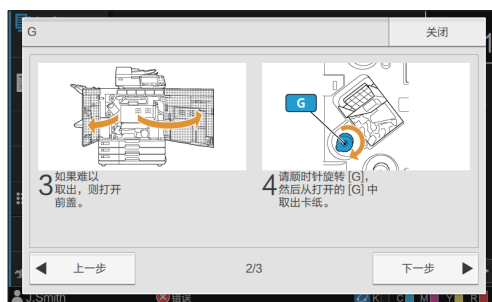
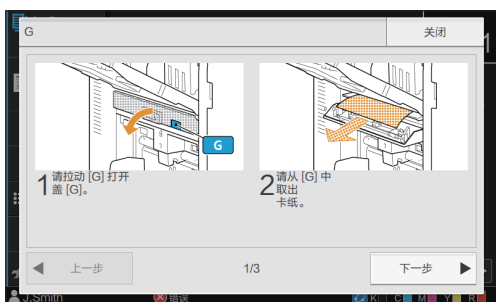

3 轻触[关闭]。

返回步骤1中的画面。确认表示取出纸张位置的按钮已消失。

当卡纸已全部取出并且盖板已关闭时，错误画面将关闭，并且显示上一个画面。



· 只要画面上显示字母按钮，在指出的位置依然有纸张。重复步骤1至步骤3取出卡纸。

取出卡纸时的注意事项

- 缓慢小心地取出卡纸。注意不要将纸片留在本机中。

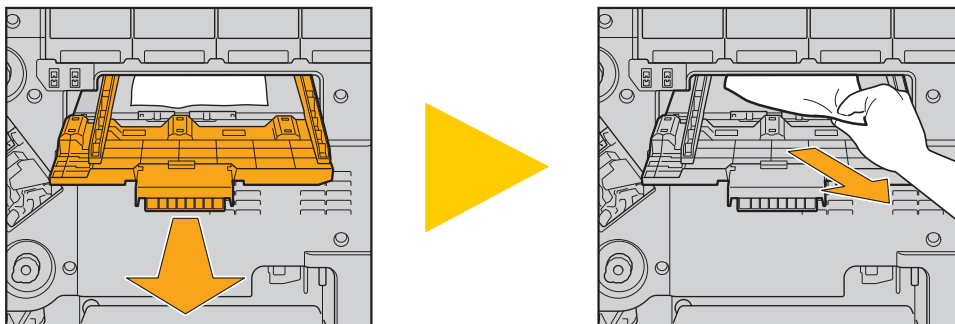

2

- 如果在打印多页纸张时卡纸，造成卡纸的纸张和其它纸张可能会卡在传输路径中。当使用内部旋钮取出卡纸时，请在取出第一张纸后转动旋钮四次或五次，查看是否有其它纸张。

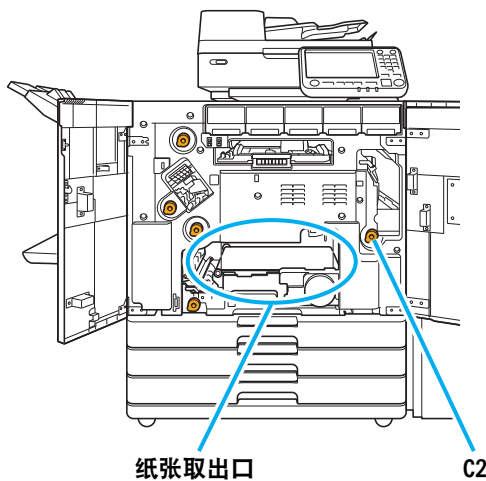

- 打印头位于纸张取出口顶部里面。将卡纸从此口取出时，请避免碰到打印头，以免墨水沾到手或衣袖上。
- 当堆叠出纸盘连接至机器右侧时，使用旋钮“C2”。
- 视卡纸位置而定，如果慢慢向上卷动纸张，可能更便于移除堵塞的纸张。

经常卡纸

如果经常卡纸，请再次确认以下几点。

- 标准进纸盘上的纸张或者进纸盘中的纸张在最大装载容量以内。
- 正确放置标准进纸盘纸张导板，并且正确装入纸张。
- 实际装入的纸张与[用纸选择]设置一致。
- 装入了不可用的纸张。

特别是，褶皱或卷曲的纸张会造成卡纸，因此请勿使用此类纸张。

- 当使用不规则尺寸纸张时，必须预先在管理员菜单中注册此纸张尺寸。请联系您的管理员。若要使用未注册的不规则尺寸纸张，请选择[用纸选择] - [纸托盘设置] - [输出纸张尺寸]，并在[手动]中指定尺寸。
- 请检查是否正在使用一面已打印过的纸张或颜色较深的纸张。这种情况下，机器可能将正在送入的单张纸错误地检测为多张纸。将[双馈检查]设置为[OFF]。

[打印]画面 ▶ 选择作业 ▶ 副菜单中的[更改设置] ▶ [用纸选择] ▶ [纸托盘设置] ▶
将[双馈检查]设置为[OFF]

[存储] - [加载]画面 ▶ 选择文件夹 ▶ 选择文档 ▶ 文档副菜单中的[更改设置] ▶ [用纸选择] ▶
[纸托盘设置] ▶ 将[双馈检查]设置为[OFF]

[复印]画面 ▶ [用纸选择] ▶ [纸托盘设置] ▶ 将[双馈检查]设置为[OFF]

[存储] - [保存]画面 ▶ 选择文件夹 ▶ [保存文档] ▶ [用纸选择] ▶ [纸托盘设置] ▶
将[双馈检查]设置为[OFF]



- 关于如何装入纸张和可使用的纸张类型的更多信息，请参阅“用户指南”中的“装入纸张”和“安全信息”中的“打印纸”。

进纸路径

本节说明打印期间纸张在本机中行进的路径。从本机中取出卡纸时，请参阅此信息。

打印期间，纸张在本机中如下图所示行进。

——> 实线：单面打印期间的进纸路径

- - -> 虚线：双面打印期间的进纸路径

<当使用面朝下出纸盘时>

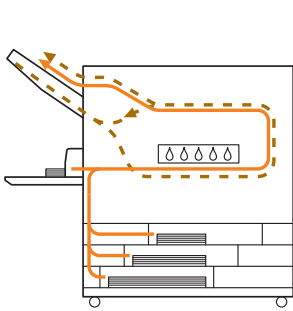

<当使用交错装订托盘时>

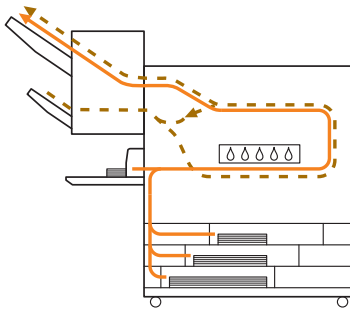

<当使用堆叠出纸盘时>

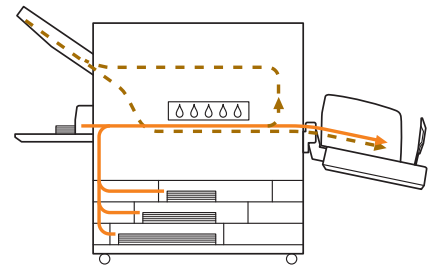

<当使用多功能整理器时>

多功能整理器中的进纸路径在单面打印和双面打印时是相同的。

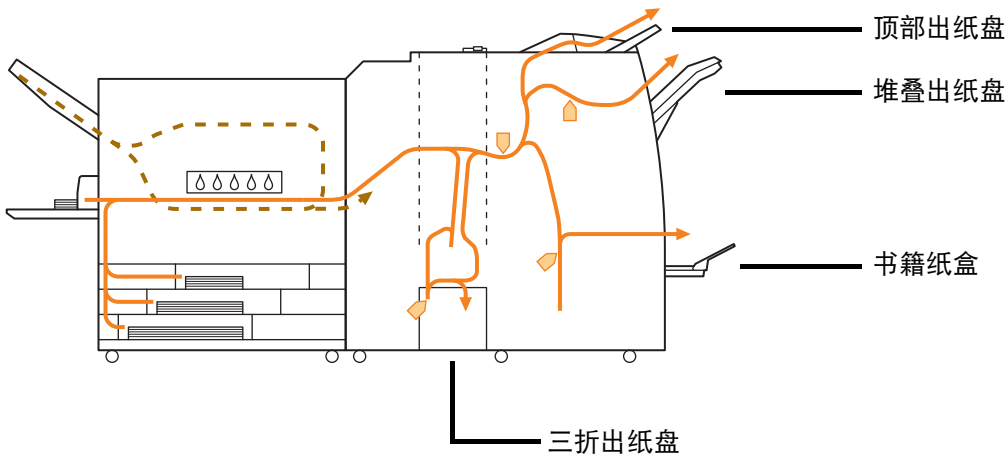

- 打印的材料所输出到的纸盘视多功能整理器的配置功能而异。
- 关于连接多功能整理器时进纸路径的更多信息，请参阅下一页。

■ 当连接至多功能整理器时

● 装订时

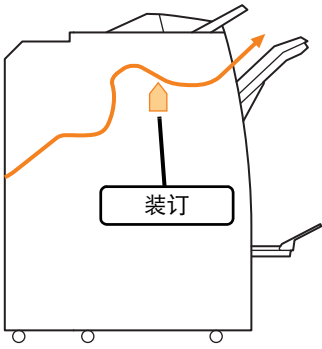

● 打孔时

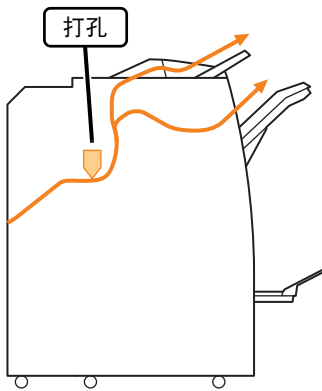

● 装订和打孔时

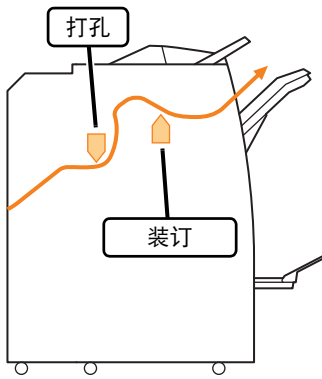

● 小册子装订/对折时

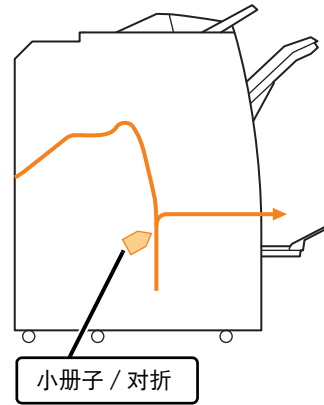

■ 加入折页单元时

● 三折时

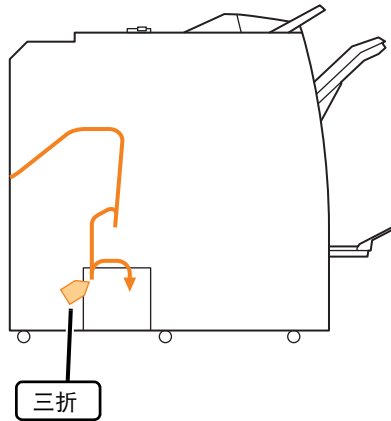

● Z型折页时

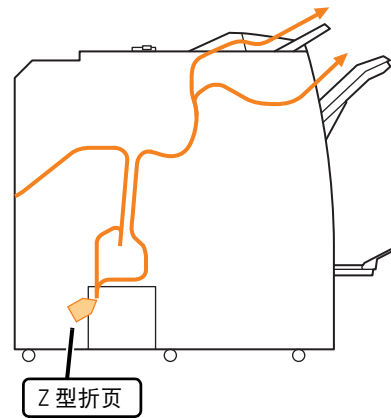

本机的一般故障排除

本节说明如何对不同模式中可能会发生的一般问题进行故障排除。

? 本机根本不工作。/打开电源时，触摸面板上未显示任何内容。

- 确保主电源开关已打开。
- 确保本机的电源插头已正确插入电源插座。
- 确保电源线已牢固连接到本机。
- 确保电源断路器未跳闸。

? 即使当轻触操作面板按钮时，触摸面板上也未显示任何内容。

本机可能处于睡眠状态。

管理员可能已将本机配置为在一定时间内未操作时本机会自动进入省电模式。按下[唤醒]键。

? 扫描仪不工作。

- 确保扫描仪的电源插头已正确插入电源插座。
- 确保USB电缆已牢固连接到打印机和扫描仪。

? 打印结果颜色浅或深。

浓度设置可能未正确配置。

对于打印：

在打印机驱动程序画面上的[图像处理]选项卡中调节[打印浓度]设置。

对于复印和扫描：

根据原稿配置用于复印的[扫描浓度]设置。

[复印]画面/[扫描]画面 ▶ [扫描浓度]

[存储] - [保存]画面 ▶ 选择文件夹 ▶
[保存文档] ▶ [扫描浓度]

如果您正在打印或复印，纸张类型设置可能与标准进纸盘或进纸盘中装入的纸张类型不一致。

正确配置纸张类型。

对于打印：

[打印]画面 ▶ 选择作业 ▶
副菜单中的[更改设置] ▶ [用纸选择] ▶
[纸托盘设置] ▶ [纸张类型]

[存储] - [加载]画面 ▶ 选择文件夹 ▶
选择文档 ▶ 文档副菜单中的[更改设置] ▶
[用纸选择] ▶ [纸托盘设置] ▶ [纸张类型]

对于复印：

[复印]画面 ▶ [用纸选择] ▶ [纸托盘设置] ▶
[纸张类型]

[存储] - [保存]画面 ▶ 选择文件夹 ▶
[保存文档] ▶ [用纸选择] ▶ [纸托盘设置] ▶
[纸张类型]

? 复印或扫描时，ADF（自动进稿器）中装入的原稿未正确送入。

原稿可能太小。

ADF中可装入的最小尺寸原稿为100 mm × 148 mm。如果原稿太小，可能无法从ADF正确送入，从而造成卡纸。将小于100 mm × 148 mm的原稿放在稿台玻璃上。



- 即使原稿的尺寸合适，纸张厚度、类型或其它特性也可能会造成无法使用ADF扫描原稿。关于更多信息，请参阅“安全信息”中的“原稿”。

? 打印件或复印件上有白色条纹或比较模糊。

打印头可能堵塞。

执行[打印头清洗]让打印头不再堵塞。

[主页1]画面 ▶ [维护] ▶ [打印头清洗] ▶ [正常清洗]

如果无法解决问题，请执行[强力清洗]。

? 输出结果脏或者上面有黑色条纹。

本机中可能装入了不可用于打印或复印的纸张。

确认标准进纸盘或进纸盘中装入的纸张类型。关于更多信息，请参阅“安全信息”中的“打印纸”。

您可能正在使用卷曲的纸张进行打印或复印。

卷曲的纸张可能会与打印头接触，从而造成纸张变脏。这样可能会损坏打印头，因此请勿使用卷曲的纸张。

如果您正在复印或扫描，[扫描浓度]设置可能太暗。

调节[扫描浓度]设置。

[复印]画面/[扫描]画面 ▶ [扫描浓度]

[存储] - [保存]画面 ▶ 选择文件夹 ▶ [保存文档] ▶ [扫描浓度]

如果您正在复印或扫描，可能未完全关闭原稿盖板。

完全关闭扫描仪的原稿盖板，防止任何光线进入。

如果您正在复印或扫描，以下部件可能已变脏。

用软布擦拭。

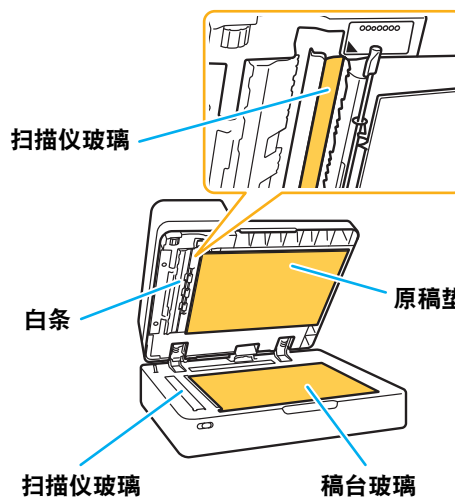

- ADF的白条、稿台玻璃、或扫描仪玻璃上粘附的任何灰尘、碎屑、墨水、胶水或修正液可能会造成复印或扫描的数据不干净。执行定期清理。

? 复印或扫描的数据模糊，或者部分数据未打印。

原稿可能未与稿台玻璃完全接触。

关闭原稿盖板，让原稿完全平放在稿台玻璃上。

扫描仪可能受到了振动。

重新扫描原稿，不要让扫描仪受到振动。

如果您正在复印，纸张可能已受潮。

如果纸张中有湿气，部分复印的数据可能无法打印，或者可能会模糊。使用干燥的纸张。

? 可以看到原稿的背面。

如果您正在复印或扫描薄纸上的原稿，可能会在图像数据中捕捉到原稿背面或下一页的图像。

- 将[扫描浓度]调节为较浅的设置。

[复印]画面/[扫描]画面 ▶ [扫描浓度]

[存储] - [保存]画面 ▶ 选择文件夹 ▶
[保存文档] ▶ [扫描浓度]

- 将一张黑纸放在原稿的背面，并重新复印或扫描原稿。

- 当复印或扫描报纸或杂志等有底色的原稿时，您可以使用[底色消除]设置调节底色等级。

[复印]画面/[扫描]画面 ▶ [底色消除]

[存储] - [保存]画面 ▶ 选择文件夹 ▶
[保存文档] ▶ [底色消除]

? 出现波纹干扰。

当复印或扫描为出版而经过网版印刷处理的照片等图像时，可能较易出现波纹干扰（网状阴影）。

通过配置[消除波纹]设置，可以减少波纹干扰。

[复印]画面/[扫描]画面 ▶ [图像设定] ▶
[消除波纹]

[存储] - [保存]画面 ▶ 选择文件夹 ▶
[保存文档] ▶ [图像设定] ▶ [消除波纹]

? 未送入纸张。/卡的背面受损。/送入了多张纸张。

[纸张类型]中的[厚度]设置可能与纸张属性（纸张厚度）不一致。

在[纸张类型]中正确配置[厚度]设置。

对于打印：

[打印]画面 ▶ 选择作业 ▶ 副菜单中的[更改设置] ▶ [用纸选择] ▶ [纸托盘设置] ▶ [纸张类型] ▶ [厚度]

[存储] - [加载]画面 ▶ 选择文件夹 ▶ 选择文档 ▶ 文档副菜单中的[更改设置] ▶ [用纸选择] ▶ [纸托盘设置] ▶ [纸张类型] ▶ [厚度]

对于复印：

[复印]画面 ▶ [用纸选择] ▶ [纸托盘设置] ▶ [纸张类型] ▶ [厚度]

[存储] - [保存]画面 ▶ 选择文件夹 ▶ [保存文档] ▶ [用纸选择] ▶ [纸托盘设置] ▶ [纸张类型] ▶ [厚度]

关于更多信息，请参阅“用户指南”中的“用纸选择”。

可能需要调节进纸压力以适合纸张厚度。

根据装入的纸张类型，将进纸压力调节杆设置到“*（正常）”或“*（卡）”。

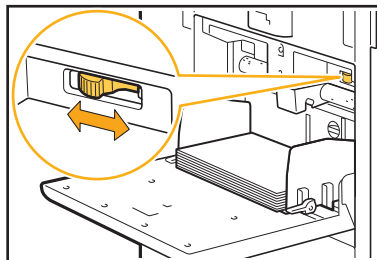

通常，将此杆设置到“*（正常）”。如果进纸是问题所在，将其设置为“*（卡）”。关于更多信息，请参阅“用户指南”中的“将纸张装入标准进纸盘”。

分离片的角度可能未正确调节。
根据情况转动分离片角度调节旋钮调节分离片的角度。

未送入纸张时：
将旋转到左边。

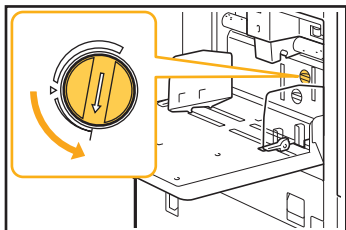

送入了多张纸张时：
将旋转到右边。

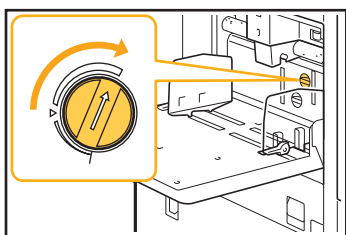

· 调节角度时，务必从标准进纸盘中取出纸张，然后将标准进纸盘一直降到最低位置。

纸张分离压力可能未正确调节。

当未送入纸张、卡的背面受损或者使用了可能会容易产生纸粉的纸张时：
将旋转到“稍弱”。

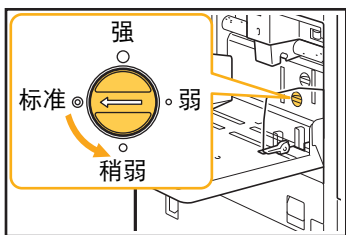

送入了多张纸张时：
将旋转到“强”。

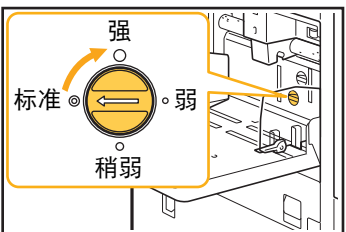

· 调节角度时，务必从标准进纸盘中取出纸张，然后将标准进纸盘一直降到最低位置。



虽然未执行多张进纸，还是发生了多张进纸错误，或者多张进纸错误频繁发生。

您可能正在使用暗色纸张或者一面已打印的纸张。

当使用背面已打印的纸张或者底色暗的纸张时，本机可能会将此类纸张误检测为仿佛正在送入多张纸张。这种情况下，将[双馈检查]设置为[OFF]。

对于打印：

[打印]画面 ▶ 选择作业 ▶ 副菜单中的[更改设置] ▶ [用纸选择] ▶ [纸托盘设置] ▶ 将[双馈检查]设置为[OFF]

[存储] - [加载]画面 ▶ 选择文件夹 ▶ 选择文档 ▶ 文档副菜单中的[更改设置] ▶ [用纸选择] ▶ [纸托盘设置] ▶ 将[双馈检查]设置为[OFF]

对于复印：

[复印]画面 ▶ [用纸选择] ▶ [纸托盘设置] ▶ 将[双馈检查]设置为[OFF]

[存储] - [保存]画面 ▶ 选择文件夹 ▶ [保存文档] ▶ [用纸选择] ▶ [纸托盘设置] ▶ 将[双馈检查]设置为[OFF]



纸张变脏。/打印未对齐。

纸张对于打印来说可能太暗。

当在暗色纸张上打印时，本机可能会无法检测纸张尺寸，从而导致打印错位、图像丢失或纸张边缘变脏。建议您使用底色浅的纸张。

打印机驱动程序和打印的故障排除

本节说明如何对与打印机驱动程序和打印相关的问题进行故障排除。

? 无法从电脑打印。

[联机/脱机] 设置可能已设置为 [OFF]。
在 [打印] 画面上确认 [联机/脱机] 设置。
如果显示 [OFF]，请将其切换为 [ON]。

[打印] 画面 ▶ 将 [联机/脱机] 设置为 [ON]

作业可能是等待作业。

有 PIN 代码的作业将被作为等待作业处理。管理员可能已将本机配置为将所有作业作为等待作业处理。

在 [打印] 画面上确认作业是否显示在 [等待作业列表] 中。

本机可能正在忙于打印另一个作业。

- 空闲作业按照 [正在处理 / 空闲] 画面上作业列表从上往下的顺序进行打印。
- 当执行中断复印功能时，复印作业优先于从打印机驱动程序发送的作业。

是否正在显示墨盒更换信息？

如果信息显示即使一种颜色需要更换，您也无法打印。更换所示颜色的墨盒。

? 无法在不规则尺寸纸张上正确打印。

不规则尺寸纸张可能未注册。

必须在打印机驱动程序和本机上的 [自定义纸张输入] 中均预先注册纸张尺寸。

打印机驱动程序属性画面 ▶ [环境] 选项卡 ▶ [自定义纸张输入]

必须由管理员在本机的管理员菜单中预先注册纸张尺寸。请联系您的管理员。

对于 [用纸选择] - [纸托盘设置] 中的 [输出纸张尺寸] 可能未选择 [手动]。

若要使用不规则尺寸纸张而不将其注册到纸张尺寸中，请在 [手动] 中输入纸张的尺寸。

[打印] 画面 ▶ 选择作业 ▶ 副菜单中的 [更改设置] ▶ [用纸选择] ▶ [纸托盘设置] ▶ [输出纸张尺寸] ▶ [手动]



- 未选择 [ON] 时，将应用通过打印机驱动程序的 [输出纸张尺寸] 配置的纸张宽度和长度尺寸。当您使用不规则尺寸纸张时，预先注册纸张尺寸将提高打印速度和改善纸张对齐情况。

? 当打印多页文档时，一些页面以错误的纸张尺寸打印。

原稿数据可能包含不同纸张尺寸的页面。

在打印机驱动程序画面的 [基本] 选项卡中勾选 [不同原稿尺寸] 复选框。进纸盘将根据原稿尺寸自动选择，并打印文档。

? 打印耗时长。/ 打印多个副本时，打印机在打印每个副本后发出蜂鸣声。

可能在应用程序的 [打印] 对话框中勾选了 [自动分页] 复选框。

打印前清除 [自动分页] 的复选标记。

? 作业的 PIN 代码遗失。

如果您遗失 PIN 代码，无法执行打印。

添加新的 PIN 代码，然后重新发送数据。联系您的管理员在 [打印] 画面上删除 [等待作业列表] 中剩余的作业。

? 在打印机驱动程序画面上的 [颜色模式] 菜单中未显示 [全彩] 和 [自动]。

彩色打印功能可能被限。

请联系您的管理员。

? 无法指定页面进行打印。

可能在应用程序的[打印]对话框中勾选了[自动分页]复选框。

清除[自动分页]的复选标记，然后在打印机驱动程序画面上将[基本]选项卡中的[排序]设置为[无序]。

? 即使指定了多份（页），也仅打印了一份（页）。

可能设置了[打印并暂停]。

如果在打印机驱动程序画面上设置了[打印并暂停]，将在打印一份（页）后停止。如果打印结果没有问题，请按操作面板上的[启动]键，或者轻触触摸面板上的[继续]继续打印。若要取消[打印并暂停]，请将[基本]选项卡中的[打印并暂停]复选框的复选标记清除。

? 部分图像缺失。

创建小册子或执行[装订]时，[自动缩小]设置可能还未配置。

创建小册子或使用装订/打孔功能时，视余边的宽度而定，打印面可能因不适合纸张而被裁切。在打印机驱动程序画面上的[印后处理]选项卡中，选择[小册子装订]或[装订边距]，然后单击[详细设定]。选择[自动缩小]复选框以自动缩小打印面，使其适合纸张。

? 无法在[作业状态]画面上重新打印作业。

重新打印作业可能受限制。

当管理员菜单中限制重新打印作业时，无法执行重新打印。关于详情，请联系您的管理员。

? 中断作业或者关闭本机再重新打开后，不知道打印了多少。

您可以在完成作业的[细节]画面上确认份数和页数。

[作业状态]键 ► [完成] ► 选择您想要确认的作业 ► 副菜单中的[细节]

? 装入了纸张，但是显示“设置纸张。”错误信息。

打印机驱动程序画面上的[输出纸张尺寸]和[纸张类型]设置可能与本机的对应设置不一致。

如果打印机驱动程序上的[输出纸张尺寸]和[纸张类型]设置与本机的对应设置不一致，即使装入了纸张，也可能会显示此错误信息。在本机上配置与打印机驱动程序相同的纸张尺寸和类型设置。

[打印]画面 ► 选择作业 ► 副菜单中的[更改设置] ► [用纸选择] ► [纸托盘设置] ► [输出纸张尺寸]或[纸张类型]

对于标准进纸盘或进纸盘，[自动选择]可能设置为[OFF]。

在本机上配置[纸托盘设置]，为您正在使用的标准进纸盘或进纸盘启用自动选择。

[打印]画面 ► 选择作业 ► 副菜单中的[更改设置] ► [用纸选择] ► [纸托盘设置] ► 将[自动选择]设置为[ON]

? 彩色打印的结果不佳。

您可能没有使用适合打印的纸张。

通过本机使用的喷墨系统，打印质量（尤其是彩色打印）可能会因纸张类型而异。打印时，本机会针对每种纸张类型使用最合适的颜色配置文件设置。因此，如果打印机驱动程序画面上的[纸张类型]设置与本机中装入的纸张类型不一致，可能无法获得最佳性能。确认以下项目。

- 当在打印机驱动程序画面上将[纸张类型]设置为[任意]时，选择实际使用的纸张类型。关于更多信息，请参阅“用户指南”中的“纸张类型”。
- 确认进纸盘中装入的纸张类型与[纸托盘设置]中指定的纸张类型一致。

[打印]画面 ► 选择作业 ► 副菜单中的[更改设置] ► [用纸选择] ► [纸托盘设置] ► [纸张类型]

? 打印的图像颜色浅或没有光泽。

可能设置了草稿功能。

如果在打印机驱动程序画面上设置了草稿功能，打印浓度会降低，因为使用了较少墨水。若要提高打印浓度，请进入[图像处理]选项卡，然后将[图像质量]设置为[标准]。

可能设置了数据压缩功能。

如果在打印机驱动程序画面上设置了数据压缩功能，打印处理速度会提高，但是使用的墨水较少，从而造成中和色显得不均匀。若要提高打印浓度，请进入[图像处理]选项卡，然后将[图像质量]设置为[标准]。

? 纸张边缘变脏。

在管理员菜单中可能将[可打印区域]设置为[最大]。

本机内部可能被墨水弄脏。

建议您采用[标准]设置，尤其是在打印包含超出纸张边缘的图像的数据后出现脏污时。关于详情，请联系您的管理员。

? 图像亮或暗。

照片图像等数据可能需要修正。

在打印机驱动程序画面的[图像处理]选项卡中勾选[伽玛调整]复选框。单击[详细设定]，然后在[伽玛调整]画面上调节亮度和对比度。

? 无法使用标准进纸盘中装入的纸张执行双面打印。

标准进纸盘的纸张类型可能设置为[信封]。

当[纸张类型]中的[厚度]设置为[信封]时，无论装入的纸张类型如何，均无法使用标准进纸盘的纸张执行双面打印。根据使用的纸张配置设置。

[打印]画面 ▶ 选择作业 ▶ 副菜单中的[更改设置] ▶ [用纸选择] ▶ [纸托盘设置] ▶ [纸张类型] ▶ [厚度]

? 发送的数据变成损坏的作业。

您可能正在尝试通过GD打印机驱动程序以外的驱动程序输出作业。

数据可能是使用GD打印机驱动程序以外的打印机驱动程序打印或保存的。

使用GD打印机驱动程序重新发送数据。

? 条码背景或附近图像的颜色无法打印。

条码区域中可能有图像，或者条码区域指定可能错位。

在指定为条码区域的区域中，无论原稿的颜色如何，底色均以白色打印，而条码、文本和插图则以黑色打印。确认条码区域指定是否错位，或者检查是否有任何文本或插图与条码周围的1 mm空白重叠。

关于更多信息，请参阅“用户指南”中的“条码区域指定”。

? 版面顺序不正确。

[结合]或[小册子]设置可能未正确配置。

确认是否为打印机驱动程序画面上的[版面]选项卡中的[结合]或[小册子]指定了正确页序。

复印的故障排除

本节说明如何对与复印相关的问题进行故障排除。

? 部分原稿在复印的数据中缺失。

[复印尺寸]可能未正确设置。

根据原稿尺寸和纸张尺寸的组合设置复印的复印尺寸。

[复印]画面 ▶ [复印尺寸]

创建小册子或执行[装订/打孔]或[装订]时，[自动缩小]设置可能还未配置。

创建小册子或使用装订/打孔功能时，视余边的宽度而定，打印面可能因不适合纸张而被裁切。在余边设置下将[自动缩小]设置为[ON]，以自动缩小打印面，使其适合纸张。

对于小册子：

[复印]画面 ▶ [小册子] ▶ 选择[版面顺序] ▶
选择[装订] ▶ [编辑] ▶ 设置[内边距] ▶
将[自动缩小]设置为[ON]

对于装订/打孔：

[复印]画面 ▶ [装订余边] ▶ 将[自动缩小]设置为[ON]

? 执行了双面复印，但是一页或多页的背面空白。

可能对包含不同尺寸页面的原稿执行了双面复印。

对不同尺寸的原稿执行双面复印时，如果要复印到一张纸的正面和背面的原稿的尺寸不同，将执行单面复印。

? 无法使用标准进纸盘中装入的纸张执行双面复印。

标准进纸盘的纸托盘设置可能设置为[信封]。

当[纸张类型]中的[厚度]设置为[信封]时，无论装入的纸张类型如何，均无法使用标准进纸盘的纸张执行双面复印。
根据使用的纸张配置设置。

[复印]画面 ▶ [用纸选择] ▶ [纸托盘设置] ▶
[纸张类型] ▶ [厚度]

扫描的故障排除

本节说明如何对与扫描相关的问题进行故障排除。

? RISO Console的扫描画面上没有扫描的数据。

您在[主页1]画面上轻触[扫描]后可能未选择[控制台1]。

如果您在轻触[扫描]后选择[邮件]或[个人电脑]，或者当扫描的数据被保存到存储区时，RISO Console上不会显示扫描的数据。选择[控制台]，然后重新扫描原稿。

? 部分原稿在扫描的数据中缺失。

[扫描尺寸]设置可能与原稿的实际尺寸不一致。将[扫描尺寸]设置为与原稿相同的尺寸，或者将其设置为[自动]。

[扫描]画面 ▶ [扫描尺寸]

[页面尺寸]和[复印尺寸]可能未正确设置。

设置[复印尺寸]以匹配[扫描尺寸]和[页面尺寸]设置的组合，或将[页面尺寸]设置为与原稿相同的尺寸。

[扫描]画面 ▶ [页面尺寸]

[扫描]画面 ▶ [复印尺寸]

? 颜色模式设置为[自动]，但是本机未自动识别彩色原稿。

对于以下原稿类型，自动识别可能无法正常工作。

未识别彩色原稿：

- 颜色很浅的原稿
- 很黑或者几乎为黑色的原稿
- 几乎无色的原稿（仅彩色细线等）

未识别黑白原稿：

- 纸张本身不是白色的原稿

选择[自动]以外的颜色模式，或者调节管理员菜单中的[彩色/黑色检测基准]。

[复印]画面 ▶ [颜色模式] ▶ 根据用途选择
[全彩] / [黑] / [青] / [品红]

[扫描]画面 ▶ [颜色模式] ▶ 根据用途选择
[全彩] / [灰度] / [黑]

在管理员菜单中，调节[彩色/黑色检测基准]
(1 - 5)

设置为较大的值可让本机更容易地识别彩色原稿。关于详情，请联系您的管理员。

存储的故障排除

本节说明如何对与将文件保存到存储区以及从中加载文件相关的问题进行故障排除。

关于无法使用此处的信息解决的问题的更多信息，请参阅“打印机驱动程序和打印的故障排除”（第2-13页）、“复印的故障排除”（第2-16页）和“扫描的故障排除”（第2-17页）。

? 无法在不规则尺寸纸张上正确打印。

对于[用纸选择] - [纸托盘设置]中的[输出纸张尺寸]可能未选择[手动]。

若要使用不规则尺寸纸张而不将其注册到纸张尺寸中，请在[手动]中输入纸张的尺寸。

[存储] - [加载]画面 ▶ 选择文件夹 ▶ 选择文档 ▶ 文档副菜单中的[更改设置] ▶ [用纸选择] ▶ [纸托盘设置] ▶ [输出纸张尺寸] ▶ [手动]



- 未选择[ON]时，纸张宽度将设置为进纸盘导板的宽度，长度则设置为相关纸盘的最大长度。当您使用不规则尺寸纸张时，预先注册纸张尺寸将提高打印速度和改善纸张对齐情况。

? 装入了纸张，但是显示“设置纸张。”错误信息。

对于标准进纸盘或进纸盘，[自动选择]可能设置为[OFF]。

在本机上配置[纸托盘设置]，为您正在使用的标准进纸盘或进纸盘启用自动选择。

[存储] - [加载]画面 ▶ 选择文件夹 ▶ 选择文档 ▶ 文档副菜单中的[更改设置] ▶ [用纸选择] ▶ [纸托盘设置] ▶ 将[自动选择]设置为[ON]

? 彩色打印的结果不佳。

您可能没有使用适合打印的纸张。

通过本机使用的喷墨系统，打印质量（尤其是彩色打印）可能会因纸张类型而异。打印时，本机将针对每种纸张类型使用最合适的颜色配置文件设置。因此，如果[纸张类型]设置与本机中装入的纸张类型不一致，可能无法获得最佳性能。确认以下项目。

- 确认进纸盘中装入的纸张类型与[纸托盘设置]中指定的纸张类型一致。

[存储] - [加载]画面 ▶ 选择文件夹 ▶ 选择文档 ▶ 文档副菜单中的[更改设置] ▶ [用纸选择] ▶ [纸托盘设置] ▶ [纸张类型]

? 无法使用标准进纸盘中装入的纸张执行双面打印。

标准进纸盘的纸张类型可能设置为[信封]。

当[纸张类型]中的[厚度]设置为[信封]时，无论装入的纸张类型如何，均无法使用标准进纸盘的纸张执行双面打印。根据使用的纸张配置设置。

[存储] - [加载]画面 ▶ 选择文件夹 ▶ 选择文档 ▶ 文档副菜单中的[更改设置] ▶ [用纸选择] ▶ [纸托盘设置] ▶ [纸张类型] ▶ [厚度]

? 部分原稿在复印的数据中缺失。

[复印尺寸]可能未正确设置。

根据原稿尺寸和纸张尺寸的组合设置复印的复印尺寸。

[存储] - [保存]画面 ▶ 选择文件夹 ▶ [保存文档] ▶ [复印尺寸]

创建小册子或执行[装订/打孔]或[装订]时，[自动缩小]设置可能还未配置。

创建小册子或使用装订/打孔功能时，视余边的宽度而定，打印面可能因不适合纸张而被裁切。在余边设置下将[自动缩小]设置为[ON]，以自动缩小打印面，使其适合纸张。

对于小册子：

[存储] - [保存]画面 ▶ 选择文件夹 ▶ [保存文档] ▶ [小册子] ▶ 选择[版面顺序] ▶ 选择[装订] ▶ [编辑] ▶ 设置[内边距] ▶ 将[自动缩小]设置为[ON]

对于装订/打孔：

[存储] - [保存]画面 ▶ 选择文件夹 ▶ [保存文档] ▶ [装订余边] ▶ 将[自动缩小]设置为[ON]

? 部分原稿在扫描的数据中缺失。

[扫描尺寸]设置可能与原稿的实际尺寸不一致。将[扫描尺寸]设置为与原稿相同的尺寸，或者将其设置为[自动]。

[页面尺寸]和[复印尺寸]可能未正确设置。设置[复印尺寸]以匹配[扫描尺寸]和[页面尺寸]设置的组合，或将[页面尺寸]设置为与原稿相同的尺寸。

? 颜色模式设置为[自动]，但是本机未自动识别彩色原稿。

选择[自动]以外的颜色模式，或者调节管理员菜单中的[彩色/黑色检测基准]。

[存储] - [保存]画面 ▶ 选择文件夹 ▶ [保存文档] ▶ [颜色模式] ▶ 根据用途选择[全彩] / [黑] / [青] / [品红]

在管理员菜单中，调节[彩色/黑色检测基准] (1 - 5)

设置为较大的值可让本机更容易地识别彩色原稿。关于详情，请联系您的管理员。

多功能整理器和交错装订托盘的故障排除

本节说明如何对与选购的多功能整理器和交错装订托盘相关的问题进行故障排除。

? 多功能整理器或交错装订托盘不工作。

- 确保电源插头已正确插入电源插座。
- 确保打印机的主电源开关已打开。
- 按操作面板上的[电源]键重启本机。如果多功能整理器或交错装订托盘依然不工作，请联系您的经销商或授权的服务代表。

? 当您复印原稿时，在错误的位置装订纸张。

装入原稿的方向可能与[装订/打孔]或[装订]画面上的[原稿放置方向]设置不一致。

[复印]画面 ▶ [装订/打孔]或[装订] ▶ 设置[原稿放置方向]

[存储] - [保存]画面 ▶ 选择文件夹 ▶ [保存文档] ▶ [装订/打孔]或[装订] ▶ 设置[原稿放置方向]

[图像自动旋转]未设置为[ON]。

如果设置为[OFF]，本机无法在正确的位置对纸张进行装订或打孔。

[复印]画面 ▶ [图像自动旋转]

[存储] - [保存]画面 ▶ 选择文件夹 ▶ [保存文档] ▶ [图像自动旋转]

? 装订钉无法很好穿透，例如弯曲或挤压变形。/纸张未从交错装订托盘输出。

装订的纸张太多。

- 当使用多功能整理器时可装订的纸张数量如下：85 g/m² A4或更小纸为100张，大于A4的纸为65张。
- 当使用交错装订托盘时可装订的纸张数量如下：85 g/m² A4或B5纸为50张，A3或B4纸为25张。

如果在使用上述纸张数量时装订钉未正确穿透，请联系您的经销商或授权的服务代表。

? 装订钉卡在本机内。

按照“装订机卡住（多功能整理器）”（第2-21页）和“装订机卡住（交错装订托盘）”（第2-23页）中描述的步骤取出装订钉。

? 纸张出来时松散地堆叠在交错装订托盘上。/打印输出纸张向内卷曲。

交错装订托盘的纸盘位置（▶◀标记的固定位置）可能无法正确对齐。

根据纸张类型或输出情况而定，改变托盘位置。若要通过交错或者未进行分类而在B5或更小尺寸的多张纸张上打印，请将◀标记的固定位置设置到以下位置。

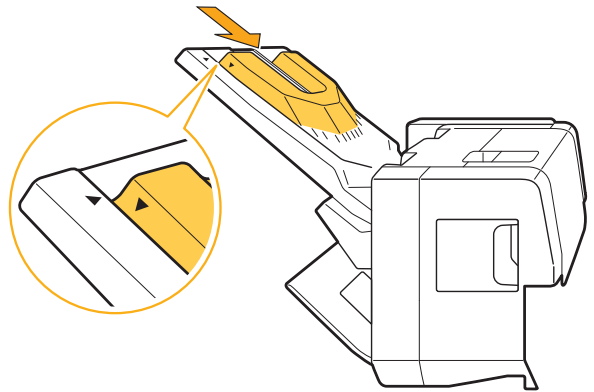

装订机卡住（多功能整理器）

如果装订钉卡在本机内，请按照以下步骤取出装订钉。

● 钉仓 UR1 实例

1 打开盖。

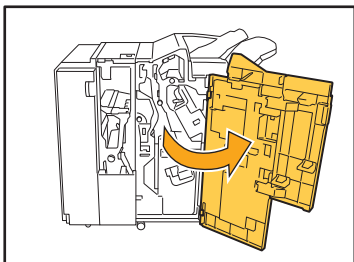

2 抓住钉仓的把手，稍稍抬起的同时朝身体方向拉动，将其取出。

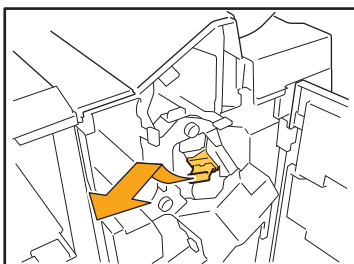

3 打开钉仓盖，并取出卡住的装订钉。

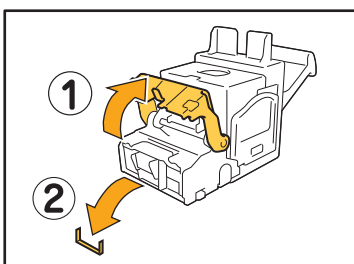

⚠ 注意

取出装订钉时，注意不要伤到手指。

4 如果无法取出卡住的装订钉，请朝箭头方向推钉仓底部以取出装订钉。

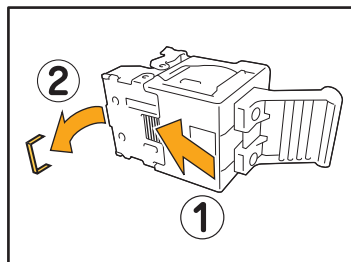

5 让钉仓回到原位。

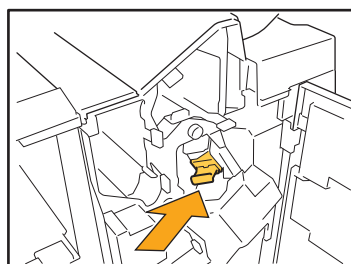

推入钉仓直至听见咔哒声。

6 关闭盖。

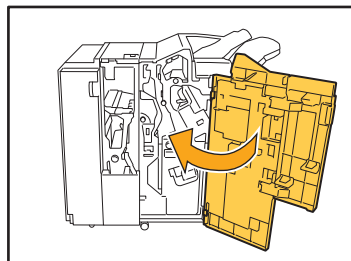

● 钉仓 UR2/UR3 实例

1 打开盖。

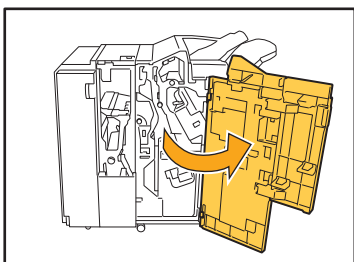

2 将R2/R3杆向右推的同时朝前拉动单元，将其拉出。

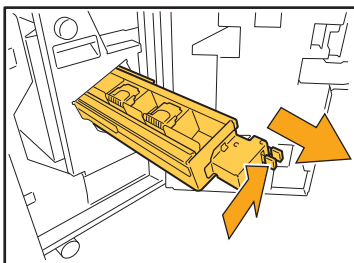

3 抓住钉仓左右侧的锁扣并朝左拉起。

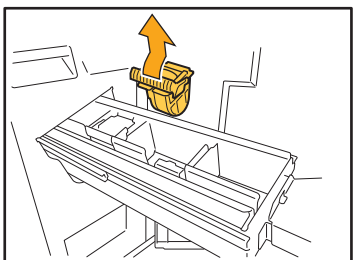

4 取出卡住的装订钉。

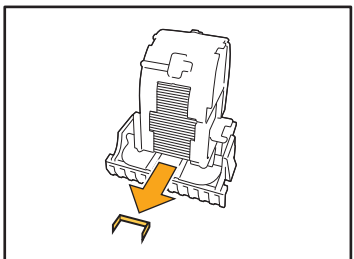

⚠ 注意

取出装订钉时，注意不要伤到手指。

5 抓住钉仓左右侧的锁扣并将钉仓安装至单元。

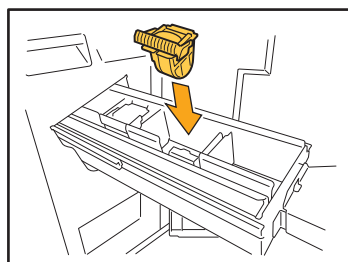

紧紧按下钉仓的中心（圆形凹痕）。



· 如果未完全推入，钉仓会松动，造成无法送入装订钉。

6 让单元回到原位。

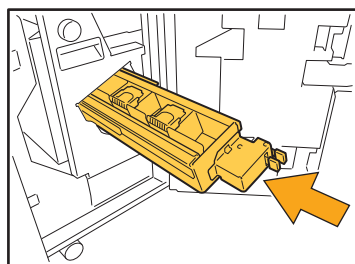

7 关闭盖。

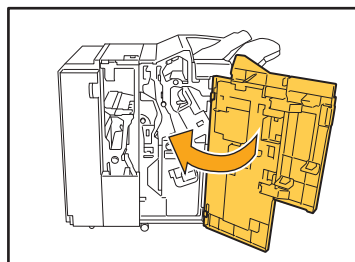

装订机卡住（交错装订托盘）

如果装订钉卡在本机内，请按照以下步骤取出装订钉。

1 打开装订盖。

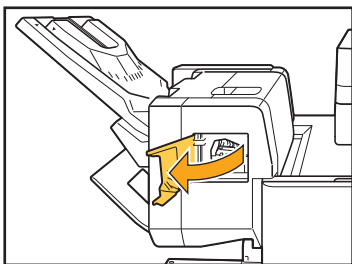

2 抓住钉仓的把手，并向您的方向拉。

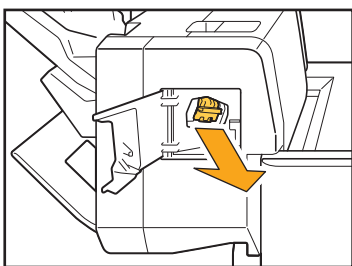

3 打开钉仓盖，并取出卡住的装订钉。

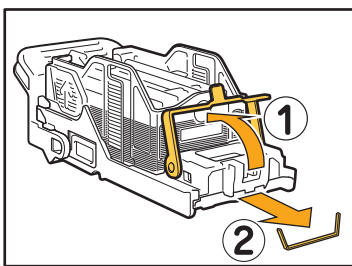

注意

取出装订钉时，注意不要伤到手指。

4 让钉仓回到原位。

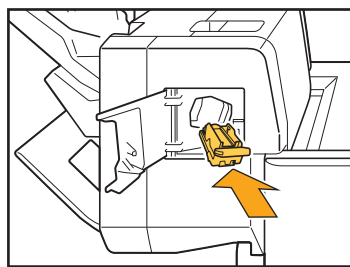

5 关闭装订盖。

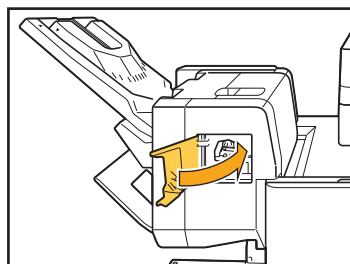

进纸盘的故障排除

本节说明使用进纸盘的注意事项。

纸张卡在进纸盘中。/纸盘无法顺利拉出。

您可能需要拉出进纸盘才能取出卡在进纸盘最深处的纸张。

进纸盘的右侧有一个弹簧。拉出纸盘时，请按照下图所示方式抓住，不要碰到弹簧。

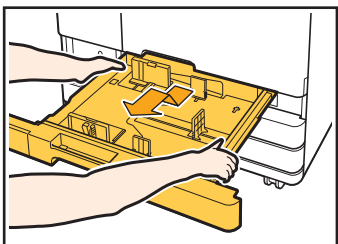

- 1 拉出纸盘，直到停止。
- 2 呈对角向上抬起纸盘的正面，并拉出纸盘。
- 3 移除堵塞的纸张。
- 4 让纸盘两边的白色突起与导轨对齐，并放回纸盘。
呈对角向上抬起纸盘的正面，并将其插入导轨。然后，将纸盘降低到水平位置，并推入。



· 若要在抓住纸盘时保持适当的平衡，请将右手放在纸盘的前盖部分，将左手放在左边靠近背面的位置，与右手呈对角。如果您用双手握住前面的部分并拉出纸盘，后端可能会因纸盘的重量而跌落。

如何装入 A3 纸和 B4 纸

将纸张导板安装到适合正在使用的纸张尺寸的位置。若要改变纸张导板的位置，捏住纸张导板的两边，将其滑出，然后滑到所需纸张尺寸对应的孔。

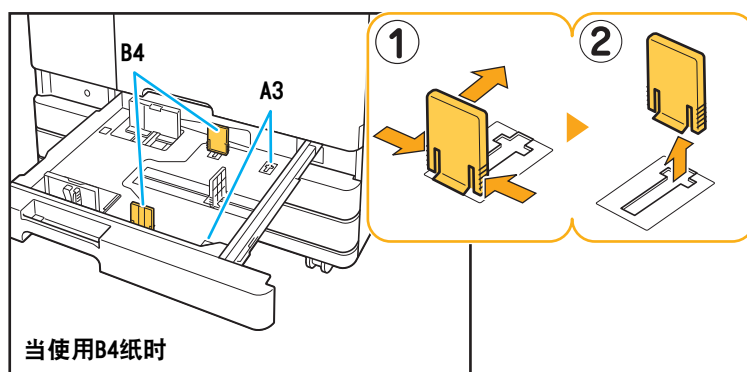

当使用B4纸时

大容量进纸机的故障排除

本节说明如何对与选购的大容量进纸机相关的问题进行故障排除。

? 尽管大容量进纸机中的纸张已用完，标准进纸盘未下降至其最低位置，而是停在中间。

若要降低标准进纸盘，请按标准进纸盘下降按钮。
按住标准进纸盘下降按钮，将标准进纸盘降低至所需位置。



- 可在管理员菜单中设置当纸张用完或操作标准进纸盘下降按钮时，标准进纸盘下降到的位置。

? 进纸导向杆无法调节，导致纸张弯曲、变形或错位。

如果一次装入大量纸张，进纸导向杆将无法调节和正确设置。（纸张未对齐，因为纸张弯曲或变形。）装入一包纸张，调节进纸导向杆后，再装入其余纸张。关于一次装入大量纸张的更多信息，请参阅“用户指南”中的“一次装入大量纸张时”。

2

大容量出纸机的故障排除

本节说明如何对与大容量出纸机相关的问题进行故障排除。

? 堆叠出纸盘未下降且难以取出打印输出纸张。

若要降低堆叠出纸盘，请按堆叠出纸盘下降按钮。
通过按堆叠出纸盘下降按钮，堆叠出纸盘将下降至架体所安装的位置（最低位置）。



- 在堆叠出纸盘下降的同时按堆叠出纸盘下降按钮将使堆叠出纸盘停止下降。
- 务必在左盖和右盖均关闭时按堆叠出纸盘下降按钮。
- 可在管理员菜单中设置当打印作业完成或暂停时，堆叠出纸盘下降到的位置。

? 每次打印作业后，堆叠出纸盘都会下降，且无法继续打印。

作业打印完成时堆叠出纸盘下降到的位置可能设置为[降低至支架] / [降低至指定位置]。
如果管理员菜单中的[大容量集纸器]设置为[不能更低]，堆叠出纸盘不会下降。关于详情，请联系您的管理员。

IC卡读卡器的故障排除

本节说明如何对与IC卡读卡器相关的问题进行故障排除。

无法使用IC卡登录。

另一张卡，例如装在同一个便携套中的卡，可能正在干扰您正在使用的IC卡。

如果卡互相干扰，您可能无法使用IC卡登录。

您可能未将IC卡正确靠近读卡器。

如果IC卡距离IC卡读卡器太远，将无法识别IC卡，从而导致认证失败。

IC卡读卡器的USB电缆可能未正确连接。

如果未正确连接，您可能无法使用IC卡登录。

IC卡的信息可能未在本机上注册。

- 必须由管理员预先注册IC卡。确保管理员注册了您的IC卡。
- 用于IC卡认证的外部服务器的属性未正确设置。关于要采取的措施的更多信息，请联系您的管理员。

注册的IC卡丢失或遗失。

请立即联系您的管理员。

通过IC卡，用户可以登录本机和打印文档。如果您的IC卡被未经授权的第三方使用，相关活动将被记在您的名下。如果您注意到您的卡遗失，请立即联系您的管理员。

? 前盖打不开。

仅当需要解决墨盒更换或卡纸等错误时，才能打开前盖。

若要在未出现错误时打开前盖，请按[前盖解锁]。

[主页1]画面 ▶ [维护] ▶ [前盖解锁]

? 轻触[登录]画面上的索引按钮时，未显示正确的用户名。

管理员可能未正确配置[用户设置]中的[索引]。请联系您的管理员。

? 有PIN代码的作业无法删除。

若要删除有PIN代码的作业而不输入PIN代码，您需要以管理员身份登录。请联系您的管理员删除此作业。

? 打印机未自动醒来。

如果您试图在未启用Wake On LAN通信的网络环境中打印，因管理员配置的睡眠等级设置所致，打印机不会自动醒来。

单击打印机驱动程序画面上的[获得打印机信息]并配置[打印机的MAC地址]。

打印机驱动程序属性画面 ▶ [环境]选项卡 ▶ [获得打印机信息]

关于更多信息，请参阅“用户指南”中的“Wake On LAN”。否则，请联系您的管理员。

? 未显示RISO Console画面。

可能未在网络浏览器正确输入本机的IP地址。

输入正确的IP地址。通过从[主页1]画面轻触[系统信息] - [机器信息]，您可以确认本机的IP地址。

本机可能处于睡眠状态。

管理员在[省电设置]中配置的睡眠等级可能不允许您激活RISO Console。按[唤醒]键让本机返回操作状态，然后激活RISO Console。

关于省电设置的更多信息，请联系您的管理员。

显示[消耗品信息输入]画面。

按照画面指示输入设置值。

为了确保最佳打印质量，本机会从墨盒获取信息。如果无法正确获取信息，请在[消耗品信息输入]画面上输入合适的值。



- 如果您更换墨盒或者按操作面板上的[电源]键重启本机，在[消耗品信息输入]画面上输入的设置值将消失。
重新配置墨盒信息。

如果显示[消耗品信息输入]画面，表示安装了非RISO墨盒。若要继续使用非RISO墨盒，请参阅下表输入合适的值。

信息	设置/说明	设置值/详细信息
选择设置墨水温度调整设置。	为了实现最佳打印结果，为墨水设置可打印温度的监测范围。	[1] (30°C - 40°C) [2] (30°C - 45°C) [3] (25°C - 45°C) [4] (20°C - 45°C) [5] (20°C - 40°C)
选择设置墨水的清洗操作。	为墨水设置不会造成缺陷打印的最大清理周期。  · 如果设置值超过最大张数，会显示清洗周期设置确认画面。	[1] (500到700张) [2] (500到1500张) [3] (500到3000张) [4] (500到5000张) [5] (500到5000张) 当[4]和[5]的可选范围相同时，默认值不同。 [4]: 2000张 [5]: 3000张
设置墨水的到期日期。	指定年和月，当墨盒的到期日来临时显示此信息。	[月]: 1 - 12 [年] (末两位数): 00 - 99

选购PS附录套件的故障排除

本节说明如何对与PostScript 3打印机驱动程序和打印相关的问题进行故障排除。

? 当使用Mac OS时打印耗时长。/无法使用当前设置执行打印。

可能在应用程序的[打印]对话框中勾选了[逐份打印页面]复选框。
打印前清除[逐份打印页面]的复选标记。

? 当使用Mac OS打印多页文档时，一些页面以错误的纸张尺寸打印。

原稿数据可能包含多种纸张尺寸。
当打印包含多种纸张尺寸的原稿数据时，将为剩余的页面使用首页的纸张尺寸。因此，与首页尺寸不同的纸张可能无法正确打印，或者部分图像可能缺失。

第 3 章 维护

更换钉仓

当装订钉用完时，打印将停止，并且在触摸面板上显示一条信息。
按照以下步骤更换钉仓。

更换钉仓UR1（多功能整理器）

! 即使有装订钉，也可能会显示装订钉更换信息。即使如此，仍请更换装订盒。剩余的装订钉可以使用。

1 打开盖。

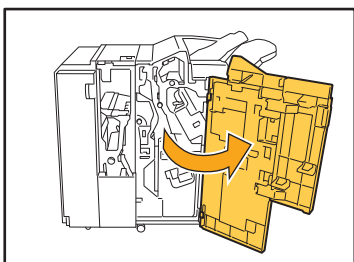

2 抓住钉仓的把手，稍稍抬起的同时朝身体方向拉动，将其取出。

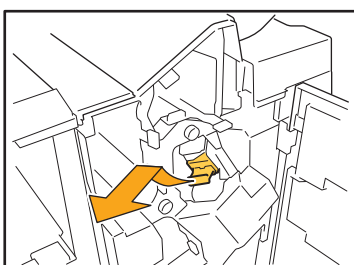

3 推动箭头①指示的区域，打开钉仓盖。

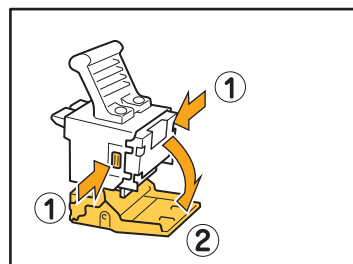

4 取出装订盒。

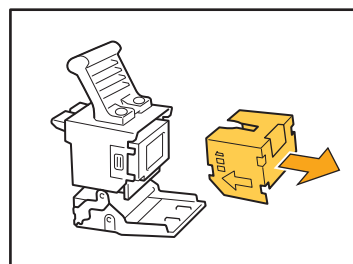

5 将新的装订盒放入钉仓。

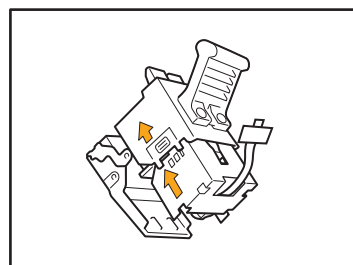

! 对齐箭头方向并放置装订盒。

6 从装订盒拉出胶带。

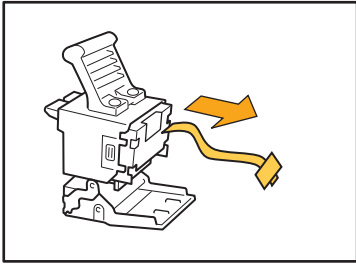

7 关闭钉仓盖。

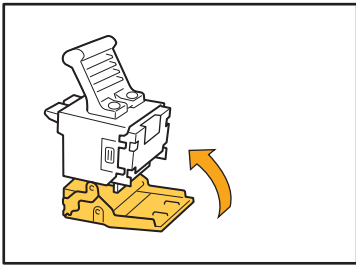

8 让钉仓回到原位。

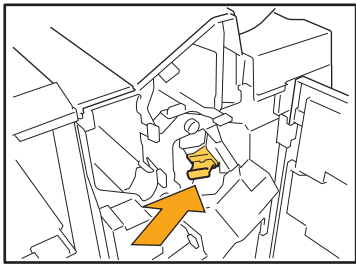

9 关闭盖。

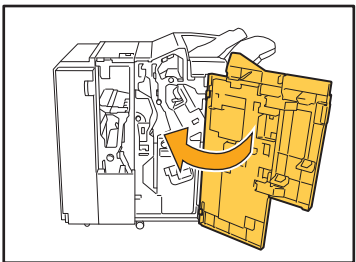

更换钉仓UR2/UR3

- 即使有装订钉，也可能会显示装订钉更换信息。即使如此，仍请更换装订盒。剩余的装订钉不可使用。请务必注意。

1 打开盖。

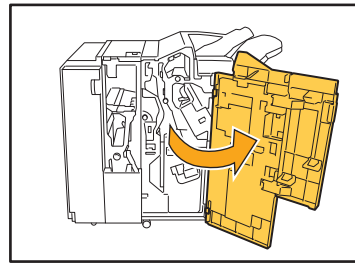

2 将R2/R3杆向右推的同时朝前拉动单元，将其拉出。

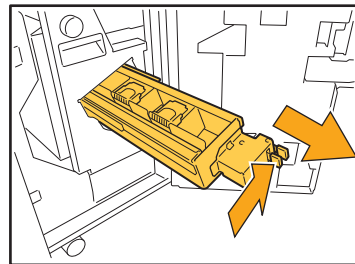

3 抓住钉仓左右侧的锁扣并朝左拉起。

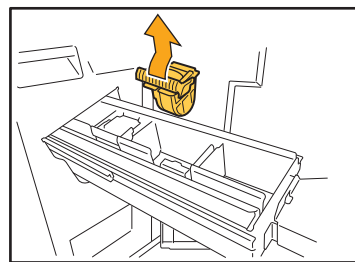

4 抓住新钉仓左右侧的锁扣并将钉仓安装至单元。

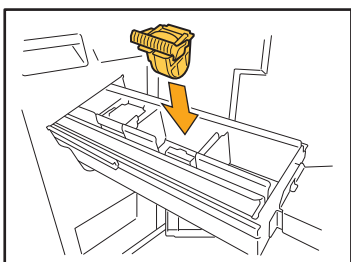

紧紧按下钉仓的中心（圆形凹痕）。

❗ 如果未完全推入，钉仓会松动，造成无法送入装订钉。

5 让单元回到原位。

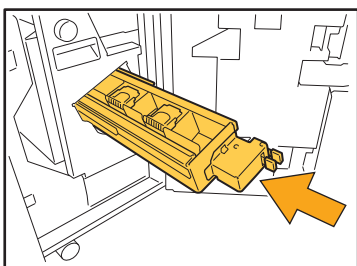

6 关闭盖。

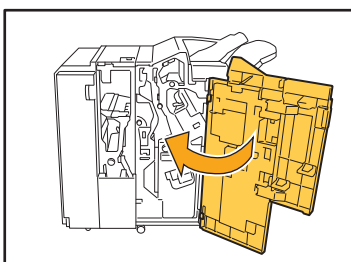

更换钉仓（交错装订托盘）

❗ 即使有装订钉，也可能会显示装订钉更换信息。即使如此，仍请更换装订盒。剩余的装订钉可以使用。

1 打开装订盖。

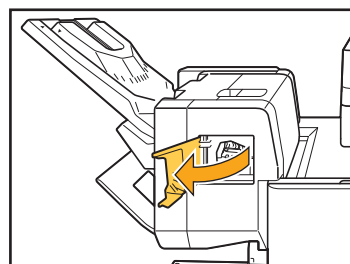

2 抓住钉仓的把手，并向您的方向拉。

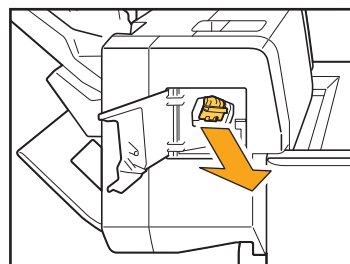

3 按标有箭头①的区域释放挂钩，然后取下装订盒。

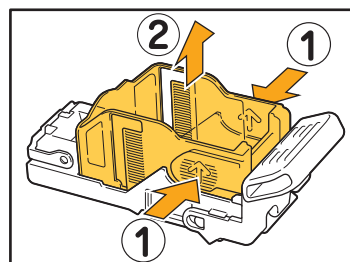

- 4** 将新的装订盒的前部插入钉仓，然后插入后部。

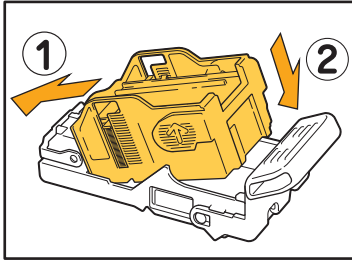

- 5** 让钉仓回到原位。

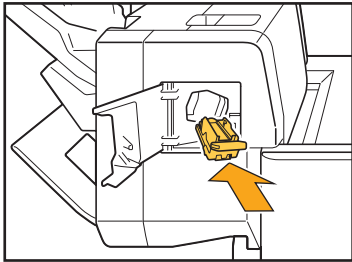

- 6** 关闭装订盖。

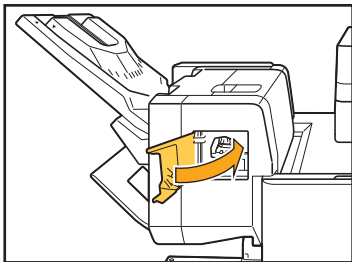

清理打孔盒

当打孔盒装满打孔垃圾时，打印会停止且触摸面板上会出现信息。
使用以下步骤取出打孔盒并处理打孔垃圾。



- 取出打孔盒时，务必处理所有打孔垃圾。如果打孔垃圾留在打孔盒内，在出现要求更换的信息前，打孔盒就可能装满，从而造成故障。
- 务必在打开机器电源的情况下执行此任务。如果机器电源未打开，机器将无法识别打孔盒是否清空。当机器处于睡眠模式时，请按下操作面板上的[唤醒]键。

处理打孔垃圾

1 打开盖。

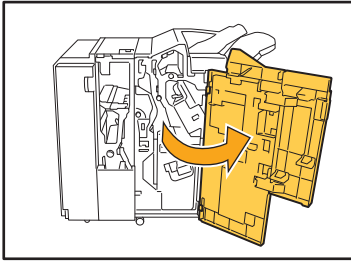

2 向前拉打孔盒，将其取出。

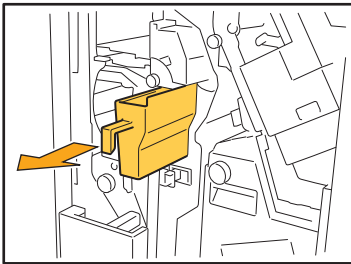

3 丢弃所有打孔垃圾。

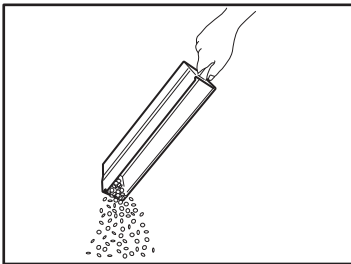

4 让打孔盒回到原位。

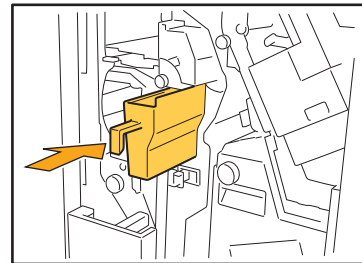

5 关闭盖。

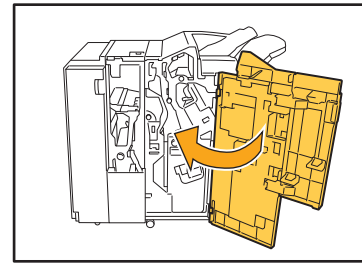

简单问题

显示了必须更换一个墨盒的信息。我可以继续打印吗？

不可以。打印将在更换了空墨盒后恢复。
当打印因空墨盒而停止时，作业数据将不会丢失。

我可以将不同尺寸的原稿一起装入ADF吗？

可以一起扫描一边等长的不同尺寸原稿。将[不同原稿尺寸]设置为[ON]。



如何关闭操作音？

可以在管理员菜单的[蜂鸣声]设置中打开或关闭确认和错误提示音。
请联系您的管理员。

当使用[原稿放置方向]设置中的[顶边]和[向左]时，应该如何放置原稿？

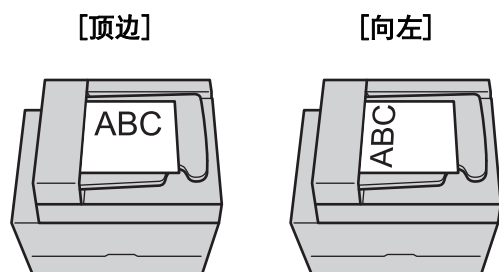

按照与仿佛您正在阅读原稿的相同方向装入原稿。

让页面顶部位于左侧，装入原稿。

即使我没有执行任何操作，本机也将我注销。

在管理员菜单的[登录设置]中配置了[自动退出时间]设置。
可以10到3600秒之间设置[自动退出时间]。
请联系您的管理员。

 **因为当我试图使用本机时它始终处于睡眠状态，我必须等待一段时间才能使用。**

当在管理员菜单的[省电设置]中将[自动睡眠]设置为[ON]时，本机在一定时间后将自动进入睡眠状态（1到60分钟）。可以将[自动睡眠]设置为[OFF]。
请联系您的管理员。

 **什么是[交错出纸]设置？**

通过此功能，可以让本机在输出时将每套打印的文档稍微错开堆叠，以便分离。
当连接了选购的多功能整理器、交错装订托盘或大容量出纸机时，此设置可用。

 **我可以不使用IC卡就打印吗？**

由管理员配置的某些[登录方式]设置可能会允许您使用IC卡或PIN代码登录。根据设置而定，如果您输入PIN代码，您也许可以不使用IC卡就可以登录。
请联系您的管理员。

 **我可以不用页边空白就打印吗？**

不可以。无论数据大小如何，打印输出纸张始终会有页边空白。

 **什么是存储功能？**

通过存储功能，可以将扫描的原稿或从电脑发送的打印数据保存到本机的内置硬盘。对于保存经常打印的文档，此功能很有用。

 **我如何确认作业当前状态，或者完成作业的详细信息？**

按操作面板上的[作业状态]键。显示[作业状态]画面。您可以确认正在处理的作业、空闲作业和完成作业的详细信息。

 **我如何确认本机的IP地址？**

通过从[主页1]画面轻触[系统信息] - [机器信息]，您可以确认本机的IP地址。

 **我如何减少墨水蹭脏背面的情况？**

在打印机驱动程序画面上的[图像处理]选项卡中将[图像质量]设置为[CMY打印]。墨水定性将改善，有助于防止墨水转移到相邻纸张上。



完成日期：2018.2

© Copyright 2018 RISO KAGAKU CORPORATION