

Felsökningshandbok

Den här handboken beskriver vad du gör vid pappersstopp eller när andra problem uppstår.

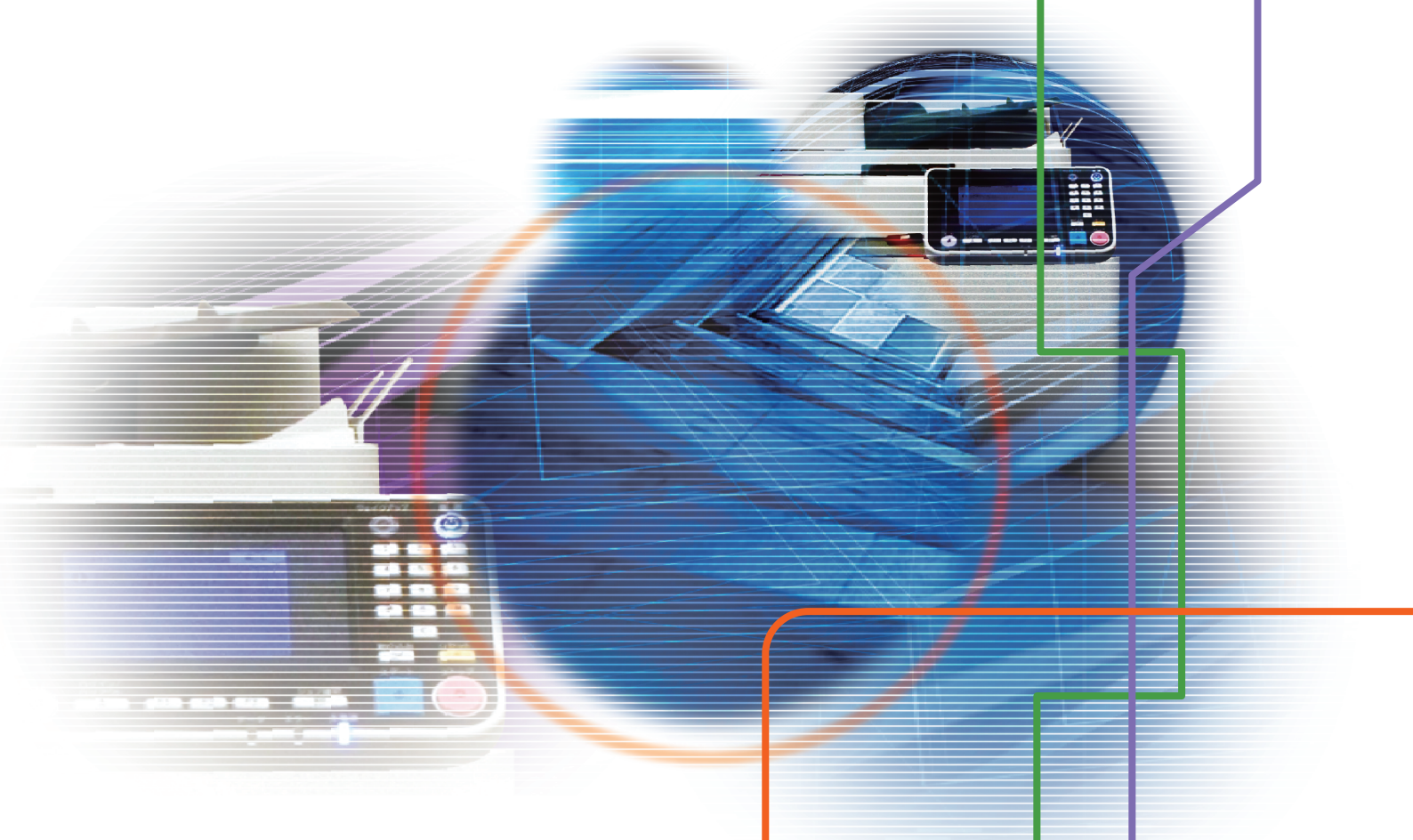

ComColor GD Series
9630/9630R/9631/9631R/7330/7330R

Denna enhet uppfyller utsläppskraven i den tyska miljömärkningen "RAL-UZ171".



FÖRSIKTIGHET

Se till att ha handboken tillgänglig efter att du har läst den.
"Säkerhetsföreskrifterna" finns i tilläggshäftet
Säkerhetsinformation. Se till att läsa igenom dessa innan
användning.

Om den här handboken

Förord

Tack för att du köpt en produkt i ComColor GD-serien.

Denna handbok beskriver möjliga orsaker och lösningar för problem som kan uppstå när maskinen används. Förvara handboken på ett ställe där du har den nära till hands, såsom bredvid maskinen.

De fem handböckerna som beskrivs nedan medföljer maskinen.

● Snabbhandbok

Denna handbok beskriver grundläggande användning av maskinen och hur man fyller på förbrukningsartiklar.

Förvara handboken på ett ställe där du har den nära till hands, såsom bredvid maskinen. Börja med att läsa denna handbok.

● Användarhandbok

Denna handbok beskriver försiktighetsåtgärder vid användning och specifikationer, och användningen av och inställningarna för varje funktion.

Läs denna handbok för att få mer detaljerad kunskap om maskinen.

● Administratörshandbok

Denna handbok beskriver maskinens inställningar och tillvalsenheter som ska konfigureras av administratören.

● Felsökningshandbok (denna handbok)

Denna handbok beskriver de åtgärder som ska utföras vid pappersstopp eller när andra problem inträffar.

● Säkerhetsinformation

Den här handboken innehåller säkerhetsföreskrifter och säkerhetsbeskrivningar.

Om den här handboken

(1) Denna handbok får inte reproduceras, vare sig i sin helhet eller delar av den, utan tillstånd från RISO KAGAKU CORPORATION.

(2) Innehållet i denna handbok kan ändras utan föregående meddelande på grund av produktförbättringar.

(3) RISO KAGAKU CORPORATION kan inte hållas ansvarigt för följderna av användningen av handboken eller maskinen.

Varumärkesuppgifter

Microsoft, Windows och Windows Server är antingen registrerade varumärken eller varumärken som tillhör Microsoft Corporation i USA och/eller andra länder.

Mac, Mac OS och Safari är varumärken som tillhör Apple Inc.

Adobe, Adobe-logotypen, PostScript och PostScript 3 är antingen registrerade varumärken eller varumärken som tillhör Adobe Systems Incorporated i USA och/eller andra länder.

ColorSet är ett varumärke tillhörande Monotype Imaging Inc., som registrerats av Patent och registreringsverket i USA och kan vara registrerat i vissa jurisdiktioner.

FeliCa är ett registrerat varumärke tillhörande Sony Corporation.

Mifare är ett registrerat varumärke tillhörande Royal Philips Electronics.

 RISO, ComColor och FORCEJET är varumärken eller registrerade varumärken som tillhör RISO KAGAKU CORPORATION i USA och andra länder.

Andra företagsnamn och/eller varumärken är antingen registrerade varumärken eller varumärken som tillhör respektive företag.



Erhållande av Color Universal Design Certification

ComColor GD-serien (maskin och tillvalsutrustning*) är certifierade av Color Universal Design Organization (CUDO) för att ha tillverkats i enlighet med Color Universal Design, vilket förbättrar synligheten för fler personer oavsett individuella skillnader i färguppfattning.

* Certifierad tillvalsutrustning:

Skanner / Förskjut. Häftare / Matare med hög kapacitet / Staplare hög kapacitet

Symboler, anmärkningar och skärmbilder som används i denna handbok

■ Symboler som används i denna handbok



Visar försiktighetsåtgärder som bör iakttas för ett säkert bruk av maskinen.



Visar viktiga förbjudna poster som bör observeras.



Indikerar användbar eller ytterligare information.

■ Namn på tangenter och knappar

Namnen på manövreringspanelens tangenter och knapparna/alternativen på pekskärmspanelen eller datorn visas inom hakparentes [].

● Manövreringspanel

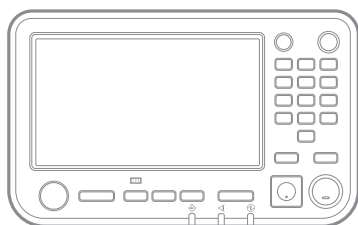

Exempel: Tryck på [Stopp]-knappen.

● Peksärmspanel

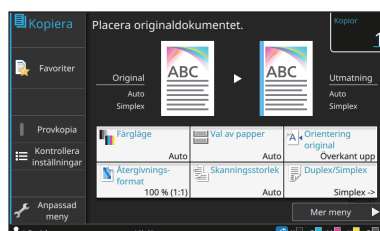

Exempel: Peka på [Färgläge].

● Datafönster

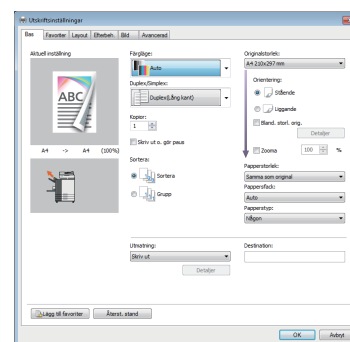

Exempel: Välj kryssrutan [Bland. storl. orig.].

■ Namn på tillvalsenheter

I denna handbok beskrivs namnen på tillvalsenheter med en allmän term, såsom visas nedan. Det specifika namnet för varje enhet används när dess unika egenskaper förklaras.

Namn som används i den här handboken	Tillvalsenheter
Standardfack	Matare med hög kapacitet
Staplingsfack*	Staplingsfacket med autokontroll
	Brett staplingsfack
	Staplare hög kapacitet

* Staplingsfack (tillval) anslutet på högra sidan av maskinen.

■ Illustrationer och användningsprocedurer i denna handbok

- Användningsprocedurerna, skärmbilder och illustrationer i denna handbok gäller för ComColor GD9630/GD9630R med den separat sålda skannern ansluten.
- Skärmbilderna och illustrationerna i denna handbok kan variera beroende på maskinens modell och användarmiljön, inklusive anslutna tillvalsenheter.

Innehåll

Om den här handboken	1
Symboler, anmärkningar och skärmbilder som används i denna handbok	2
Pekpanelsskärmen	5
[Hem1]-Skärm	5
Statusområde	6
Ikoner för jobblista	7
Kapitel 1 Meddelanden	1-1
Felmeddelande på pekpanelen	1-1
Exempel på meddelanden	1-2
Kontakta service	1-2
Fel i enhet	1-2
Pappersstopp	1-3
Fel på förbrukningsvaror	1-4
Installationsfel	1-4
VARNING	1-6
Information	1-11
Kapitel 2 Felsökning	2-1
Pappersstopp	2-4
Försiktighetsåtgärder vid avlägsnande av fastklämt papper	2-5
Upprepade pappersstopp	2-6
Pappersmatningskanal	2-7
Allmän felsökning för denna maskin	2-9
Felsökning för skrivardrivrutin och utskrift	2-13
Felsökning för kopiering	2-16
Felsökning för skanning	2-17
Felsökning för lagring och USB	2-18
Felsökning för flerfunktionsefterbehandlaren och Förskjut. Häftare	2-20
Häftaren fastnar (Flerfunktionsefterbehandlare)	2-21
Häftaren fastnar (Förskjut. Häftare)	2-23
Felsökning för inmatningsfacket	2-24
Felsökning för mataren med hög kapacitet	2-25
Felsökning för staplaren med hög kapacitet	2-25
Felsökning för IC-kortläsaren	2-26
Andra problem	2-27
Felsökning för det separat sålda PSSats	2-29
Kapitel 3 Underhåll	3-1
Ersätta häftkassetterna	3-1

Byta häftkassetten UR1 (Flerfunktionsefterbehandlare)	3-1
Byta ut häftningskassetten UR2/UR3	3-2
Byta häftkassetten (Förskjut. Häftare)	3-3
Rengöra håslagslådan	3-5
Kassera håslagningsdammet	3-5

Enkla frågor **Slut på denna handbok**

Pekpanelsskärmen

Med pekskärmen kan du utföra åtgärder och kontrollera maskinens aktuella status. Använd informationen som beskrivs i detta avsnitt för att hjälpa till med felsökning.

[Hem1]-Skärm

På [Hem1]-skärmen, tryck på en lägesknapp för att komma åt inställningarna och funktionerna för det läget. Du kan kontrollera informationen som beskrivs nedan på varje lägesknapp eller på [Systeminfo]-skärmen.



När låsikonen visas i övre högra hörnet på lägesknappen

En låsikon som visas på en lägesknapp indikerar att du måste logga in för att komma åt det läget.

- Administratören konfigurerar om användarinloggning är nödvändigt för varje läge.

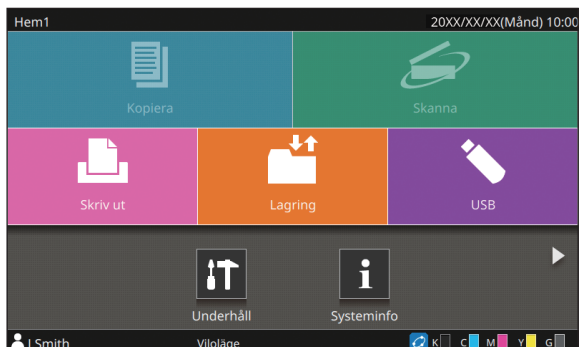

När en lägesknapp visas i grått

De lägesknappar som den aktuella användaren inte har behörighet att använda, visas i grått.

- Administratören konfigurerar användarnas åtkomsträttigheter för olika lägen.

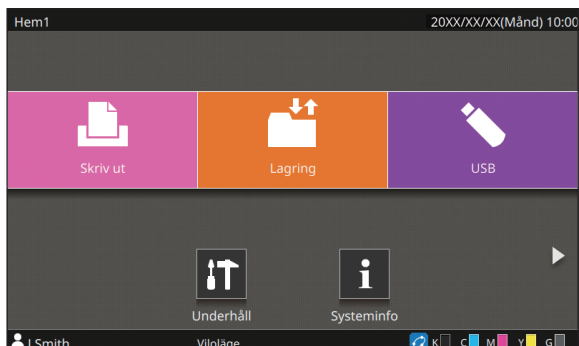

När en lägesknapp inte visas

Om administratören ställer in en lägesknapp på [OFF] i [Anpassning av hem-skärm] så visas inte den knappen.



- [Adminmeny] visas endast om användaren är inloggad som administratör.
- Beroende på anslutningsstatusen eller inställningarna för utrustningen kanske knapparna för varje läge inte visas.

[Kopiera]-knappen och [Skanna]-knappen är dolda.

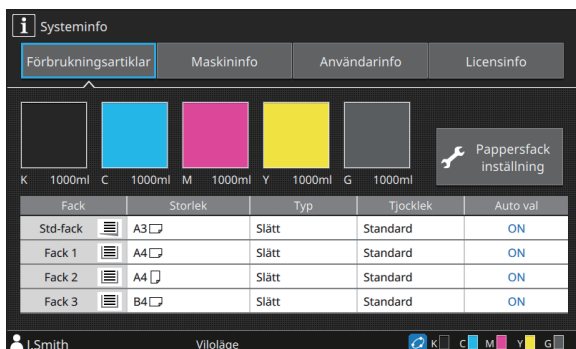

[Systeminfo]-skärmen

Du kan trycka på [Systeminfo] på [Hem1]-skärmen för att kontrollera informationen om förbrukningsartiklar, maskinen, användare och licens.

Skärmen [Förbrukningsartiklar] visar status för bläck och paper.



- [Användarinfo] visas bara när en användare är inloggad.

Statusområde

Informationen som visas nedan visas i statusfältet på pekskärmen.

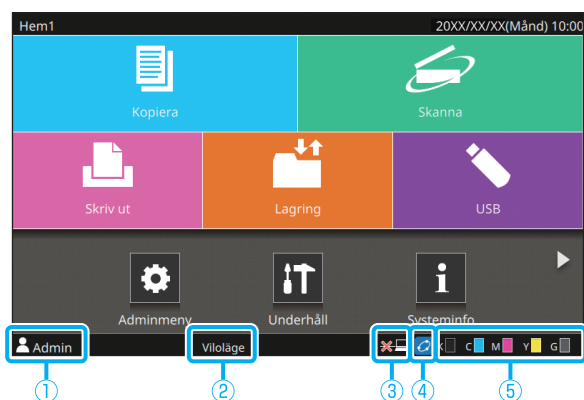

① Användarnamn

Namnet på den inloggade användaren visas.

② Skrivarstatus

Maskinens aktuella status indikeras med en beskrivning såsom [Viloläge], [Utskrift], [Fel] eller [Vissa enheter otillgängliga].

③ Offline

Den här ikonen visas när [Online/Offline] är inställt på [OFF]. Medan den här ikonen visas tar maskinen inte emot jobb.

④ FORCEJET™ link-ikon

Den här ikonen visar om samtliga enheter som behövs för utskriften fungerar som de ska.

Displayen skiljer sig åt beroende på förbrukningsartikeln eller den konfigurerade informationen.

- (ON): Använder RISO-bläck
- (ON): Använder icke-RISO-bläck (bläckinformation har angivits).
- (Blinkar): Använder icke-RISO-bläck (bläckinformation har inte angivits).

För mer information om att ställa in bläckinformationen, se "[Info-post om förbrukningsartiklar]-skärmen visas." (s. 2-28).

⑤ Indikator för kvarvarande bläck

Stapeln för varje bläck indikerar mängden återstående bläck. När stapeln börjar blinka är det dags att byta ut bläckpatronen. Förbered en ny bläckpatron för den färg som blinkar.



- Mängden återstående bläck kan inte visas om annat bläck än RISO-bläck används. [—] visas istället för indikatorn för återstående bläck.

Ikoner för jobblista

Jobblistan på skärmen [Avslutad] visar följande ikoner i enlighet med jobbtypen tillsammans med dokumentnamn/ jobbnamn.

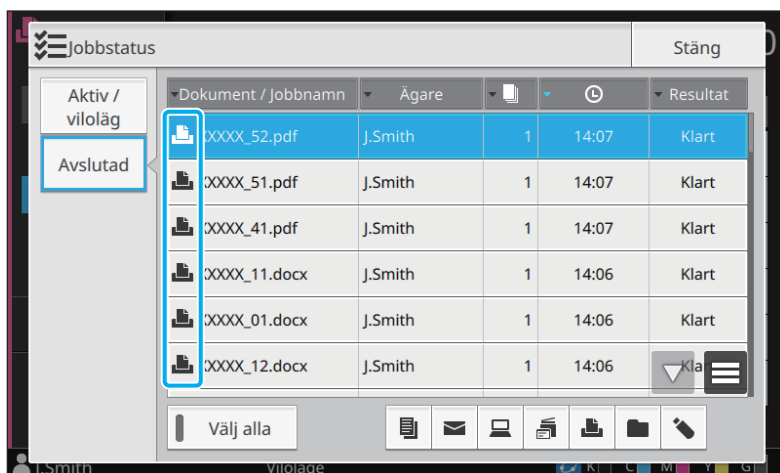

Ikon	Jobbtyp
	Kopieringsjobb
	Utskriftsjobb
	Skanna (e-post)-jobb
	Skanna (PC)-jobb
	Skanna (konsol)-jobb
	Lagring (spara/ladda)-jobb
	USB (spara/ladda)-jobb
	Jobb med en PIN-kod
	PS-jobb
	Felaktigt jobb (Felaktig data eller data med problem)

Kapitel 1 Meddelanden

1

Detta kapitel beskriver anledningarna till att fellampan blinkar på manövreringspanelen och att meddelanden visas på pekskärmen, och vilka åtgärder som ska vidtas.

När meddelandet visas, lös problemet genom att följa instruktionerna i det meddelande som visas.

Felfunktionslampa för manövreringspanelen

Om ett fel inträffar blinkar fellampan rött.

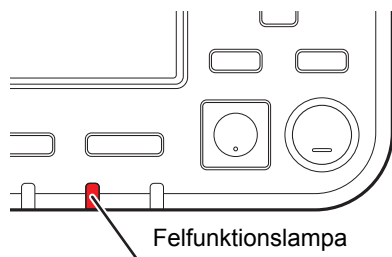

Skannerlampa

Om ett fel inträffar med skannern blinkar skannerlampan rött.

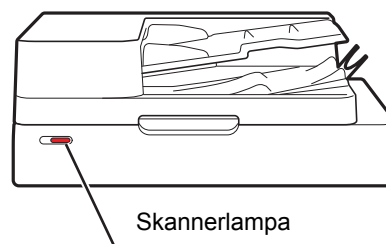

Felmeddelande på pekpanelen

En beskrivning av problemet och instruktioner för att lösa det visas, såsom det visas i illustrationen nedan.

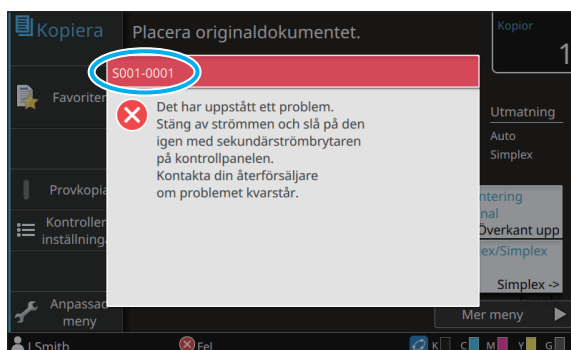

- En alfanumerisk felkod visas längst upp på felmeddelandeskärmen. Nämn felkoden när du kontaktar ett serviceombud.
 - Den första bokstaven i felkoden indikerar typen av problem.
 - Numren varierar beroende på problemets plats.

Exempel på meddelanden

Följande är exempel på meddelanden. Följ instruktionerna i de meddelanden som visas för att lösa problemen.



- [Avbryt] och [Fortsätt] kan visas på vissa meddelandeskråmar. Tryck på [Avbryt] för att stoppa den aktuella åtgärden. Tryck på [Fortsätt] för att återuppta den aktuella åtgärden.

<S000-0000>Kontakta service

Dessa felmeddelanden visas när felet behöver ses över eller repareras av ett serviceombud.

Meddelande	Åtgärd att vidta
Det har uppstått ett problem. Tryck på Reset-knappen, eller stäng av strömmen och slå på den igen med sekundärströmbrytaren på kontrollpanelen. Kontakta din återförsäljare om problemet kvarstår.	Det har uppstått ett problem. Tryck på den [Reset]-knappen på manövreringspanelen. Om detta fortfarande inte löser problemet, tryck på [Ström]-brytaren på manövreringspanelen för att starta om maskinen. Om de två återställningsåtgärderna ovan inte löser problemet, kontakta din återförsäljare eller en auktoriserad servicerepresentant. Se till att nämna felkoden som visas på pekskärmen när du kontaktar din återförsäljare eller en auktoriserad servicerepresentant.
Otillräckligt utrymme i minnet. Stäng av strömmen och slå på den igen med sekundärströmbrytaren på kontrollpanelen.	Maskinen kan inte användas eftersom det inte finns tillräckligt med ledigt utrymme på den interna hårddisken. Tryck på [Ström]-brytaren på manövreringspanelen för att starta om maskinen. Om detta inte löser problemet, kontakta din återförsäljare eller en auktoriserad servicerepresentant. Se till att nämna felkoden som visas på pekskärmen när du kontaktar din återförsäljare eller en auktoriserad servicerepresentant.

<U000-0000>Fel i enhet

Dessa felmeddelanden visas när felet behöver repareras av ett serviceombud.

Meddelande	Åtgärd att vidta
Det har uppstått problem med standardfacket. Du kan använda ett annat fack för att fortsätta skriva ut.	Det har uppstått problem med standardfacket. Tryck på [Ändra fack] och specificera ett annat pappersfack.
Det har uppstått problem med pappersfacket. Du kan använda standardfacket för att fortsätta skriva ut.	Det har uppstått problem med inmatningsfacket. Tryck på [Ändra fack] och specificera standardfacket som pappersfack.
Det har uppstått problem med inmatningsfack 1 (inmatningsfack 2, inmatningsfack 3). För att lösa problemet: ta bort papperet som fastnat. Du kan använda ett annat fack för att fortsätta skriva ut.	Ett pappersstopp har inträffat i inmatningsfacket. Se "Felsökning för inmatningsfacket" (s. 2-24), och ta bort papperet som fastnat. För att fortsätta skriva ut med ett annat fack, tryck på [Ändra fack] och specificera ett annat pappersfack.

Meddelande	Åtgärd att vidta
<p>Det har uppstått problem med inmatningsfack 1 (inmatningsfack 2, inmatningsfack 3). För att lösa problemet: ta bort papperet som fastnat och tryck på Reset-knappen. Det går att skriva ut från ett annat fack.</p>	<p>Ett pappersstopp har inträffat i inmatningsfacket. Se "Felsökning för inmatningsfacket" (s. 2-24) för information om att ta bort papperet som fastnat, och tryck på [Reset]-knappen på manövreringspanelen. Om detta fortfarande inte löser problemet, tryck på [Ström]-brytaren på manövreringspanelen för att starta om maskinen. Om de två återställningsåtgärderna ovan inte löser problemet, kontakta din återförsäljare eller en auktoriserad servicerepresentant. Se till att nämna felkoden som visas på pekskärmen när du kontaktar din återförsäljare eller en auktoriserad servicerepresentant. För att fortsätta skriva ut med ett annat pappersfack, tryck på [Reset]-knappen på manövreringspanelen, ändra inställningarna och skicka data.</p>
<p>Ett fel har inträffat på den externa CI Kontrollera.</p>	<p>Ett fel har inträffat med utskriftsstyrenheten (ComColorExpress FS2000C) eller utskriftsstyrenheten är inte korrekt ansluten. Tryck på [Reset]-knappen på manövreringspanelen för att stänga av visningen av felmeddelandet och kontrollera lysdiodindikatorn på utskriftsstyrenheten och dess kabelanslutningar.</p>

<X000-0000>Pappersstopp

Dessa felmeddelanden visas när ett pappersstopp har uppstått.

Meddelande	Åtgärd att vidta
<p>Knappar indikerar plats(er) för pappersstopp. Tryck på knappen för att visa hur man ska göra.</p>	<p>Papper har fastnat inne i maskinen, eller inget papper eller flera pappersark matades in i maskinen. Tryck på knappen som indikerar platsen för pappersstoppet för att visa hur man tar bort papperet som fastnat, och följ instruktionerna. För mer information, se "Pappersstopp" (s. 2-4).</p>

<Y000-0000>Fel på förbrukningsvaror

Dessa felmeddelanden visas när det är dags att ersätta förbrukningsartiklar eller delar som måste bytas ut regelbundet.

Meddelande	Åtgärd att vidta
Fyll på häftklamrar i förskjutnings- häftaren.	Det är slut på häftklammer i förskjutningshäftaren. Se "Ersätta häftkassetterna" (s. 3-1), och följ proceduren för att byta ut häftkassetten.
Finishern full med håslagningsdamm. Öppna finisherns främre lucka och rensa bort dammet.	Håslagningslådan är full av håslagningsrester. Se "Rengöra håslagningslådan" (s. 3-5) och ta bort alla håslagningsrester.
Öppna finisherns främre lucka och fyll på häftklamrar.	Det finns inga häftklamrar kvar i flerfunktionsefterbehandlaren. Se "Ersätta häftkassetterna" (s. 3-1) och fyll på häftklamrar.
Öppna finisherns främre lucka och fyll på häftklamrar (framsida, baksida) för häftning av häften.	
Byt bläckpatronen. Använd inte den förbrukade för att förhindra fel.	Byt ut den bläckpatron som visas mot den nya. För mer information, se "byte av bläckpatron" i "Användarhandbok".
Sista förbrukningsdatum för bläckpatronen har gått ut. Byt ut bläckpatronen.	

<Z000-0000>Installationsfel

Dessa felmeddelanden visas när ett lock eller ett fack inte har stängts ordentligt eller en bläckpatron inte har installerats korrekt.

Meddelande	Åtgärd att vidta
Sätt i bläckpatroner.	Ingen bläckpatron har installerats, eller en icke-RISO-bläckpatron har installerats. Installera en RISO-bläckpatron, eller kontakta din administratör.
Olika bläckfärg inställd. Byt bläckpatronen.	Den installerade bläckpatronen är av fel typ eller färg. Kontrollera installationspositionen och färg och typ på den installerade bläckpatronen, och installera bläckpatronen ordentligt.
Bläckpatronen är inte korrekt. Byt bläckpatronen.	Om fel bläckpatron har installerats, ta bort den, rengör bläckpatronporten, sätt på locket och förvara den horisontellt i rätt orientering.

Kontrollera stripperenheten.

Avstrykarenheten är inte installerad korrekt.
Installera avstrykarenheten igen.



Installera avstrykarenheten

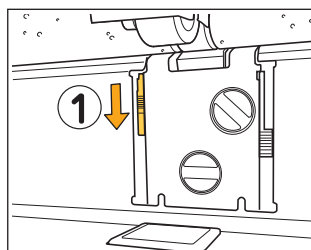

1 Sänk avstrykarens låsknapp (①) för att låsa upp avstrykarenheten.

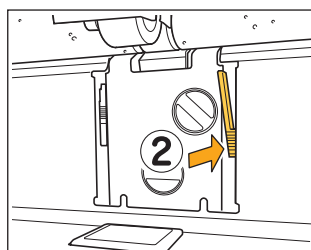

2 Tryck på avstrykarens frigöringsspak (②) och ta bort avstrykarenheten.

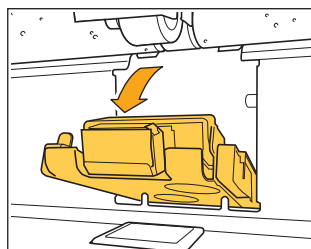

3 Installera avstrykarenheten igen.

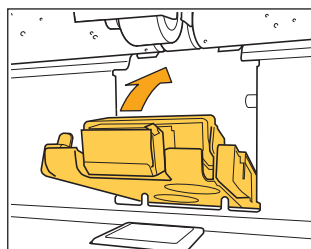

⚠ • Se till att stripperenheten är helt isatt.

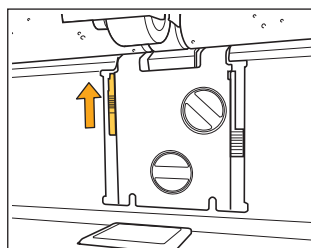

4 Lyft avstrykarens låsknapp för att låsa avstrykarenheten.
Om avstrykarplätens låsknapp inte kan låsas är stripperenheten inte helt isatt.
Se till att stripperenheten är helt isatt.

Meddelande	Åtgärd att vidta
Staplingsfack för staplare med hög kapacitet har inte angetts. Ange staplingsfack.	Staplingsfacket är inte inställt på staplaren med hög kapacitet. Efter att ha ställt in staplingsfacket på vagnen, ställ tillbaka denna på staplaren med hög kapacitet.

<W000-0000>VARNING

Varningsmeddelandena visas när pappret är slut, utmatningsfacket är fullt, en fjärrenhet inte har anslutits eller vid något annat problem.

Meddelande	Åtgärd att vidta
Sätt i papper.	Det papper som specificerats för jobbet är inte ilagt i facket som är tillgängligt för automatiskt val. Lägg i motsvarande typ och storlek av papper i facket som är tillgängligt för automatiskt val. Tryck i annat fall på [Ändra fack] och ändra [Val av papper] till en annan inställning än [Auto], eller aktivera [Auto val] för ett fack där det specificerade papperet är ilagt.
Automatiskt fackval är inte tillgängligt. Välj pappers- fack och tryck på Startknappen.	Automatiskt val utförs inte om det inte är aktiverat för något av facken, även om val av pappersfack är inställt på [Auto]. Tryck på [Val av papper] och välj fack, eller aktivera [Auto val] för det nödvändiga facket.
Pappersstorleken kanske inte är korrekt. Kontrollera inställningarna för standardfackets pappersriktare, fack eller pappersstorlek.	Den pappersstorlek som specificerats för jobbet är inte ilagd. Ladda papper med den specificerade storleken. Tryck annars på [Ändra fack] och aktivera [Auto val] för ett fack där det specificerade papperet är ilagt.
Standardfacket (Inmatningsfack 1, Inmatningsfack 2, Inmatningsfack 3) är inte tillgängligt. Du kan använda ett annat fack för att fortsätta skriva ut.	Ett problem har inträffat med standardfacket (eller med inmatningsfack 1, Inmatningsfack 2 eller Inmatningsfack 3). Tryck på [Ändra fack] och specificera ett annat pappersfack.
Jobbnamn: Denna pappersstorlek kan inte matas ut till angivet fack. Ändra utmatningsfack eller pappersstorlek. (Jobbet raderades).	Tryck på [Stäng], ändra inställningarna, och skicka data igen. För mer information om de pappersstorlekar som kan användas med varje fack, se "Skriva ut papper" i "Säkerhetsinformation".
Denna pappersstorlek kan inte matas ut till nuvarande utmatnings- fack. Kontrollera orientering eller inställningar för pappret.	Tryck på [Stäng], ändra inställningarna, och skicka data igen. För mer information om de pappersstorlekar som kan användas med utmatningsfacket, se "Skriva ut papper" i "Säkerhetsinformation".
Denna pappersstorlek kan inte matas ut med förskjutet utmatning. Kontrollera orientering eller inställningar för pappret.	Tryck på [Stäng], ändra inställningarna, och skicka data igen. För mer information om det papper som kan användas med förskjutningsutmatning, se "Skriva ut papper" i "Säkerhetsinformation".
Det finns inget fack som papperet kan matas ut till. Ta bort papper.	Det papper som matats ut i varje fack överskrider maxkapaciteten. Ta bort papper.

Meddelande	Åtgärd att vidta
Ett fel har inträffat på skannern.	Ett fel har inträffat på skannern. Tryck på [Bekräfta]. Om detta meddelande visas medan ett original skannas, skanna då originalet igen. Om felmeddelandet inte försvinner efter att du tryckt på [Bekräfta], tryck på [Ström]-brytaren på manövreringspanelen för att starta om maskinen.
Misslyckades spara den skannade filen. Kontrollera inställning för lagringsdestination.	Skannad data kunde inte sparas. Kontrollera posterna nedan, och skanna originalet igen. <ul style="list-style-type: none"> • Nätverksinställningar för destinationsservern • Problem med destinationsservern • Nätverkskabelanslutningar • [Destination]-inställning för skannad data
Misslyckades spara den skannade filen. Filstorleken överskrider övre gränsen eller filnamnet finns redan. Kontrollera.	Skannad data kunde inte sparas. Välj [Stäng] och skanna originalet igen. Ändra filnamnet om en fil med samma namn redan existerar. Om filstorleken för skannad data överstiger den övre gränsen, minska antalet sidor i originalet, eller ändra formatet som det sparas i.
Ingen USB-disk inställd. Ställ in USB-disk och tryck på "Förs. igen".	Ett USB-minne är inte anslutet till maskinen. För att spara på ett USB-minne, anslut det till maskinen och tryck på [Igen]. För att avbryta sparandet till USB-minnet, tryck på [Avbryt]. För att spara på maskinens interna hårddisk, tryck på [Spara intern disk].
Misslyckades spara på USB-disk. Misstänkta felorsaker är: <ul style="list-style-type: none"> • Antal filer eller diskutrymme är fyllt • Skrivning till USB-disken är inte tillåten. Kontrollera.	Du försökte spara filen med ett filnamn som redan existerar på USB-minnet. Tryck på [Stäng] eller [Avbryt] och ändra filnamnet, eller tryck på [Spara intern disk] för att spara filen på maskinens interna hårddisk. Det finns inte tillräckligt med utrymme på USB-minnet. Ändra antingen destinationen till maskinens interna hårddisken, eller radera onödiga data från USB-minnet för att skapa tillräckligt med ledigt utrymme, och spara sedan data igen. USB-minnet är skrivskyddat. Tryck på [Stäng] eller [Avbryt] för att avbryta sparandet till USB-minnet, eller tryck på [Spara intern disk] för att spara filen på maskinens interna hårddisk.
Det finns en fil med samma namn i destinationsmappen. Vill du skriva över den?	Du försökte spara filen med ett filnamn som redan existerar på USB-minnet. Tryck på [Fortsätt] för att skriva över den existerande filen. För att ändra filnamnet och spara, tryck på [Avbryt] och spara filen igen.
Denna pappersstorlek kan inte matas ut till nuvarande häftesinställning. Kontrollera orientering eller inställningar för pappret.	Tryck på [Stäng], ändra inställningarna, och skicka data igen. För mer information om de pappersstorlekar och orienteringar som kan användas när häften skapas, se "Häfte" i "Användarhandbok".

Meddelande	Åtgärd att vidta
<p>Denna pappersstorlek kan inte matas ut till nuvarande häftings-/hålslagingsinställning. Kontrollera orientering eller inställningar för pappret.</p>	<p>Tryck på [Stäng], ändra inställningarna, och skicka data igen. För mer information om de pappersstorlekar och orienteringar som kan användas vid häftning, se följande.</p> <ul style="list-style-type: none"> När förskjutningshäftaren används "Häftning" i "Användarhandbok" När flerfunktionsefterbehandlaren används "Häftning/hålslagning" i "Användarhandbok"
<p>Utskrift på kuvert är specificerat. Kontrollera huruvida duplexutskrift, finisherinställningar eller andra inställningar som inte kan användas tillsammans konfigurerats.</p>	<p>Du försöker skriva ut på ett kuvert i ett läge när en inställning som inte kan utföras för kuvertjobbet har specificerats. Avbryt följande inställningar och skicka data igen.</p> <ul style="list-style-type: none"> Dubbelsidig utskrift Funktioner angivna på flerfunktionsefterbehandlaren Inställning [Uppåt-/nedåtvänt] till nedåtvänt när flerfunktionsefterbehandlaren används
	<p>Du försöker skriva ut på ett annat papper än ett kuvert i ett läge när [Tjocklek] för papperstypen är inställd på [Kuvert]. Tryck [Ändra fack] och ändra [Tjocklek] till [Standard].</p>
<p>En fil som innehåller en stor mängd data bearbetas fortfarande. Tryck på knappen "Fortsätt" för att låta bearbetningen slutföras, eller tryck på knappen "Avbryt" för att radera jobbet.</p>	<p>Ett jobb med stora mängder data bearbetas. Om ett jobb innehåller stora mängder data rekommenderar vi att du hanterar det som ett väntande jobb eller sparar det i lagringsutrymmet innan du skriver ut det.</p>
<p>Otillräckligt utrymme på hårddisken. Radera onödiga jobb för att frigöra hårddiskutrymme.</p>	<p>Maskinens hårddisk är full. Radera slutförda jobb eller onödiga dokument i lagringsutrymmet för att skapa ledigt utrymme på hårddisken.</p>
<p>Jobbnamn: Detta jobb har raderats.</p>	<p>Det motsvarande jobbet raderades på RISO Console medan det var avbrutet. Skicka data igen.</p>
<p>Jobbnamn: Detta jobb kan inte utföras. Kontrollera datatypen. (Jobbet raderades).</p>	<p>Det specificerade jobbet kan inte skrivas ut eftersom filen används av programmet för definition av streckkodområde.</p>
<p>Kerberosserverns tid kanske inte är synkroniserad med skrivarens.</p>	<p>Det finns en tidsskillnad mellan maskinens interna klocka och Kerberos-servern. Kontakta administratören. Tiden kan synkroniseras med [Synkronisering NTP-tid] i [Adminmeny].</p>
<p>Det här bläcket är inte tillverkat av RISO. Bläck annat än RISO-bläck kan orsaka felfunktion hos skrivaren. Skador som orsakats av användning av annat än RISO-bläck täcks inte av produktgarantin eller serviceavtalet. Var god kontrollera garantin eller serviceavtalet. Vill du använda detta bläck?</p>	<p>En icke-RISO-bläckpatron har installerats. Kontakta administratören för att avgöra om detta bläck ska användas eller inte. För att fortsätta använda icke-RISO-bläckpatronen, tryck på [Ja] och ange lämpliga värden på [Info-post om förbrukn-artiklar]-skärmen som visas sedan. För mer information, se "[Info-post om förbrukn-artiklar]-skärmen visas." (s. 2-28).</p>

Meddelande	Åtgärd att vidta
<p>Finisherns häftningsenhet (hålslagningsenhet, övre fack, staplingsfack, häftesfack, treviks utmatningsfack) är inte inkopplad. Kontrollera. (Jobbet raderades).</p>	<p>Alla flerfunktionsefterbehandlarenheter (häftningsenhet, hålslagningsenhet, övre fack, staplingsfack, häftesfack eller treviks utmatningsfack) är inte anslutna. Kontakta din återförsäljare eller en auktoriserad servicerepresentant.</p>
<p>Misslyckades att sänka staplingsfacket. Kontrollera finisherns fack.</p>	<p>Något kanske hindrar staplingsfacket. Se till att ingenting är placerat under eller i närheten av facket.</p>
<p>Jobbnamn: Kan inte skriva ut p.g.a fel på finisherns häftningsenhet (hålslagningsenhet, övre fack, staplingsfack, häftesenhet treviks utmatningsfack). Det går att skriva ut utan att använda häftningsenheten (hålslagningsenheten, övre facket, staplingsfacket, häftesenheten, treviks utmatningsfacket). (Jobbet raderades).</p>	<p>Alla flerfunktionsefterbehandlarenheter (häftningsenhet, hålslagningsenhet, övre fack, staplingsfack, häftesfack eller treviks utmatningsfack) kan inte användas. Kontakta din återförsäljare eller en auktoriserad servicerepresentant. Om du trycker på [Stäng] kan du fortsätta att använda maskinen förutom den enhet som har ett fel.</p>
<p>Jobbnamn: Pappersstorlek som inte kan matas ut med Z-vikning inställd. Kontrollera utskriftsdata. (Jobbet raderades).</p>	<p>En originalstorlek som inte kan användas med [Blandstorl, Z-vik] är inkluderad. [Blandstorl, Z-vik] kan endast användas med kombinationerna A4 och A3, B5 och B4, och Letter-R och Ledger. Kontrollera originalets storlek.</p>
<p>Denna pappersstorlek kan inte matas ut till nuvarande vikiningsinställning. Kontrollera orientering eller inställningar för pappret.</p>	<p>Tryck på [Stäng], ändra inställningarna, och skicka data igen. För mer information om de pappersstorlekar och orienteringar som kan användas när papper viks, se "Vikning" och "Häfte" i "Användarhandbok".</p>
<p>Kontrollera det autostyrda staplingsfacket.</p>	<p>Riktarna på staplingsfacket med autokontroll är inte korrekt inställda. Kontrollera.</p>
<p>Papper felaktigt matat i högkapacitetsstaplarens staplingsfack. Kontrollera staplingsfacket.</p>	<p>Pappersriktarna i staplaren med hög kapacitet är inte inställda i rätt position och papperet är inte uppriktat. Kontrollera utskriftarna. För att mata ut papper som inte har standardstorlek är det nödvändigt att registrera pappersstorleken i maskinen i förväg. Kontakta administratören för mer information.</p>

Meddelande

Åtgärd att vidta

Papper kvar i högkapacitetsstaplarens utmatare. Kan inte skriva ut. Ta bort papperet från utmataren.

Det finns papper på staplingsfacket i staplaren med hög kapacitet. Om det finns papper på staplingsfacket kan pappersriktarna inte flyttas till lämplig position för nästa jobb. Ta bort papper.

Papper med blandad storlek har staplats i staplaren med hög kapacitet. Ta bort papper från staplingsfacket.



- När strömmen slås på eller vid återställning från viloläge är det nödvändigt att ta bort papperet på staplingsfacket, annars kan pappersriktarna inte flyttas till lämplig position i enlighet med pappersstorleken. Om du inte tar bort utskriftarna varje gång ett utskriftsjobb är slutfört rekommenderar vi att tiden till aktivering av viloläget ökas med [Inställning energisparläge] i administratörsmenyn.

För mer information om inställningen för energisparläge, se "Inställning energisparläge" i "Administratörshandbok".

**Jobbnamn:
Detta jobb kan inte matas ut i staplingsfacket för staplaren med hög kapacitet. Kontrollera inställningarna. (Jobbet har raderats.)**

Utskriftarna matas inte ut då jobbet innehåller inställningar som inte är lämpliga för staplaren med hög kapacitet (pappersstorlek, blandade storlekar original, eller innehåller inställningar som inte kan utföras). Ändra utmatningsfacket, specificera en pappersstorlek som kan matas ut, eller ändra inställningarna så att storlekarna inte är blandade.

Matare med hög kapacitet innehåller för mycket papper. Kontrollera standardfacket.

Fler pappersark än det maximala antalet ark som kan läggas i är ilagt i mataren med hög kapacitet. Ta bort papper. För mer information om det maximala antalet ark som kan läggas i, se "Utskriftspapper" i "Säkerhetsinformation".

Ladda papper i en matare med hög kapacitet eller kontrollera pappersrikt. och papperstorleksinställningarna.

Ladda papper i en matare med hög kapacitet eller kontrollera pappersrikt.

Standardfackets pappersriktare matchar inte papperets storlek. Matcha standardfackets pappersriktare med papperets storlek. Tryck annars på [Ändra fack] och kontrollera pappersinställningarna.

Informationen inklusive följande inställningar kan inte användas med Överlägg.

Överlägg kan inte användas om den valda överläggsbilden innehåller följande inställningar. Tryck på [Stäng], avbryt dessa inställningar och spara data i förvaringsutrymmet igen.

- Återgivnings-format
- Duplex
- Häftning/hålslagning
- Kombinera
- Upprepa bild
- Häfte
- Bindning häfte
- Vikning
- Blandade storlekar original
- Program
- Lägg till omslag
- Automatisk bildrotering

Standardfacket (Inmatningsfack 1, Inmatningsfack 2, Inmatningsfack 3) är inte tillgängligt. (Jobbet har raderats.)



Ett problem har inträffat med standardfacket (med inmatningsfack 1, inmatningsfack 2 eller inmatningsfack 3) där separationssidorna eller omslagssidorna är ilagda.

Tryck på [Stäng], kontrollera standardfacket (inmatningsfack 1, inmatningsfack 2 eller inmatningsfack 3) och skicka data igen.

Meddelande	Åtgärd att vidta
<p>IP-adress för LAN0 och LAN1, eller nätverkssegment kan ha hamnat i konflikt. Kontrollera nätverkets inställningar för LAN0 och LAN1.</p>	<p>Samma IP-adress (segment) är inställt på LAN0 och LAN1 på maskinen. När du tilldelar IP-adresser manuellt, ska du tilldela annorlunda IP-adresser till LAN0 och LAN1. Kontrollera IP-adressen från [Nätverksinställning (IPv4)] eller [Nätverksinställning (IPv6)] i [Adminmeny].</p>

<I000-0000>Information

Dessa meddelanden visas när underhåll av maskinen behövs.

Meddelande	Åtgärd att vidta
<p>Dräneringstanken måste bytas ut snart. Kontakta din återförsäljare och håll en ny dräneringstank i beredskap.</p>	<p>Dräneringstanken måste bytas ut. Kontakta din återförsäljare eller en auktoriserad servicerepresentant.</p> <p> • Utskrift kan inte utföras när dräneringstanken är full. Ring och beställ service omedelbart när detta meddelande visas.</p>
<p>Drivremmen är smutsig. Att lämna remmen smutsig kan orsaka inkorrekta utskrifter. Kontakta din återförsäljare.</p>	<p>Drivremmen måste rengöras. Kontakta din återförsäljare eller en auktoriserad servicerepresentant.</p> <p> • Pappersstorlek och position kan inte detekteras när drivremmen är smutsig, vilket leder till felaktig utskrift. Rengöringen måste utföras av personal från teknisk support. Ring och beställ service omedelbart när detta meddelande visas. Tills drivremmen rengjorts är marginalerna runt papperets kanter 5 mm, oavsett inställningen för det utskrivbara området.</p>
<p>Delar av förskjutningshäftaren behöver bytas ut. Kontakta din återförsäljare.</p>	<p>Kontakta din återförsäljare eller en auktoriserad servicerepresentant. Om du trycker på [Stäng] kan du fortsätta att använda maskinens funktioner, förutom förskjutningshäftaren. Utskrift kan utföras med ett annat staplingsfack.</p>
<p>Utgångsdatum för bläck börjar närma sig. Byt bläckpatron så fort som möjligt.</p>	<p>För optimal utskriftskvalitet, använd bläckpatronen inom 24 månader från tillverkningsdatumet (vid förvaring i rumstemperatur).</p>

Kapitel 2 Felsökning

Detta kapitel beskriver vilka åtgärder som ska vidtas när ett problem uppstår.

Använd informationen i detta kapitel för att hjälpa till med felsökning.

Problem	Se
Pappersstopp	s. 2-4
Allmän felsökning för denna maskin	
Maskinen fungerar inte över huvud taget. / Inget meddelande visas på pekpanelen när strömmen slår på.	s. 2-9
Ingenting visas på pekskärmen, trots att knapparna på manövreringspanelen trycks in.	s. 2-9
Skannern fungerar inte.	s. 2-9
Utskriften är ljus eller mörk.	s. 2-9
Vid kopiering eller skanning matas originalet som lagts i ADF-enheten (automatic document feeder) inte korrekt.	s. 2-10
Utskrifter eller kopior har vita strimmor eller är oskarpa.	s. 2-10
Utskrifterna är smutsiga eller har svarta strimmor.	s. 2-10
Kopierad eller skannad data är suddig, eller delar av data skrivs inte ut.	s. 2-10
Baksidan av originalet syns.	s. 2-11
En moaréstörning inträffar.	s. 2-11
Inget papper matas ut. / Baksidan på ett kort är skadat. / Flera pappersark matas igenom.	s. 2-11
Ett inmatningsfel av flera kopior inträffar trots att flerinmatning av flera kopior inte utförts, eller när inmatningsfel av flera kopior ofta inträffar.	s. 2-12
Papperet blir smutsigt. / Utskriften är inte uppriktad korrekt.	s. 2-12
Felsökning för skrivardrivrutin och utskrift	
Det går inte att skriva ut från en dator.	s. 2-13
Kan inte skriva ut korrekt på papper som inte har standardstorlek.	s. 2-13
Vissa sidor skrivs ut med fel pappersstorlek vid utskrifter av dokument med flera sidor.	s. 2-13
Det tar lång tid att skriva ut. / Vid utskrift av många kopior ger skrivaren ifrån sig ett pipjud efter att varje kopia skrivs ut.	s. 2-13
Du har förlorat PIN-koden för ett visst jobb.	s. 2-13
[Full färg] och [Auto] visas inte i menyn [Färgläge] på skärmen för skrivardrivrutinen.	s. 2-13
Kan inte ange de sidor som ska skrivas.	s. 2-14
Bara en kopia (sida) skrivs ut även om flera kopior (sidor) har angivits.	s. 2-14
En del av bilden saknas.	s. 2-14
Kan inte skriva ut ett jobb igen på [Jobbstatus]-skärmen.	s. 2-14
Efter att ett jobb avbrutits eller maskinen stängts av och slagits på igen vet du inte hur mycket av utskriften som slutfördes.	s. 2-14
Papper är ilagt men felmeddelandet "Sätt i papper." visas.	s. 2-14
Resultatet vid färgutskrift är dåligt.	s. 2-14
Utskrivna sidor är ljusa eller blekta.	s. 2-15
Papperets kanter blir smutsiga.	s. 2-15
Bilder är ljusa eller mörka.	s. 2-15
Dubbelsidig utskrift kan inte utföras med det papper som är ilagt i standardfacket.	s. 2-15
Skickad data blev ett förstört jobb.	s. 2-15

Problem	Se
Färgerna på en streckkodsbakgrund eller bilder i närheten kan inte skrivas ut.	s. 2-15
Layoutordningen är inte korrekt.	s. 2-15
Felsökning för kopiering	
En del av ett original fattas i kopierad data.	s. 2-16
Dubbelsidig kopiering utfördes, men baksidan på en eller flera sidor är tom.	s. 2-16
Dubbelsidig kopiering kan inte genomföras på de papper som lagts i standardfacket.	s. 2-16
Felsökning för skanning	
Det finns ingen skannad data på RISO Console skanningsskärm.	s. 2-17
En del av originalet fattas i skannad data.	s. 2-17
Färgläget är inställt på [Auto], men maskinen identifierar inte färgoriginal automatiskt.	s. 2-17
Felsökning för lagring och USB	
Filer sparade på ett USB-minne visas inte på skrivaren.	s. 2-18
Kan inte skriva ut korrekt på papper som inte har standardstorlek.	s. 2-18
Papper är ilagt men felmeddelandet "Sätt i papper." visas.	s. 2-18
Resultatet vid färgutskrift är dåligt.	s. 2-18
Dubbelsidig utskrift kan inte utföras med det papper som är ilagt i standardfacket.	s. 2-19
En del av ett original fattas i kopierad data.	s. 2-19
En del av originalet fattas i skannad data.	s. 2-19
Färgläget är inställt på [Auto], men maskinen identifierar inte färgoriginal automatiskt.	s. 2-19
Felsökning för flerfunktionsefterbehandlaren och Förskjut. Häftare	
Flerfunktionsefterbehandlaren eller förskjutningshäftaren fungerar inte.	s. 2-20
När du kopierar originalet häftas papperet på fel plats.	s. 2-20
Häftklammarna går inte igenom korrekt, t.ex. böjs de eller kläms sönder. / Papper matas inte ut från förskjutningshäftaren.	s. 2-20
En häftklammer har fastnat inuti maskinen.	s. 2-20
Arken matas ut löst staplade på förskjutningshäftaren. / Utskrifterna är böjda.	s. 2-20
Felsökning för inmatningsfacket	
Papper har fastnat i inmatningsfacket. / Facket kan inte dras ut enkelt.	s. 2-24
Felsökning för mataren med hög kapacitet	
Trots att papperet i mataren med hög kapacitet har tagit slut sänks standardfacket inte ner till sin lägsta position och stoppas halvvägs.	s. 2-25
Pappersmatningsriktarna kan inte justeras och orsakar att papperet böjs, vrids eller hamnar snett.	s. 2-25
Felsökning för staplaren med hög kapacitet	
Staplingsfacket sänks inte ner och det är svårt att ta bort utskriften.	s. 2-25
Staplingsfacket sänks ner varje gång ett jobb skrivs ut och det är inte möjligt att skriva ut kontinuerligt.	s. 2-25
Felsökning för IC-kortläsaren	
Det går inte att logga in med IC-kortet.	s. 2-26
Ett registrerat IC-kort saknas.	s. 2-26

Problem	Se
Andra problem	
Den främre luckan går inte att öppna.	s. 2-27
Korrekt användarnamn visas inte när indexknappen trycks in på skärmen [Inloggning].	s. 2-27
Ett jobb med en PIN-kod kan inte raderas.	s. 2-27
Skrivaren vaknar inte automatiskt.	s. 2-27
RISO Console-skärmen visas inte.	s. 2-27
[Info-post om förbrukn-artiklar]-skärmen visas.	s. 2-28
Felsökning för det separat sålda PSsats	
Filer sparade på ett USB-minne visas inte på skrivaren.	s. 2-29
Det tar lång tid att skriva ut när Mac OS används. / Utskrift kan inte utföras med de aktuella inställningarna.	s. 2-29
Vissa sidor skrivs ut med fel pappersstorlek när Mac OS används för att skriva ut dokument med flera sidor.	s. 2-29
När du skriver ut en PDF-fil direkt från ett USB-flashminne, skrivs ett ark ut med texten "Implementation limit exceeded".	s. 2-29

Pappersstopp

Om ett pappersstopp inträffar i maskinen eller i tillvalsutrustningen stoppas utskriften, fellampan på manövreringspanelen blinkar rött och platsen för pappersstoppet visas på pekskärmen. Följ den procedur som visas på pekpanelen för att ta bort det papper som har fastnat och fortsätta utskriftsjobbet.

FÖRSIKTIGHET

Se upp för utskjutande delar och metallkontakter när du för in handen i maskinen, t.ex. för att ta bort papper som fastnat. Detta kan orsaka skada.

1 Tryck på knappen som indikerar platsen för pappersstoppet för att se hur du ska ta bort papperet.



2 Följ proceduren som visas på pekpanelen för att ta bort papper.

Peka på [Tillbaka] eller [Nästa] för att visa föregående och nästa sida.

(Skärmbilderna nedan är exempel på hur displayen ser ut när det är pappersstopp.)

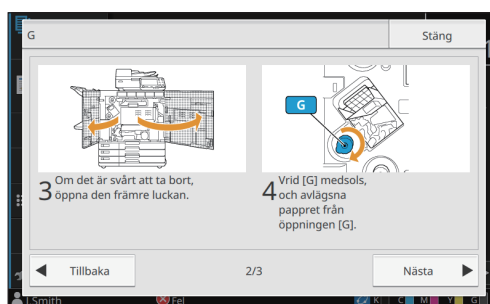
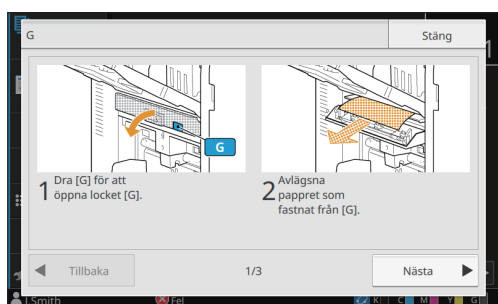

3 Peka på [Stäng].

Gå tillbaka till skärmen i Steg 1. Kontrollera att knappen som indikerar platsen där papper har fastnat har försvunnit.

När allt papper som fastnat tagits bort och luckan stängts försvinner felskärmen och den föregående skärmen visas.



- Så länge som alfabetknapparna visas på skärmen finns det fortfarande papper kvar på de indikerade platserna. Repetera steg 1 till 3 för att ta bort papper som har fastnat.

Försiktighetsåtgärder vid avlägsnande av fastklämt papper

- Ta försiktigt och noggrant ut det fastklämda pappret. Se till att inga pappersbitar kvarlämnas i maskinen.

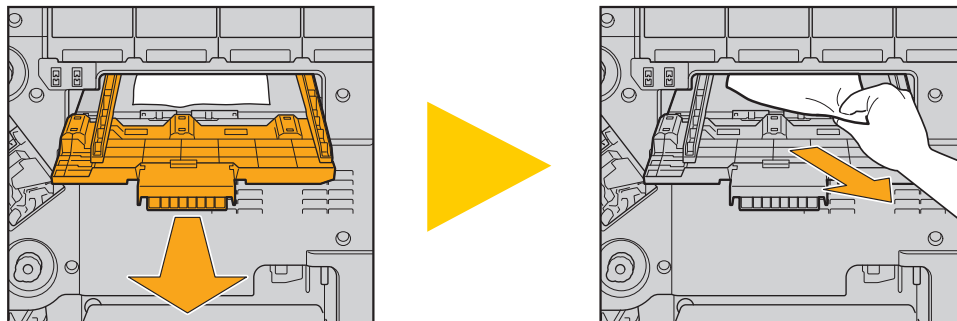

2

- Om ett pappersstopp inträffar vid utskrift av flera pappersark kan såväl det papper som orsakade stoppet som efterföljande papper finnas inuti förflyttningskanalen. Om du använder ett internt vred för att ta bort papper som fastnat, vrid på vredet fyra eller fem gånger efter att du tagit bort det första pappersarket, för att kontrollera om det finns fler pappersark.

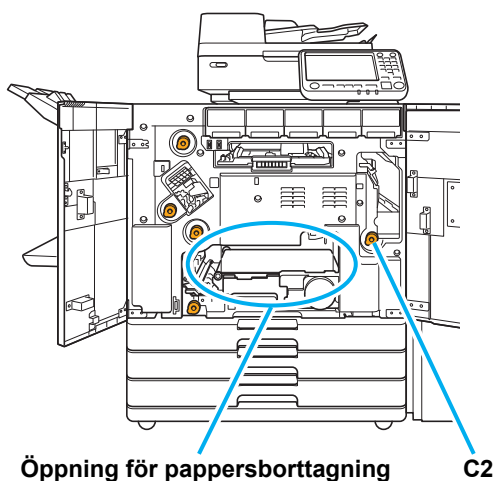

Öppning för pappersborttagning C2

- Skrivhuvudena finns inne i den övre delen av pappersborttagningsöppningen. När du tar bort papper som fastnat från öppningen, undvik att röra vid skrivhuvudena, för att förhindra att du får bläck på händerna eller kläderna.
- Ratten "C2" används när staplingsfacket är anslutet till höger om maskinen.
- Beroende på platsen för stoppet kan det vara enklare att ta bort papperet som fastnat om du rullar upp en liten bit av det i taget.

Upprepade pappersstopp

Om pappersstopp inträffar ofta, kontrollera de punkter som listas nedan igen.

- Pappret i inmatningsfacket eller i standardfacket överskrider maxgränsen.
- Att standardfackets pappersriktare är riktade åt rätt håll och att pappret ilagts korrekt.
- Pappret som har laddats matchar inställningarna för [Val av papper].
- Papper som kan användas har lagts i.
Speciellt skrynkligt eller böjt papper kan orsaka pappersstopp, så använd inte denna typ av papper.
- När papper som inte har standardstorlek används måste pappersstorleken registreras i förväg i administratörsmenyn. Kontakta administratören. För att använda papper som inte har standardstorlek, välj [Val av papper] - [Pappersfack inställning] - [Pappersstorlek], och specificera storleken i [Manuell].
- Kontrollera om du använder papper som redan är utskrivet på en sida eller som har mörk färg. I detta fall kan maskinen felaktigt detektera ett enda ark som att det var flera ark som matas. Ställ in [Kontr dubmat] på [OFF].

[Skriv ut]-skärmen ► välj jobb ► [Ändra inställn.] i undermenyn ► [Val av papper] ► [Pappersfack inställning] ► ställ in [Kontr dubmat] på [OFF]

[Lagring] - [Last]-skärmen ► välj mapp ► välj dokument ► [Ändra inställn.] i undermenyn för dokument ► [Val av papper] ► [Pappersfack inställning] ► ställ in [Kontr dubmat] på [OFF]

[USB] - [Last]-skärmen ► välj mapp ► [Öppna] ► välj dokument ► [Ändra inställning] i undermenyn ► [Val av papper] ► [Pappersfack inställning] ► ställ in [Kontr dubmat] på [OFF]

[Kopiera]-skärmen ► [Val av papper] ► [Pappersfack inställning] ► ställ in [Kontr dubmat] på [OFF]

[Lagring] - [Spara]-skärmen ► välj mapp ► [Spara dok] ► [Val av papper] ► [Pappersfack inställning] ► ställ in [Kontr dubmat] på [OFF]



- För mer information om hur man lägger i papper och de typer av papper som kan användas, se "Fylla på papper" i "Användarhandbok" och "Skriva ut papper" i "Säkerhetsinformation".

Pappersmatningskanal

Detta avsnitt beskriver vägen som papperet färdas genom maskinen vid utskrift. Se denna information när du tar bort papper som fastnat från maskinen.

Under utskrift färdas papperet genom maskinen såsom det visas i illustrationen nedan.

- > Rak linje: Pappersmatningskanal vid ensidig utskrift
- - -> Streckad linje: Pappersmatningskanal vid dubbelsidig utskrift

<När ett fack framsida ned används>

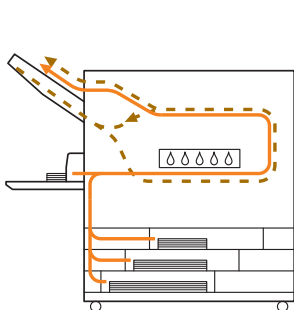

<När ett förskjut. häftare används>

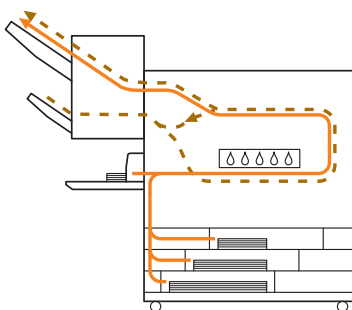

<När staplingsfacket används>

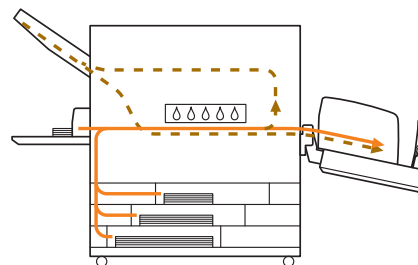

<När flerfunktionsefterbehandlaren används>

Pappersmatningsvägen inuti flerfunktionsefterbehandlaren är samma för simplex- och duplex-utskrift.

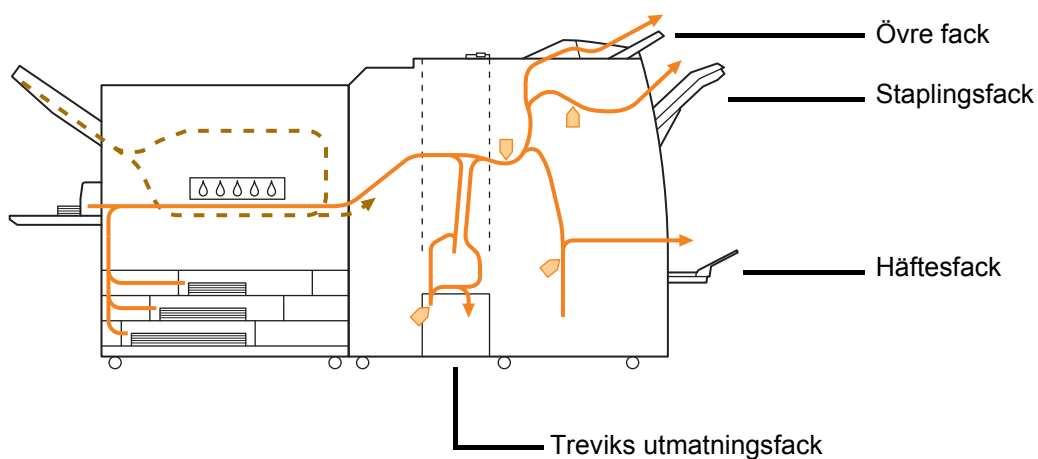

- Vilket fack som utskrivet material matas ut till skiljer sig åt beroende på de funktioner som konfigurerats för flerfunktionsefterbehandlaren.
- För mer information om pappersmatningsvägen när flerfunktionsefterbehandlaren är ansluten, se nästa sida.

■ Vid anslutning till flerfunktionsefterbehandlaren

● Vid häftning

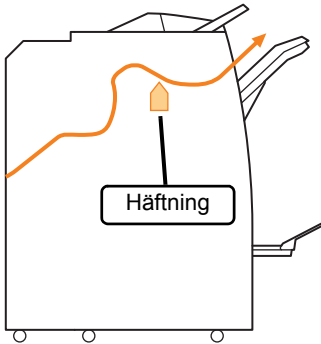

● Vid håslagning

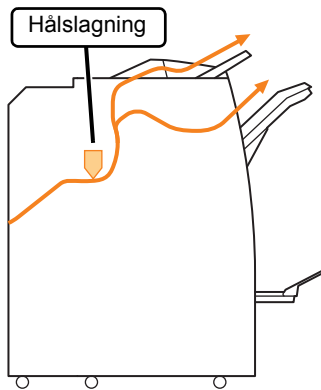

● Vid häftning och håslagning

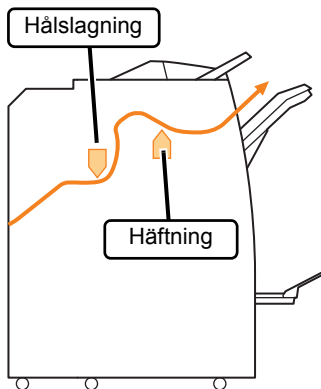

● Vid bindning häfte/2-vikning

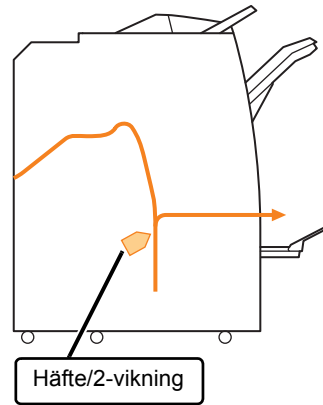

■ När vikningsenheten läggs till

● Vid 3-vikning

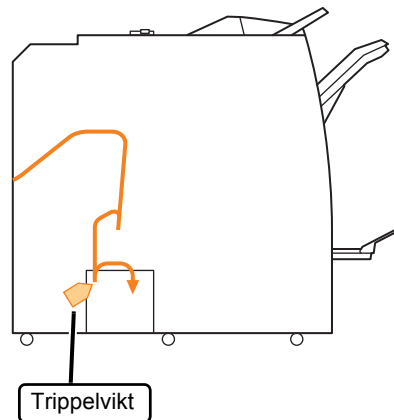

● Vid Z-vikning

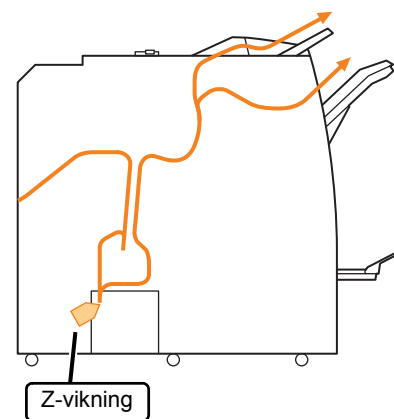

Allmän felsökning för denna maskin

Detta avsnitt beskriver hur man felsöker allmänna problem som kan inträffa i de olika lägena.

? Maskinen fungerar inte över huvud taget. / Inget meddelande visas på pekpanelen när strömmen slår på.

- Kontrollera att huvudströmbrytaren är påslagen.
- Kontrollera att strömkabeln till maskinen är korrekt ansluten i eluttaget.
- Kontrollera att strömkabeln är ordentligt ansluten till maskinen.
- Kontrollera att strömbrytaren inte har slagits ifrån.

? Ingenting visas på pekskärmen, trots att knapparna på manövreringspanelen trycks in.

Maskinen kan vara i viloläge.

Administratören kan ha konfigurerat maskinen att automatiskt gå till energisparläge när den inte har använts under en viss tidsperiod. Tryck på [Uppvakning]-knappen.

? Skannern fungerar inte.

- Kontrollera att skannerns strömkabel är ordentligt ansluten i eluttaget.
- Kontrollera att USB-kabeln är ordentligt ansluten till skrivaren och skannern.

? Utskriften är ljus eller mörk.

Täthetsinställningen kanske inte är konfigurerad korrekt.

För utskrift:

Justera inställningen [Utskriftstäthet] i [Bild]-fliken på skärmen för i skrivardrivrutinen.

För kopiering och skanning:

Konfigurera inställningen [Skanningsnivå] för kopiering enligt det original som ska användas.

[Kopiera]-skärmen / [Skanna]-skärmen ►
[Skanningsnivå]

[Lagring] - [Spara]-skärmen / [USB] - [Spara]-
skärmen ► välj mapp ► [Spara dok] ►
[Skanningsnivå]

Om du skriver ut eller kopierar kanske inställningen för papperstyp inte matchar den typ av papper som är ilagt i standardfacket eller inmatningsfacket.

Konfigurera papperstypen.

För utskrift:

[Skriv ut]-skärmen ► välj jobb ► [Ändra inställn.] i
undermenyn ► [Val av papper] ► [Pappersfack
inställning] ► [Papperstyp]

[Lagring] - [Last]-skärmen ► välj mapp ► välj
dokument ► [Ändra inställn.] i undermenyn för
dokument ► [Val av papper] ► [Pappersfack
inställning] ► [Papperstyp]

[USB] - [Last]-skärmen ► välj mapp ► [Öppna] ►
välj dokument ► [Ändra inställning] i undermenyn ►
[Val av papper] ► [Pappersfack inställning] ►
[Papperstyp]

För kopiering:

[Kopiera]-skärmen ► [Val av papper] ►
[Pappersfack inställning] ► [Papperstyp]

[Lagring] - [Spara]-skärmen ► välj mapp ► [Spara
dok] ► [Val av papper] ► [Pappersfack inställning]
► [Papperstyp]

? Vid kopiering eller skanning matas originalet som lagts i ADF-enheten (automatic document feeder) inte korrekt.

Originalet kan vara för litet.

Minimistorleken för de original som kan läggas i ADF-enheten är 100 mm × 148 mm. Om originalet är för litet är det möjligt att det inte matas ut ordentligt från ADF-enheten, vilket kan orsaka ett pappersstopp. Ladda original mindre än 100 mm × 148 mm på kopieringsglaset.



- Även om originalets storlek är korrekt kanske papperets tjocklek, typ eller andra egenskaper förhindrar att det skannas med ADF-enheten. För mer information, se "Original" i "Säkerhetsinformation".

? Utskrifter eller kopior har vita strimmor eller är oskarpa.

Utskriftshuvudena kan vara tilltäppta.

Utför [Rengöring av skrivhuvud] för att rensa skrivhuvudena.

[Hem1]-skärmen ► [Underhåll] ► [Rengöring av skrivhuvud] ► [Normal rengöring]

Genomför en [Kraftig rengöring] om detta inte skulle rätta till problemet.

? Utskrifterna är smutsiga eller har svarta strimmor.

Papper som inte kan användas för utskrift eller kopiering kan ha lagts i maskinen.

Kontrollera vilken typ av papper som har lagts i standardfacket eller inmatningsfacket. För mer information, se "Skriva ut papper" i "Säkerhetsinformation".

Du kanske använder skrynkligt papper för utskrift eller kopiering.

Skrynkligt papper kan komma i kontakt med skrivhuvudena, vilket leder till att pappret blir smutsigt. Detta kan skada skrivhuvudena, så använd inte skrynkligt papper.

Om du kopierar eller skannar kan inställningen [Skanningsnivå] vara för mörk.

Justera inställningen [Skanningsnivå].

[Kopiera]-skärmen / [Skanna]-skärmen ► [Skanningsnivå]

[Lagring] - [Spara]-skärmen / [USB] - [Spara]-skärmen ► välj mapp ► [Spara dok] ► [Skanningsnivå]

Om du kopierar eller skannar kanske originalluckan inte har stängts ordentligt.

Stäng originalluckan på skannern ordentligt för att förhindra att ljus tränger in.

Om du kopierar eller skannar kanske delarna som listas nedan är smutsiga.

Torka av dem med en mjuk trasa.

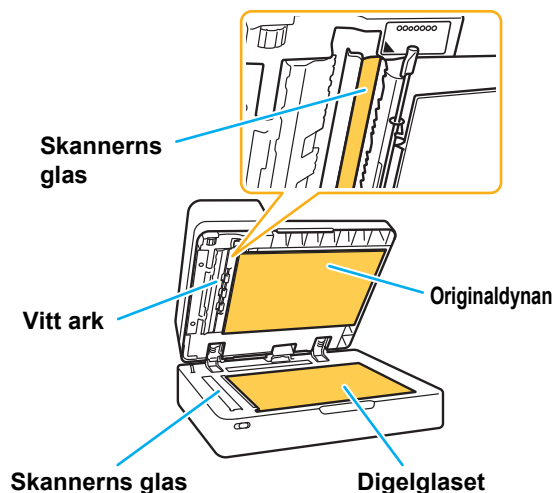

- Damm, smuts, bläck, lim eller korrigeringsvätska som fastnat på det vita arket i ADF-enheten, digelglaset eller skannerglaset kan leda till att kopierad eller inskannad data inte är ren. Rengör regelbundet.

? Kopierad eller skannad data är suddig, eller delar av data skrivs inte ut.

Originalet kanske inte har fullständig kontakt med digelglaset.

Stäng originalluckan så att originalet ligger helt platt mot digelglaset.

Skannern kanske har utsatts för vibrationer.

Skanna originalet igen när skannern inte utsätts för vibrationer.

Om du kopierar kanske papperet är fuktigt.

Om pappret är fuktigt kan delar av kopierad data inte skrivas ut eller kan bli suddig. Använd torrt papper.

? Baksidan av originalet syns.

Om du kopierar eller skannar ett original på tunt papper kanske bilden på baksidan av originalet eller på nästa sida syns i bilddata.

- Justera [Skanningsnivå] till en ljusare inställning.

[Kopiera]-skärmen / [Skanna]-skärmen ►
[Skanningsnivå]

[Lagring] - [Spara]-skärmen / [USB] - [Spara]-
skärmen ► välj mapp ► [Spara dok] ►
[Skanningsnivå]

- Placera ett svart papper bakom originalet och kopiera eller skanna originalet igen.
- När du kopierar eller skannar ett original med en grundfärg, t.ex. en tidning eller tidskrift, kan du använda inställningen [Grundfärgsnivå] för att justera grundfärgsnivån.

[Kopiera]-skärmen / [Skanna]-skärmen ►
[Grundfärgsnivå]

[Lagring] - [Spara]-skärmen / [USB] - [Spara]-
skärmen ► välj mapp ► [Spara dok] ►
[Grundfärgsnivå]

? En moaréstörning inträffar.

Moaréstörning (polygonskugga) kan enkelt uppstå vid kopiering eller skanning av bilder som t.ex. fotografier som har bearbetats för publicering.

Moaréstörning kan minskas genom att konfigurera inställningen [Eliminering moire].

[Kopiera]-skärmen / [Skanna]-skärmen ►
[Bildkontroll] ► [Eliminering moire]

[Lagring] - [Spara]-skärmen / [USB] - [Spara]-
skärmen ► välj mapp ► [Spara dok] ► [Bildkontroll]
► [Eliminering moire]

? Inget papper matas ut. / Baksidan på ett kort är skadat. / Flera pappersark matas igenom.

Inställningen [Tjocklek] i [Papperstyp] kanske inte matchar papperets egenskaper (papperstjockleken).

Konfigurera inställningen [Tjocklek] i [Papperstyp] korrekt.

För utskrift:

[Skriv ut]-skärmen ► välj jobb ► [Ändra inställn.] i
undermenyn ► [Val av papper] ► [Pappersfack
inställning] ► [Papperstyp] ► [Tjocklek]

[Lagring] - [Last]-skärmen ► välj mapp ► välj
dokument ► [Ändra inställn.] i undermenyn för
dokument ► [Val av papper] ► [Pappersfack
inställning] ► [Papperstyp] ► [Tjocklek]

[USB] - [Last]-skärmen ► välj mapp ► [Öppna] ►
välj dokument ► [Ändra inställning] i undermenyn ►
[Val av papper] ► [Pappersfack inställning] ►
[Papperstyp] ► [Tjocklek]

För kopiering:

[Kopiera]-skärmen ► [Val av papper] ►
[Pappersfack inställning] ► [Papperstyp] ► [Tjocklek]

[Lagring] - [Spara]-skärmen ► välj mapp ► [Spara
dok] ► [Val av papper] ► [Pappersfack inställning] ►
[Papperstyp] ► [Tjocklek]

För mer information, se "Val av papper" i
"Användarhandbok".

Pappersmatningens tryck kanske måste justeras för att passa papperstjockleken.

Ställ in justeringsspaken för pappersmatningens tryck på "✳ (NORMAL)" eller "✳ (KORT)" beroende på typen av papper som är ilagt.

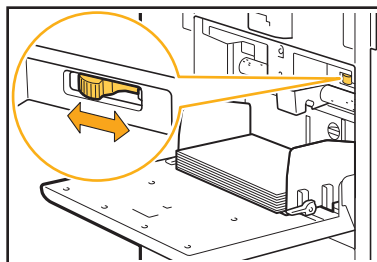

I normala fall ska spaken ställas in på "✳ (NORMAL)". Om pappersmatningen blir problematisk, ställ in på "✳ (KORT)".

För mer information, se "Lägga i papper i standardfacket" i "Användarhandbok".

Avstrykarplåtens vinkel kanske inte har justerats korrekt.

Vrid på avstrykarplåtens vinkeljusteringsreglage för att justera vinkeln på avstrykarplåten för att passa omständigheterna.

Inget papper matas ut:

Vrid skivan åt vänster.

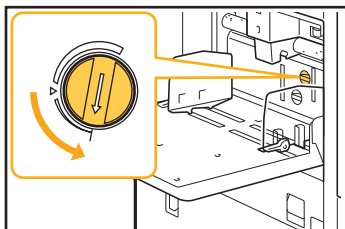

När flera pappersark matas igenom:

Vrid skivan åt höger.

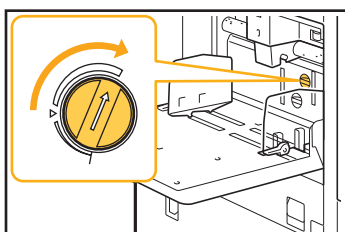

- Se till att ta bort pappret inuti standardfacket vid justering av vinkeln och att sänka det till dess nedersta position.

Pappersseparationstrycket kanske inte har justerats korrekt.

Om inget papper matas igenom, baksidan på ett kort är skadat eller ett papper som lätt skapar pappersstoft används:

Vrid ratten till "Ganska svagt".

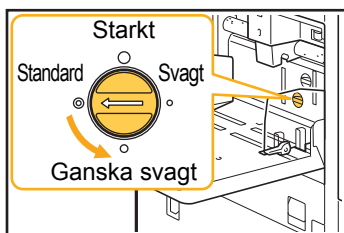

När flera pappersark matas igenom:

Vrid ratten till "Starkt".

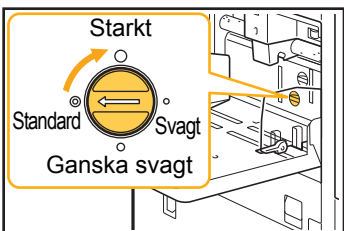

- Se till att ta bort pappret inuti standardfacket vid justering av vinkeln och att sänka det till dess nedersta position.



Ett inmatningsfel av flera kopior inträffar trots att flerinmatning av flera kopior inte utförts, eller när inmatningsfel av flera kopior ofta inträffar.

Du kanske använder papper med mörk färg eller papper som har tryck på ena sidan.

Om papper med tryck på baksidan eller papper med en mörk grundfärg används kanske maskinen felaktigt detekterar denna typ av papper som att flera ark matats. Ställ i detta fall in [Kontr dubmat] på [OFF].

För utskrift:

[Skriv ut]-skärmen ► välj jobb ► [Ändra inställn.] i undermenyn ► [Val av papper] ► [Pappersfack inställning] ► ställ in [Kontr dubmat] på [OFF]

[Lagring] - [Last]-skärmen ► välj mapp ► välj dokument ► [Ändra inställn.] i undermenyn för dokument ► [Val av papper] ► [Pappersfack inställning] ► ställ in [Kontr dubmat] på [OFF]

[USB] - [Last]-skärmen ► välj mapp ► [Öppna] ► välj dokument ► [Ändra inställning] i undermenyn ► [Val av papper] ► [Pappersfack inställning] ► ställ in [Kontr dubmat] på [OFF]

För kopiering:

[Kopiera]-skärmen ► [Val av papper] ► [Pappersfack inställning] ► ställ in [Kontr dubmat] på [OFF]

[Lagring] - [Spara]-skärmen ► välj mapp ► [Spara dok] ► [Val av papper] ► [Pappersfack inställning] ► ställ in [Kontr dubmat] på [OFF]



Pappret blir smutsigt. / Utskriften är inte uppriktad korrekt.

Pappret kan var för mörkt för utskrift.

Vid utskrift på papper med mörk färg kanske maskinen inte kan detektera pappersstorleken, vilket leder till att utskriften hamnar snett, bilden försvinner eller att papperets kanter blir fläckiga. Vi rekommenderar att du använder papper med en ljus grundfärg.

Felsökning för skrivardrivrutin och utskrift

Detta avsnitt beskriver hur man felsöker problem relaterade till skrivardrivrutinen och utskrift.

? Det går inte att skriva ut från en dator.

Inställningen [Online/Offline] kan ha ställts in på [OFF].

Kontrollera inställningen [Online/Offline] på [Skriv ut]-skärmen.

Om [OFF] visas, ändra det till [ON].

[Skriv ut]-skärmen ► ställ in [Online/Offline] på [ON]

Jobbet kanske är ett väntande jobb.

Jobb med en PIN-kod hanteras som väntande jobb. Administratören kan ha konfigurerat maskinen för att hantera alla jobb som väntande jobb.

Kontrollera om jobbet visas i [Lista på väntande jobb] på [Skriv ut]-skärmen.

Maskinen kanske är upptagen med att skriva ut ett annat jobb.

- Vilande jobb skrivs ut i ordning från början på listan i [Aktiv/vilolag]-skärmen.
- När funktionen avbryt utskrift utförs har kopieringsjobbet förtur framför de jobb som skickats från skrivardrivrutinen.

Visas meddelandet om byte av bläckpatron?

Du kan inte skriva ut om meddelandet visas, även om bara en färg behöver bytas ut. Byt bläckpatronen med den färg som visas.

? Kan inte skriva ut korrekt på papper som inte har standardstorlek.

Papperet som inte har standarstorlek kanske inte har registrerats.

Pappersstorleken måste registreras i förväg i [Anp. pappersinmatning] på både skrivardrivrutinen och maskinen.

Skärmen för skrivardrivrutinens egenskaper ► [Miljö]-fliken ► [Anp. pappersinmatning]

Pappersstorleken måste registreras i förväg på maskinens administratörsmeny av administratören. Kontakta administratören.

[Manuell] kanske inte har valts för [Pappersstorlek] i [Val av papper] - [Pappersfack inställning].

För att använda papper som inte har standardstorlek utan att registrera det som en pappersstorlek, ange papperets storlek i [Manuell].

[Skriv ut]-skärmen ► välj jobb ► [Ändra inställn.] i undermenyn ► [Val av papper] ► [Pappersfack inställning] ► [Pappersstorlek] ► [Manuell]



- Om [ON] inte har valts används den bredd och längd för pappersstorleken som konfigurerats med [Pappersstorlek] i skrivardrivrutinen. Om du använder papper som inte har standardstorlek förbättras utskriftshastigheten och uppriktningen av papperet om du registrerar pappersstorleken i förväg.

? Vissa sidor skrivs ut med fel pappersstorlek vid utskrifter av dokument med flera sidor.

Originaldata kan inkludera sidor med olika pappersstorlekar.

Välj kryssrutan [Bland. storl. orig.] på [Bas]-fliken på skärmen för skrivardrivrutinen. Pappersfacket väljs automatiskt i enlighet med originalets storlek, och dokumentet skrivs ut.

? Det tar lång tid att skriva ut. / Vid utskrift av många kopior ger skrivaren ifrån sig ett pipjud efter att varje kopia skrivs ut.

Kryssrutan [Sortera] kan ha valts i dialogrutan [Skriv ut] i applikationen.

Ta bort kryssmarkeringen från [Sortera] innan du skriver ut.

? Du har förlorat PIN-koden för ett visst jobb.

Om du tappar bort PIN-koden kan utskriften inte utföras.

Lägg till en ny PIN-kod och skicka data igen. Kontakta administratören för att radera det jobb som finns kvar i [Lista på väntande jobb] på [Skriv ut]-skärmen.

? [Full färg] och [Auto] visas inte i menyn [Färgläge] på skärmen för skrivardrivrutinen.

Färgutskriftsfunktionen kan vara begränsad.

Kontakta administratören.

? Kan inte ange de sidor som ska skrivas.

Kryssrutan [Sortera] kan ha valts i dialogrutan [Skriv ut] i applikationen.

Ta bort kryssmarkeringen från [Sortera], och ställ in [Sortera] på [Grupp] på fliken [Bas] på skärmen för skrivardrivrutinen.

? Bara en kopia (sida) skrivs ut även om flera kopior (sidor) har angivits.

[Skriv ut o. gör paus] kan ha ställts in.

Om [Skriv ut o. gör paus] har ställts in på skärmen för skrivardrivrutinen stoppas utskriften efter att en kopia (sida) har skrivits ut. Om det inte är några problem med utskriftsresultatet, tryck på [Start]-knappen på manövreringspanelen eller tryck på [Fortsätt] på pekskärmen för att fortsätta skriva ut. För att avbryta [Skriv ut o. gör paus], ta bort kryssmarkeringen från kryssrutan [Skriv ut o. gör paus] på fliken [Bas].

? En del av bilden saknas.

När ett häfte skapas eller [Häftning] utförs kanske inställningen [Auto redukt] inte har konfigurerats.

När ett häfte skapas eller funktionen häftning/hålslag används kanske den utskrivna ytan beskärs på grund av att den inte ryms på papperet, beroende på marginalens bredd. På fliken [Efterbeh.] på skrivardrivrutinsskärmen, välj [Bindning häfte] eller [Bindn-sida] och klicka på [Detaljer]. Välj kryssrutan [Auto redukt] för att automatiskt minska den utskrivna ytan så att den ryms på papperet.

? Kan inte skriva ut ett jobb igen på [Jobbstatus]-skärmen.

Återutskrift av jobbet kan vara begränsad.

Om återutskrift av jobb är begränsad i administratörsmenyn kan det inte skrivas ut igen. Kontakta administratören för mer information.

? Efter att ett jobb avbrutits eller maskinen stängts av och slagits på igen vet du inte hur mycket av utskriften som slutfördes.

Du kan kontrollera antalet kopior och sidor på [Detaljer]-skärmen för ett avslutat jobb.

[Jobbstatus]-knappen ► [Avslutad] ► välj jobbet du vill kontrollera ► [Detaljer] i undermenyn

? Papper är ilagt men felmeddelandet "Sätt i papper." visas.

Inställningarna [Pappersstorlek] och [Papperstyp] på skärmen för skrivardrivrutinen kanske inte matchar motsvarande inställningar på maskinen.

Även om papper lagts i visas felmeddelandet om inställningarna [Pappersstorlek] och [Papperstyp] i skrivardrivrutinen inte matchar de på maskinen. Konfigurera samma inställningar för pappersstorlek och -typ på maskinen som i skrivardrivrutinen.

[Skriv ut]-skärmen ► välj jobb ► [Ändra inställn.] i undermenyn ► [Val av papper] ► [Pappersfack inställning] ► [Pappersstorlek] eller [Papperstyp]

[Auto val] kan ha ställts in på [OFF] för standardfacket eller inmatningsfacken.

Konfigurera [Pappersfack inställning] på maskinen så att automatiskt val aktiveras för standardfacket eller inmatningsfacket som du använder.

[Skriv ut]-skärmen ► välj jobb ► [Ändra inställn.] i undermenyn ► [Val av papper] ► [Pappersfack inställning] ► ställ in [Auto val] på [ON]

? Resultatet vid färgutskrift är dåligt.

Du kanske inte använder papper som är lämpligt för utskrift.

Med bläckstråleskrivarsystemet som används av denna maskin kan utskriftskvaliteten (framförallt vid färgutskrift) variera beroende på papperstypen. Maskinen använder den mest lämpliga färgprofilinställningen för varje typ av papper när den skriver ut. Som ett resultat av detta kanske full prestanda inte kan uppnås om inställningen [Papperstyp] på skärmen för skrivardrivrutinen inte matchar den typ av papper som är ilagt i maskinen. Kontrollera punkterna nedan.

- Välj den papperstyp som faktiskt används när [Papperstyp] har ställts in på [Någon] på skärmen för skrivardrivrutinen. För mer information, se "Papperstyp" i "Användarhandbok".
- Kontrollera att den typ av papper som är ilagt i pappersfacket matchar den typ av papper som specificerats i [Pappersfack inställning].

[Skriv ut]-skärmen ► välj jobb ► [Ändra inställn.] i undermenyn ► [Val av papper] ► [Pappersfack inställning] ► [Papperstyp]

? Utskrivna sidor är ljusa eller blekta.

Utkastsfunktionen kanske har ställts in.

Om utkastsfunktionen har ställts in på skärmen för skrivardrivrutinen minskar utskriftstätheten eftersom mindre bläck används. För att öka utskriftstätheten, gå till fliken [Bild] och ställ in [Bildkvalitet] på [Standard].

Datakomprimeringsfunktionen kanske har ställts in.

Om datakomprimeringsfunktionen ställs in på skärmen för skrivardrivrutinen ökar utskriftsbearbetningshastigheten, men färre bläckdroppar används, vilket leder till att neutrala färger som ojämnt ut. För att öka utskriftstätheten, gå till fliken [Bild] och ställ in [Bildkvalitet] på [Standard].

? Papperets kanter blir smutsiga.

[Utskrivbart område] kan ha ställts in på [Maximum] i administratörsmenyn.

Insidan av maskinen kan vara fläckad med bläck. Vi rekommenderar att du använder inställningen [Standard], framförallt i fall där smuts uppstår efter att data skrivits ut som innehåller en bild som sträcker sig kanten av papperet. Kontakta administratören för mer information.

? Bilder är ljusa eller mörka.

Korrektion kan vara nödvändig för data såsom fotografier.

Välj kryssrutan [Gamma korrigering] på [Bild]-fliken på skärmen för skrivardrivrutinen. Klicka på [Detaljer] och justera ljushet och kontrast på skärmen [Gamma korrigering].

? Dubbelsidig utskrift kan inte utföras med det papper som är ilagt i standardfacket.

Papperstypen för standardfacket måste vara inställt på [Kuvert].

Om inställningen [Tjocklek] i [Papperstyp] är inställt på [Kuvert] kan dubbelsidig utskrift inte utföras med papper från standardfacket, oavsett viken typ av papper som är ilagt. Konfigurera inställningen efter det papper som ska användas.

[Skriv ut]-skärmen ► välj jobb ► [Ändra inställn.] i undermenyn ► [Val av papper] ► [Pappersfack inställning] ► [Papperstyp] ► [Tjocklek]

? Skickad data blev ett förstört jobb.

Du kanske försöker mata ut jobbet med något annat än GD-skrivardrivrutinen.

Data kan ha skrivits ut eller sparats med en annan skrivardrivrutin än GD-skrivardrivrutinen. Använd GD-skrivardrivrutinen och skicka data igen.

? Färgerna på en streckkodsbakgrund eller bilder i närheten kan inte skrivas ut.

Det kan finnas en bild i streckkodsområdet, eller definitionen av streckkodsområdet kanske inte är korrekt uppriktad.

I området som specificerats som streckkodsområdet, oavsett originalets färg, skrivs grundfärgen ut i vitt, och streckkod, text och illustrationer skrivs ut i svart. Kontrollera om definitionen av streckkodsområdet inte är korrekt uppriktad, eller om text eller illustrationer överlappar marginalen på 1 mm runt streckkoden. För mer information, se "Definition streckkodsområde" i "Användarhandbok".

? Layoutordningen är inte korrekt.

Inställningarna [Kombinera] eller [Häfte] kanske inte är konfigurerade korrekt.

Kontrollera att korrekt sidordning är specificerad för [Kombinera] eller [Häfte] på fliken [Layout] på skärmen för skrivardrivrutinen.

Felsökning för kopiering

Detta avsnitt beskriver hur man felsöker problem relaterade till kopiering.

? En del av ett original fattas i kopierad data.

Inställningen [Återgivningsformat] kanske inte har ställts in korrekt.

Ställ in återgivningsformatet för att passa kombinationen av originalstorlek och pappersstorlek.

[Kopiera]-skärmen ► [Återgivnings-format]

När ett häfte skapas, eller när [Häftning/hålslagning] eller [Häftning] utförs kanske inställningen [Auto redukt] inte har konfigurerats.

När ett häfte skapas eller funktionen häftning/hålslag används kanske den utskrivna ytan beskärs på grund av att den inte ryms på papperet, beroende på marginalens bredd. Ställ in [Auto redukt] på [ON] under marginalinställningarna för att automatiskt minska den utskrivna ytan så att den ryms på papperet.

För häften:

[Kopiera]-skärmen ► [Häfte] ► välj [Layoutordn] ► välj [Bindning] ► [Redigera] ► ställ [Mittmarginal] ► ställ in [Auto redukt] på [ON]

För häftning/hålslagning:

[Kopiera]-skärmen ► [Bindnings-marginal] ► ställ in [Auto redukt] till [ON]

? Dubbelsidig kopiering utfördes, men baksidan på en eller flera sidor är tom.

Dubbelsidig kopiering kan ha utförts för ett original som består av sidor med olika storlek.

När dubbelsidig kopiering utförs för original med olika storlekar utförs enkelsidig kopiering om storleken på originalet som ska kopieras på fram- och baksidan på ett ark inte har samma storlek.

? Dubbelsidig kopiering kan inte genomföras på de papper som lagts i standardfacket.

Inställningen för pappersfacket för standardfacket måste vara inställd på [Kuvert].

Om inställningen [Tjocklek] i [Papperstyp] är inställd på [Kuvert] kan dubbelsidig kopiering inte utföras med papper från standardfacket, oavsett viken typ av papper som är ilagd.

Konfigurera inställningen efter det papper som ska användas.

[Kopiera]-skärmen ► [Val av papper] ► [Pappersfack inställning] ► [Papperstyp] ► [Tjocklek]

Felsökning för skanning

Detta avsnitt beskriver hur man felsöker problem relaterade till skanning.

? Det finns ingen skannad data på RISO Console skanningsskärm.

Du kanske inte har valt [Konsol] efter att ha tryckt på [Skanna] på [Hem1]-skärmen.

Skannad data visas inte på RISO Console om du väljer [E-post] eller [PC] efter att ha tryckt på [Skanna], eller om skannad data sparas i lagringsutrymmet. Välj [Konsol] och skanna originalet igen.

? En del av originalet fattas i skannad data.

Inställningen [Skanningsstorlek] kanske inte matchar originalets verkliga storlek.

Ställ in [Skanningsstorlek] på samma storlek som originalet, eller ställ in det på [Auto].

[Skanna]-skärmen ► [Skanningsstorlek]

Inställningen [Sidstorlek] och [Återgivningsformat] kanske inte har ställts in korrekt.

Ställ in [Återgivningsformat] så att det matchar kombinationen av inställningarna [Skanningsstorlek] och [Sidstorlek], eller ställ in [Sidstorlek] på samma storlek som originalet.

[Skanna]-skärmen ► [Sidstorlek]

[Skanna]-skärmen ► [Återgivnings-format]

? Färgläget är inställt på [Auto], men maskinen identifierar inte färgoriginal automatiskt.

Automatisk identifiering kanske inte fungerar normalt för de typer av original som listas nedan.

Färgoriginal inte identifierad:

- Ett original med mycket ljus färg
- Ett mycket mörkt eller nästan svart original
- Ett nästan färglöst original (endast tunna färglinjer, etc.)

Svartvitt original identifieras inte:

- Ett original där själva papperet inte är vitt

Välj ett annat färgläge än [Auto], eller justera [Färg/Svart detekteringsnivå] på administratörsmenyn.

[Kopiera]-skärmen ► [Färgläge] ► välj [Full färg] / [Svart] / [Cyan] / [Magenta] beroende på syftet

[Skanna]-skärmen ► [Färgläge] ► välj [Full färg] / [Gråskala] / [Svart] beroende på syftet

Justera [Färg/Svart detekteringsnivå] (1 - 5) på administratörsmenyn

Om ett högre värde ställs in blir det enklare för maskinen att identifiera färgoriginal. Kontakta administratören för mer information.

Felsökning för lagring och USB

Detta avsnitt beskriver hur man felsöker problem relaterade till att spara och ladda filer till och från lagringsutrymmet och USB.

För mer information om problem som inte kan lösas genom att använda informationen här, se "Felsökning för skrivardrivrutin och utskrift" (s. 2-13), "Felsökning för kopiering" (s. 2-16) och "Felsökning för skanning" (s. 2-17).

? Filer sparade på ett USB-minne visas inte på skrivaren.

Du kanske inte har använt GD-skrivardrivrutinen för att spara filerna i PRN-format.

För att spara en PRN-fil till ett USB-minne, gå till fliken [Bas] på skärmen för skrivardrivrutinen och ställ in [Utmatning] på [Spara på USB-disk].



- Filer som skapas och sparas med en applikation kan inte skrivas ut i det format som används av applikationen.

? Kan inte skriva ut korrekt på papper som inte har standardstorlek.

[Manuell] kanske inte har valts för [Pappersstorlek] i [Val av papper] - [Pappersfack inställning].

För att använda papper som inte har standardstorlek utan att registrera det som en pappersstorlek, ange papperets storlek i [Manuell].

[Lagring] - [Last]-skärmen ► välj mapp ► välj dokument ► [Ändra inställn.] i undermenyn för dokument ► [Val av papper] ► [Pappersfack inställning] ► [Papperstorlek] ► [Manuell]

[USB] - [Last]-skärmen ► välj mapp ► [Öppna] ► välj dokument ► [Ändra inställning] i undermenyn ► [Val av papper] ► [Pappersfack inställning] ► [Papperstorlek] ► [Manuell]



- När [ON] inte har valts ställs arkbredden in på bredden för pappersfackriktaren, och längden ställs in på den maximala längden för det relevanta facket. Om du använder papper som inte har standardstorlek förbättras utskriftshastigheten och uppriktningen av papperet om du registrerar pappersstorleken i förväg.

? Papper är ilagt men felmeddelandet "Sätt i papper." visas.

[Auto val] kan ha ställts in på [OFF] för standardfacket eller inmatningsfacken.

Konfigurera [Pappersfack inställning] på maskinen så att automatiskt val aktiveras för standardfacket eller inmatningsfacket som du använder.

[Lagring] - [Last]-skärmen ► välj mapp ► välj dokument ► [Ändra inställn.] i undermenyn för dokument ► [Val av papper] ► [Pappersfack inställning] ► ställ in [Auto val] på [ON]

[USB] - [Last]-skärmen ► välj mapp ► [Öppna] ► välj dokument ► [Ändra inställning] i undermenyn ► [Val av papper] ► [Pappersfack inställning] ► ställ in [Auto val] på [ON]

? Resultatet vid färgutskrift är dåligt.

Du kanske inte använder papper som är lämpligt för utskrift.

Med bläckstråleskrivarsystemet som används av denna maskin kan utskriftskvaliteten (framförallt vid färgutskrift) variera beroende på papperstypen. Maskinen använder den mest lämpliga färgprofilinställningen för varje typ av papper när den skriver ut. Som ett resultat av detta kanske full prestanda inte kan uppnås om inställningen [Papperstyp] inte matchar den typ av papper som är ilagt i maskinen. Kontrollera punkterna nedan.

- Kontrollera att den typ av papper som är ilagt i pappersfacket matchar den typ av papper som specificerats i [Pappersfack inställning].

[Lagring] - [Last]-skärmen ► välj mapp ► välj dokument ► [Ändra inställn.] i undermenyn för dokument ► [Val av papper] ► [Pappersfack inställning] ► [Papperstyp]

[USB] - [Last]-skärmen ► välj mapp ► [Öppna] ► välj dokument ► [Ändra inställning] i undermenyn ► [Val av papper] ► [Pappersfack inställning] ► [Papperstyp]

? Dubbelsidig utskrift kan inte utföras med det papper som är ilagt i standardfacket.

Papperstypen för standardfacket måste vara inställt på [Kuvert].

Om inställningen [Tjocklek] i [Papperstyp] är inställt på [Kuvert] kan dubbelsidig utskrift inte utföras med papper från standardfacket, oavsett viken typ av papper som är ilagt. Konfigurera inställningen efter det papper som ska användas.

[Lagring] - [Last]-skärmen ► välj mapp ► välj dokument ► [Ändra inställn.] i undermenyn för dokument ► [Val av papper] ► [Pappersfack inställning] ► [Papperstyp] ► [Tjocklek]

[USB] - [Last]-skärmen ► välj mapp ► [Öppna] ► välj dokument ► [Ändra inställning] i undermenyn ► [Val av papper] ► [Pappersfack inställning] ► [Papperstyp] ► [Tjocklek]

? En del av ett original fattas i kopierad data.

Inställningen [Återgivningsformat] kanske inte har ställts in korrekt.

Ställ in återgivningsformatet för att passa kombinationen av originalstorlek och pappersstorlek.

[Lagring] - [Spara]-skärmen ► välj mapp ► [Spara dok] ► [Återgivnings-format]

När ett häfte skapas, eller när [Häftning/hålslagning] eller [Häftning] utförs kanske inställningen [Auto redukt] inte har konfigurerats.

När ett häfte skapas eller funktionen häftning/hålslag används kanske den utskrivna ytan beskärs på grund av att den inte ryms på papperet, beroende på marginalens bredd. Ställ in [Auto redukt] på [ON] under marginalinställningarna för att automatiskt minska den utskrivna ytan så att den ryms på papperet.

För häften:

[Lagring] - [Spara]-skärmen ► välj mapp ► [Spara dok] ► [Häfte] ► välj [Layoutordn] ► välj [Bindning] ► [Redigera] ► ställ [Mittmarginal] ► ställ in [Auto redukt] på [ON]

För häftning/hålslagning:

[Lagring] - [Spara]-skärmen ► välj mapp ► [Spara dok] ► [Bindnings-marginal] ► ställ in [Auto redukt] till [ON]

? En del av originalet fattas i skannad data.

Inställningen [Skanningsstorlek] kanske inte matchar originalets verkliga storlek.

Ställ in [Skanningsstorlek] på samma storlek som originalet, eller ställ in det på [Auto].

[USB] - [Spara]-skärmen ► välj mapp ► [Spara dok] ► [Skanningsstorlek]

Inställningen [Sidstorlek] och [Återgivningsformat] kanske inte har ställts in korrekt.

Ställ in [Återgivningsformat] så att det matchar kombinationen av inställningarna [Skanningsstorlek] och [Sidstorlek], eller ställ in [Sidstorlek] på samma storlek som originalet.

[USB] - [Spara]-skärmen ► välj mapp ► [Spara dok] ► [Sidstorlek]

[USB] - [Spara]-skärmen ► välj mapp ► [Spara dok] ► [Återgivnings-format]

? Färgläget är inställt på [Auto], men maskinen identifierar inte färgoriginal automatiskt.

Välj ett annat färgläge än [Auto], eller justera [Färg/Svart detekteringsnivå] på administratörsmenyn.

[Lagring] - [Spara]-skärmen ► välj mapp ► [Spara dok] ► [Färgläge] ► välj [Full färg] / [Svart] / [Cyan] / [Magenta] beroende på syftet

[USB] - [Spara]-skärmen ► välj mapp ► [Spara dok] ► [Färgläge] ► välj [Full färg] / [Gråskala] / [Svart] beroende på syftet

Justera [Färg/Svart detekteringsnivå] (1 - 5) på administratörsmenyn

Om ett högre värde ställs in blir det enklare för maskinen att identifiera färgoriginal. Kontakta administratören för mer information.

Felsökning för flerfunktionsefterbehandlaren och Förskjut. Häftare

Detta avsnitt beskriver hur man felsöker problem relaterade till den separat sålda flerfunktionsefterbehandlaren och förskjutningshäftaren.

? Flerfunktionsefterbehandlaren eller förskjutningshäftaren fungerar inte.

- Kontrollera att strömkabeln är ansluten korrekt i eluttaget.
- Kontrollera att skrivarens huvudströmbrytare är påslagen.
- Tryck på [Ström]-brytaren på manövreringspanelen för att starta om maskinen. Om flerfunktionsefterbehandlaren eller förskjutningshäftaren fortfarande inte fungerar, kontakta din återförsäljare eller en auktoriserad servicerepresentant.

? När du kopierar originalet häftas papperet på fel plats.

Det ilagda originalets orientering matchar inte inställningen [Orientering original] på skärmen [Häftning/hålslagning] eller [Häftning].

[Kopiera]-skärmen ► [Häftning/hålslagning] eller [Häftning] ► ställ in [Orientering original]

[Lagring] - [Spara]-skärmen ► välj mapp ► [Spara dok] ► [Häftning/hålslagning] eller [Häftning] ► ställ in [Orientering original]

[Automatisk bildrotering] är inte inställt på [ON].

Om det är inställt på [OFF] kan maskinen inte häfta eller hålslå papperet på korrekt plats.

[Kopiera]-skärmen ► [Automatisk bildrotering]

[Lagring] - [Spara]-skärmen ► välj mapp ► [Spara dok] ► [Automatisk bildrotering]

? Häftklamrarna går inte igenom korrekt, t.ex. böjs de eller kläms sönder. / Papper matas inte ut från förskjutningshäftaren.

Det kan vara för många sidor för häftning.

- När flerfunktionsefterbehandlaren används
Antalet ark som kan häftas är följande: 100 ark för 85 g/m² A4 eller mindre papper, och 65 ark för papper som är större än A4.
- När förskjutningshäftaren används
Antalet ark som kan häftas är följande: 50 ark för 85 g/m² A4- eller B5-papper, och 25 ark för A3- eller B4-papper.

Om häftklamrarna inte går igenom ordentligt när antalet ark som specificeras ovan används, kontakta din återförsäljare eller en auktoriserad servicerepresentant.

? En häftklammer har fastnat inuti maskinen.

Följ proceduren som beskrivs i "Häftaren fastnar (Flerfunktionsefterbehandlare)" (s. 2-21) och "Häftaren fastnar (Förskjut. Häftare)" (s. 2-23) för att ta bort häftklammern.

? Arken matas ut löst staplade på förskjutningshäftaren. / Utskrifterna är böjda.

Fackpositionen på förskjutningshäftaren (fast position på ►◄-markeringen) kanske inte är uppriktad korrekt.

Ändra fackpositionen i enlighet med papperstypen eller utmatningsförhållandena.

För att skriva ut många sidor i B5-storlek eller mindre genom att förskjuta eller utan att sortera, ställ in den fasta positionen för ◄-markeringen på den position som visas nedan.

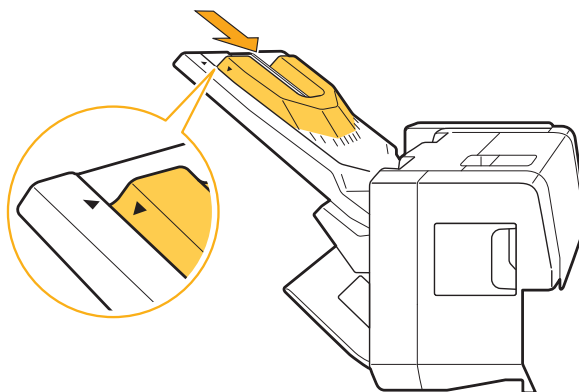

Häftaren fastnar (Flerfunktionsefterbehandlare)

Om en häftklammer fastnar inuti maskinen, följ proceduren nedan för att ta bort den.

- Med häftkassetten UR1

1 Öppna luckan.

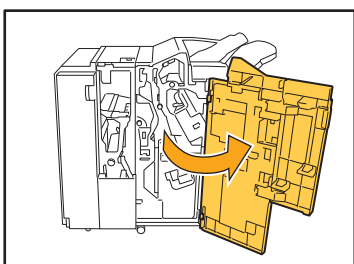

2 Håll i handtaget på häftkassetten, och ta bort den genom att dra den mot dig medan du lyfter den något.

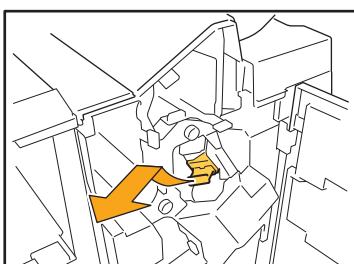

3 Öppna locket till häftkassetten och ta ut den häftklammer som har fastnat.

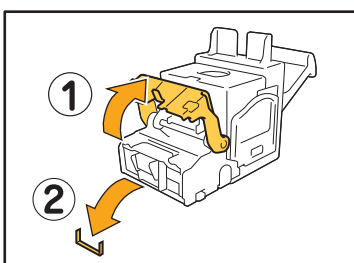

FÖRSIKTIGHET

Var försiktig så att du inte skadar fingrarna när du ta bort häftklammern.

4 Om det inte går att ta bort häftklammern som har fastnat, tryck häftkassetten undersida i pilens riktning för att ta bort häftklammern.

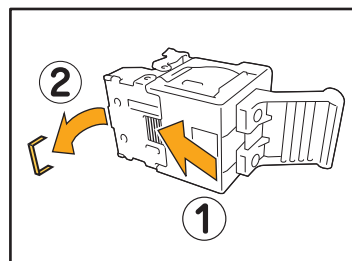

5 För tillbaka häftkassetten till sin ursprungliga position.

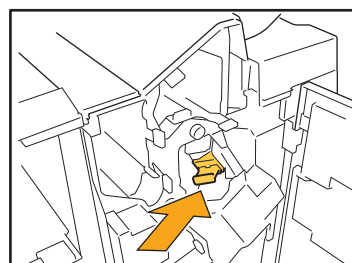

Tryck in kassetten tills du hör ett klick.

6 Stäng luckan.

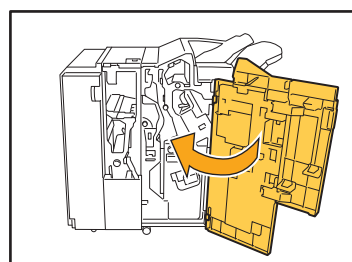

● Med häftkassetten UR2/UR3

1 Öppna luckan.

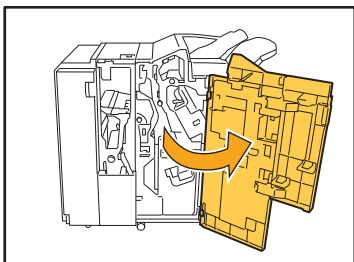

2 Dra ut enheten genom att dra framåt medan du trycker R2/R3-spaken till höger.

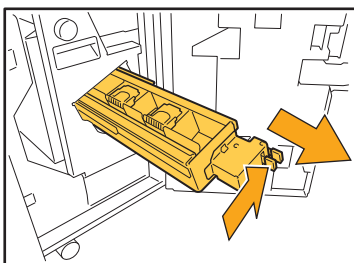

3 Håll i spärrarna på vänster och höger sida på kassetten och dra upp åt vänster.

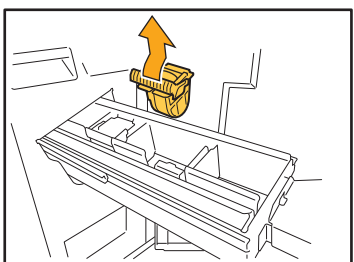

4 Ta bort häftklammern som fastnat.

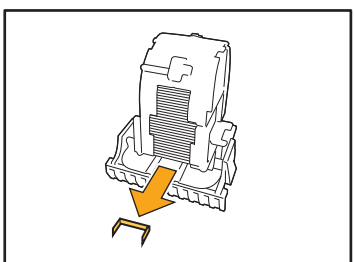

⚠ FÖRSIKTIGHET

Var försiktig så att du inte skadar fingrarna när du tar bort häftklammern.

5 Håll i spärrarna på vänster och höger sida på kassetten och fäst kassetten på enheten.

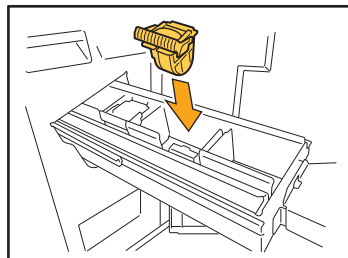

Tryck ner på mitten (rund urgröpfung) av kassetten ordentligt.

- Om den inte trycks in ordentligt kommer kassetten att sitta löst vilket kan leda till att häftklammarna inte matas fram.

6 För tillbaka enheten till sin ursprungliga position.

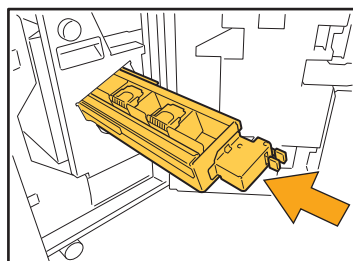

7 Stäng luckan.

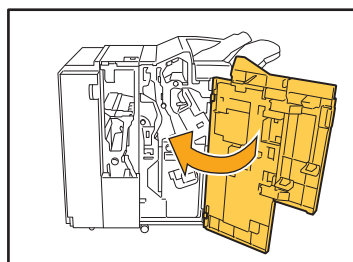

Häftaren fastnar (Förskjut. Häftare)

Om en häftklammer fastnar inuti maskinen, följ proceduren nedan för att ta bort den.

1 Öppna häftningsluckan.

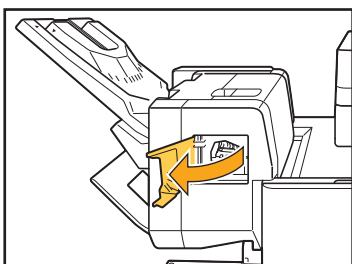

2 Håll i handtaget på häftkassetten, och dra den mot dig.

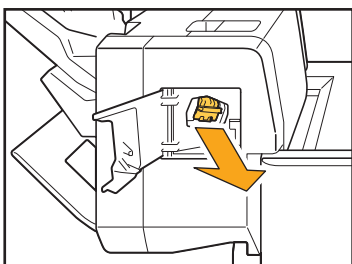

3 Öppna locket till häftkassetten och ta ut den häftklammer som har fastnat.

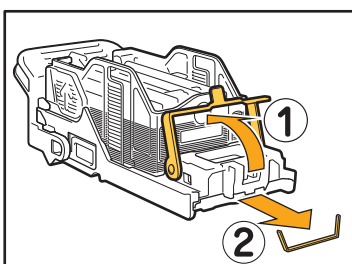

FÖRSIKTIGHET

Var försiktig så att du inte skadar fingrarna när du ta bort häftklammern.

4 För tillbaka häftkassetten till sin ursprungliga position.

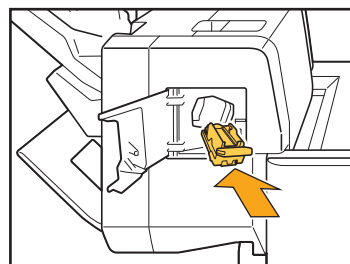

5 Stäng häftningsluckan.

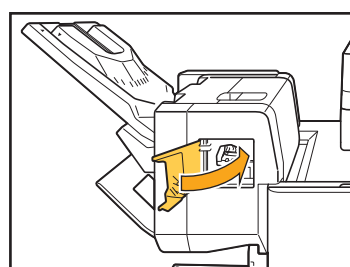

2

Felsökning för inmatningsfacket

Detta avsnitt beskriver försiktighetsåtgärderna för att använda inmatningsfacket.

? Papper har fastnat i inmatningsfacket. / Facket kan inte dras ut enkelt.

Du kanske måste dra ut inmatningsfacket för att ta bort papper som har fastnat i borte änden av inmatningsfacket.

Det finns en fjäder på högra sidan av inmatningsfacket. När du drar ut facket, håll i det såsom det visas nedan, utan att röra vid fjädern.

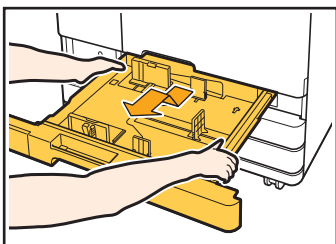

- 1 Dra i facket tills det tar stopp.
- 2 Lyft fackets främre sida diagonalt uppåt, och dra ut det.
- 3 Ta bort papperet som fastnat.
- 4 Rikta upp de vita utskjutningarna på båda sidorna av facket med skenorna, och sätt tillbaka facket. Lyft fackets framsida diagonalt uppåt, och sätt in det på skenorna. Sänk sedan ner facket till horisontellt läge, och tryck in det.



- För att hålla i facket med rätt balans, placera högra handen på fackets främre del, och placera vänstra handen till vänster i närheten av den bakre delen, diagonalt från högra handen. Om du håller i den främre delen med båda händerna kan den bakre delen falla ner på grund av fackets vikt.

Hur man laddar A3- och B4-papper

Montera pappersriktarna på rätt plats för den pappersstorlek som du använder. För att ändra pappersriktarnas position, kläm på båda sidorna på pappersriktaren, skjut ut den och skjut den sedan till lämpligt hål för den önskade pappersstorleken.

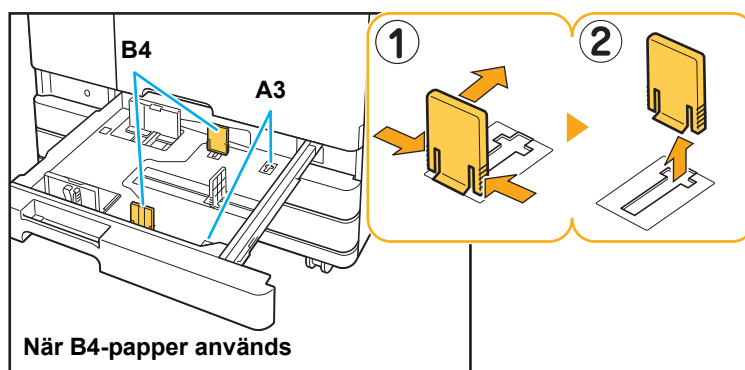

När B4-papper används

Felsökning för mataren med hög kapacitet

Detta avsnitt beskriver hur man felsöker problem relaterade till den separat sålda mataren med hög kapacitet.

? Trots att papperet i mataren med hög kapacitet har tagit slut sänks standardfacket inte ner till sin lägsta position och stoppas halvvägs.

För att sänka standardfacket, tryck på nerknappen för standardfacket.
Håll in nerknappen för standardfacket för att sänka ner standardfacket till den position du vill sänka ner det till.



- Den position som standardfacket sänks ner till när papperet tar slut eller när nerknappen för standardfacket används kan ställas in i administratörsmenyn.

? Pappersmatningsriktarna kan inte justeras och orsakar att papperet böjs, vrids eller hamnar snett.

Om mycket papper läggs i samtidigt kan det bli problem med att justera pappersmatningsriktarna och ställa in dem korrekt. (Papperet riktas inte upp eftersom det är böjt eller vridet.) Lägg en bunt med papper och lägg i resten av papperet efter att pappersmatningsriktarna justerats. För mer information om att lägga i mycket papper samtidigt, se "Lägga i mycket papper samtidigt" i "Användarhandbok".

2

Felsökning för staplaren med hög kapacitet

Detta avsnitt beskriver hur man felsöker problem relaterade till staplaren med hög kapacitet.

? Staplingsfacket sänks inte ner och det är svårt att ta bort utskriften.

För att sänka staplingsfacket, tryck på nerknappen för staplingsfacket.
Genom att trycka på nerknappen för staplingsfacket sänks det ner till positionen där vagnen ställts in (den lägsta positionen).



- Om nerknappen för staplingsfacket trycks in medan staplingsfacket sänks ner så stoppas nedsänkningen.
- Se till att bara trycka på nerknappen för staplingsfacket när både höger och vänster lucka är stängda.
- Positionen som staplingsfacket sänks ner till när ett utskriftsjobb är slutfört eller pausas kan ställas in i administratörsmenyn.

? Staplingsfacket sänks ner varje gång ett jobb skrivs ut och det är inte möjligt att skriva ut kontinuerligt.

Positionen som staplingsfacket sänks ner till när ett utskriftsjobb är slutfört kan vara inställt på [Sänk till bordet] / [Sänk till angiven position].

Staplingsfacket sänks inte ner om [Sänk inte] är inställt för [Staplare med hög kapacitet] i administratörsmenyn. Kontakta administratören för mer information.

Felsökning för IC-kortläsaren

Detta avsnitt beskriver hur man felsöker problem relaterade till IC-kortläsaren.

Det går inte att logga in med IC-kortet.

Ett annat kort, som t.ex. ett som finns på samma förvaringsplats, kanske stör det IC-kort som du försöker använda.

Om det uppstår störningar mellan korten kan du logga in med IC-kortet.

Du kanske inte håller IC-kortet korrekt mot läsaren.

Om IC-kortet är för långt bort från IC-kortläsaren känns kortet inte igen vilket resulterar att kortet inte verifieras.

IC-kortläsarens USB-kabel kanske inte är korrekt ansluten.

Om den inte har anslutits korrekt kanske du inte kan logga in med IC-kortet.

Informationen på IC-kortet kanske inte har registrerats på maskinen.

- IC-kortet måste vara registrerat av administratören i förväg. Kontrollera att administratören har registrerat ditt IC-kort.
- Attributen för extern server som används för autentisering av IC-kort har inte ställts in korrekt. För mer information om vilka åtgärder som ska utföras, kontakta din administratör.

Ett registrerat IC-kort saknas.

Kontakta administratören omedelbart.

IC-kortet gör det möjligt för användaren att logga in på maskinen och skriva ut dokument. Om ditt IC-kort används av en obehörig tredje part registreras åtgärderna i ditt namn. Om du upptäcker att ditt kort saknas, kontakta administratören omedelbart.

Andra problem

? Den främre luckan går inte att öppna.

Den främre luckan kan endast öppnas när ett fel såsom byte av bläckpatron eller pappersstopp måste åtgärdas.

Tryck på [Frigör främre lucka] för att öppna den främre luckan när ett fel har uppstått.

[Hem1]-skärmen ► [Underhåll] ► [Frigör främre lucka]

? Korrekt användarnamn visas inte när indexknappen trycks in på skärmen [Inloggning].

Administratören kanske inte har konfigurerat [Index] i [Inställningar användare] korrekt. Kontakta administratören.

? Ett jobb med en PIN-kod kan inte raderas.

För att radera ett jobb med en PIN-kod utan att ange PIN-koden måste du logga in som administratör. Kontakta administratören för att radera jobbet.

? Skrivaren vaknar inte automatiskt.

Om du försöker skriva ut i en nätverksmiljö där Wake On Lan-kommunikation inte är aktiverad så vaknar skrivaren inte upp automatiskt på grund av nivån på viloläget som konfigurerats av administratören. Klicka på [Hämta skrivarinformation] på skrivardrivrutinsskärmen och konfigurera [Skrivarens MAC-adress].

Skärmen för skrivardrivrutinens egenskaper ► [Miljö]-fliken ► [Hämta skrivarinfo]

För mer information, se "Wake On LAN" i "Användarhandbok". I annat fall, kontakta administratören.

? RISO Console-skärmen visas inte.

Maskinens IP-adress kanske inte har angivits korrekt i webbläsaren.

Ange korrekt IP-adress. Du kan kontrollera maskinens IP-adress genom att trycka på [Systeminfo] - [Maskininfo] på [Hem1]-skärmen.

Maskinen kan vara i viloläge.

Beroende på vilolägesnivån som administratören konfigurerat i [Inställning energisparläge] kanske det inte är möjligt för dig att aktivera RISO Console. Tryck på [Uppvakning]-knappen för att sätta maskinen i driftläge igen, och aktivera sedan RISO Console. För mer information om energisparlägesinställningen, kontakta administratören.

[Info-post om förbrukn-artiklar]-skärmen visas.

Följ instruktionerna på skärmen för att ange de inställda värdena.

För att säkerställa optimal utskriftskvalitet erhåller maskinen information från bläckpatroner. Om informationen inte kan erhållas korrekt, ange de lämpliga värdena på [Info-post om förbrukn-artiklar]-skärmen.



- Om du byter ut bläckpatronerna eller trycker på [Ström]-brytaren på manövreringspanelen för att starta om maskinen försvinner de inställda värdena som angetts på [Info-post om förbrukn-artiklar]-skärmen. Konfigurera om bläckpatronsinformation.

Om [Info-post om förbrukn-artiklar]-skärmen visas innebär det att en icke-RISO-bläckpatron satts i. För att fortsätta använda icke-RISO-bläckpatronen, ange lämpliga värden enligt följande tabell.

Meddelande	Inställning/beskrivning	Inställningsvärde/detaljer
Välj inställning för temperaturjustering för det inställda bläcket.	För att möjliggöra optimala utskrifter, ställ in övervakningsintervallet för den utskrivbara temperaturen för bläcket.	[1] (30 °C - 40 °C) [2] (30 °C - 45 °C) [3] (25 °C - 45 °C) [4] (20 °C - 45 °C) [5] (20 °C - 40 °C)
Välj ett rengöringsmoment för det inställda bläcket.	Ställ in det längsta intervallet för bläcket som inte orsakar felaktiga utskrifter.  • Om det inställda värdet överskrider det maximala antalet ark visas bekräftelseskärmen för rengöringscykelinställningen.	[1] (500 till 700 ark) [2] (500 till 1500 ark) [3] (500 till 3000 ark) [4] (500 till 5000 ark) [5] (500 till 5000 ark) Standardvärdena skiljer sig åt mellan [4] och [5], men de inställbara intervallen är samma. [4]: 2000 ark [5]: 3000 ark
Ställ in utgångsdatum för bläcket.	Specificera år och månad så att meddelandet som indikerar att utgångsdatumet närmar sig visas.	[Månad]: 1 - 12 [År] (två sista siffrorna): 00 - 99

Felsökning för det separat sålda PSsats

Detta avsnitt beskriver hur man felsöker problem relaterade till PostScript 3-skrivardrivrutinen och utskrift.

? Filer sparade på ett USB-minne visas inte på skrivaren.

PDF-filerna kanske har sparats i en mapp som skapats av GD-skrivardrivrutinen.

PDF-filer sparade på en mapp som skapats av GD-skrivardrivrutinen visas inte.

Spara PDF-filer direkt på USB-minnet utan att skapa en mapp, eller spara dem på en mapp som du skapat i förväg.

? Det tar lång tid att skriva ut när Mac OS används. / Utskrift kan inte utföras med de aktuella inställningarna.

Kryssrutan [Sortera sidor] kan ha valts i dialogrutan [Skriv ut] i applikationen.

Ta bort kryssmarkeringen från [Sortera sidor] innan du skriver ut.

? Vissa sidor skrivs ut med fel pappersstorlek när Mac OS används för att skriva ut dokument med flera sidor.

Originaldata kan inkludera flera pappersstorlekar.

När ett original som innehåller flera pappersstorlekar skrivs ut används pappersstorleken för den första sidan för de återstående sidorna. Som ett resultat av detta kanske sidor som har en annan storlek än den första sidan inte skrivs ut korrekt, eller en del av bilden kanske saknas.

? När du skriver ut en PDF-fil direkt från ett USB-flashminne, skrivs ett ark ut med texten "Implementation limit exceeded".

Innehåller originalet högupplösta bilder?

Utskrift av original med högupplösta bilder kanske inte är möjligt eftersom bearbetning tar för lång tid. Återskapa originalet med bilder som har lägre upplösning och skicka dina data igen. Om det fortfarande inte är möjligt att skriva ut ska du kontakta din återförsäljare eller auktoriserade representant.

Kapitel 3 Underhåll

Ersätta häftkassetterna

När det inte finns några fler häftklamrar stoppas utskriften och ett meddelande visas på pekskärmen.

Följ proceduren nedan för att byta ut häftkassetten.

Byta häftkassetten UR1 (Flerfunktionsefterbehandlare)

- Meddelandet för att byta ut häftkassetten kan visas även om det finns häftklamrar kvar. Byt ut häftförpackningen ändå. De resterande häftklamrarna kan fortfarande användas.

1 Öppna luckan.

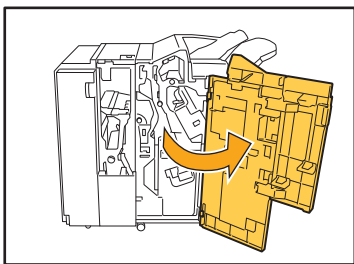

2 Håll i handtaget på häftkassetten, och ta bort den genom att dra den mot dig medan du lyfter den något.

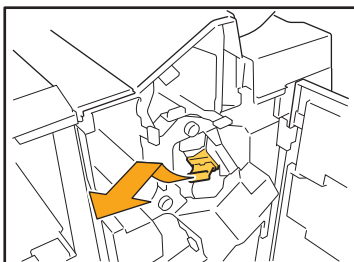

3 Tryck på området som indikeras med pilen ① för att öppna luckan till häftkassetten.

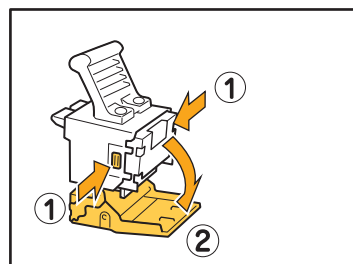

4 Ta bort häftförpackningen.

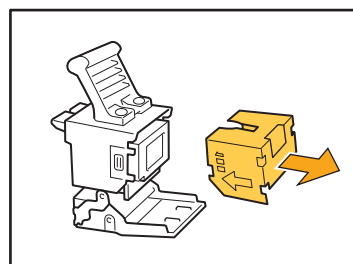

5 Placera en ny häftförpackning i häftkassetten.

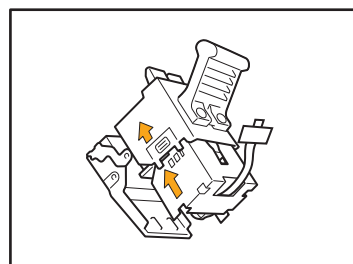

- Rikta in pilarna mot varandra och ställ in häftapparaten i hölje.

6 Dra ut tejen från häftförpackningen.

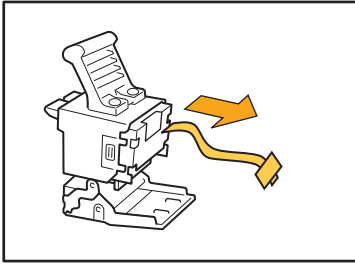

7 Stäng luckan till häftkassetten.

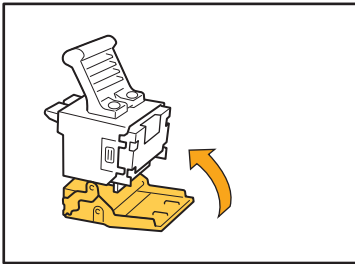

8 För tillbaka häftkassetten till sin ursprungliga position.

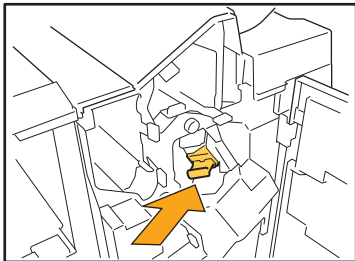

9 Stäng luckan.

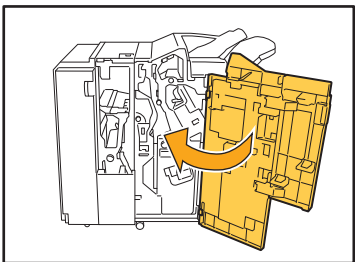

Byta ut häftningskassetten UR2/UR3

- Meddelandet för att byta ut häftkassetten kan visas även om det finns häftklamrar kvar. Byt ut häftförpackningen ändå. De resterande häftklamrarna kan inte användas. Notera detta.

1 Öppna luckan.

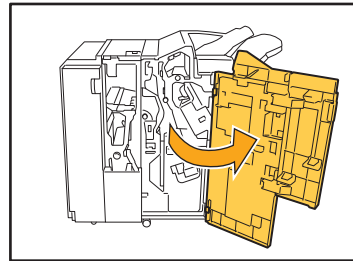

2 Dra ut enheten genom att dra framåt medan du trycker R2/R3-spaken till höger.

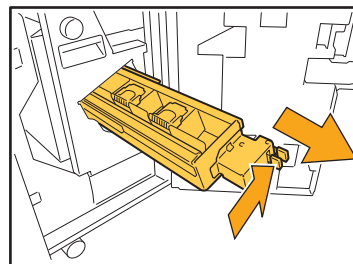

3 Håll i spärrarna på vänster och höger sida på kassetten och dra upp åt vänster.

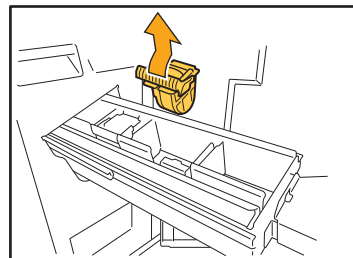

4 Håll i spärrarna på vänster och höger sida på den nya kassetten och fäst kassetten på enheten.

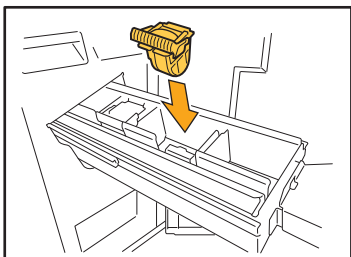

Tryck ner på mitten (rund urgröpfung) av kassetten ordentligt.

- Om den inte trycks in ordentligt kommer kassetten att sitta löst vilket kan leda till att häftklamrarna inte matas fram.

5 För tillbaka enheten till sin ursprungliga position.

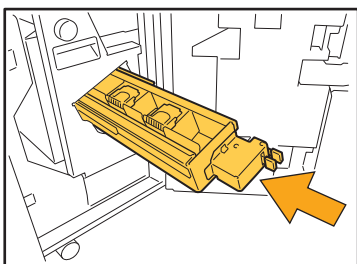

6 Stäng luckan.

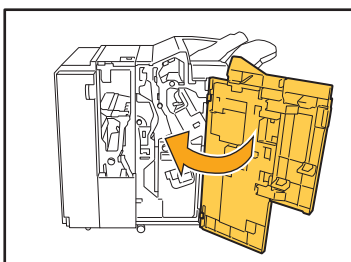

Byta häftkassetten (Förskjut. Häftare)

- Meddelandet för att byta ut häftkassetten kan visas även om det finns häftklamrar kvar. Byt ut häftförpackningen ändå. De resterande häftklamrarna kan fortfarande användas.

1 Öppna häftningsluckan.

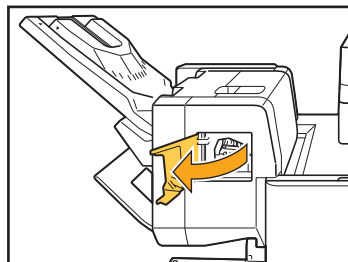

2 Håll i handtaget på häftkassetten, och dra den mot dig.

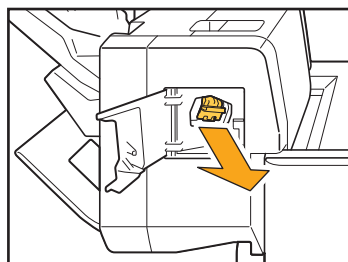

3 Tryck på området som indikeras av pilen ① för att frigöra krokarna och ta bort häftförpackningen.

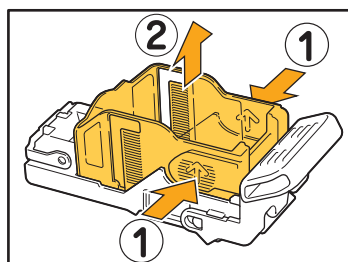

- 4** För in den främre delen av den nya häftförpackningen i kassetten, och för sedan in den bakre delen.

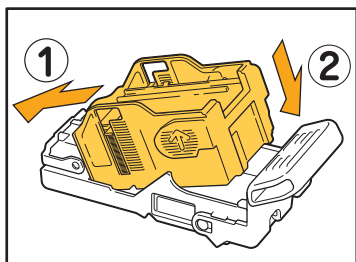

- 5** För tillbaka häftkassetten till sin ursprungliga position.

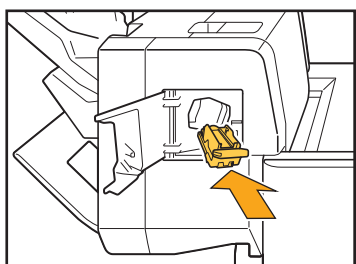

- 6** Stäng häftningsluckan.

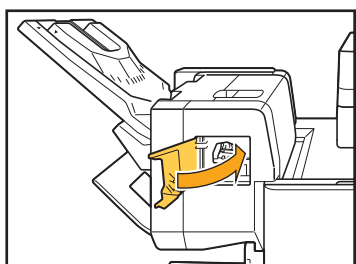

Rengöra håslagslådan

När håslagslådan blir full av håslagningsdamm stannar utskriften och ett meddelande visas på pekskärmen. Använd följande procedur för att ta bort håslagslådan och kassera håslagningsdammet.



- När du tar bort håslagslådan, se till att ta bort håslagningsdammet. Om det finns håslagningsdamm kvar i håslagslådan kan den bli full innan meddelandet om byte visas, vilket leder ett fel.
- Se till att utföra denna åtgärd med strömmen till maskinen påslagen. Om strömmen inte är på känner maskinen inte av att håslagslådan är tom. Om maskinen är i viloläge, tryck på [Uppvakning]-knappen på manövreringspanelen.

Kassera håslagningsdammet

1 Öppna luckan.

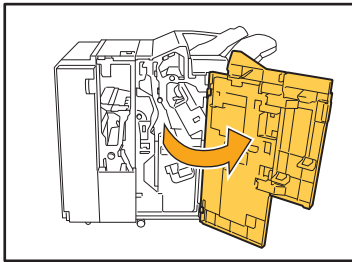

2 Ta bort håslagslådan genom att dra den framåt.

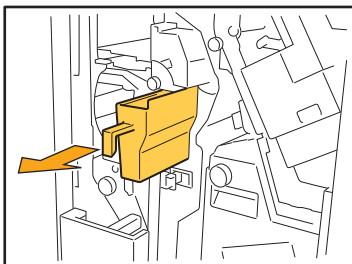

3 Ta bort allt håslagningsdamm.

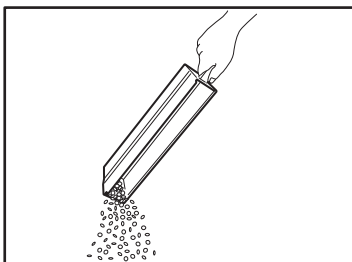

4 Sätt tillbaka håslagslådan till sin ursprungliga position.

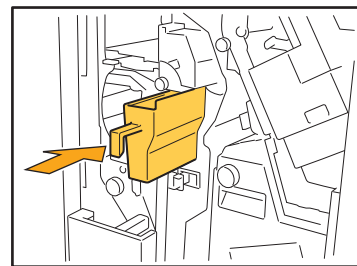

5 Stäng luckan.

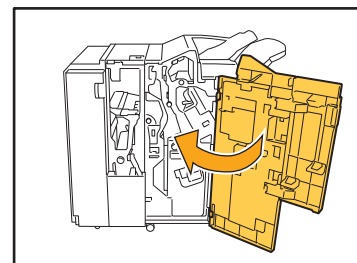

Enkla frågor

◆ Ett meddelande om att en av bläckpatronerna måste bytas ut visas. Kan jag fortsätta utskriften?

Nej, det kan du inte. Utskriften återupptas när den tomma bläckpatronen har ersatts.
Jobbdata kommer inte att förloras när en utskrift stoppas på grund av att en bläckpatron är tom.

◆ Kan jag föra in original av olika storlekar samtidigt i ADF-enheten?

Du kan skanna original av olika storlekar vars ena sida är linka långatillsammans. Ställ in [Blandade storlekar original] till [ON].

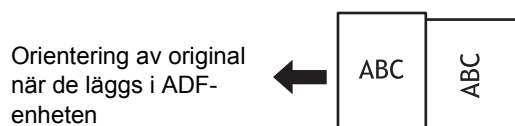

◆ Hur stänger jag av ljudet?

Bekräftelse- och felljud kan slås på och av med inställningen [Ljudsignal] i administratörsmenyn.
Kontakta administratören.

◆ Hur ska originalet laddas när [Överkant upp] och [Överkant V] används i inställningen [Orientering original]?

[Överkant upp]

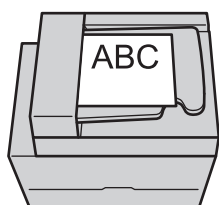

Lägg i originalet i samma orientering som om du skulle läsa det.

[Överkant V]

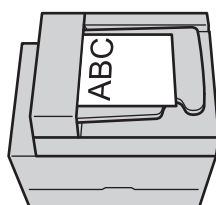

Lägg i originalet med toppen av sidan till vänster.

◆ Maskinen loggade ut mig trots att jag inte utförde någon åtgärd.

Inställningen [Tid f autoutloggning] har konfigurerats för [Inställning inloggning] i administratörsmenyn.
[Tid f autoutloggning] kan ställas in på mellan 10 och 3600 sekunder.
Kontakta administratören.

Jag måste vänta innan jag använder maskinen, eftersom den alltid är i viloläge när jag försöker använda den.

Inställningen [Auto vila] har konfigurerats för [Inställning energisparläge] i administratörsmenyn. Går maskinen automatiskt över i viloläget efter en viss period (1 till 60 minuter).

Kontakta administratören.

Vad är inställningen [Förskjutn. utmatn.]?

Denna funktion möjliggör att maskinen staplar varje set av utskrivna dokument något förskjutna från varandra, vilket gör det enkelt att separera dem.

Denna inställning är tillgänglig när en separat såld flerfunktionsefterbehandlare, förskjutningshäftare eller staplare med hög kapacitet är ansluten.

Kan jag skriva ut utan mitt IC-kort?

Vissa [Inloggningsmetod]-inställningar som konfigurerats av administratören kan möjliggöra att du loggar in med ett IC-kort eller PIN-kod. Beroende på inställningen kanske du kan logga in utan IC-kortet om du anger PIN-koden.

Kontakta administratören.

Kan jag skriva ut utan marginal?

Nej, det kan du inte. Utskrifter har alltid en tom marginal, oavsett datastorleken.

Vad är Lagring-funktionen?

Lagring-funktionen möjliggör att skannade original eller utskriftsdata som skickats från en dator sparas på maskinens interna hårddisk. Denna funktion är användbar för att spara dokument som skrivs ut ofta.

Hur kan jag kontrollera den aktuella statusen för ett jobb, eller den detaljerade informationen om slutförda jobb?

Tryck på [Jobbstatus]-knappen på manövreringspanelen. Skärmen [Jobbstatus] visas. Du kan visa detaljerad informationen om jobb som bearbetas, väntande jobb och slutförda jobb.

Hur kan jag kontrollera maskinens IP-adress?

Du kan kontrollera maskinens IP-adress genom att trycka på [Systeminfo] - [Maskininfo] på [Hem1]-skärmen.

Hur kan jag minska bläcköverföring?

Ställ in [Bildkvalitet] på [CMY-utskrift] på fliken [Bild] på skärmen för skrivardrivrutinen. Bläcket fäster bättre, och detta hjälper till att förhindra att bläck överförs till närliggande blad.

