

사용 설명서

이 설명서는 총체적 동작 기능 및 사양에 대해 설명합니다.

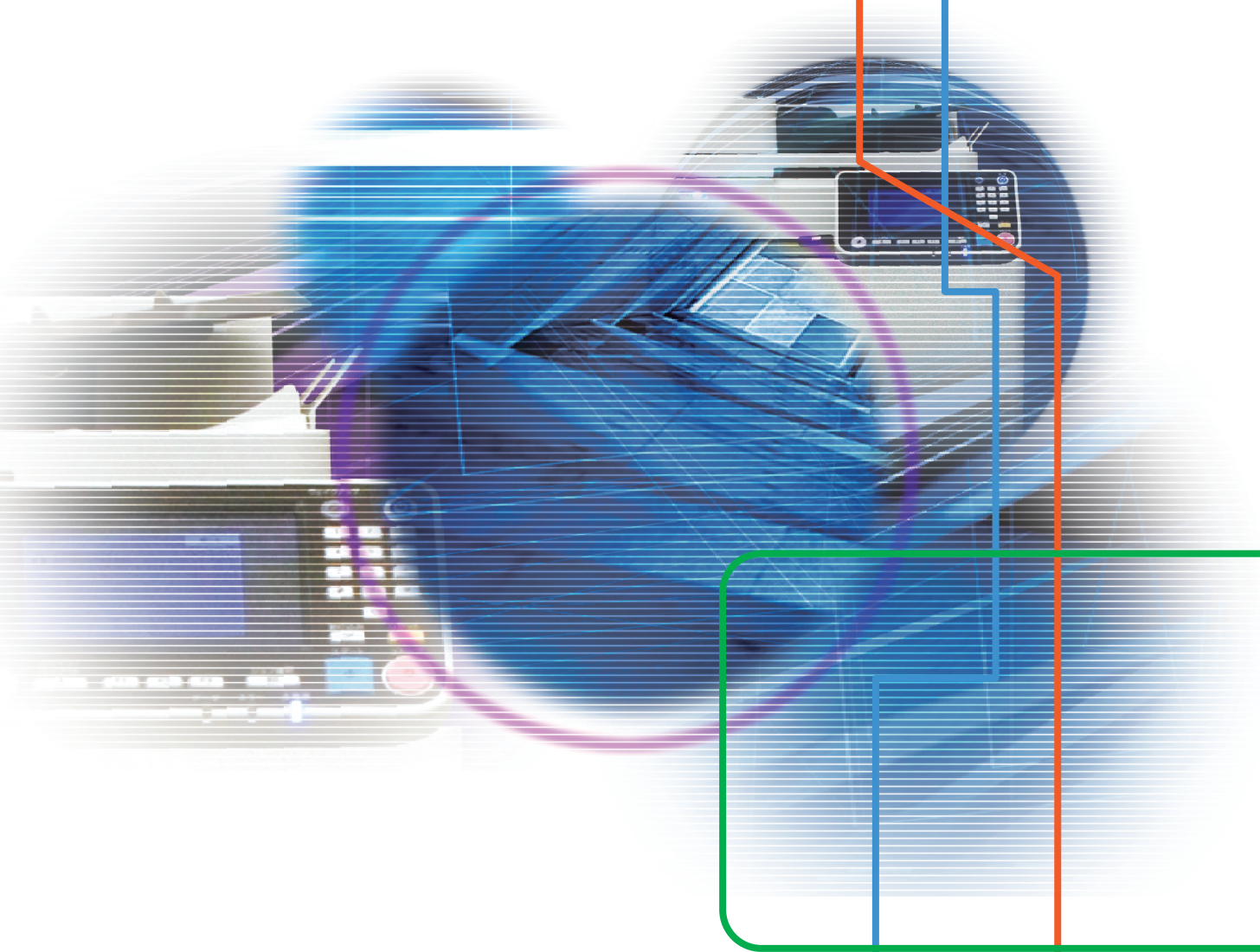

ComColor GD Series
9630/9631/7330

옵션 및 기능은 모델에 따라 다릅니다.

	ComColor GD9630 ComColor GD7330	ComColor GD9631
급지 트레이(1, 2, 3)	✓	N/A*
Wrapping Envelope Finisher(옵션) 연결	✓	N/A

✓: 사용 가능
N/A: 해당 없음

* 복사 모드, 인쇄 모드 및 저장소 모드에서는 [혼합 크기 원본], [표지 추가], [간지] 및 [용지함 연속] 기능을 사용할 수 없습니다. 프린터 드라이버의 [다면 용지 인쇄] 기능을 사용할 수 없습니다. 스캔 모드에서 [혼합 크기 원본] 기능은 읽기에만 사용할 수 있습니다.

이 기기는 독일 환경 라벨 "RAL-UZ171"의 물질 방출 검사를 준수합니다.



주의

이 설명서를 읽은 후에 나중에 참조할 수 있도록 잘 보관하십시오.
"안전 관련 주의사항"은 추가 안전 정보에서 제공됩니다. 사용 전에 설명서를 잘 읽어 보시기 바랍니다.

본 설명서에 대하여

머리말

ComColor GD 시리즈 제품을 구입해 주셔서 감사합니다.

이 ComColor GD 시리즈 제품은 고속 컬러 인쇄를 수행하는 네트워크 호환 잉크젯 프린터입니다.

이 기기는 컬러 인쇄 시 검은색의 가장 얇은 부분과 진한 부분의 밀도를 향상시키면서 색상 변화의 부드러운 표현을 지원하는 5색 잉크 즉, 청록색, 자홍색, 노란색, 검은색 및 회색을 사용합니다. 데이터 출력 및 컴퓨터에서 프린터 관리 외에도 이 기기는 원본 복사, 스캔 데이터의 저장 및 사용 등 다양한 기능에 대한 스캐너 옵션과 조합하여 사용할 수 있습니다.

아래에서 설명된 5개의 설명서는 본 기기와 함께 제공됩니다.

● 요약 설명서

이 설명서는 기본 기기 조작 방법과 소모품을 교체하는 방법에 대해 설명합니다.

이 설명서는 쉽게 참조할 수 있도록 기기 근처 등 쉽게 이용할 수 있는 장소에 보관하십시오.

시작하기 전에 이 설명서를 숙지하십시오.

● 사용 설명서(본 설명서)

이 설명서는 취급 시 주의 사항 및 사양뿐 아니라 각 기능의 조작 및 설정에 대해 설명합니다.

기기에 대해 자세히 이해하려면 이 설명서를 읽어 보십시오.

● 관리자 설명서

이 설명서는 관리자가 수행하는 시스템 설정 및 장비 옵션에 대해 설명합니다.

● 문제해결 설명서

이 설명서는 용지 걸림 또는 기타 문제가 발생했을 때 취해야 할 조치를 설명합니다.

● 안전 정보

이 설명서는 안전 관련 주의사항 및 사양에 대해 설명합니다.

본 설명서에 대하여

(1) 이 설명서는 RISO KAGAKU CORPORATION의 허가 없이 전체 또는 일부를 복제할 수 없습니다.

(2) 본 설명서의 내용은 제품 개선으로 인해 예고 없이 변경될 수 있습니다.

(3) RISO KAGAKU CORPORATION은 본 설명서 또는 기기를 사용하는 모든 결과에 대해 책임을 지지 않습니다.

상표권

Microsoft, Windows 및 Windows Server는 미국 및/또는 기타 국가에서 사용되는 Microsoft Corporation의 등록 상표 또는 상표입니다.

Mac, Mac OS 및 Safari는 Apple Inc.의 상표입니다.

Adobe, Adobe 로고, PostScript 및 PostScript 3는 미국 및 기타 국가에서 Adobe Systems Incorporated의 상표 또는 등록 상표입니다.

ColorSet은 Monotype Imaging Inc.의 상표로서, 미국 특허청에 등록되어 있으며, 타 관할권에서 등록할 수도 있습니다.

FeliCa는 Sony Corporation의 등록 상표입니다.

Mifare는 Royal Philips Electronics의 등록 상표입니다.

 RISO, ComColor 및 FORCEJET는 미국 및 기타 국가에서 RISO KAGAKU CORPORATION의 상표 또는 등록 상표입니다.

기타 회사 이름 및/또는 상표는 각 회사의 등록 상표 또는 상표입니다.



Color Universal Design 인증 취득

ComColor GD 시리즈(시스템 및 장비 옵션*)는 Color Universal Design



Organization(CUDO)으로부터 색 인식에 대한 개인차와 상관없이 더 많은 사람들에게 대한 가시성을 개선하는 Color Universal Design을 고려하여 제조한 것으로 인증을 받은 제품입니다.

* 인증 장비 옵션:

스캐너 / 오프셋 스테이플 트레이 / 대용량 급지 유닛 / 대용량 배지 유닛

본 설명서에 사용되는 기호, 표기법 및 스크린샷

■ 본 설명서에 사용되는 기호

-  본 기기의 안전한 사용을 위해 주의해야 할 주의 사항을 나타냅니다.
-  주의를 요하거나 금지된 중요한 사항을 나타냅니다.
-  유용하거나 추가된 정보를 나타냅니다.

■ 키/버튼 이름

운영 패널의 하드 키와 터치 패널 화면 또는 컴퓨터 창에 표시되는 버튼 이름은 대괄호 []로 표시됩니다.

● 운영 패널

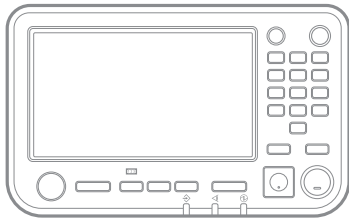

예: [정지] 키를 누릅니다.

● 터치 패널 화면

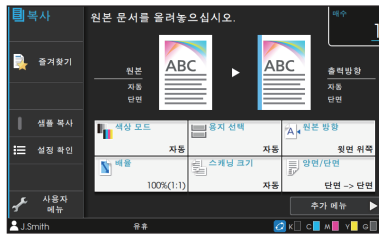

예: [색상 모드]를 누릅니다.

● 컴퓨터 창

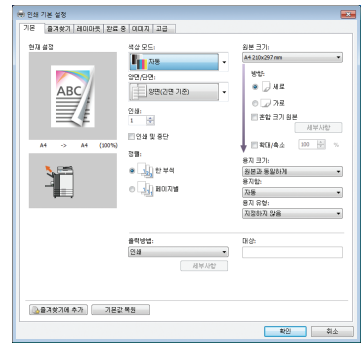

예: [혼합 크기 원본]확인란을 선택합니다.

■ 장비 옵션 이름

이 설명서에서 장비 옵션 이름은 다음과 같은 일반 용어를 사용하여 설명합니다. 장비의 항목별 고유의 기능을 각각 설명할 때는 해당 항목에 대한 구체적인 이름을 사용합니다.

본 설명서에 사용되는 이름	장비 옵션
표준 트레이	대용량 급지 유닛
스택 트레이*	자동제어 스택킹 트레이
	광역 스택킹 트레이
	대용량 배지 유닛

* 본 기기 오른쪽에 연결된 스택 트레이 옵션입니다.

■ 본 설명서의 그림 및 조작 절차

- 본 설명서의 조작 절차, 스크린샷 및 그림은 연결된 스캐너 옵션을 사용하는 ComColor GD9630에 대한 것입니다. 본 설명서에서는 각 기능이 출고 전 설정으로 구성되었고 [로그인 설정]이 [ON]으로 설정된 것으로 가정합니다.
- 본 설명서의 스크린샷과 그림은 연결된 장비 옵션을 포함하여 기기 모델과 사용 환경에 따라 달라질 수 있습니다.

장비 옵션을 설치함으로써 가능한 기능

각종 장비 옵션은 이 기기의 기능을 확장할 수 있습니다.
다음 목록은 각 기능을 확장하는 데 필요한 장비 옵션을 나타낸 것입니다.

확장하려는 기능	장비 옵션 필요(다음 중 하나)
스태이플	오프셋 스타이플 트레이 다기능 마무리 장치
편치	다기능 마무리 장치
2번 접기	다기능 마무리 장치
3번 접기, Z 접기	접기 유닛이 설치된 다기능 마무리 장치
등매기 스타이플을 사용하는 소책자 만들기	다기능 마무리 장치
오프셋 출력인 경우	오프셋 스타이플 트레이 대용량 배지 유닛 다기능 마무리 장치
출력 용지함 선택	자동제어 스테킹 트레이 광역 스테킹 트레이 대용량 배지 유닛 다기능 마무리 장치
출력 용지함의 자동 전환(출력 용지함 연속)	자동제어 스테킹 트레이 대용량 배지 유닛 다기능 마무리 장치
대용량 급지 유닛	대용량 급지 유닛
대용량 배지 유닛	대용량 배지 유닛
인쇄, 봉투, 밀봉된 봉투식 메일	Wrapping Envelope Finisher
완전한 제본	Perfect Binder
인증 카드로 로그인	IC 카드 인증 키트 IC 카드 리더기 활성화 키트
PostScript 3 프린터 드라이버로 인쇄	PS 키트 인쇄 컨트롤러
USB 플래시 드라이브에 저장된 PDF 파일 인쇄	PS 키트
Mac OS에서 인쇄하기	PS 키트 인쇄 컨트롤러
RISO PRINT-S 응용 프로그램을 사용하여 태블릿 또는 스마트폰에서 인쇄	PS 키트

이 기기로 수행할 수 있는 작업

페이지 순서 조정 및 인쇄

결합(p. 1- 15, p. 3- 15), 이미지 반복(p. 1- 16, p. 3- 16), 소책자(p. 1- 16, p. 3- 16)

한 페이지에 대하여 데이터의 여러 세트를 배치한 후 한 페이지 또는 인쇄 데이터에 배치할 여러 페이지를 결합할 수 있습니다. 또한 인쇄된 용지가 2면으로 겹쳐도 페이지를 올바른 순서로 조정합니다.

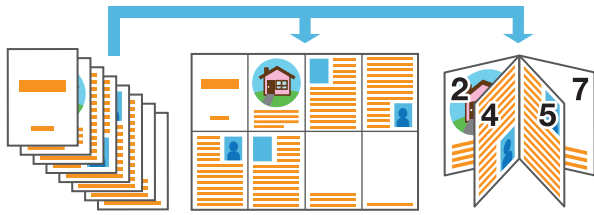

다량의 문서 빨리 정렬

정렬(p. 1- 11, p. 3- 10)
분류, 간지(p. 1- 27, p. 3- 22)

많은 양의 문서를 빨리 정렬하려면 한 번에 부수별로 인쇄하거나 가이드 역할을 하는 세트 사이마다 간지를 삽입하면 됩니다.

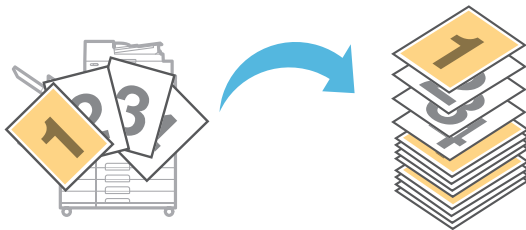

설정 등록 및 불러오기

즐거찾기 바로 가기(p. 16)

[홈2] 화면에서 즐겨찾기 기능에 대한 바로 가기를 등록할 수 있습니다. 이것으로 모드별로 이동하지 않고 즐겨찾기 설정을 가져올 수 있게 됩니다.

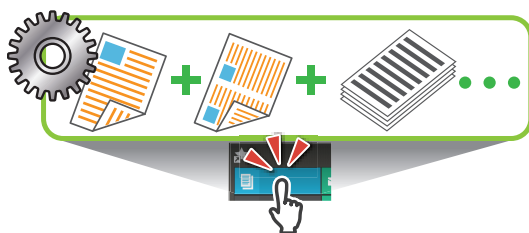

대량 인쇄 전 결과 확인

샘플 복사(p. 1- 32), 인쇄 및 중단(p. 3- 10)

하나의 샘플을 인쇄하고 해당 결과 및 설정을 확인할 수 있습니다.



펼쳐진 소책자의 원본 복사

책 그림자 제거(p. 1- 13, p. 2- 9),
페이지 분할(p. 1- 14, p. 2- 9)

책을 편 상태로 스캔할 경우 이미지 중앙에 나타나는 음영을 제거합니다. 또한 책을 편 상태로 페이지를 복사하여 이미지를 두 페이지로 분할할 수 있습니다.

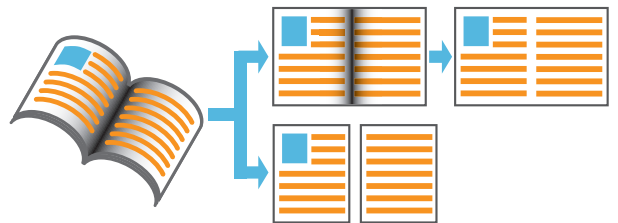

어두운 배경이 있는 원본의 가독성 향상

기본 색상 레벨(p. 1- 22, p. 2- 10)

텍스트 가독성을 향상시키기 위해 원본 배경색을 조정할 수 있습니다.

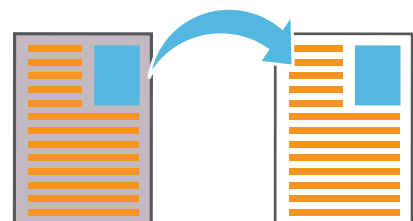

여러 페이지로 된 양식 만들기

다면 용지 인쇄 (p. 3- 30)

하나의 세트를 형성하는 여러 페이지로 구성된 여러 페이지 양식을 준비할 수 있습니다.

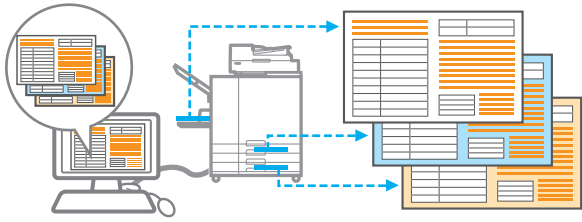

PIN 코드를 사용한 문서 보호

PIN 코드 (p. 2- 9, p. 3- 28)

스캔한 문서 및 인쇄 작업에 대한 PIN 코드를 설정할 수 있습니다. 이것으로 특정 사용자만 문서나 작업을 처리할 수 있습니다.

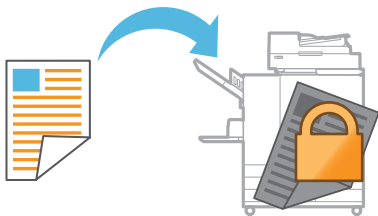

외부 서버 및 시스템과의 조정

외부 시스템 링크 (p. 3- 36)

외부 서버에 대한 사용자를 인증하고, 이 기기의 사용을 제한하고, 외부 시스템에 저장된 문서를 인쇄할 수도 있습니다.



원본에 이미지 및 텍스트 구성

스탬프 (p. 1- 17, p. 3- 18), 오버레이 (p. 1- 23), 워터마크 (p. 3- 17)

원본에 페이지 번호, 날짜, 텍스트, 스탬프 또는 기타 투명 패턴을 추가할 때 문서를 인쇄할 수 있습니다. 또한, 저장소에 저장된 이미지의 레이아웃이 나뉘어진 사본을 만들 수 있습니다.

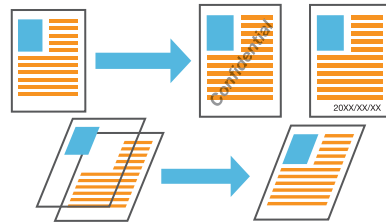

필요한 세트 수에 대한 매수 인쇄

프로그램 (p. 1- 24, p. 3- 28)

문서가 분배되는 위치에 따라 매수가 다르더라도 미리 그러한 정보를 구성하여 매번 설정하지 않고 필요한 세트 수에 대한 매수를 빨리 인쇄할 수 있습니다.

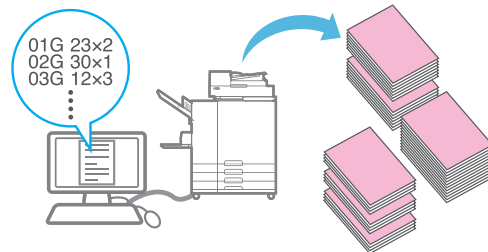

색상 밸런스 보정

감마 보정 (p. 1- 21, p. 2- 10, p. 3- 25)

더 자연스러운 색상과 음영을 만들기 위해 원본에 포함된 색상 밸런스를 수정합니다.

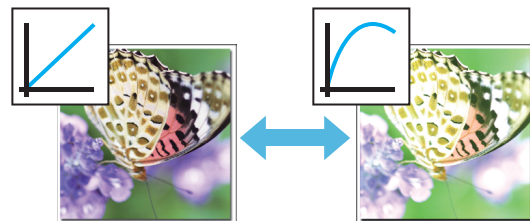

목차

본 설명서에 대하여	1
본 설명서에 사용되는 기호, 표기법 및 스크린샷	2
장비 옵션을 설치함으로써 가능한 기능	3
이 기기로 수행할 수 있는 작업	4
부품 이름 및 기능	12
본체 및 스캐너 옵션	12
운영 패널	14
터치 패널	15
[홈1] 화면	15
[홈2] 화면	16
모드 화면	17
터치 패널	27
사용 전 준비사항	29
전원	29
로그인	30
용지 넣기	31
프린터 드라이버 설치	35
운영 환경	35
설치하기	35
작업에 대하여	36
[처리중 / 대기중] 화면	36
[완료] 화면	37

1 장 복사..... 1-1

복사 작업의 개요	1-2
절차	1-2
설정 목록	1-5
복사 설정	1-7
색상 모드	1-7
배율	1-7
용지 선택	1-8
스캐닝 크기	1-10
원본 방향	1-10
양면/단면	1-11
정렬	1-11
스캔 레벨	1-12

인쇄 농도	1-12
ADF 스캔/중단	1-12
혼합 크기 원본	1-13
책 그림자 제거	1-13
페이지 분할	1-14
결합	1-15
이미지 반복	1-16
소책자	1-16
스탬프	1-17
페이지 테두리	1-19
이미지 품질	1-20
원본 유형	1-20
감마 보정	1-21
이미지 제어	1-21
기본 색상 레벨	1-22
이미지 위치	1-22
오버레이	1-23
프로그램	1-24
표지 추가	1-27
분류	1-27
제본 여백	1-28
스테이플/편치	1-29
접기	1-29
저속 인쇄	1-29
출력 용지함	1-29
앞면 위/아래	1-29
출력 용지함 연속	1-29
용지함 연속	1-30
자동 이미지 회전	1-30
복사 중단	1-30
복사 모드 기능 버튼	1-31
즐거찾기	1-31
추가 복사	1-31
샘플 복사	1-32
설정 확인	1-32
사용자 메뉴	1-33

2 장 스캔 **2-1**

스캔 작업의 개요	2-2
절차	2-2
설정 목록	2-5
스캔 설정	2-6
문서 이름	2-6

색상 모드	2-7
스캐닝 크기	2-7
파일 형식	2-7
양면/단면	2-8
스캔 레벨	2-8
원본 방향	2-8
해상도	2-8
혼합 크기 원본	2-9
페이지 크기	2-9
책 그림자 제거	2-9
페이지 분할	2-9
PIN 코드	2-9
원본 유형	2-10
감마 보정	2-10
이미지 제어	2-10
기본 색상 레벨	2-10
배율	2-10
스캔 모드 기능 버튼	2-11
즐거찾기	2-11
설정 확인	2-11
전송 전 미리보기	2-11
사용자 메뉴	2-12

3 장 인쇄..... 3-1

인쇄 작업의 개요	3-2
프린터 드라이버에서의 절차	3-2
인쇄 모드에서의 절차	3-3
프린터 드라이버 화면	3-5
설정 목록	3-6
프린터 드라이버 설정	3-9
[기본] 탭	3-9
[즐거찾기] 탭	3-14
[레이아웃] 탭	3-15
[완료 중] 탭	3-20
[이미지] 탭	3-24
[고급] 탭	3-28
[환경] 탭	3-31
인쇄 모드 기능 버튼	3-35
보기 선택	3-35
온/오프라인	3-35
모두 선택	3-35
상세 정보	3-35
설정 변경	3-35

외부 시스템 링크	3-36
-----------------	------

4 장 저장소 4-1

저장소 작업의 개요	4-2
폴더에 데이터 저장	4-2
폴더에서 문서 인쇄	4-4
[저장소] - [저장]에서 설정 목록	4-5
[저장소] - [이용]에서 설정 목록	4-7
저장소 모드 기능 버튼	4-8
[저장소] - [저장]에서의 기능 버튼	4-8
[저장소] - [이용]에서의 기능 버튼	4-10

5 장 USB..... 5-1

USB 작업의 개요	5-2
USB 플래시 드라이브에 스캔 데이터 저장	5-2
USB 플래시 드라이브에 저장된 문서 인쇄	5-3
[USB] - [저장]에서 설정 목록	5-5
[USB] - [이용]에서 설정 목록	5-6
USB 모드 기능 버튼	5-7
[USB] - [저장]에서의 기능 버튼	5-7
[USB] - [이용]에서의 기능 버튼	5-8

6 장 RISO Console 6-1

RISO Console 개요	6-2
화면 위쪽	6-2
RISO Console 시작	6-4
일반 버튼 조작	6-5
[시스템 정보] 메뉴	6-6
[소모품] 화면	6-6
[기기 정보] 화면	6-6
[사용자 정보] 화면	6-7
[라이선스 정보] 화면	6-8
[스캔] 메뉴	6-9
[스캔] 메뉴 화면	6-9
[인쇄] 메뉴	6-10
[인쇄] 메뉴 화면	6-10
[저장소] 메뉴	6-11
[이용] 화면	6-11

[작업 상태] 메뉴	6-12
[처리중 / 대기중] 화면	6-12
[완료] 화면	6-12
[유지 관리] 메뉴	6-13
[유지 관리] 메뉴 화면	6-13

7 장 RISO 바코드 영역 지정 응용 프로그램 사용 7-1

RISO 바코드 영역 지정 응용 프로그램의 개요	7-2
RISO 바코드 영역 지정 응용 프로그램 설치	7-2
RISO 바코드 영역 지정 응용 프로그램 시작	7-3
주 화면	7-3
바코드 영역 정의 파일 작성 및 등록	7-5
절차	7-5
반복 기능	7-8
바코드 원본 인쇄하기	7-8

8 장 장비 옵션 8-1

오프셋 스테이플 트레이	8-2
주의 레벨	8-3
설정 목록	8-4
프린터 드라이버 설정	8-5
복사 모드 설정	8-7
대용량 급지 유닛	8-9
용지 넣기	8-10
용지 추가	8-12
스택 트레이(자동제어 스택킹 트레이/광역 스택킹 트레이)	8-14
스택 트레이 준비하기	8-14
설정 목록	8-16
프린터 드라이버 설정	8-17
복사 모드 설정	8-17
유지 관리 모드 설정	8-18
대용량 배지 유닛	8-19
정렬기 설정	8-20
인쇄물 꺼내기	8-20
캐리지에 대한 스택 트레이 설정	8-23
설정 목록	8-23
프린터 드라이버 설정	8-24
복사 모드 설정	8-25
유지 관리 모드 설정	8-26
다기능 마무리 장치	8-27

주의 레벨	8-28
설정 목록	8-29
프린터 드라이버 설정	8-30
복사 모드 설정	8-37
PS 키트	8-44
운영 환경	8-44
Windows에 설치하기	8-44
Mac OS에 설치하기	8-45
Linux에 설치하기	8-47
인쇄 방법	8-48
프린터 드라이버 설정	8-48
[기본] 탭	8-49
[즐거찾기] 탭	8-50
[레이아웃] 탭	8-50
[완료 중] 탭	8-50
[이미지] 탭	8-51
[고급] 탭	8-52
[환경] 탭	8-56
RISO Console 설정	8-56
USB 플래시 드라이브에서 인쇄 가능한 파일	8-57
폰트 목록	8-60

9 장 부록 **9-1**

유지 관리	9-2
인쇄 헤드 청소	9-2
전면 커버 릴리스	9-3
용지 가이드 제어	9-3
풀유닛 온도확인	9-3
봉입 매수 상한설정	9-3
잉크 카트리지에 대하여	9-4
잉크 카트리지 교체	9-4
사양	9-5
소모품	9-17
잉크 카트리지	9-17
스테이플 카트리지	9-17
색인	9-18

부품 이름 및 기능

본체 및 스캐너 옵션

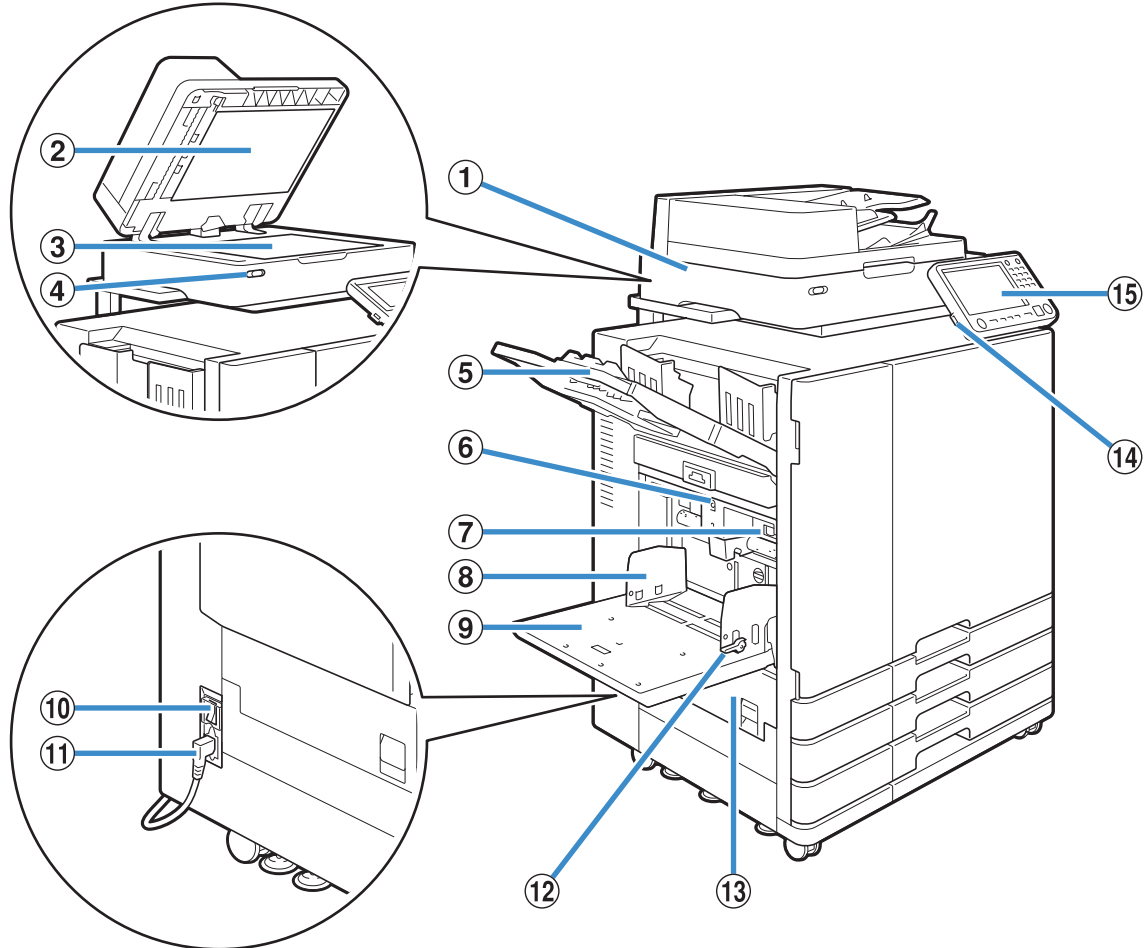

① 스캐너(옵션)

플래튼 유리 또는 ADF에서 읽을 수 있는 문서를 복사하거나 스캔하려면 스캐너를 사용합니다.

② 원본 커버

플래튼 유리 위에서 원본을 읽을 때 원본을 덮으려면 아래로 당깁니다.

③ 플래튼 유리

원본을 인쇄면이 아래를 향하게 하고 왼쪽 상단에 있는 화살표의 위치에 맞추어 놓습니다.

④ 스캐너 램프(파란색/빨간색)

이 램프는 스캐너의 상태를 나타냅니다.

- 파란색 램프 ON: 준비
- 파란색 램프 점멸: 기기가 시작 또는 스캔 중임
- 빨간색 램프 점멸: 오류 발생

⑤ 페이스 다운 트레이

인쇄물은 인쇄면이 아래로 향한 상태로 출력됩니다.

⑥ 표준 트레이 하강 버튼

용지를 바꾸거나 추가할 때 표준 트레이를 위 또는 아래로 이동하려면 이 버튼을 사용합니다.

⑦ 급지 압력 조절 레버

표준 트레이의 용지 유형에 맞는 급지 압력을 조정하려면 이 레버를 사용합니다.

⑧ 표준 트레이 용지 가이드

용지가 표준 트레이에서 잘못 정렬되는 것을 방지합니다.

⑨ 표준 트레이

특수 용지(두꺼운 용지, 봉투 등)는 여기에 넣습니다. 또한 일반 용지를 넣을 수 있습니다.

- ⑩ 주 전원 스위치
전원을 켜려면 이 스위치를 사용합니다. 일반적으로 전원은 ON 상태입니다.
- ⑪ 기기 소켓
본체 전원 케이블은 이 소켓에 연결합니다.
- ⑫ 급지 가이드 레버
표준 트레이 용지 가이드를 밀거나 고정하려면 이 레버를 사용합니다. 레버는 두 군데에 있으며 표준 트레이 용지 가이드 양쪽에 위치합니다.
- ⑬ 왼쪽 커버
용지 걸림 발생 시 이 커버를 엽니다.
- ⑭ USB 포트
스캔 데이터를 저장하거나 USB 플래시 드라이브에 저장된 데이터를 인쇄하려면 USB 플래시 드라이브를 이 포트에 연결합니다.

 • 대용량 저장 장치 및 USB 2.0 또는 3.0 사양과 호환되는 USB 플래시 드라이브를 사용합니다.

- ⑮ 운영 패널
조작 또는 설정을 수행하는 데 사용합니다.
쉽게 볼 수 있도록 각도를 조정할 수 있습니다.

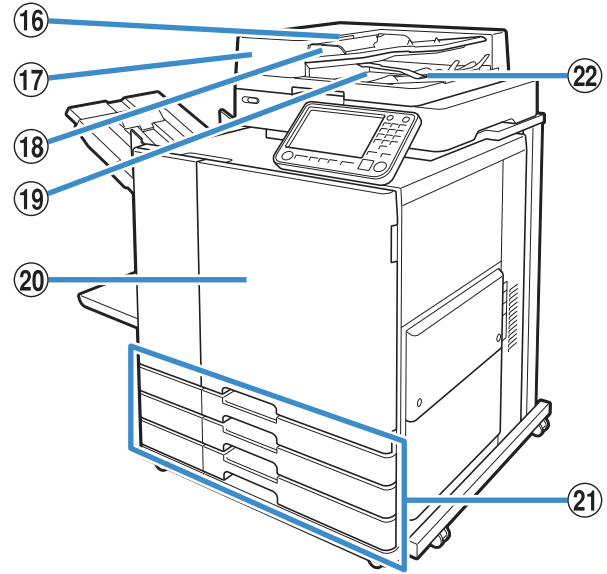

- ⑯ ADF 원본 유닛 레버
문서가 걸린 경우 ADF 원본 커버를 열려면 이 레버를 당깁니다.
- ⑰ 자동 문서 공급기(ADF)
문서를 약 200개까지 자동으로 급지할 수 있습니다.
- ⑱ ADF 원본 가이드
문서 너비에 맞게 옆으로 밀니다.
- ⑲ ADF 원본 출력 용지함
ADF에서 읽은 문서는 여기에 출력됩니다.
- ⑳ 전면 커버
일반적으로 전면 커버는 잠기면 열 수 없습니다. 이 잠금은 용지 걸림이나 기타 문제가 발생했을 때 자동으로 해제됩니다.
다른 경우에 전면 커버를 열려면 [홈] 화면에서 [유지 관리]로 이동하여 [전면 커버 릴리스]를 누릅니다.
- ㉑ 급지 트레이1, 급지 트레이2, 급지 트레이3
인쇄에 사용하는 용지는 여기에 넣습니다.

 • 두꺼운 용지 및 기타 특수 용지 유형은 표준 트레이를 사용합니다.

- ㉒ 용지 정렬 레버
출력되는 문서를 정렬하려면 이 레버를 사용합니다. 레버 때문에 출력물이 막히면 레버를 위로 올리고 잠급니다.

운영 패널

다양한 동작 및 설정은 운영 패널을 사용하여 수행할 수 있습니다.
램프의 색상과 상태(점등 또는 점멸)는 용지 걸림과 같은 기기 상태 또는 오류를 나타냅니다.

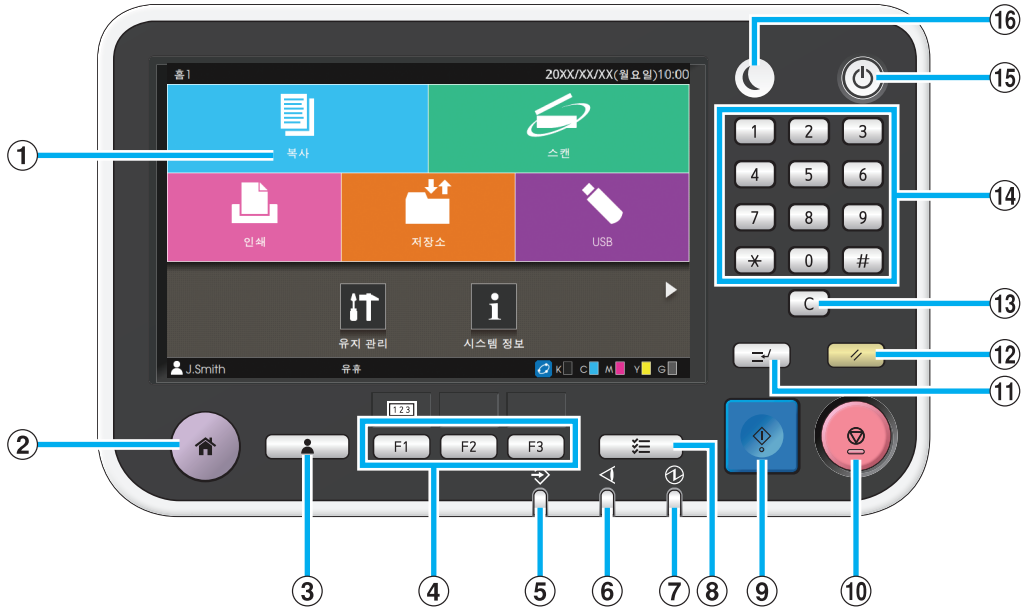

① 터치 패널

조작 또는 설정을 수행하는 데 사용합니다. 이 패널에는 오류 메시지 및 확인 메시지 등의 정보가 표시됩니다. 화면 또는 목록에 따라 굽기 조작은 터치 패널 상에서 특정 방향으로 손가락을 쓸어 넘겨서 사용할 수 있습니다. (p. 15 "터치 패널")

② 홈 키

[홈] 화면을 표시하려면 이 키를 누릅니다.

③ 로그인/로그아웃 키

로그인 또는 로그아웃하려면 이 키를 누릅니다.

④ 기능 키

자주 사용하는 기능 및 설정을 사전 설정할 수 있습니다. 이 키는 단축키로 사용합니다.

 • 기능과 설정을 등록하는 방법에 대한 자세한 사항은 관리자에게 문의하십시오.

⑤ 데이터 램프

이 램프는 작업 대기 시 점등되고 기기에서 데이터를 수신할 경우 점멸됩니다.

⑥ 에러 램프

오류가 발생하면 이 램프가 점멸됩니다.

⑦ 주 전원 램프

주 전원이 켜져 있으면 이 램프가 점등됩니다.

⑧ 작업 상태 키

진행 중이거나 완료된 작업을 확인하려면 이 키를 누릅니다.

⑨ 시작 키

작업을 시작하려면 이 키를 누릅니다.

⑩ 정지 키

진행 중인 작업을 멈추려면 이 키를 누릅니다.

⑪ 중단 키

다른 작업을 실행하기 위해 진행 중인 작업을 중단하려면 이 키를 누릅니다.

⑫ 재설정 키

설정을 기본값으로 되돌리려면 이 키를 누릅니다.



• 선택된 모드에 대한 설정만 재설정됩니다. 기타 모드에 대한 설정은 이 작업에 의해 변경되지 않습니다.

⑬ 지우기 키

입력된 문자 또는 숫자를 지우려면 이 키를 누릅니다.

⑭ 숫자 키

숫자를 입력하는 데 사용됩니다.

⑮ 전원 키

주 전원이 켜진 상태에서 이 키를 누르면 동작 전원이 꺼지고 이 키에 불이 들어옵니다. 이 키를 길게 누르고 있으면 동작 전원이 꺼지고 기기는 대기 모드로 들어갑니다.

⑯ 해제 키

이 키는 이 기기가 절전 모드에 있으면 불이 켜집니다. 불이 켜졌을 때 이 키를 누르면 기기가 작동을 준비할 수 있게 해줍니다.



• 불이 꺼졌을 때 이 키를 누르면 기기가 절전 모드로 들어갑니다.

터치 패널

[홈] 화면

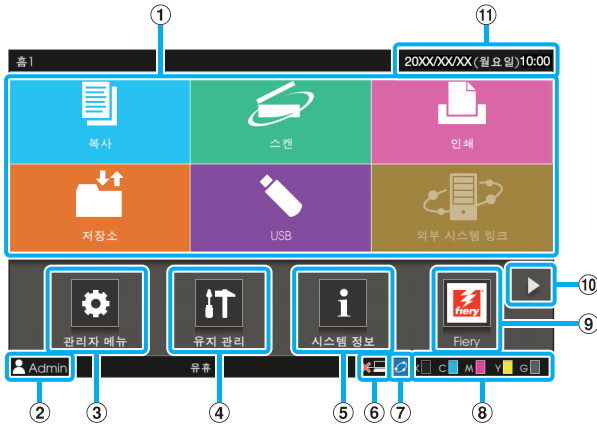

운영 패널에서 [홈] 키를 누르면 [홈1] 화면이 나타납니다. 설정 및 운영에 액세스하려면 사용하려는 모드 버튼을 누릅니다.

표시되는 화면은 모델, 연결된 장비 옵션 및 설정에 따라 달라집니다.

① 모드 버튼

해당 모드 화면을 열려면 이 버튼을 누릅니다. 버튼 오른쪽 상단 모서리에 있는 자물쇠 아이콘은 해당 모드에 액세스하려면 로그인해야 함을 나타냅니다.

② 사용자 이름

현재 로그인 한 사용자의 이름이 표시됩니다.

③ [관리자 메뉴] 버튼

관리자 설정에 액세스하려면 이 버튼을 누릅니다.

사용자가 관리자로 로그인되어 있지 않으면 이 버튼은 표시되지 않습니다.

④ [유지 관리] 버튼

유지 관리 기능에 액세스하려면 이 버튼을 누릅니다.

⑤ [시스템 정보] 버튼

소모품, 기기 및 사용자 정보를 표시하려면 이 버튼을 누릅니다.

⑥ 오프라인

이 아이콘은 [온/오프라인]을 [OFF]로 설정하면 표시됩니다.

⑦ FORCEJET™ 링크 아이콘

이 아이콘은 인쇄에 필요한 모든 부품이 올바르게 작동하는지 나타냅니다. 표시는 소모품 또는 구성 세부사항에 따라 달라집니다.

- RISO 잉크를 사용합니다.
- RISO 비정품 잉크를 사용합니다.
점등 : 잉크 정보가 입력됩니다.
깜박임 : 잉크 정보가 입력되지 않습니다.

잉크 정보 설정에 대한 자세한 내용은 "문제해결 설명서"를 참조하십시오.

⑧ 잉크 잔량

이 아이콘은 각 색상에 대한 잉크 잔량을 나타냅니다. 이 표시기는 잉크 카트리지를 교체할 시기가 도래하면 깜박이기 시작합니다. 깜박이는 색상에 대한 새 잉크 카트리지를 준비합니다.

RISO 잉크를 사용하지 않는 경우에는 잉크 잔량이 표시되지 않습니다.

⑨ [Fiery] 버튼

인쇄 컨트롤러 옵션인 ComColorExpress FS2000C를 사용할 경우 이 버튼이 표시됩니다. Fiery 모드 화면을 표시하려면 이 버튼을 누릅니다. 자세한 내용은 프린터 컨트롤러 사용 설명서를 참조하십시오.

⑩ ▶ 버튼

[홈2] 화면으로 이동하려면 이 버튼을 누릅니다.

⑪ 날짜/시간

현재 날짜와 시간이 표시됩니다.

[홈2] 화면

[▶]을 누르거나 [홈1] 화면에서 왼쪽으로 화면을 쓸어 넘기면 표시됩니다.

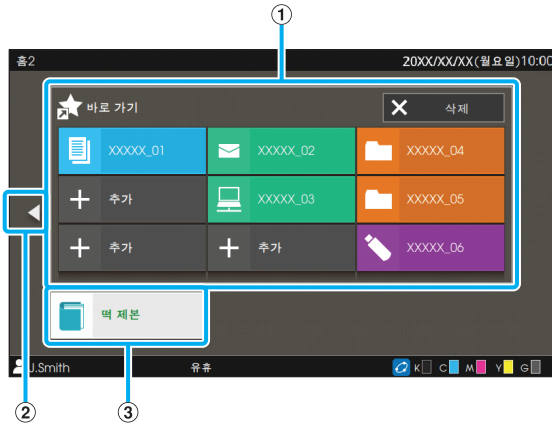

① [바로 가기]

[홈2] 화면에서 각 모드의 즐겨찾기에 대한 바로 가기를 9개까지 등록할 수 있습니다.

② ◀ 버튼

[홈1] 화면을 표시하려면 이 버튼을 누릅니다.



• 또한 [홈1] 화면을 표시하려면 [홈2] 화면에서 오른쪽으로 쓸어 넘기면 됩니다.

③ [완전한 제본] 버튼

Perfect Binder 옵션을 사용할 경우 이 버튼이 표시됩니다. 인쇄된 본문 페이지 및 표지는 책 전체를 제본하도록 설정할 수 있습니다.

자세한 내용은 Perfect Binder 사용 설명서를 참조하십시오.

즐거찾기 바로 가기

각 모드에 대하여 등록된 개인 [즐거찾기]에 대하여 바로 가기를 9개까지 등록할 수 있습니다.

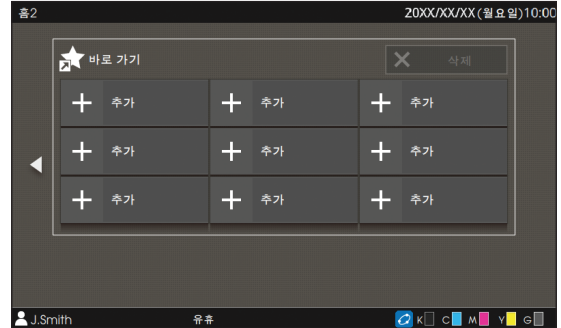

■ 즐겨찾기 바로 가기 등록

1 [홈2] 화면을 표시합니다.

2 [추가]를 누릅니다.

[즐거찾기 바로 가기 추가]가 화면에 표시됩니다.

3 모드를 선택합니다.

4 즐겨찾기 중 하나를 선택합니다.

5 [확인]을 누릅니다.



• [홈2] 화면에 등록된 즐겨찾기 바로 가기 버튼 아이콘의 색과 유형은 즐겨찾기가 적용되는 모드에 따라 달라집니다.

■ 즐겨찾기 바로 가기 삭제

- 1 [홈2] 화면을 표시합니다.
- 2 [삭제]를 누릅니다.
- 3 삭제할 바로 가기를 선택합니다.
선택한 바로 가기에 선택이 표시됩니다.
- 4 [삭제]를 누릅니다.
[확인] 화면이 표시됩니다.
- 5 [확인]을 누릅니다.

모드 화면

[홈1] 화면에서 모드 버튼을 누르면 해당 모드 화면이 나타납니다.

[복사] 화면

스캐너 옵션을 사용할 경우 이 화면에서 복사 작업을 조작 및 확인할 수 있습니다.

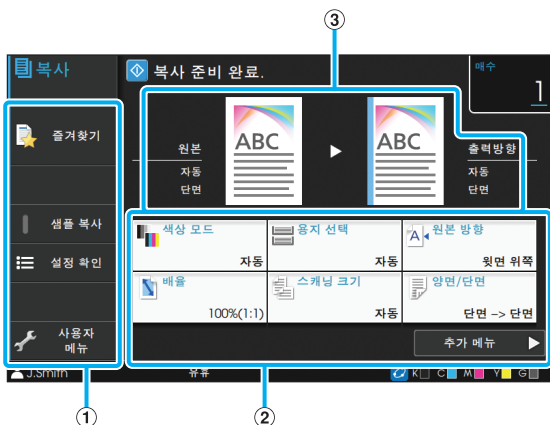

- ① 기능 버튼
복사 모드에서 사용할 수 있는 기능을 선택합니다.
- ② 설정 버튼
복사 기능을 설정하려면 이 버튼을 사용합니다.
다른 설정 버튼을 표시하려면 [추가 메뉴]를 누릅니다.
- ③ 원본 이미지 및 완료 이미지
설정 세부사항은 표시된 아이콘으로 확인할 수 있습니다.
원본 이미지는 왼쪽에 표시되고 완료 이미지는 오른쪽에 표시됩니다.
- ④ [매수]
매수는 여기에서 입력하거나 선택합니다.
- ⑤ 페이지 전환 버튼
설정 버튼 페이지를 전환하려면 이 버튼을 사용합니다.
설정 버튼 영역을 왼쪽이나 오른쪽으로 끌어서 페이지를 넘길 수도 있습니다.

[스캔] 화면

스캐너 옵션을 사용할 경우 이 화면에서 스캔 작업을 조작 및 확인할 수 있습니다.
스캔 데이터를 전송하는 방법은 세 가지가 있습니다.

■ 메일

이메일로 스캔 된 데이터를 보낼 수 있습니다.



- ① 기능 버튼
스캔 모드에서 사용할 수 있는 기능을 선택합니다.
- ② 설정 버튼
[주소], [문서 이름] 및 [전송인]을 입력할 뿐 아니라 스캐너 기능을 설정하려면 이 버튼을 사용합니다.
다른 설정 버튼을 표시하려면 [추가 메뉴]를 누릅니다.
- ③ 완료 이미지
설정 세부사항은 표시된 아이콘으로 확인할 수 있습니다.

■ PC

네트워크에서 스캔 데이터를 컴퓨터로 전송할 수 있습니다.

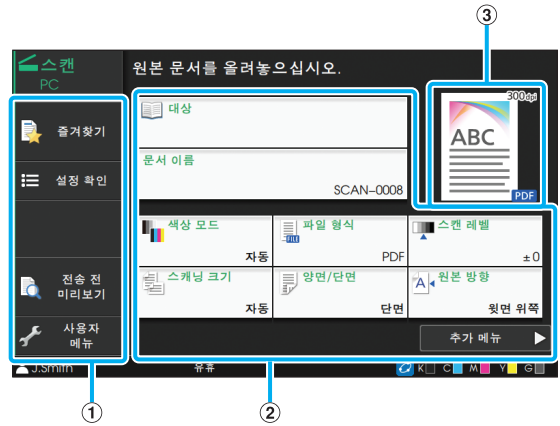

- ① 기능 버튼
스캔 모드에서 사용할 수 있는 기능을 선택합니다.
- ② 설정 버튼
[대상] 및 [문서 이름]을 입력할 뿐 아니라 스캐너 기능을 설정하려면 이 버튼을 사용합니다.
다른 설정 버튼을 표시하려면 [추가 메뉴]를 누릅니다.
- ③ 완료 이미지
설정 세부사항은 표시된 아이콘으로 확인할 수 있습니다.

■ 콘솔

스캔 데이터를 이 기기의 내부 하드 디스크로 저장할 수 있습니다. 저장된 데이터는 RISO Console에서 다운로드할 수 있습니다.

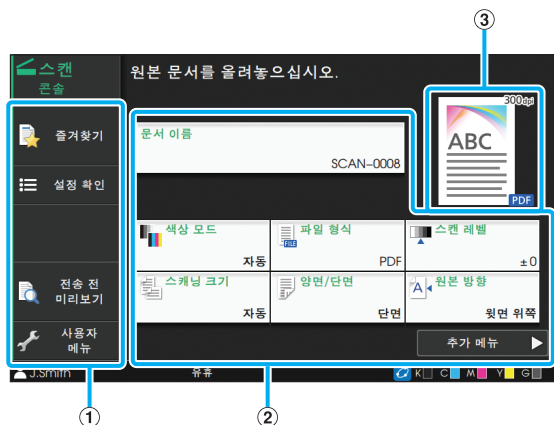

- ① 기능 버튼
스캔 모드에서 사용할 수 있는 기능을 선택합니다.
- ② 설정 버튼
[문서 이름]을 입력할 뿐 아니라 스캐너 기능을 설정하려면 이 버튼을 사용합니다.
다른 설정 버튼을 표시하려면 [추가 메뉴]를 누릅니다.
- ③ 완료 이미지
설정 세부사항은 표시된 아이콘으로 확인할 수 있습니다.

[인쇄] 화면

이 화면에서는 컴퓨터에서 전송된 인쇄 작업을 조작 및 확인할 수 있습니다.

■ 대기 작업 목록 화면

축소판 그림 표시

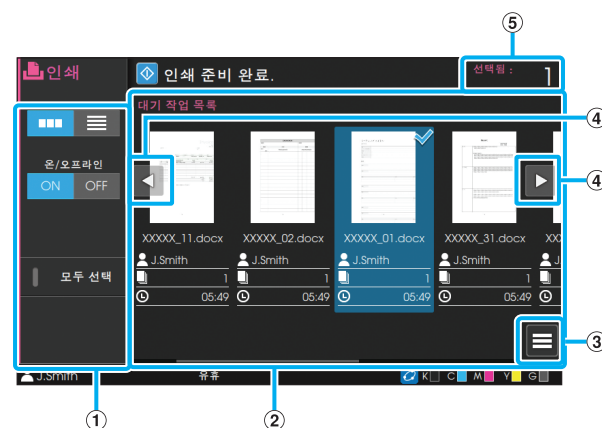

목록 표시

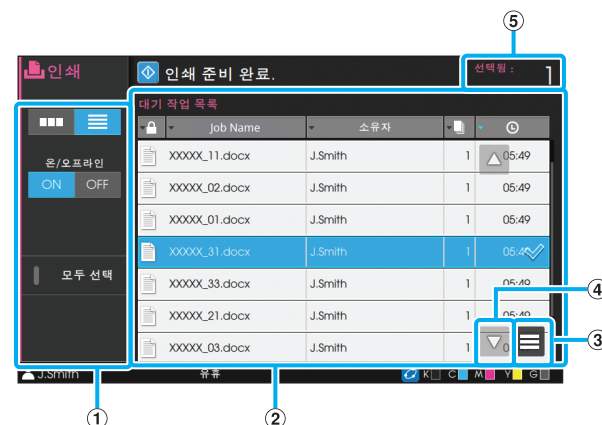

- ① 기능 버튼
인쇄 모드에서 사용할 수 있는 기능을 선택합니다.
- ② 보기
대기 작업은 이 보기에서 나열됩니다.
- ③ 하위 메뉴
세부사항을 확인하고 선택된 작업에 대한 설정을 편집 또는 삭제할 수 있습니다.
- ④ ◀ / ▶ / ▲ / ▼ 버튼
목록을 스크롤하려면 이 버튼을 사용합니다.
- ⑤ [선택됨]
선택된 작업의 수가 표시됩니다.

■ 설정 변경 화면

[대기 작업 목록] 화면의 하위 메뉴에서 [설정 변경]을 선택하면 이 화면이 나타납니다.

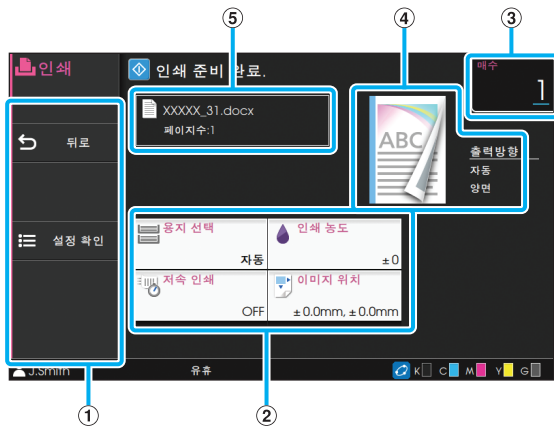

① 기능 버튼

설정 변경 화면에서 사용할 수 있는 기능을 선택합니다.

② 설정 버튼

인쇄 기능을 설정하려면 이 버튼을 사용합니다.

③ [매수]

매수는 여기에서 입력하거나 선택합니다.

④ 완료 이미지

설정 세부사항은 표시된 아이콘으로 확인할 수 있습니다.

⑤ 문서 이름

선택된 문서의 이름이 여기에 표시됩니다.

[저장소] 화면

이 화면에 저장된 작업을 조작 및 확인할 수 있습니다.

저장소 모드에는 두 가지 기능이 있는데: 폴더에 데이터를 저장할 수 있는 [저장]과 폴더에 저장된 문서를 인쇄할 수 있는 [이용]입니다.

■ [저장소] - [저장]에서 보기 화면

아이콘 표시

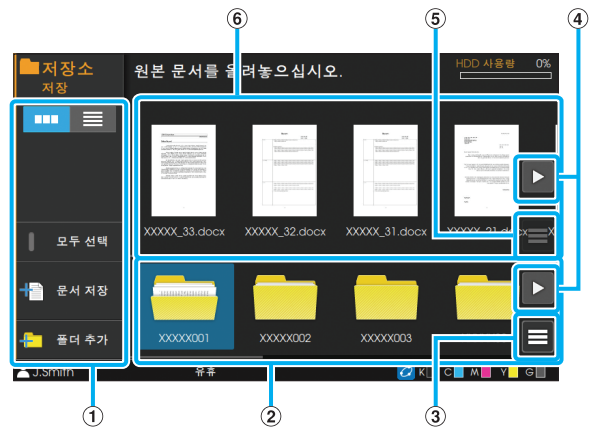

목록 표시

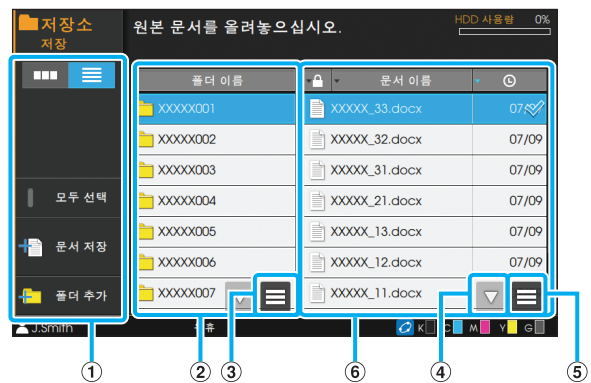

① 기능 버튼

저장소 모드에서 사용할 수 있는 기능을 선택합니다.

② 폴더 표시

사용 가능한 폴더는 이 보기에서 목록에 표시됩니다.

③ 하위 메뉴

선택된 폴더의 색상 또는 이름을 변경하려면 이 버튼을 클릭합니다.

④ < / > / ▲ / ▼ 버튼

목록을 스크롤하려면 이 버튼을 사용합니다.

⑤ 하위 메뉴

선택된 문서에 사용할 수 있는 설정은 다음과 같습니다:

- 상세 정보
- 이름 변경
- 삭제

⑥ 문서 목록

선택된 폴더에 저장된 문서는 목록에 표시됩니다.



• 목록 표시에서 목록에 대한 항목을 정렬하려면 제목 중 하나를 누르면 됩니다. 이 목록은 폴더 이름, PIN 코드 구성, 문서 이름 또는 저장 날짜 및 시간에 따라 오름차순 또는 내림차순으로 정렬할 수 있습니다.

■ [저장소] - [저장]에서의 문서 저장 화면

목록 화면에서 [문서 저장]을 누르면 이 화면이 나타납니다.

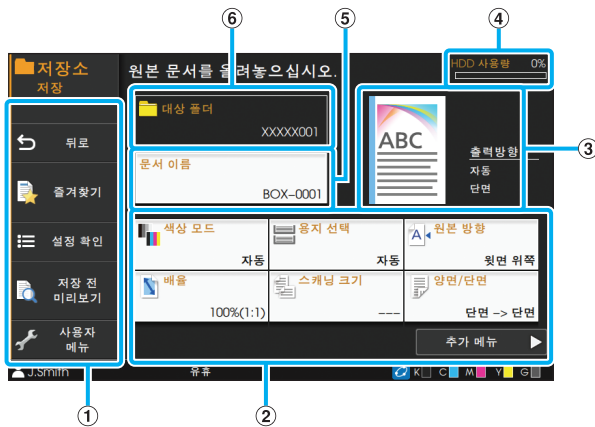

① 기능 버튼

저장소 모드에서 사용할 수 있는 기능을 선택합니다.

② 설정 버튼

저장소(저장) 기능을 설정하려면 이 버튼을 사용합니다.

③ 완료 이미지

설정 세부사항은 표시된 아이콘으로 확인할 수 있습니다.

④ [HDD 사용량] 표시기

현재 사용되는 내부 하드 디스크 공간이 백분율(%)로 표시됩니다.

⑤ [문서 이름] 버튼

[문서 이름 설정] 화면을 열려면 이 버튼을 누릅니다. 문서 이름을 지으려면 이 버튼을 사용합니다.

⑥ [대상 폴더]

목록 화면에서 선택된 대상 폴더의 이름은 여기에 표시됩니다.



• 내부 하드 디스크에 사용 가능한 공간이 부족한 경우 사용 가능한 공간을 늘리려면 폴더에서 불필요한 문서를 삭제합니다.

■ [저장소] - [이용]에서의 보기 화면

아이콘 표시

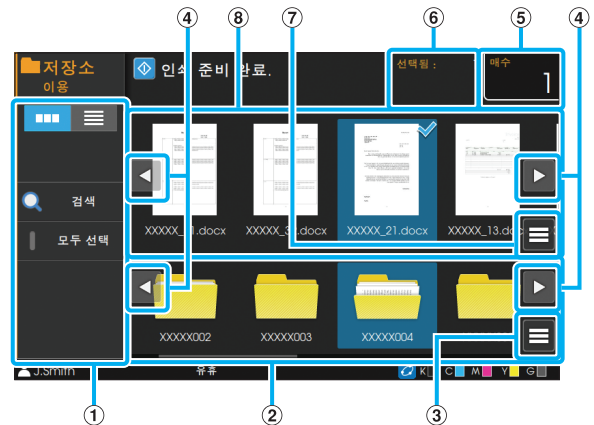

목록 표시

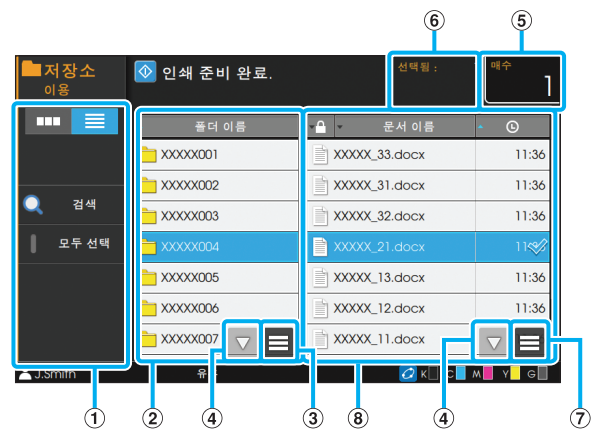

① 기능 버튼

저장소 모드에서 사용할 수 있는 기능을 선택합니다.

② 폴더 표시

사용 가능한 폴더는 이 보기에서 목록에 표시됩니다.

③ 하위 메뉴

선택된 폴더의 색상 또는 이름을 변경하려면 이 버튼을 클릭합니다.

④ ◀ / ▶ / ▲ / ▼ 버튼

목록을 스크롤하려면 이 버튼을 사용합니다.

⑤ [매수]

인쇄하려는 매수를 입력 또는 선택합니다.

⑥ [선택됨]

선택된 문서의 수가 표시됩니다.

⑦ 하위 메뉴

선택된 문서에 사용할 수 있는 설정은 다음과 같습니다:

- 상세 정보
- 설정 변경
- 이름 변경
- 삭제
- USB 메모리에 복사
- 폴더에 복사

⑧ 문서 표시

선택된 폴더에 저장된 문서는 목록에 표시됩니다.



- 목록 표시에서 목록에 대한 항목을 정렬하려면 제목 중 하나를 누르면 됩니다. 이 목록은 폴더 이름, PIN 코드 구성, 문서 이름 또는 저장 날짜 및 시간에 따라 오름차순 또는 내림차순으로 정렬할 수 있습니다.

[USB] 화면

이 화면에서 USB 작업을 조작 및 확인할 수 있습니다.

USB 모드에는 두 가지 기능이 있는데: 스캔 데이터를 USB 플래시 드라이브에 저장할 수 있는 [저장]과 프린터 드라이버에서 USB 플래시 드라이브로 저장된 문서(PRN 파일)를 인쇄할 수 있는 [이용]입니다.

■ [USB] - [저장]에서의 보기 화면

아이콘 표시

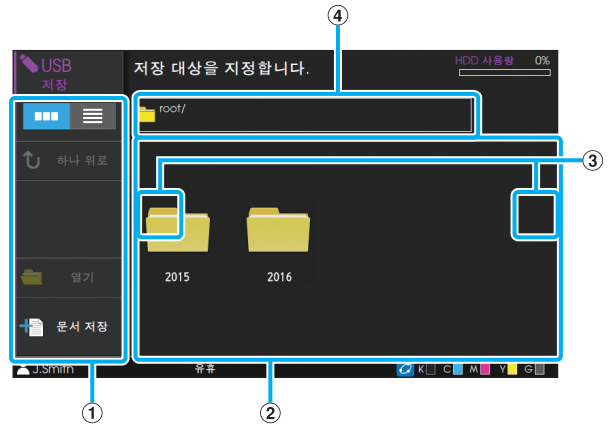

목록 표시

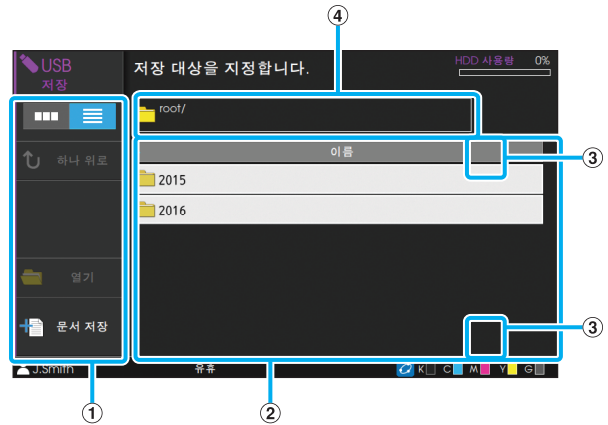

① 기능 버튼

USB 모드에서 사용할 수 있는 기능을 선택합니다.

② 폴더 표시

사용 가능한 폴더는 이 보기에서 목록에 표시됩니다.

③ ◀ / ▶ / ▲ / ▼ 버튼

목록을 스크롤하려면 이 버튼을 사용합니다.

④ 폴더 경로 표시

USB 플래시 드라이브에서 선택된 폴더의 위치에 대한 전체 경로를 표시합니다.



- 목록 표시에서 목록에 대한 항목을 정렬하려면 제목 중 하나를 누르면 됩니다. 이 목록은 폴더 이름에 따라 오름차순 또는 내림차순으로 정렬할 수 있습니다.

■ [USB] - [저장]에서의 문서 저장 화면

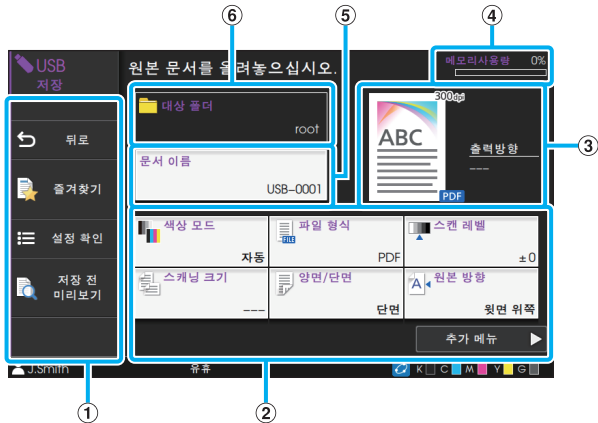

- ① 기능 버튼
USB 모드에서 사용할 수 있는 기능을 선택합니다.
- ② 설정 버튼
USB 저장 기능을 설정하려면 이 버튼을 사용합니다. 다른 설정 버튼을 표시하려면 [추가 메뉴]를 누릅니다.
- ③ 완료 이미지
설정 세부사항은 표시된 아이콘으로 확인할 수 있습니다.
- ④ [메모리사용량] 표시기
현재 사용 중인 USB 플래시 드라이브의 공간이 백분율 (%)로 표시됩니다.
- ⑤ [문서 이름] 버튼
[문서 이름 설정] 화면을 열려면 이 버튼을 누릅니다. 문서 이름을 지으려면 이 버튼을 사용합니다.
- ⑥ [대상 폴더]
목록 화면에서 선택된 대상 폴더의 이름은 여기에 표시됩니다.

■ [USB] - [이용]에서의 보기 화면

아이콘 표시

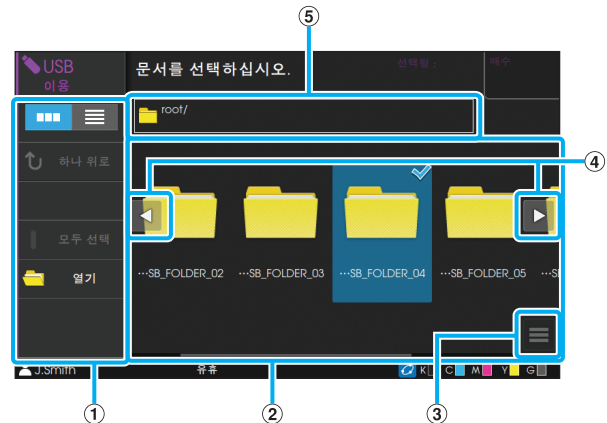

목록 표시



- ① 기능 버튼
USB 모드에서 사용할 수 있는 기능을 선택합니다.
- ② 보기
USB 플래시 드라이브에 저장된 폴더 및 문서가 목록에 표시됩니다.
- ③ 하위 메뉴
선택된 문서에 사용할 수 있는 설정은 다음과 같습니다:
 - 상세 정보
 - 설정 변경
 - 폴더에 복사
- ④ ◀ / ▶ / ▲ / ▼ 버튼
목록을 스크롤하려면 이 버튼을 사용합니다.
- ⑤ 폴더 경로 표시
USB 플래시 드라이브에서 선택된 폴더의 위치에 대한 전체 경로를 표시합니다.



- 목록 표시에서 목록에 대한 항목을 정렬하려면 제목 중 하나를 누르면 됩니다. 이 목록은 폴더 이름 또는 문서 번호에 따라 오름차순 또는 내림차순으로 정렬할 수 있습니다.

■ [USB] - [이용]에서의 설정 변경 화면

원고 목록 화면의 하위 메뉴에서 [설정 변경]을 선택하면 이 화면이 나타납니다.

- PS 키트 옵션을 사용할 경우 PDF 파일을 선택하고 [인쇄 설정]을 누릅니다.

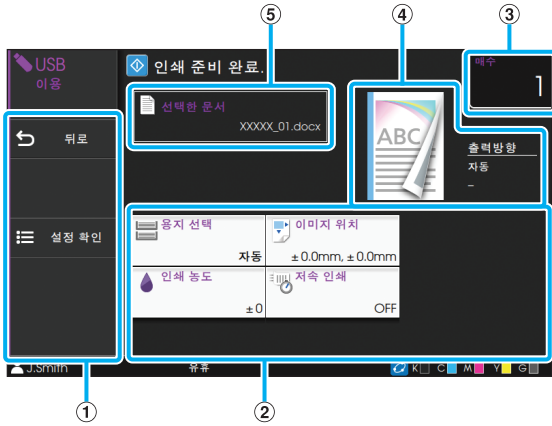

- ① 기능 버튼
USB 모드에서 사용할 수 있는 기능을 선택합니다.
- ② 설정 버튼
USB 이용 기능을 설정하려면 이 버튼을 사용합니다.
PDF 파일을 선택한 경우 [추가 메뉴] 버튼을 누르면 기타 설정 버튼이 표시됩니다.
- ③ [매수]
인쇄하려는 매수를 입력 또는 선택합니다.
- ④ 완료 이미지
설정 세부사항은 표시된 아이콘으로 확인할 수 있습니다.
- ⑤ [선택한 문서]
선택된 문서의 이름이 여기에 표시됩니다.

[외부 시스템 링크] 화면

외부 시스템 링크를 사용할 경우 외부 시스템에 저장된 문서를 조작할 수 있습니다.
이 시스템에 표시되는 화면은 사용하는 외부 시스템에 따라 다릅니다. 다음 설명은 MPS 소프트웨어를 사용하여 외부 시스템과 연결할 경우의 예입니다.

■ 문서 화면

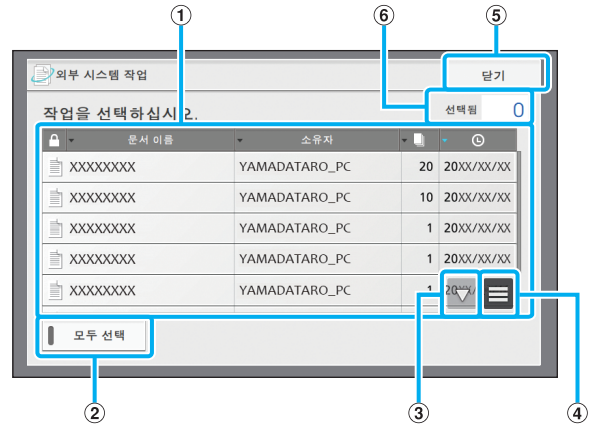

- ① 문서 표시
사용 가능한 문서가 표시됩니다.

- 목록에서 해당 항목을 정렬하려면 제목 중 하나를 누르면 됩니다. 이 목록은 폴더 이름, 문서 이름, 소유자 이름, 페이지 번호 또는 저장 날짜 및 시간에 따라 오름차순 또는 내림차순으로 정렬할 수 있습니다.

- ② [모두 선택] 버튼
문서 목록에 표시된 모든 문서를 선택하려면 누릅니다.
- ③ ▲ / ▼ 버튼
목록을 스크롤하려면 이 버튼을 사용합니다.
- ④ 하위 메뉴
선택된 문서를 삭제하거나 선택된 문서의 전체 정보 및 세부사항을 표시합니다.
- ⑤ [닫기] 버튼
화면을 닫고 외부 시스템과의 연결을 끊습니다.
- ⑥ [선택됨]
선택된 문서의 수가 표시됩니다.

- 관리자 설정에 따라 [외부 시스템 링크] 버튼은 숨겨지거나 다른 이름으로 표시될 수 있습니다. 자세한 내용은 관리자에게 문의하십시오.

[관리자 메뉴] 버튼

이 화면은 관리자로 로그인할 경우에만 표시됩니다. 관리자가 사용 및 수정할 수 있는 설정에 액세스할 수 있습니다. 자세한 내용은 "관리자 설명서"를 참조하십시오.

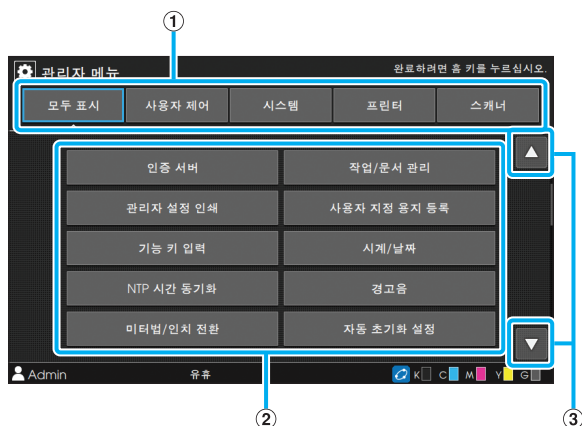

① 범주 선택 버튼

관리자 메뉴 설정 버튼의 범주가 여기에 표시됩니다. 관리자 메뉴에서 모든 설정 버튼을 표시하려면 [모두 표시]를 누릅니다.

② 설정 버튼

관리자 메뉴 기능을 설정하려면 이 버튼을 사용합니다.

③ ▲ / ▼ 버튼

목록을 스크롤하려면 이 버튼을 사용합니다.

[유지 관리] 화면

[인쇄 헤드 청소], [전면 커버 릴리스] 및 기타 기능은 이 화면에서 사용할 수 있습니다. 자세한 사항은 "부록"에서 "유지 관리" (p. 9-2)를 참조하십시오.

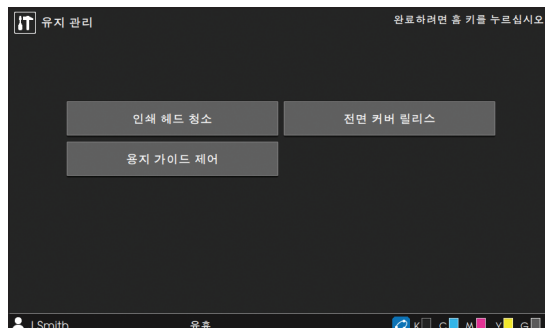

[시스템 정보] 화면

■ 소모품 화면

이 화면은 종이와 잉크 등의 소모품의 상태를 표시합니다. 용지함 설정도 변경할 수 있습니다.



■ 기기 정보 화면

이 화면은 이 기기에 대한 정보를 표시합니다.

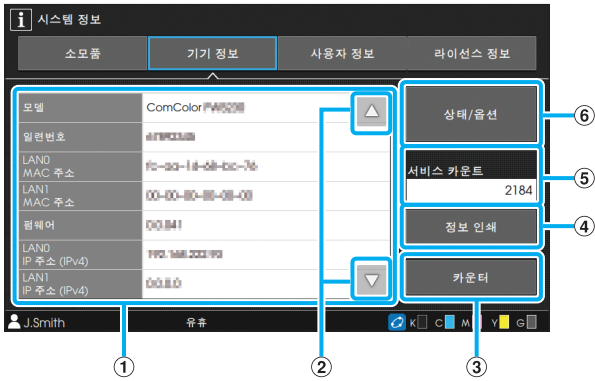

① 기기 정보 목록

② ▲ / ▼ 버튼

목록을 스크롤하려면 이 버튼을 사용합니다.

③ [카운터] 버튼

각 용지 크기에 대한 상세 숫자가 표시됩니다.

④ [정보 인쇄] 버튼

시스템 정보 또는 샘플 이미지를 인쇄하려면 이 버튼을 누릅니다.

⑤ [서비스 카운트]

서비스 카운트를 표시합니다.

⑥ [상태/옵션] 버튼

연결 옵션 장비 및 해당 상태에 대한 정보를 표시하려면 이 버튼을 누릅니다.

■ 사용자 정보 화면

이 화면은 로그인한 사용자의 사용자 이름과 그룹을 표시합니다.

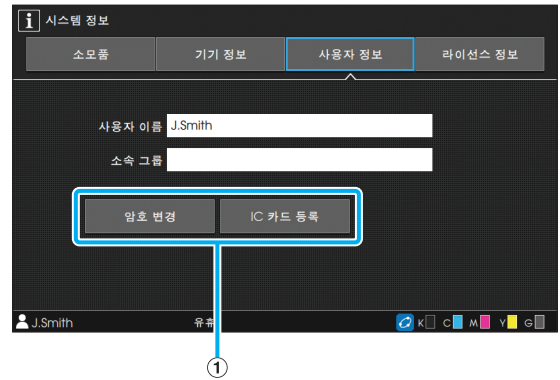

① 정보 버튼

사용자의 사용 상태를 표시할 수 있습니다.

암호를 변경하려면 [암호 변경]을 누릅니다.

관리자가 복사 또는 인쇄 제한을 설정한 경우 사용량 상태를 보려면 [카운트 제한 표시]를 누릅니다.

IC 카드 리더기를 사용할 경우 로그인한 사용자에 대한 카드 정보를 등록하려면 [IC 카드 등록]을 누릅니다.



• 외부 시스템 링크를 사용할 경우 다음 버튼도 표시됩니다:

- [잔금 보기]: 로그인한 각 사용자에 대한 잔금을 확인할 수 있습니다.

[외부 시스템 링크] 기능을 사용하는 결제 시스템에 대한 자세한 사항은 판매자 또는 공인 서비스 담당자와 상담하십시오.

■ 라이선스 정보 화면

제품에 사용된 시스템의 라이선스 정보가 표시합니다.

터치 패널

운영 패널에서 터치 패널 및 키들을 사용하여 기기를 조작할 수 있습니다.
화면에 표시되는 버튼을 눌러 항목을 선택하거나, 터치 패널 상에 손가락을 쓸어 넘겨 화면을 넘기거나, 손가락으로 화면을 밀어 목록을 스크롤할 수 있습니다.

화면 전환

화면을 왼쪽이나 오른쪽으로 쓸어 넘겨 [홈1] 화면과 [홈2] 화면 사이를 전환할 수 있습니다. 자세한 사항은 "[홈1] 화면" (p. 15) 및 "[홈2] 화면" (p. 16)을 참조하십시오.

스크롤

왼쪽/오른쪽 또는 위/아래로 화면을 쓸어 넘겨 설정 항목을 표시하거나 폴더 및 문서의 목록을 화면 상에서 스크롤할 수 있습니다. 스크롤을 멈추려면 화면을 누릅니다.
또한 터치 패널에서 손가락을 떼지 않고 왼쪽/오른쪽 또는 위/아래로 손가락을 밀어 끌기 동작으로 스크롤 화면 및 목록을 스크롤할 수 있습니다. 스크롤을 멈추려면 터치 패널에서 손가락을 땁니다.

버튼 선택

터치 패널의 버튼을 선택하려면 손가락으로 버튼을 누릅니다.
선택된 버튼의 전체 또는 일부가 파란색으로 바뀝니다.

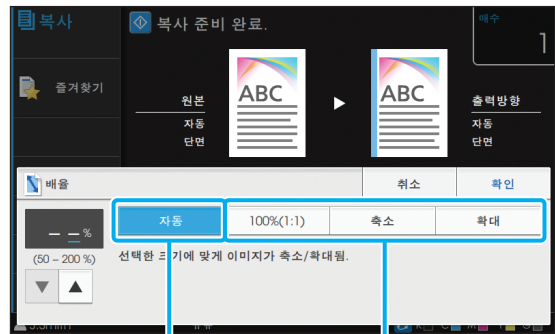

선택된 버튼 선택되지 않은 버튼

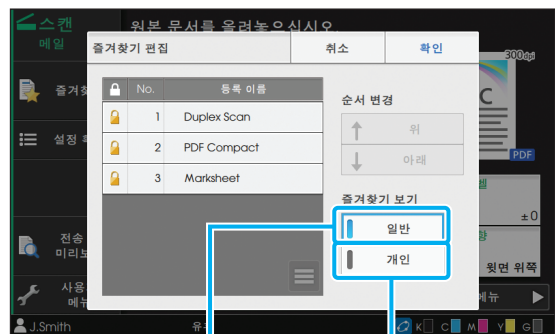

선택됨 선택 안 됨

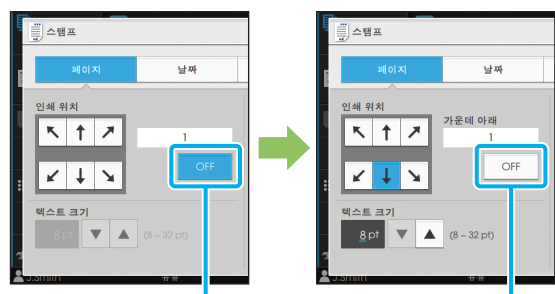

선택됨 선택 안 됨

현재 조건에서 사용할 수 없는 버튼은 회색으로 표시됩니다. 필수 조건이 충족되면 이 버튼을 사용할 수 있습니다.



[전면 커버]가 [ON]으로 설정되면 이 옵션을 사용할 수 있습니다.

[후면 표지]가 [OFF]로 설정되면 이 옵션을 사용할 수 없습니다.

설정 확인/취소

화면에 [확인]이 표시된 경우 설정을 저장하려면 [확인]을 눌러야 합니다. [확인]을 누르지 않으면 설정이 취소될 수 있습니다. 편집한 설정을 취소하려면 [취소]를 누릅니다.

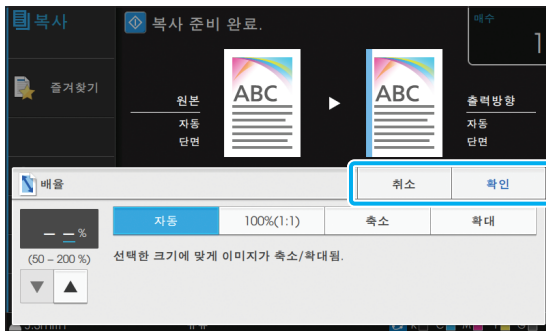

설정 버튼의 색

설정이 변경되면 해당 설정이 기본값에서 변경되었음을 나타내기 위해 설정 버튼의 색이 바뀝니다.



텍스트 입력

사용자 이름 또는 암호를 입력할 때 텍스트 입력 화면에서 필수 정보를 입력합니다.

1 입력하려는 문자를 하나씩 누릅니다.

커서를 이동하려면 [←] 또는 [→]을 누릅니다. 커서 왼쪽에 있는 문자를 삭제하려면 [X]을 누릅니다.



- 사용 가능한 문자가 제한된 경우 암호의 경우와 같이 사용할 수 없는 문자는 비활성화됩니다.
- 대문자를 입력하려면 먼저 [Shift] 키를 누르고 문자를 입력합니다. 소문자 입력으로 돌아가려면 다시 [Shift] 키를 누릅니다.
- 입력 가능한 최대 문자 수와 입력된 문자의 현재 수는 텍스트 입력 필드 오른쪽에 표시됩니다.

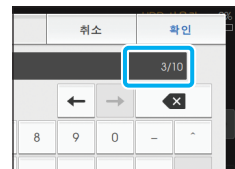

2 텍스트 입력이 완료되면 [확인]을 누릅니다.



- 입력 영역에 따라 해당 영역을 눌러도 입력 화면이 열리지 않을 수 있습니다. 이 경우에는 숫자 키를 사용합니다.
- 현재 선택된 영역은 숫자 또는 문자 밑에 깜박이는 짧은 선으로 표시됩니다. 영역을 전환하려면 텍스트를 입력하려는 영역을 누릅니다.

사용 전 준비사항

이 장에서는 전원을 켜고, 로그인하고, 용지를 넣는 방법과 이 기기를 사용할 수 있도록 준비하기 위한 과정에 대해 설명합니다.



- 급지 트레이를 사용할 경우에는 표준 트레이를 설정하지 않아도 됩니다.
- RISO Console을 사용하면 컴퓨터에서 시스템의 상태를 확인할 수 있습니다. (p. 6-1 "RISO Console")

전원

이 기기에는 주 전원 스위치와 [전원] 키 등 2개의 전원 스위치가 있습니다. 기기 전체에 주 전원을 공급하려면 주 전원 스위치를 사용합니다. 이 기기를 시작하려면 [전원] 키를 누릅니다.



- 평상 시 이 기기의 전원을 끄려면 운영 패널에서 [전원] 키를 길게 누릅니다.
- 기기를 장시간 사용하지 않을 경우 또는 낙뢰 또는 기타 예상치 못한 원인으로 인해 뜻 밖의 정전이 일어날 경우를 제외하고 주 전원을 끄지 마십시오.

전원 켜기

- 1 전원 플러그가 콘센트에 꽂혔는지 확인하십시오.**
- 2 주 전원 스위치를 켭니다.**
운영 패널의 [주 전원] 표시등이 켜집니다.
- 3 운영 패널의 [전원] 키를 누릅니다.**
전원이 켜지면 [전원] 키에 불이 들어옵니다.

전원 끄기

- 1 운영 패널의 [전원] 키를 길게 누릅니다.**
- 2 [전원] 키가 꺼졌는지 확인하고 주 전원 스위치를 끕니다.**
[주 전원] 램프가 꺼집니다.



- 주 전원을 다시 켜려면 먼저 [주 전원] 램프가 꺼졌는지 확인하십시오.
- 전원 플러그는 주 전원 스위치를 끈 경우에만 뽑으십시오.

절전 기능

일정 시간 기기를 사용하지 않은 상태로 두면 자동으로 관리자 설정에 따라 절전 모드로 전환됩니다. 절전 모드에는 백라이트 OFF 상태와 슬립 상태의 두 가지가 있습니다. 관리자 설정에서 기기가 각 상태로 진입하는 시간과 전력 소모(절전) 값을 지정해 줍니다. 절전 모드로 전환되면 터치 패널은 꺼지고 [해제] 키가 켜집니다. [해제] 키를 누르면 절전 모드가 취소되고 기기가 정상 모드로 회복됩니다. 기기는 백라이트 OFF 상태에서 좀 더 빨리 정상 모드로 회복합니다.

로그인

모드 버튼 오른쪽 상단 모서리에 있는 자물쇠 아이콘은 해당 모드에 액세스하려면 로그인해야 함을 나타냅니다.

자물쇠 아이콘



- 처음 로그인할 경우에는 관리자가 발행하는 임시 암호가 있어야 합니다.

로그인

- IC 카드 리더기를 사용할 경우 IC 카드를 카드 리더기 위에 잠시 대고 있으면 로그인할 수 있습니다.

- 1 [로그인/로그아웃] 키를 누릅니다.
- 2 [로그인] 화면에서 사용자의 이름을 선택합니다.
사용자 이름을 찾으려면 화면을 스크롤하거나 색인 버튼을 눌러서 해당 이름을 표시합니다.
사용자 이름을 선택하면 [암호] 화면이 표시됩니다.

- 3 암호를 입력하고 [로그인]을 누릅니다.
작업에 대하여 표시된 지침을 따릅니다.

- 처음 로그인할 때는 임시 암호를 사용자 자신만 아는 암호로 변경합니다.

로그인에 성공한 경우 [로그인/로그아웃] 키를 누르면 현재 있는 화면이 다시 나타납니다. 사용자 이름은 화면 왼쪽 하단에 표시됩니다.

- 작업을 마친 후 로그아웃하려면 [로그인/로그아웃] 키를 누릅니다.

- 사용자 자신의 이름을 찾을 수 없거나 암호를 잊어 버린 경우에는 관리자에게 문의하십시오.
- 사용자 이름이 [홈1] 화면 왼쪽 하단에 표시되지 않으면 모드 버튼을 누르고 "로그인"에서 2단계와 3단계에 설명된 작업을 수행합니다. 로그인에 성공하면 선택된 모드에 대한 화면이 나타납니다.

로그인 암호 변경

- 1 로그인 후 [홈1] 화면에서 [시스템 정보]를 누릅니다.
- 2 [사용자 정보] - [암호 변경]을 누릅니다.
- 3 새 암호를 입력하고 [다음]을 누릅니다.
- 4 [암호 변경(확인)] 화면에서 새 암호를 다시 입력하고 [확인]을 누릅니다.

용지 넣기

급지 트레이 및 표준 트레이에 용지를 넣습니다.



- 급지 트레이에는 가장 많이 사용하는 용지 유형을 넣는 것이 좋습니다.
 - 다음과 같은 유형의 용지에는 표준 트레이를 사용합니다:
 - 두꺼운 용지 및 기타 특수 용지
 - 미리 인쇄된 용지
 - 엽서
 - 봉투
- 자세한 내용은 "안전 정보"에서 "인쇄 용지"를 참조하십시오.

급지 트레이에 용지 넣기

1 트레이를 앞으로 잡아 당깁니다.

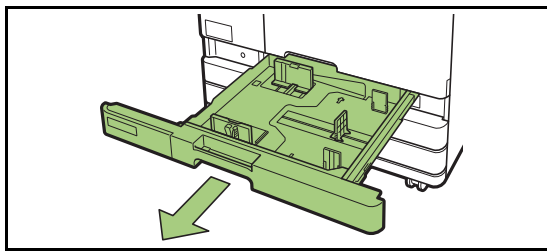

2 용지 가이드의 레버를 잡고 가이드가 멈출 때까지 용지 가이드를 밖으로 당겨서 벌립니다.

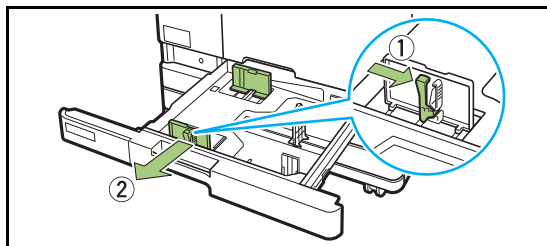

3 스토퍼를 이동하여 공간을 만듭니다.

스토퍼 양쪽을 잡고 바깥쪽으로 이동합니다.

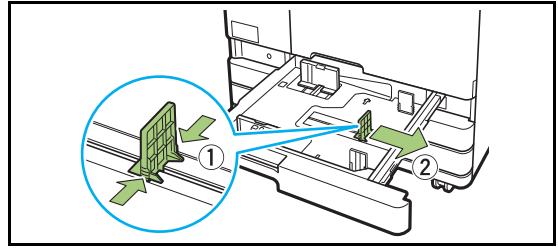

4 용지를 넣습니다.

앞 뒷면의 특성이 다른 용지를 사용할 때는 인쇄 면을 아래쪽으로 하여 용지를 넣습니다. 용지를 너무 많이 넣지 마십시오.

용지를 넣을 때 가이드가 구부러지지 않게 하려면 용지 테두리가 용지 가이드에 닿지 않도록 주의하십시오.

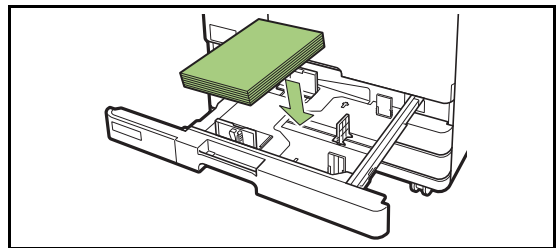

5 용지 테두리에 맞추어 용지 가이드와 스토퍼를 이동합니다.

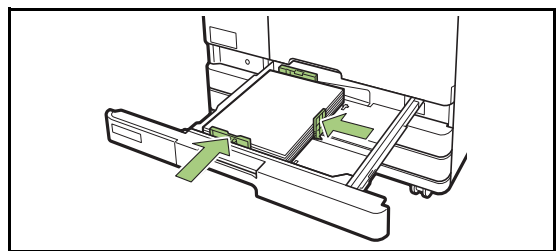



- 이 기기는 스토퍼의 위치에 따라 용지의 크기를 결정합니다. 반드시 용지 테두리에 맞추어 가이드를 이동해야 합니다.
- A3와 B4 용지를 설정하려면 A3/B4 용지 가이드를 각 용지 유형별로 적당히 위치시킵니다. A3/B4 용지 가이드의 양 옆을 누르면 가이드를 빼서 원하는 용지 크기에 맞는 구멍에 설치할 수 있습니다.

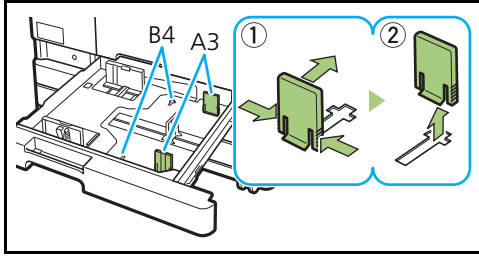

A3 용지 사용 시

6 트레이를 기기에 다시 밀어 넣습니다.

7 운영 패널에서 트레이 설정을 확인합니다.

용지의 유형이나 크기가 다른 종류로 변경한 경우 급지 트레이 설정을 업데이트하십시오. (p. 1-8 "용지 선택")

표준 트레이에 용지 넣기

1 표준 트레이를 끝까지 당겨서 엽니다.

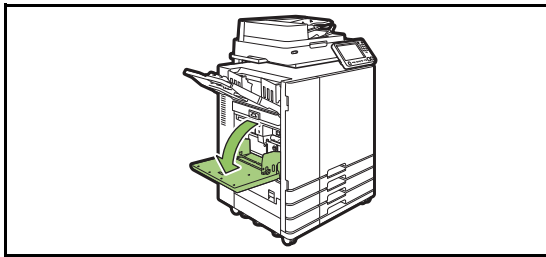

2 가이드를 벌립니다.

잠금을 해제하고 가이드를 밀어 넣으려면 용지 가이드 레버(양쪽)를 올립니다.

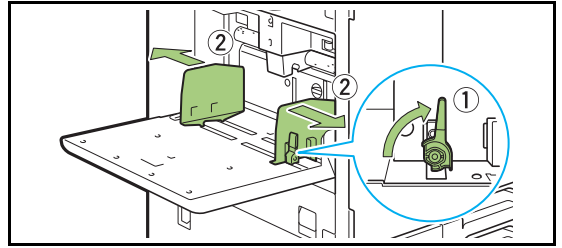

3 용지를 넣습니다.

인쇄면이 위로 향하게 용지를 넣습니다.

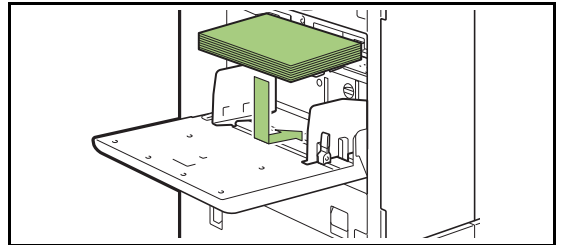

• 봉투에 인쇄할 경우 스택 트레이 및 봉투 공급 장치 키트 옵션을 연결하는 것이 좋습니다.

• 봉투를 기기에 투입할 때는 반드시 봉투 덮개가 열린 상태에서 아래 부분부터 들어가도록 합니다.

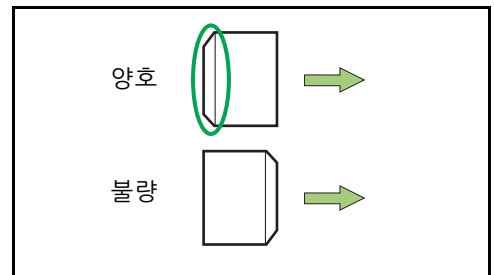

• 컴퓨터로 봉투를 인쇄할 때 [회전] 기능을 이용하면 매우 편리합니다.

4 용지 크기에 맞도록 용지 가이드를 조정합니다.

용지의 테두리쪽으로 가이드를 이동하고 레버를 눌러서 잠급니다.

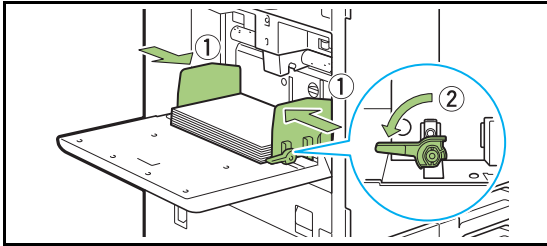

- 기기는 가이드 위치로부터 용지 크기를 감지합니다. 반드시 용지 테두리에 맞추어 가이드를 이동해야 합니다.

5 급지 압력 조정 레버를 조정합니다.

평상 시에는 "✖ (일반)"으로 설정하고 봉투, 도화지, 엽서 또는 그와 비슷한 용지를 사용할 때만 "✂ (엽서)"로 설정합니다.

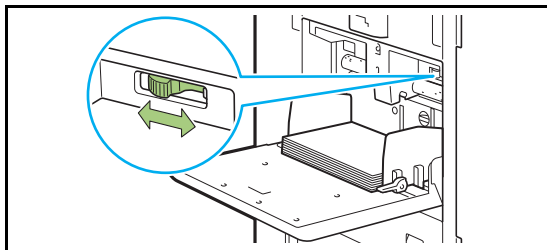

6 운영 패널에서 트레이 설정을 확인합니다.

용지의 유형이나 크기가 다른 종류로 변경한 경우 급지 트레이 설정을 업데이트하십시오. (p. 1-8 "용지 선택")

표준 트레이의 용지 추가 또는 교체하기

용지를 추가하거나 교체할 때에는 표준 트레이 하강 버튼을 누르십시오. 표준 트레이는 용지가 제거되면 자동으로 낮춰짐에 주의하십시오.

1 표준 트레이를 낮추기 위해 표준 트레이 하강 버튼을 누릅니다.

트레이가 제대로 위치할 때까지 버튼을 길게 누릅니다.

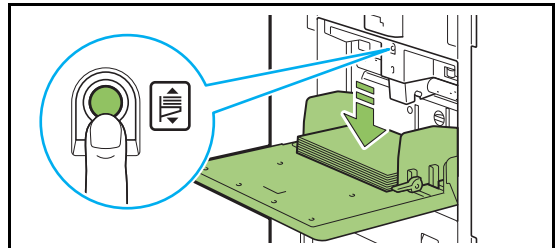

2 추가 용지를 넣거나 용지를 바꿉니다.

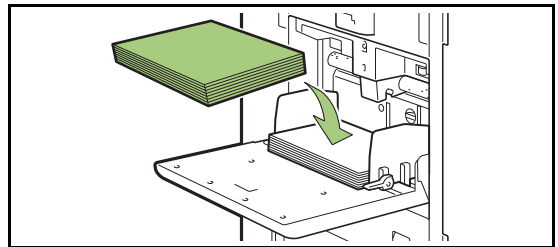

표준 트레이 달기

- ! • 프린터 전원이 켜져 있는지 확인합니다.

1 트레이에 있는 용지를 꺼냅니다.

표준 트레이가 아래로 내려오기 시작합니다.

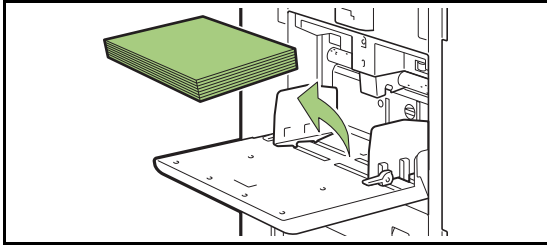

2 표준 트레이를 닫습니다.

- ! • 닫기 전에 표준 트레이가 아래로 끝까지 내려왔는지 확인합니다.

프린터 드라이버 설치

이 기기에서 인쇄하려는 컴퓨터로부터 데이터를 전송하려면 먼저 컴퓨터에 프린터 드라이버를 설치해야 합니다.



- 관리자 권한을 가진 사용자로 로그인합니다.
- 모든 활성 응용 프로그램을 닫습니다.
- 응용 프로그램을 제거하는 제거 프로그램을 사용합니다. 자세한 내용은 "관리자 설명서"를 참조하십시오.
- PS 키트 옵션을 사용할 경우 PS 키트에 포함된 전용 프린터 드라이버를 설치하여 사용합니다. 자세한 사항은 "장비 옵션"에서 "PS 키트" (p. 8-44)을 참조하십시오.

운영 환경

프린터 드라이버를 활성화하기 위한 시스템 요구 사항은 아래 표에서 설명합니다.

메모리	1GB 이상
CPU	Intel 또는 호환 CPU
하드 디스크	2GB 이상 여유 공간 (OS를 작동하기에 충분한 공간)
디스플레이	1024 × 768 이상 해상도

설치하기

1 제품과 함께 제공된 DVD-ROM을 컴퓨터의 DVD-ROM 드라이브에 넣습니다.

설치 마법사가 자동으로 시작됩니다. 설치 마법사가 시작되지 않으면 DVD-ROM의 "Install.exe" 파일을 두 번 클릭합니다.

2 풀다운 메뉴에서 원하는 언어를 선택하고 [OK]을 클릭합니다.

3 [다음]을 클릭합니다.

4 설정을 구성하려면 화면의 지시를 따르십시오.

5 테스트 페이지를 인쇄한다는 메시지가 표시되면 [예]를 클릭합니다.

6 테스트 페이지가 제대로 인쇄되었는지 확인하고 [확인]을 클릭합니다.



- ["ReadMe" 텍스트 보기.]를 누르면 ReadMe 파일이 열립니다. ReadMe 파일에는 기기를 사용하기 위한 주의사항이 포함되어 있습니다.

7 [완료]을 클릭합니다.

프린터 드라이버가 기존 프린터 드라이버 위에 설치되면 컴퓨터가 다시 시작됩니다.



- 지금 컴퓨터를 다시 시작하지 않으려면 [완료]을 클릭하기 전에 [지금 다시 시작] 확인란에서 체크 표시를 제거합니다.

8 컴퓨터에서 DVD-ROM을 꺼냅니다.



- 나중에 참조할 수 있도록 DVD-ROM을 안전한 장소에 보관합니다.

작업에 대하여

이 절에서는 각 화면의 원고 목록에서 사용할 수 있는 [세부사항], [인쇄], [삭제] 및 기타 기능을 사용하는 방법에 대해 설명합니다. 작업을 보려면 [작업 상태] 키를 누릅니다.



- 작업은 각 모드(예: 인쇄 모드, 복사 모드)에서 이 기기가 수행하는 작업의 단위입니다.
- 다음과 같은 경우에는 작업 이름이 "*****"으로 표시됩니다:
 - 프린터 드라이버에서 [작업 이름 감추기] 확인란이 선택된 작업 (p. 3-28 "PIN 코드")

[처리중 / 대기중] 화면

[처리중 / 대기중]을 누르면 진행 중인 작업과 인쇄 전 대기 중인 작업에 대한 목록이 표시됩니다. 작업은 목록 위쪽에서부터 순서대로 인쇄됩니다.

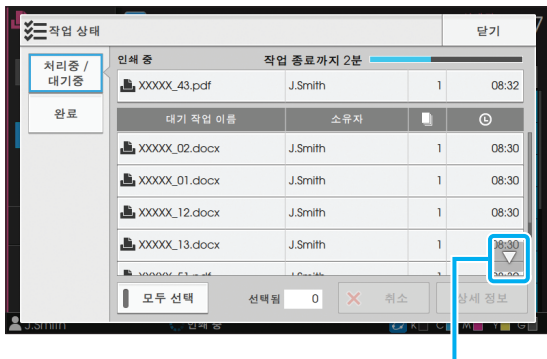

- [처리중 / 대기중]에서의 출력 순서(작업 우선순위별)
기기에서 복사 중단이 이뤄질 경우 복사 중단 작업은 프린터 드라이버로부터 송신된 작업보다 우선합니다.

작업 목록

작업 목록에는 인쇄 중인 작업과 인쇄 전 대기 중인 작업에 대한 작업 이름, 상태, 소유자 이름, 매수 (■) 및 수신 시간(🕒)이 표시됩니다. 작업 이름 왼쪽에는 작업 유형을 나타내는 아이콘이 표시됩니다.

아이콘	작업 유형
	복사 작업
	인쇄 작업
	저장소(로드) 작업
	USB(로드) 작업
	PS 작업(PS 키트 옵션을 사용할 경우)
	PIN 코드가 있는 작업
	손상된 작업



- ▲ / ▼은 목록을 스크롤하는 데 사용합니다.
- 목록에서 모든 작업을 선택하려면 [모두 선택]을 누릅니다.

작업의 현재 상태 확인하기

인쇄 및 진행 중인 작업의 현재 상태는 진행 표시줄에 표시됩니다. 예상 완료 시간도 현재 인쇄되는 작업에 대하여 표시됩니다.



- 혼합 크기 원본 기능을 사용하거나 인쇄 작업 페이지 수를 알 수 없는 경우 예상 완료 시간은 표시되지 않습니다.

작업 취소

작업을 취소하려면 취소하려는 작업을 선택하고 [취소]를 누르거나 [정지] 키를 누릅니다. PIN 코드로 작업을 취소하려면 PIN 코드를 입력해야 합니다.

작업의 세부사항 확인하기

진행 중이거나 인쇄 전 대기 중인 작업의 세부정보를 보려면 [세부사항]을 누릅니다.

[완료] 화면

완료된 작업의 목록을 표시하려면 [완료]을 누릅니다.

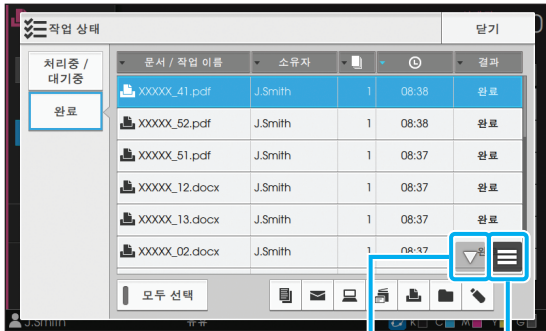

▲ / ▼ 하위 메뉴

문서/작업 이름, 소유자 이름, 인쇄 매수(📄), 인쇄 날짜/시간(🕒) 및 처리 결과를 확인할 수 있습니다. 작업 이름 왼쪽에는 작업 유형을 나타내는 아이콘이 표시됩니다.

아이콘	작업 유형
📄	복사 작업
🖨️	인쇄 작업
✉️	스캔(메일) 작업
💻	스캔(PC) 작업
🖨️	스캔(콘솔) 작업
📁	저장소(저장/로드) 작업
🔌	USB(저장/로드) 작업
🔒	PS 작업 (PS 키트 옵션을 사용할 경우)
🔑	PIN 코드가 있는 작업
🗑️	손상된 작업



- 작업에 대한 세부사항을 확인하거나, 작업을 다시 인쇄하거나, 작업을 삭제하려면 하위 메뉴를 누릅니다.
- ▲ / ▼은 목록을 스크롤하는 데 사용됩니다.
- 표시를 위해 오름차순 및 내림차순 사이에서 정렬 순서를 전환하려면 [문서 / 작업 이름] 또는 [소유자] 등의 범주를 누릅니다.
- 목록에서 모든 작업을 선택하려면 [모두 선택]을 누릅니다.
- 작업의 선택된 유형만 표시하려면 목록 밑에 있는 아이콘 버튼을 누릅니다. 아무 버튼도 선택하지 않으면 모든 작업이 표시됩니다.
- 이 목록에는 처리된 작업에 대한 기록도 표시됩니다. 목록에 표시된 작업의 저장 기간과 횟수는 관리자 설정으로 지정됩니다. 자세한 내용은 관리자에게 문의하십시오.

원본을 스캔하고 사본을 만들려면 스캐너를 사용합니다.
각종 필요에 맞도록 양면 인쇄 또는 한 장에 여러 페이지 인쇄 등 다양한 방법으로 사본을 만들 수 있습니다.

복사 작업의 개요p. 1- 2

1. 원본을 놓습니다.



2. [홈] 화면에서 [복사]를 누릅니다.



3. 설정을 변경합니다.



4. 숫자 키를 사용하여 복사 매수를 지정합니다.



5. [시작] 키를 누릅니다.

복사 설정p. 1- 7

이 절에서는 각 복사 설정에 대해 구체적으로 설명합니다.

복사 모드 기능 버튼p. 1- 31

이 절에서는 복사 모드에서 사용할 수 있는 기능에 대해 설명합니다.



1



복사

복사 작업의 개요

이 절에서는 기본 복사 작업에 대해 설명합니다.

절차

● 1 원본을 놓습니다.

사용할 수 있는 원본 유형에 대한 자세한 사항은 "안전 정보"에서 "원본"을 참조하십시오.

■ ADF 이용

1 ADF에 원본을 놓습니다.

원본을 정렬하고 복사할 면을 위로 향하게 놓습니다.

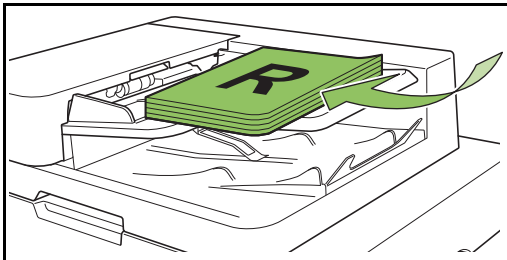

2 원본 폭에 맞게 원본 가이드를 조정합니다.

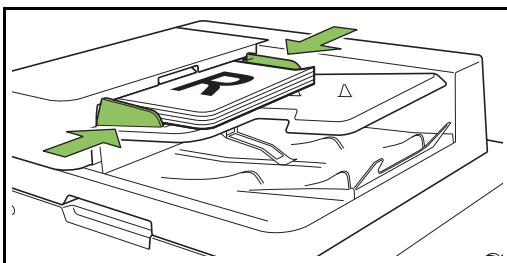

■ 플레트 유리 이용

1 원본 커버를 엽니다.

2 원본을 놓습니다.

유리 위에 원본 인쇄면이 아래를 향하도록 놓습니다. 원본을 유리 왼쪽 상단의 화살표에 맞춰 정렬하고 원본 커버를 닫습니다.

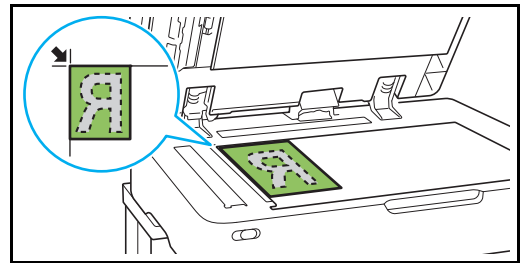

3 원본 커버를 닫습니다.

! 원본 커버는 부드럽게 열었다 닫으십시오.

● 2 [홈1] 화면에서 [복사]를 누릅니다.

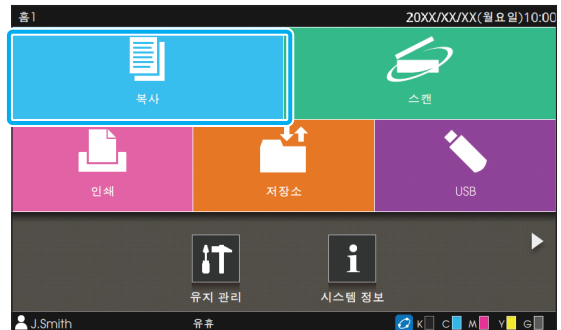

● 3 설정을 변경합니다.

복사에 대한 상세 설정을 지정합니다.
구성 가능한 기능에 대한 자세한 내용은 "설정 목록" (p. 1-5)을 참조하십시오.

● 4 숫자 키를 사용하여 복사 매수를 지정합니다.

원하는 매수는 최대 9,999매까지 입력할 수 있습니다.

● 5 [시작] 키를 누릅니다.

[복사 중] 화면이 표시되면 원본 복사가 시작됩니다.
화면에 현재 상태가 표시됩니다.

- 인쇄 속도를 느리게 하려면 [저속 인쇄]를 누릅니다. 이것으로 작업을 인쇄할 때 기기에서 나오는 잡음량을 줄일 수도 있습니다.
- 또 다른 작업이 인쇄될 경우 메시지가 표시되고 진행 중인 작업이 완료되면 복사가 시작됩니다.



- 작업이 인쇄되는 동안 문서를 복사해야 할 경우 현재 작업을 일시 중지하려면 [중단] 키를 누르고 또 다른 복사 작업을 시작합니다.

■ 여러 페이지에 원본을 스캔하기 위해 플랫 유리 사용할 경우

하나의 원본 페이지를 스캔할 경우 스캔하려는 또 다른 페이지가 있는지 묻는 메시지가 표시됩니다.
스캔하려는 다른 페이지가 있으면 다음 페이지를 놓고 [스캔]을 누릅니다. 모든 원본 페이지가 스캔되면 [스캔됨]을 누릅니다.

다음 복사 작업 로드

복사 중 원본 스캔이 완료되면 다음 원본 스캔을 시작할 수 있습니다.

- 1 [복사 중] 화면에서 [닫기]를 누릅니다.
- 2 다음 원본을 놓고 [시작] 키를 누릅니다.
메시지가 나타나고 원본은 다음 작업으로 복사됩니다.

복사 취소

- 1 [정지] 키를 누릅니다.
[보류 중] 화면이 표시됩니다.

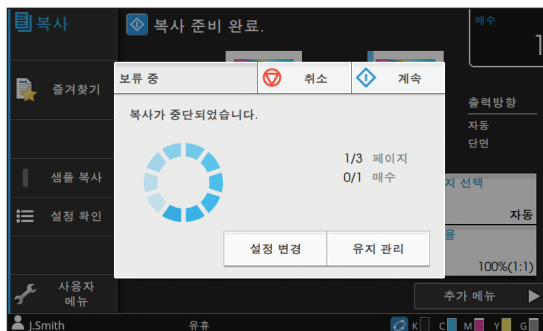

- 2 [취소]를 누릅니다.
[확인] 화면이 표시됩니다.
- 3 [확인]을 누릅니다.
복사가 취소됩니다.
- 4 [닫기]를 누릅니다.

복사 시 설정 변경

1 [정지] 키를 누릅니다.
[보류 중] 화면이 표시됩니다.

2 [설정 변경]을 누릅니다.
[설정 변경] 화면이 표시됩니다.

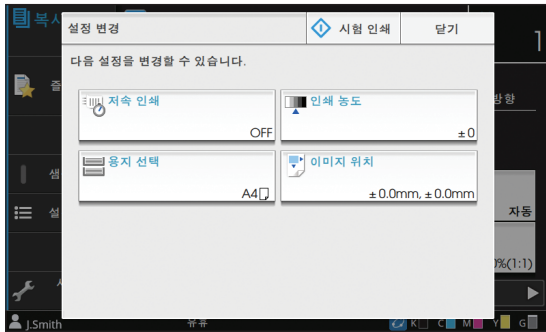

3 설정을 변경합니다.
다음 설정을 변경할 수 있습니다:

- 저속 인쇄 (p. 1-29 "저속 인쇄")
- 인쇄 농도 (p. 1-12 "인쇄 농도")
- 용지 선택 (p. 1-8 "용지 선택")
- 이미지 위치 (p. 1-22 "이미지 위치")

 • [시험 인쇄]를 누르면 [정지] 키를 눌렀을 때 처리 중이었던 페이지의 사본이 출력됩니다.

4 [닫기]를 누릅니다.

5 [계속]을 누릅니다.
복사 작업은 변경된 설정이 적용된 상태로 다시 시작됩니다.

복사 시 유지 관리 수행

1 [정지] 키를 누릅니다.
[보류 중] 화면이 표시됩니다.

2 [유지 관리]를 누릅니다.
[유지 관리] 화면이 표시됩니다.

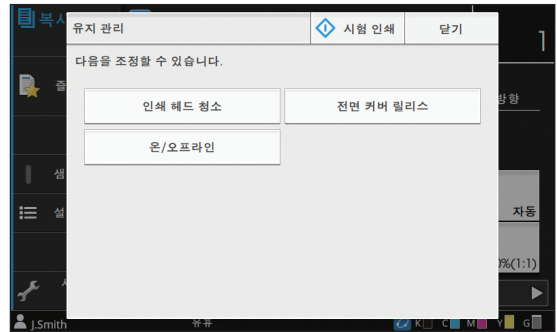

3 필요한 조정을 수행합니다.
사용 가능한 유지 관리 옵션은 다음과 같습니다:

- 인쇄 헤드 청소
- 전면 커버 릴리스
- 온/오프라인
- 용지 가이드 제어

 • [온/오프라인] 화면을 표시하려면 [온/오프라인]을 누릅니다. [온/오프라인]을 [OFF]로 설정하여 프린터를 단독으로 사용할 수 있습니다.

- [인쇄 헤드 청소] 및 [전면 커버 릴리스]에 대한 자세한 내용은 "부록"에서 "유지 관리" (p. 9-2)를 참조하십시오.
- [시험 인쇄]를 누르면 [정지] 키를 눌렀을 때 처리 중이었던 페이지의 사본이 출력됩니다.
- 자동제어 스택 트레이 옵션 또는 대용량 배지 유닛을 사용할 경우 [용지 가이드 제어]에서 스택 트레이의 위치를 조정할 수 있습니다.
자세한 사항은 "부록"에서 "유지 관리" (p. 9-2)를 참조하십시오.

4 [닫기]를 누릅니다.

5 [계속]을 누릅니다.
복사 작업은 조정이 적용된 상태로 다시 시작됩니다.

설정 목록

다음은 복사 모드에서 사용 가능한 설정 목록입니다.



• 오프셋 스테이플 트레이 옵션, 스택 트레이 또는 다기능 마무리 장치를 사용할 경우에만 표시되는 항목이 있습니다. 이 경우, 디스플레이 및 기능은 연결된 장비 옵션에 따라 달라질 수 있습니다.

설정 항목	이 항목의 용도는 다음과 같습니다:	참조
색상 모드	컬러 또는 흑백 인쇄를 선택합니다.	p. 1-7
배율	복사된 이미지를 축소 또는 확대합니다.	p. 1-7
용지 선택	복사 용지에 따라 용지함, 용지 유형 및 급지 제어 설정을 변경합니다.	p. 1-8
스캐닝 크기	원본의 스캔 크기를 지정합니다.	p. 1-10
원본 방향	원본의 방향을 지정합니다.	p. 1-10
양면/단면	스캔하려는 원본 양면과 인쇄될 용지의 양면을 지정합니다.	p. 1-11
정렬	원본에 대하여 여러 사본을 만들기 위한 인쇄 방법을 지정합니다.	p. 1-11
스캔 레벨	원본의 스캔 레벨을 조정합니다.	p. 1-12
인쇄 농도	인쇄 농도를 지정합니다.	p. 1-12
ADF 스캔/중단	원본에 페이지 수가 많기 때문에 원본을 여러 번 나눠 넣어야 할 경우에도 원본을 하나의 작업으로 복사합니다.	p. 1-12
혼합 크기 원본	원본 크기가 다른 페이지가 포함된 원본을 복사합니다.	p. 1-13
책 그림자 제거	책을 편 상태로 스캔할 경우 이미지 중앙에 나타나는 음영을 제거합니다.	p. 1-13
페이지 분할	두 페이지 크기의 지면을 2개로 나눠서(왼쪽과 오른쪽) 스캔합니다.	p. 1-14
결합	한 장에 연속 페이지를 인쇄합니다.	p. 1-15
이미지 반복	한 장의 용지에 같은 원본에 대한 여러 사본을 인쇄합니다.	p. 1-16
소책자	소책자를 만들 경우 정판 설정을 지정합니다. 또한 다기능 마무리 장치 옵션이 연결된 경우 페이지를 2번 접기하여 용지 묶음 한가운데를 제본합니다.	p. 1-16
스탬프	머리글 또는 바닥글에 페이지 번호, 날짜 또는 텍스트를 자동 인쇄합니다.	p. 1-17
페이지 테두리	용지의 여백에 테두리 선을 추가합니다.	p. 1-19
이미지 품질	스캔 원본에 대한 해상도를 지정합니다.	p. 1-20
원본 유형	스캔 데이터를 인쇄하기 전에 적절한 이미지 처리가 이루어지도록 원본 유형을 선택합니다.	p. 1-20
감마 보정	스캔 데이터의 색상 밸런스(CMYK)를 조정합니다.	p. 1-21
이미지 제어	원본의 이미지 처리를 지정합니다.	p. 1-21
기본 색상 레벨	텍스트를 쉽게 읽을 수 있도록 배경 색상(기본 색상)을 연하게 만듭니다.	p. 1-22
이미지 위치	인쇄 위치를 조정합니다.	p. 1-22
오버레이	저장소에 저장된 이미지의 레이어아웃이 나뉘어진 사본을 만듭니다.	p. 1-23

1 장 복사

설정 항목	이 항목의 용도는 다음과 같습니다:	참조
프로그램	그룹별(예: 회사 부서나 학급)로 배포하기 위해 인쇄물의 틀린 매수를 지정합니다. 필요한 세트 수를 필요한 매수만큼 손쉽게 인쇄할 수 있습니다.	p. 1-24
표지 추가	인쇄물에 앞표지와 뒷표지를 추가합니다.	p. 1-27
분류	간지를 삽입합니다. 오프셋 스테이플 트레이 옵션, 대용량 배지 유닛 또는 다기능 마무리 장치가 연결된 경우 오프셋 출력 설정도 사용할 수 있습니다.	p. 1-27
제본 여백	제본 여백을 지정합니다.	p. 1-28
스테이플/펼치	스테이플 설정을 지정합니다. (오프셋 스테이플 트레이 옵션을 사용할 경우)	p. 8-8
	스테이플 및 펼치 설정을 지정합니다. (다기능 마무리 장치 옵션을 사용할 경우)	p. 8-39
접기	인쇄 용지의 접기를 지정합니다. (접기 유닛으로 다기능 마무리 장치 옵션을 사용할 경우)	p. 8-41
저속 인쇄	인쇄 속도를 줄입니다. 이것으로 작업을 인쇄할 때 기기에서 나오는 잡음량을 줄일 수도 있습니다.	p. 1-29
출력 용지함	출력물에 대한 출력 용지함을 선택합니다.	
	자동제어 스택킹 트레이 옵션/광역 스택킹 트레이를 사용할 경우	p. 8-17
	대용량 배지 유닛 옵션을 사용할 경우	p. 8-26
	다기능 마무리 장치 옵션을 사용할 경우	p. 8-43
앞면 위/아래	대용량 배지 유닛에서 인쇄면을 위로 또는 아래로 하여 페이지를 쌓을 것인지 지정합니다.	
	자동제어 스택킹 트레이 옵션/광역 스택킹 트레이를 사용할 경우	p. 8-17
	대용량 배지 유닛 옵션을 사용할 경우	p. 8-26
	다기능 마무리 장치 옵션을 사용할 경우	p. 8-43
출력 용지함 연속	출력 용지함이 가득 찰 경우 자동으로 출력 용지함을 전환합니다.	
	자동제어 스택킹 트레이 옵션을 사용할 경우	p. 8-18
	대용량 배지 유닛 옵션을 사용할 경우	p. 8-26
	다기능 마무리 장치 옵션을 사용할 경우	p. 8-43
용지함 연속	선택된 용지함에 용지가 부족할 경우 용지 크기와 용지 유형이 같은 다른 용지함에서 용지를 자동으로 공급합니다.	p. 1-30
자동 이미지 회전	원본과 용지의 방향이 일치하지 않을 경우 자동으로 이미지를 90도 회전합니다.	p. 1-30
복사 중단	다른 문서를 복사하기 위해 인쇄 중인 작업을 일시적으로 중단합니다.	p. 1-30
즐거찾기	자주 사용하는 설정을 호출합니다.	p. 1-31
추가 복사	다시 스캔하지 않고 방금 복사한 원본에 대한 추가 사본을 만듭니다.	p. 1-31
샘플 복사	하나의 사본을 만든 후 많은 양을 복사하기 전 인쇄 결과를 확인하기 위해 복사를 중지합니다.	p. 1-32
설정 확인	현재 설정을 확인합니다.	p. 1-32
사용자 메뉴	즐거찾기 및 기본 설정을 등록하고 버튼 순서를 편집합니다.	p. 1-33

복사 설정

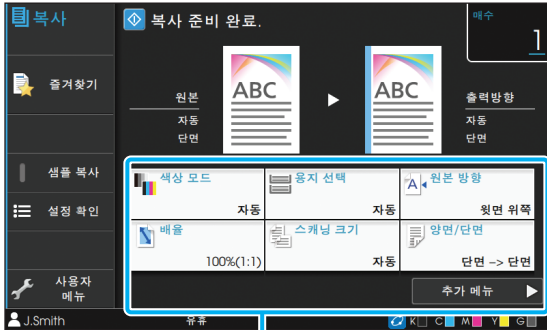

설정 버튼

색상 모드

컬러 또는 흑백 인쇄를 선택합니다.

[자동]

기기가 자동으로 원본 색상을 감지하여 컬러(청록색, 자홍색, 노란색, 회색 및 검은색)로 복사하기를 원할 경우 이 옵션을 선택합니다.

[풀 컬러]

원본 데이터를 5색 데이터(청록색, 자홍색, 노란색, 회색 및 검은색 사용)로 변환하여 복사하려면 이 옵션을 선택합니다.

[검은색]

원본 색상과 상관없이 하나의 색상(검은색)으로 복사하려면 이 옵션을 선택합니다.

[청록색]

원본 색상과 상관없이 하나의 색상(청록색)으로 복사하려면 이 옵션을 선택합니다.

[자홍색]

원본 색상과 상관없이 하나의 색상(자홍색)으로 복사하려면 이 옵션을 선택합니다.

1 [색상 모드]를 누릅니다.

[색상 모드] 화면이 표시됩니다.

2 색상 모드를 선택합니다.

3 [확인]을 누릅니다.

배율

지정된 배율로 복사합니다.

[100% (1:1)]

100% 크기로 복사하려면 이 옵션을 선택합니다.

[자동]

배율은 원본 크기 및 용지 크기에 따라 자동으로 설정됩니다. (p. 1-8 "용지 선택")

[축소]

다른 표준 크기의 용지에 맞게 표준 크기의 원본을 축소하여 복사하려면 이 옵션을 선택합니다.

[확대]

다른 표준 크기의 용지에 맞게 표준 크기의 원본을 확대하여 복사하려면 이 옵션을 선택합니다.

수동

복사 시 원본을 확대하거나 축소하려면 배율을 지정합니다.

1 [배율]을 누릅니다.

[배율] 화면이 표시됩니다.

2 배율을 지정합니다.

사용자 지정 배율을 사용하려면 [▼] 또는 [▲]를 눌러 크기를 지정합니다. 또한 숫자 키를 사용하여 숫자를 입력할 수 있습니다.

3 [확인]을 누릅니다.

용지 선택

용지함을 선택합니다.
용지함 설정(용지 크기, 용지 유형, 이중급지 확인 및 자동 선택)을 변경할 수도 있습니다.

[자동]
자동 용지함 선택에서 용지함을 선택하려면 이 옵션을 선택합니다.

용지함 선택
원본 크기와 다른 용지 크기를 사용할 경우 또는 [자동 선택]이 [ON]으로 설정되지 않은 상태로 용지함을 사용하려면 용지함을 선택합니다.

[용지함 설정]
용지함 설정을 변경합니다.

1 [용지 선택]을 누릅니다.
[용지 선택] 화면이 표시됩니다.

2 [자동]을 선택하거나 용지함을 선택합니다.

3 [확인]을 누릅니다.



• "혼합 크기 원본" (p. 1-13) 옵션을 사용할 경우 [용지 선택]은 [자동]으로 설정됩니다.

용지함 설정 변경

용지함 설정을 변경하려면 [용지함 설정]을 누릅니다. 용지함에 들어 있는 용지를 바꾸려면 용지함 설정을 변경해야 합니다.

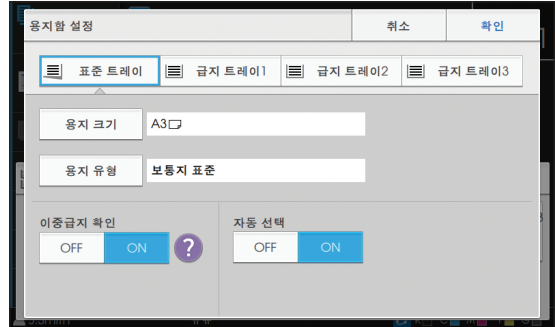

용지함 선택
설정을 변경하려는 용지함을 선택합니다.

[용지 크기]
용지 크기를 선택합니다.

[용지 유형]
용지 유형과 두께를 선택합니다.

[이중급지 확인]
여러 장의 용지가 한꺼번에 공급되는 것을 감지할 것인지 선택합니다. 일반적으로 이 설정은 [ON]으로 설정되어 있습니다. 이 기능은 여러 장의 용지를 감지하는 빛 투과성을 이용하기 때문에 후면에 인쇄된 용지 또는 색상이 어두운 용지 또는 봉투를 사용할 경우에는 [OFF]를 선택합니다.

[자동 선택]
용지함을 자동 선택에 사용할 수 있게 하려면 이 옵션을 [ON]으로 설정합니다.

1 [용지 선택] 화면에서 [용지함 설정]을 누릅니다.
[용지함 설정] 화면이 표시됩니다.

2 설정을 변경하려는 용지함을 선택합니다.

3 [용지 크기]를 누릅니다.
[용지 크기] 화면이 표시됩니다.

4 용지 크기를 선택하고 [확인]을 누릅니다.

5 [용지 유형]을 누릅니다.

[용지 유형] 화면이 표시됩니다.

6 용지 유형을 선택하고 [확인]을 누릅니다.

7 [이중급지 확인]을 구성합니다.

8 [자동 선택]을 구성합니다.

9 [확인]을 누릅니다.



• 특수 용지(고급 용지, 컬러 용지, 두꺼운 용지, 레터헤드가 있는 용지 등)가 들어 있는 용지함은 자동 선택에 사용할 수 있도록 설정하지 않는 것이 좋습니다.

■ 용지 크기

[자동]

표준 크기 원본이 자동으로 감지되게 하려면 이 옵션을 선택합니다.

[표준]

표준 크기를 지정합니다.

[사용자 지정]

사전에 관리자가 등록한 비표준 용지 크기에서 선택하려면 이 옵션을 선택합니다.

[수동]

등록되지 않은 비표준 용지 크기를 지정합니다.

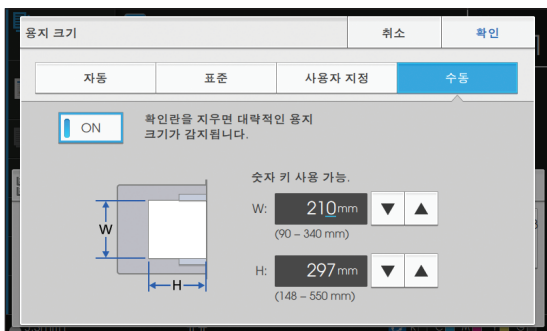

• [ON]이 선택되지 않은 경우 용지 너비는 각 용지함 가이드의 너비로 설정됩니다. 해당 용지함의 최대 길이는 길이에 사용됩니다.

■ 용지 유형

[유형], [두께]

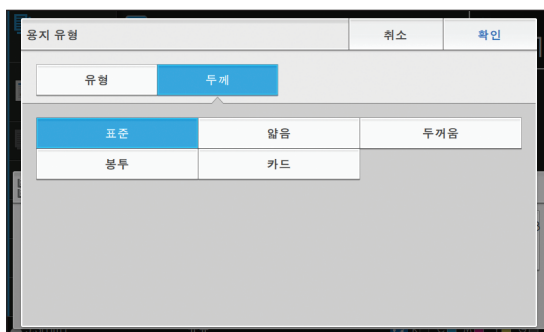
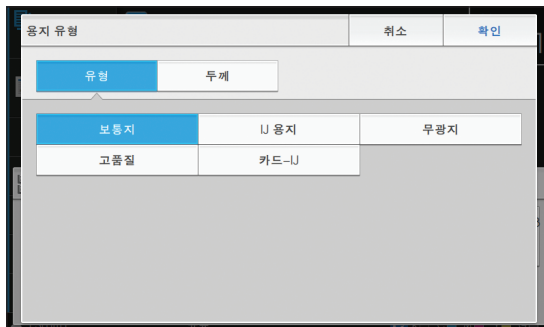

- 표준 트레이에 들어 있는 용지의 두께가 [봉투]로 설정되어 있는 경우 양면 인쇄는 표준 트레이에서 수행할 수 없습니다.
- 기기는 선택된 용지 유형에 따라 컬러 프로필을 선택합니다. (용지 유형을 변경하면 인쇄 결과 바뀝니다.) 인쇄 결과가 기대했던 것과 다른 경우에는 용지 유형을 변경합니다.
- 특수 용지를 사용할 경우 [두께]에 대하여 [U1]부터 [U5]까지 설정을 추가할 수 있습니다. 자세한 사항은 판매자 또는 공인 서비스 담당자와 상담하십시오.

스캐닝 크기

원본의 스캔 크기를 지정합니다.

[자동]

원본의 스캔 크기를 자동으로 감지하려면 이 옵션을 선택합니다.

[표준]

원본 크기와 다른 표준 크기를 사용할 경우 이 옵션을 선택합니다.

[사용자 지정]

사전에 관리자가 등록한 비표준 용지 크기에서 선택하려면 이 옵션을 선택합니다.

[수동]

등록되지 않은 비표준 용지 크기를 지정합니다.

1 [스캐닝 크기]를 누릅니다.

[스캐닝 크기] 화면이 표시됩니다.

2 원본의 스캔 크기를 지정합니다.

등록되지 않은 비표준 크기를 사용하려면 [수동] 화면에서 [▼] 또는 [▲]를 눌러 값을 입력합니다. 또한 숫자 키를 사용하여 숫자를 입력할 수 있습니다.

3 [확인]을 누릅니다.

원본 방향

[윗면 위쪽]

원본 위쪽이 플래튼 유리의 뒤쪽 또는 ADF 방향을 향한 상태로 원본을 넣을 경우 이 옵션을 선택합니다.

[윗면 왼쪽]

원본 위쪽이 플래튼 유리의 왼쪽 또는 ADF 방향을 향한 상태로 원본을 넣을 경우 이 옵션을 선택합니다(원본 텍스트가 옆에서 보이도록).

1 [원본 방향]을 누릅니다.

[원본 방향] 화면이 표시됩니다.

2 원본 방향을 선택합니다.

3 [확인]을 누릅니다.

양면/단면

스캔하려는 원본 양면과 인쇄될 용지의 양면에 대한 조합을 지정합니다.

[단면 -> 단면]

용지의 한쪽 면에 원본의 한쪽 면이 스캔 및 인쇄됩니다.

[단면 -> 양면]

원본의 한쪽 면이 스캔됩니다. 용지의 양쪽 면 모두에 스캔 데이터가 인쇄됩니다.

[양면 -> 양면]

용지의 분리면에 원본의 양쪽 면이 스캔 및 복사됩니다.

[양면 -> 단면]

양쪽 면에 대하여 스캔된 데이터는 용지에서 2개의 분리된 한쪽 면에 복사됩니다.

[페이지 방향]

페이지의 오른쪽/왼쪽 또는 위/아래 여백을 남길 것인지 지정합니다.

[원본 방향] (p. 1-10 "원본 방향")

스캔 면과 인쇄 면에 대한 조합을 설정하는 방법은 아래에서 원본 한쪽 면에서 용지 양쪽 면 모두까지 스캔 데이터 복사에 대한 예를 사용하여 설명합니다.

1 [양면/단면]을 누릅니다.

[양면/단면] 화면이 표시됩니다.

- [확인] 화면이 나타나면 원본 방향을 [윗면 위쪽] 또는 [윗면 왼쪽]으로 설정합니다.

2 [단면 -> 양면]을 누릅니다.

3 [페이지 방향]을 지정합니다.

4 [확인]을 누릅니다.

정렬

여러 사본을 만들 경우 용지 출력 방법을 지정합니다.

[자동]

원고대에 원고를 올려 놓을 때 ADF에 원고를 놓고 페이지별 사본으로 정렬할 경우 원고를 부수 단위로 분류하려면 이 옵션을 선택합니다.

[한 부씩]

사본을 세트 단위로 만들려면 이 옵션을 선택합니다.

[페이지별]

페이지별로 복사하려면 이 옵션을 선택합니다.

1 [정렬]을 누릅니다.

[정렬] 화면이 표시됩니다.

2 정렬 유형을 선택합니다.

3 [확인]을 누릅니다.

1

스캔 레벨

원본의 스캔 레벨을 조정할 수 있습니다.

[-2], [-1], [±0], [+1], [+2]

1 [스캔 레벨]을 누릅니다.

[스캔 레벨] 화면이 표시됩니다.

2 스캔 레벨을 선택합니다.

3 [확인]을 누릅니다.



• 배경색이 있는 원본을 복사하거나 복사할 때 읽기 어려운 텍스트가 색지에 인쇄된 원본을 복사할 경우 [기본 색상 레벨]을 지정합니다. 이것은 배경색(기본 색상)을 열게 만들어 줍니다. (p. 1-22 "기본 색상 레벨")

인쇄 농도

인쇄에 사용되는 잉크의 양을 조절할 수 있습니다.

[-3], [-2], [-1], [±0], [+1], [+2], [+3]

1 [인쇄 농도]를 누릅니다.

[인쇄 농도] 화면이 표시됩니다.

2 인쇄 농도를 선택합니다.

3 [확인]을 누릅니다.

ADF 스캔/중단

ADF에 한 번에 넣을 수 없는 많은 양의 원본을 복사할 경우 이것을 하나의 작업으로 복사할 수 있습니다. 최대 1,000매의 단면 원본 또는 500매의 양면 원본을 하나의 작업으로 복사할 수 있습니다.



- ADF에서 한 번에 넣을 수 있는 용지의 최대 매수는 200매입니다(용지 무게: 80 g/m²).
- ADF를 사용하여 모든 원본을 스캔하고 플래튼 유리는 사용하지 마십시오.
- [ADF 스캔/중단] 및 [책 그림자 제거]는 함께 사용할 수 없습니다. (p. 1-13 "책 그림자 제거")

[OFF], [ON]

1 [ADF 스캔/중단]을 누릅니다.

[ADF 스캔/중단] 화면이 표시됩니다.

2 [ON]을 누릅니다.

3 [확인]을 누릅니다.

4 [시작] 키를 누릅니다.

[복사 중] 화면이 표시되면 원본 복사가 시작됩니다. 화면에 현재 상태가 표시됩니다.

ADF에 원본에 대한 페이지가 없으면 원본 추가 확인 화면이 표시됩니다.

5 ADF에 원본에 대한 다음 페이지를 넣고 [스캔]을 누릅니다.

원본 스캔이 시작됩니다.

모든 페이지가 스캔될 때까지 이 단계를 반복합니다.

6 [스캔됨]을 누릅니다.

스캔된 데이터의 인쇄가 시작됩니다.

혼합 크기 원본

ADF에 2개의 크기가 서로 다른 원본을 넣을 경우 이 옵션을 사용합니다.
측면 길이가 동일한 원본을 올바르게 정렬하여 넣습니다(A4-LEF*와 A3, B5-LEF와 B4, 또는 Letter-LEF와 Ledger).

* 긴면 기준 급지 (Long Edge Feed)

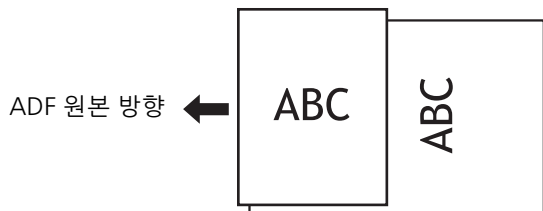

- [혼합 크기 원본]은 [스캐닝 크기], [책 그림자 제거], [페이지 분할], [결합], [이미지 반복], [소책자], [페이지 테두리] 또는 [표지 추가] 옵션과 조합하여 사용할 수 없습니다. (p. 1-10 "스캐닝 크기", p. 1-13 "책 그림자 제거", p. 1-14 "페이지 분할", p. 1-15 "결합", p. 1-16 "이미지 반복", p. 1-16 "소책자", p. 1-19 "페이지 테두리", p. 1-27 "표지 추가")
- 플래튼 유리에 스캔할 경우 원본 크기의 모든 조합을 사용할 수 있습니다.
- 플래튼 유리에 다양한 크기의 원본을 스캔하고 페이지를 한 부씩 인쇄할 경우 [혼합 크기 원본] 옵션을 사용합니다.

[OFF], [ON]

- 1 [용지 선택]을 [자동]으로 설정합니다.**
자세한 사항은 "용지 선택" (p. 1-8)를 참조하십시오.
- 2 [혼합 크기 원본]을 누릅니다.**
[혼합 크기 원본] 화면이 표시됩니다.
- 3 [ON]을 누릅니다.**
- 4 [확인]을 누릅니다.**

책 그림자 제거

이 기능은 책 또는 기타 제본 문서를 스캔할 경우 중앙(안쪽 여백)에 나타나는 음영을 제거합니다.

- 플래튼 유리 위에 세로 방향으로 책을 올려 놓고 책 모서리 끝을 유리 표면 상단 왼쪽에 있는 화살표에 맞춥니다. 이 기능은 유리 위에 가로 방향으로 책을 올려 놓거나 책을 비스듬히 놓은 상태로 사용할 수 없습니다.
- [책 그림자 제거]는 [ADF 스캔/중단] 및 [혼합 크기 원본]과 동시에 사용할 수 없습니다. (p. 1-12 "ADF 스캔/중단", p. 1-13 "혼합 크기 원본")

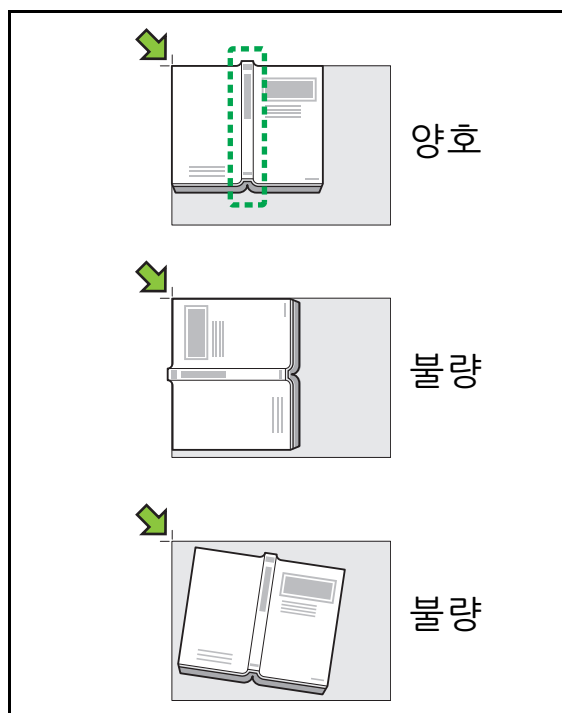

[OFF], [10mm], [20mm], [30mm], [40mm], [50mm]
[페이지 분할] (p. 1-14 "페이지 분할")

- 1 [책 그림자 제거]를 누릅니다.**
[책 그림자 제거] 화면이 표시됩니다.
- 2 삭제 너비를 선택합니다.**
- 3 [페이지 분할]을 설정합니다.**
자세한 사항은 "페이지 분할" (p. 1-14)를 참조하십시오.
- 4 [확인]을 누릅니다.**

페이지 분할

두 페이지 크기의 지면을 2개로 나눠서(왼쪽과 오른쪽) 스캔하려면 이 옵션을 사용합니다.
 페이지 분할이 가능한 원본 크기는 다음과 같습니다.
 A3, A4, A5, B4, B5, Ledger, Letter

-  플레이트 유리 위에 세로 방향으로 책을 올려 놓고 책 모서리 끝을 유리 표면 상단 왼쪽에 있는 화살표에 맞춥니다. 이 기능은 유리 위에 가로 방향으로 책을 올려 놓거나 책을 비스듬히 놓은 상태로 사용할 수 없습니다.
- [페이지 분할]과 [혼합 크기 원본]은 동시에 사용할 수 없습니다. (p. 1-13 "혼합 크기 원본")

[페이지 순서]

[OFF]: 페이지 분할 기능을 사용할 수 없습니다.

 (왼쪽에서 오른쪽): 왼쪽에서 펼치는 책에 해당됩니다.

 (오른쪽에서 왼쪽): 오른쪽에서 펼치는 책에 해당됩니다.

[페이지 선택]

[OFF]: 두 페이지 크기의 지면을 2개로 나눕니다(왼쪽과 오른쪽).

[ON]: 두 페이지 크기의 지면에 대한 스캔 범위를 지정할 수 있습니다.

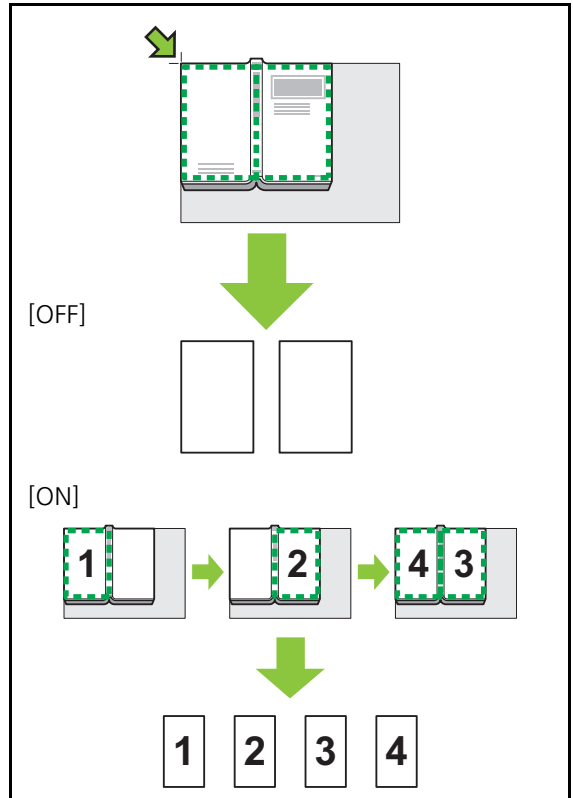

페이지 분할 설정 방법은 아래에서 [페이지 선택]을 [ON]으로 설정하는 예를 사용하여 설명합니다.

1 [페이지 분할]을 누릅니다.

[페이지 분할] 화면이 표시됩니다.

2 페이지 순서를 지정합니다.

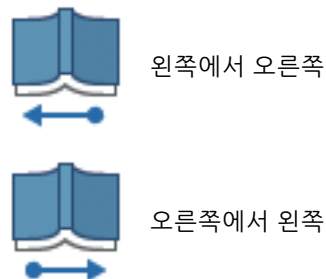

3 [페이지 선택]을 [ON]으로 설정합니다.

4 [확인]을 누릅니다.

5 [시작] 키를 누릅니다.
스캔 범위 설정 화면이 표시됩니다.

6 [왼쪽만], [양쪽 면] 또는 [오른쪽만] 중 하나를 선택합니다.

7 [스캔]을 누릅니다.
원본 스캔이 시작됩니다.
모든 페이지가 스캔될 때까지 6단계와 7단계를 반복합니다.

8 [스캔됨]을 누릅니다.
스캔된 데이터의 인쇄가 시작됩니다.

결합

이 기능은 한 장에 연속 페이지를 인쇄합니다.



- [결합] 기능은 [혼합 크기 원본], [이미지 반복] 또는 [소책자] 기능과 함께 사용할 수 없습니다. (p. 1-13 "혼합 크기 원본", p. 1-16 "이미지 반복", p. 1-16 "소책자")

[페이지/매수]

[OFF], 2페이지, 4페이지, 8페이지

[레이아웃]

페이지 정판 순서를 지정합니다.

예: 세로 문서

한 면에 인쇄할 페이지 수	레이아웃
2페이지	
4페이지	
8페이지	

[원본 방향] (p. 1- 10 "원본 방향")

1 [결합]을 누릅니다.

[결합] 화면이 표시됩니다.

- [확인] 화면이 나타나면 원본 방향을 [윗면 위쪽] 또는 [윗면 왼쪽]으로 설정합니다.

2 한 면에 인쇄할 페이지 수를 지정합니다.

3 레이아웃을 선택합니다.

4 [확인]을 누릅니다.

이미지 반복

한 장의 용지에 같은 원본에 대한 여러 사본을 인쇄합니다.



- [이미지 반복] 기능은 [혼합 크기 원본], [결합] 또는 [소책자] 기능과 함께 사용할 수 없습니다. (p. 1-13 "혼합 크기 원본", p. 1-15 "결합", p. 1-16 "소책자")

[OFF], [2페이지], [4페이지], [8페이지]
[원본 방향] (p. 1- 10 "원본 방향")

1 [이미지 반복]을 누릅니다.

[이미지 반복] 화면이 표시됩니다.

- [확인] 화면이 나타나면 원본 방향을 [윗면 위쪽] 또는 [윗면 왼쪽]으로 설정합니다.

2 한 면에 인쇄할 페이지 수를 선택합니다.

3 [확인]을 누릅니다.

소책자

이 기능은 하나의 용지에 인쇄된 연속 페이지에 대한 양면 인쇄에 사용됩니다.



- [소책자] 기능은 [배울], [혼합 크기 원본], [결합], [이미지 반복], [페이지 테두리] 또는 [제본 여백] 기능과 함께 사용할 수 없습니다. (p. 1-7 "배울", p. 1-13 "혼합 크기 원본", p. 1-15 "결합", p. 1-16 "이미지 반복", p. 1-19 "페이지 테두리", p. 1-28 "제본 여백")

소책자 제작에 사용할 수 있는 용지 유형

A3, B4, A4, Ledger, Legal, Letter, Foolscap, 비표준 크기

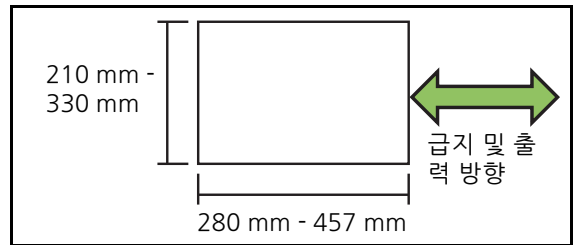

[레이아웃순서]

레이아웃 순서를 지정합니다.

이 옵션을 [OFF]로 설정하면 정판 기능을 사용할 수 없습니다.

1 [소책자]를 누릅니다.

[소책자] 화면이 표시됩니다.

2 레이아웃 순서를 구성합니다.

3 [확인]을 누릅니다.



- 다기능 마무리 장치 옵션을 사용하는 경우, [제본], [책 분리], [가운데 여백] 및 [자동 축소]를 구성할 수 있습니다. 자세한 사항은 "장비 옵션"에서 "제본([소책자])" (p. 8-37) 및 "책 분리([소책자])" (p. 8-38)를 참조하십시오.

스탬프

머리글 또는 바닥글에 페이지 번호, 날짜 또는 텍스트를 자동 인쇄합니다.



- 간지 또는 표지에는 페이지 번호와 날짜가 자동으로 인쇄되지 않습니다. (p. 1-27 "분류", p. 1-27 "표지 추가")
- [결합] 또는 [이미지 반복]을 사용할 경우 페이지 번호와 날짜는 원본 페이지 기준이 아닌 사본 용지의 각 페이지에 자동으로 인쇄됩니다. [소책자]와 함께 이 기능을 사용할 경우 페이지 번호와 날짜는 각 소책자 페이지에 자동으로 인쇄됩니다.
- 배율을 지정해도 인쇄된 스탬프 크기에는 영향을 미치지 않습니다.
- [스탬프] 및 [페이지 테두리] 기능은 동시에 사용할 수 없습니다. (p. 1-19 "페이지 테두리")

[페이지], [날짜], [텍스트]

스탬프 유형을 선택합니다.

[OFF]

스탬프를 구성 또는 인쇄할 수 없습니다.

[인쇄 위치]

스탬프 위치를 지정합니다.

[텍스트 크기]

스탬프에 대한 텍스트 크기를 지정합니다.

[투명도]

[OFF]: 빈 공백을 만들기 위해 이미지가 스탬프 영역에서 제거되고 해당 공백에 텍스트가 인쇄됩니다.

[ON]: 스탬프 영역과 이미지가 겹치면 이미지 위에 텍스트가 인쇄됩니다.

[시작 번호]

페이지 스탬프에 대한 첫 번째 번호를 지정합니다.

[스탬프 시작 페이지]

페이지 스탬프를 시작하는 페이지를 지정합니다.

예: 스탬프 시작 페이지가 "2"로 설정되고 스탬프 시작 번호가 "3"으로 설정된 경우

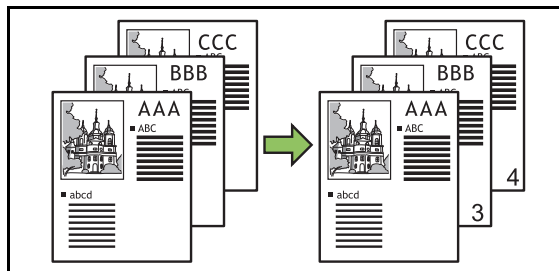

[적용 페이지]

날짜 스탬프 또는 텍스트 스탬프를 인쇄할 페이지를 지정합니다.

[모든 페이지]: 텍스트가 모든 페이지에 인쇄됩니다.

[첫 페이지만]: 스탬프가 처음 페이지에만 인쇄됩니다.

[스탬프 날짜]

날짜 스탬프에 사용할 날짜를 구성합니다.

[오늘]: 오늘 날짜(기기에 설정된 날짜)가 자동으로 인쇄됩니다.

[날짜 지정]: 지정된 날짜가 인쇄됩니다.

[인쇄할 텍스트]

텍스트 스탬프에 사용할 텍스트를 구성합니다.

페이지 스탬프 구성

1 [스탬프]를 누릅니다.
[스탬프] 화면이 표시됩니다.

2 [페이지]를 누릅니다.

3 인쇄 위치를 구성합니다.



• 동일한 위치에 다른 종류의 스탬프를 인쇄할 수 있습니다. 인쇄 위치를 구성하는 화살표가 비활성화되어서 선택할 수 없으면 또 다른 위치를 선택합니다.

4 텍스트 크기를 지정합니다.
크기를 지정하려면 [▼] 또는 [▲]을 누릅니다. 또한 [텍스트 크기] 텍스트 상자를 누르고 숫자 패드를 사용하여 크기를 입력할 수 있습니다.

5 투명도 옵션을 설정합니다.

6 시작 번호를 지정합니다.

7 스탬프 시작 페이지를 지정합니다.

8 [확인]을 누릅니다.

날짜 스탬프 구성

1 [스탬프]를 누릅니다.
[스탬프] 화면이 표시됩니다.

2 [날짜]를 누릅니다.

3 인쇄 위치를 구성합니다.



• 동일한 위치에 다른 종류의 스탬프를 인쇄할 수 있습니다. 인쇄 위치를 구성하는 화살표가 비활성화되어서 선택할 수 없으면 또 다른 위치를 선택합니다.

4 텍스트 크기를 지정합니다.
크기를 지정하려면 [▼] 또는 [▲]을 누릅니다. 또한 [텍스트 크기] 텍스트 상자를 누르고 숫자 패드를 사용하여 크기를 입력할 수 있습니다.

5 투명도 옵션을 설정합니다.

6 적용 페이지 옵션을 설정합니다.

7 자동으로 인쇄하려는 날짜를 설정합니다.

원하는 날짜를 지정하려면 [날짜 지정]과 날짜를 설정하는 화면에 표시된 입력 화면을 누릅니다.
또한 숫자 키를 사용하여 숫자를 입력할 수 있습니다.

8 [확인]을 누릅니다.

텍스트 스탬프 구성

1 [스탬프]를 누릅니다.

[스탬프] 화면이 표시됩니다.

2 [텍스트]를 누릅니다.

3 인쇄 위치를 구성합니다.



- 동일한 위치에 다른 종류의 스탬프를 인쇄할 수 있습니다. 인쇄 위치를 구성하는 화살표가 비활성화되어서 선택할 수 없으면 또 다른 위치를 선택합니다.

4 텍스트 크기를 지정합니다.

크기를 지정하려면 [▲] 또는 [▼]을 누릅니다. 또한 [텍스트 크기] 텍스트 상자를 누르고 숫자 패드를 사용하여 크기를 입력할 수 있습니다.

5 투명도 옵션을 설정합니다.

6 적용 페이지 옵션을 설정합니다.

7 인쇄하려는 텍스트를 구성합니다.

8 [확인]을 누릅니다.

페이지 테두리

이 옵션은 용지의 여백에 테두리 선을 추가합니다.



- 이 옵션을 [결합] 또는 [이미지 반복]과 함께 사용하면더라도 테두리 선은 원본에 대한 페이지 기준이 아닌 각 사본 용지에 대하여 인쇄됩니다.
- 테두리 선은 원본 데이터 위에 인쇄됩니다. 경계 인쇄 영역에서 이미지가 겹칠 경우 이미지의 일부가 인쇄되지 않을 수 있습니다.
- [색상 모드]가 [검은색], [청록색] 또는 [자홍색]으로 설정된 경우 선택할 수 없는 색상은 회색으로 인쇄됩니다. (p. 1-7 "색상 모드")
- 흑백 사본에 테두리를 인쇄하면 포스터 및 간판을 돋보이게 만들 수 있습니다.
- [혼합 크기 원본], [소책자], [스탬프]와 [페이지 테두리]를 사용하거나 동시에 [표지 추가]를 할 수 없습니다. (p. 1-13 "혼합 크기 원본", p. 1-16 "소책자", p. 1-17 "스탬프", p. 1-27 "표지 추가")

[OFF], [빨간색], [파란색], [녹색], [노란색], [검은색]
테두리 두께(수동 입력)

1 [페이지 테두리]를 누릅니다.

[페이지 테두리] 화면이 표시됩니다.

2 테두리 선 색상을 선택합니다.

3 테두리 선 두께를 지정하려면 [▼] 또는 [▲]를 누릅니다.

또한 숫자 키를 사용하여 숫자를 입력할 수 있습니다.

4 [확인]을 누릅니다.

이미지 품질

스캔 원본에 대한 해상도를 지정합니다.

[표준 (300 × 300 dpi)]

원본에 대부분 텍스트가 있는 경우에 선택합니다.

[고화질 (300x600 dpi)]

원본에 사진이 있는 경우에 선택합니다. 원본이 고해상도로 스캔됩니다.

1 [이미지 품질]을 누릅니다.

[이미지 품질] 화면이 표시됩니다.

2 해상도를 선택합니다.

3 [확인]을 누릅니다.



• [색상 모드]를 [검은색]으로 설정하면 [이미지 품질]은 비활성화되어 선택할 수 없게 됩니다. 해상도가 [표준 (600×600 dpi)]로 설정됩니다.

원본 유형

스캔 데이터를 인쇄하기 전에 적절한 이미지 처리가 이루어지도록 원본 유형을 선택합니다.

[문자/사진]

원본에 텍스트와 사진이 모두 있는 경우에 선택합니다.

[문자]

원본에 텍스트 또는 그림이 있는 경우에 선택합니다.

[사진]

원본에 사진이 있는 경우에 선택합니다.

[지도/연필]

지도나 연필 드로잉 같은 흐린 텍스트 또는 그림이 있는 원본에 사용합니다.

[망점처리]

[자동]: 도트 처리 기능이 비활성화됩니다.

[70 lpi]: 70 lpi의 망점으로 사진을 재구성합니다.

[100 lpi]: 100 lpi의 망점으로 사진을 재구성합니다.

1 [원본 유형]을 누릅니다.

[원본 유형] 화면이 표시됩니다.

2 원본 유형을 선택합니다.

3 [문자/사진], [사진] 또는 [지도/연필]을 선택한 경우 [망점처리] 옵션을 설정합니다.

4 [확인]을 누릅니다.

감마 보정

스캔 데이터의 색상 밸런스(CMYK)를 조정합니다.



• [색상 모드]를 [검은색], [청록색] 또는 [자홍색]으로 설정하면 감마 값은 검은색(K)에 대하여 조정할 수 있습니다. (p. 1-7 "색상 모드")

[C] - [R]

[1], [2], [3], [4], [5], [6], [7]

값을 더 낮출수록(가장 낮은 값 [1]) 청록색(C)은 이미지에서 더 짙어집니다. 값을 더 높일수록(가장 높은 값 [7]) 빨간색(R)은 이미지에서 더 짙어집니다.

[M] - [G]

[1], [2], [3], [4], [5], [6], [7]

값을 더 낮출수록(가장 낮은 값 [1]) 자홍색(M)은 이미지에서 더 짙어집니다. 값을 더 높일수록(가장 높은 값 [7]) 녹색(G)은 이미지에서 더 짙어집니다.

[Y] - [B]

[1], [2], [3], [4], [5], [6], [7]

값을 더 낮출수록(가장 낮은 값 [1]) 노란색(Y)은 이미지에서 더 짙어집니다. 값을 더 높일수록(가장 높은 값 [7]) 파란색(B)은 이미지에서 더 짙어집니다.

[K]

[1], [2], [3], [4], [5], [6], [7]

값을 더 높일수록(가장 높은 값 [7]) 검은색(K)은 이미지에서 더 짙어집니다.

1 [감마 보정]을 누릅니다.

[감마 보정] 화면이 표시됩니다.

2 각 색상에 대한 균형을 선택합니다.

[출력 이미지]는 조정된 색상 밸런스와 함께 이미지에 대한 미리보기를 표시합니다.

3 [확인]을 누릅니다.

이미지 제어

스캔 데이터에 대한 적절한 이미지 처리 설정을 지정합니다.

[자동]

이 값은 [색상 모드] 및 [원본 유형] 설정에 따라 자동으로 구성됩니다. (p. 1-7 "색상 모드", p. 1-20 "원본 유형")

[문자/사진 레벨]

[1], [2], [3], [4], [5], [6], [7]

값이 높을수록(가장 높은 값 [7]) 적용되는 텍스트 인식 레벨도 높아집니다(윤곽선이 흐린 텍스트도 텍스트로 인식됨).

[가장자리 강조]

[1], [2], [3], [4], [5], [6], [7]

값이 높을수록(가장 높은 값 [7]) 부분에 대한 가장자리 강조는 텍스트로 인식됩니다.

[무아레 제거]

[1], [2], [3], [4], [5], [6], [7]

값이 높을수록(가장 높은 값 [7]) 사진으로 인식되는 부분에 대한 무아레의 감소는 대폭 커집니다.

1 [이미지 제어]를 누릅니다.

[이미지 제어] 화면이 표시됩니다.

2 이미지 처리에 대한 세부사항을 구성합니다.

3 [확인]을 누릅니다.

1

기본 색상 레벨

배경 색상이 있는 텍스트 원본 또는 색종이에 인쇄된 원본을 복사할 경우 텍스트를 쉽게 읽을 수 있도록 배경 색상(기본 색상)을 열게 만들어 줍니다.

[1], [2], [3], [4], [5], [6], [7]

값이 높을수록 배경 색상 레벨이 낮아집니다.

[자동]

배경 색상 농도가 자동으로 설정됩니다.

1 [기본 색상 레벨]을 누릅니다.

[기본 색상 레벨] 화면이 표시됩니다.

2 기본 색상 레벨 설정을 구성합니다.

3 [확인]을 누릅니다.

이미지 위치

이미지의 인쇄 위치를 조정합니다.

[전면], [후면]

이미지 위치를 조정하려는 면을 선택합니다.

[재설정]

선택된 면(전면 또는 후면)에 대한 조정된 값을 0 mm로 되돌리려면 이 옵션을 선택합니다.

[▲], [▼], [◀], [▶]

이미지의 위치를 이동하려면 이 키를 사용합니다.

1 [이미지 위치]를 누릅니다.

[이미지 위치] 화면이 표시됩니다.

2 양면 인쇄의 경우 ([전면] 또는 [후면])에 대한 이미지 위치를 조정하려는 면을 선택합니다.

3 이미지 위치를 조정하려면 [▲], [▼], [◀] 및/또는 [▶]를 누릅니다.

4 [확인]을 누릅니다.



• 인쇄 위치는 위, 아래, 왼쪽 또는 오른쪽으로 ±20 mm 까지 0.5 mm 간격으로 조정할 수 있습니다.

• 양면 인쇄 시 전면 및 후면은 따로 조정할 수 있습니다.

오버레이

저장소에 저장된 이미지의 레이아웃이 나뉘어진 사본을 만듭니다.



- [오버레이]는 다음 기능과 함께 사용할 수 없습니다:
 - "배율" (p. 1-7)
 - "혼합 크기 원본" (p. 1-13)
 - "결합" (p. 1-15)
 - "이미지 반복" (p. 1-16)
 - "소책자" (p. 1-16)
 - "프로그램" (p. 1-24)
 - "표지 추가" (p. 1-27)
 - "자동 이미지 회전" (p. 1-30)
- 스택 트레이 옵션 또는 다기능 마무리 장치를 사용할 경우 출력 대상을 [자동] 또는 [페이스 다운 트레이]로 설정합니다.

[OFF], [ON]

[폴더 이름]

[이미지 선택]으로 지정한 이미지가 여기에 표시되는 폴더의 이름입니다.

[문서 이름]

[이미지 선택]으로 지정한 이미지가 여기에 표시되는 파일의 이름입니다.

[이미지 선택]

겹치려는 이미지를 지정합니다.

[대상 페이지]

이미지 파일의 페이지를 대상으로 하는 페이지를 구성합니다.

[반복]

이미지 파일의 대상 페이지를 반복적으로 사용할지 여부를 구성합니다.

[우선 레이어]

맨 위에 원본 또는 오버레이 이미지를 겹칠 것인지 여부를 구성합니다.

미리보기 영역

해당 오버레이 이미지의 페이지, 이미지 반복 및 선호 레이아웃에 대한 설정을 선택할 때 사용합니다.

1 [오버레이]를 누릅니다.

[오버레이] 화면이 표시됩니다.

2 [ON]을 누릅니다.

3 [이미지 선택]을 누릅니다.

[오버레이 이미지 선택] 화면이 표시됩니다.

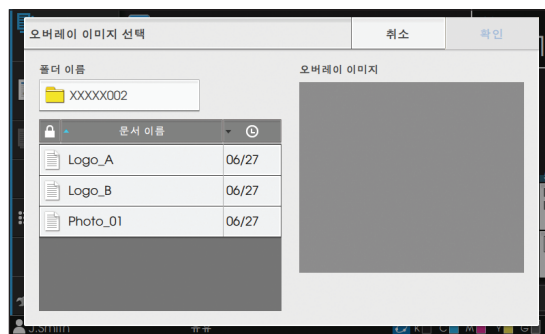

폴더를 변경하려면 [폴더 이름] 텍스트 상자를 누릅니다. [폴더 선택] 화면에서 폴더를 선택하고 [확인]을 누릅니다.

문서 목록에서 오버레이 이미지로 사용할 파일을 선택하고 [확인]을 누릅니다. [오버레이] 화면으로 돌아갑니다.



- 목록에서 문서를 선택하면 미리보기가 [오버레이 이미지]에 표시됩니다. 페이지를 앞으로 넘기려면 [▶] / [◀]을 누릅니다.

- [세부사항]을 눌러 [세부사항] 화면을 표시하면 해당 문서의 내용을 확인할 수 있습니다.

4 대상 페이지를 구성합니다.

오버레이 이미지로 사용할 파일에 여러 페이지가 있는 경우 적용 가능한 페이지를 선택합니다.

[모든 페이지]: 모든 페이지가 오버레이 이미지로 사용됩니다. 이 이미지는 처음 페이지부터 순서대로 원본 위에 겹쳐집니다.

[처음 페이지]: 처음 페이지에 있는 이미지만 오버레이 이미지로 사용됩니다.



- 처음 페이지 외에 특정 페이지를 지정할 수 없습니다.

5 반복을 구성합니다.

[ON]: 오버레이 이미지가 반복적으로 원본 위에 겹쳐 집니다.

[OFF]: 이미지가 반복되지 않습니다. 지정된 파일에서 지정된 페이지의 이미지는 원본 위에 순서대로 한 번만 사용됩니다. 이 이미지는 원본 페이지의 나머지 위에 겹쳐지지 않습니다.

6 우선 레이어를 구성합니다.

[원본]: 원본이 오버레이 이미지 위에 겹쳐집니다.

[오버레이 이미지]: 오버레이 이미지가 원본 맨 위에 겹쳐집니다.

7 [확인]을 누릅니다.



- 원본과 크기가 같은 오버레이 이미지(저장소에 저장된 이미지)를 사용합니다. 이미지는 레이어 아웃 구분을 위해 확대 또는 축소할 수 없습니다.
- 오버레이 이미지는 단면 인쇄 설정을 사용하는 저장소에 저장됩니다.
- 원본 해상도와 오버레이 이미지의 해상도가 다른 경우 인쇄물이 거칠게 보일 수 있습니다. 원본과 오버레이 이미지의 [이미지 품질] 설정을 비교하면서 사본을 만듭니다.
- 오버레이 이미지가 컬러 이미지라도 복사가 흑백으로 설정되면 해당 이미지는 흑백으로 복사됩니다.
- 용지의 크기나 방향이 원본 및 오버레이 이미지 사이에 다른 경우 오버레이 기능을 사용할 수 없습니다.
- 문서는 설정 상세 정보가 포함된 데이터 형태로 저장소에 저장됩니다. 문서를 인쇄할 때는 문서가 저장소에 저장되었을 때 구성된 것과 동일한 용지 유형을 사용해야 합니다. 용지 유형을 변경하면 인쇄 결과도 바뀝니다.
- 원본과 오버레이 이미지가 색상이 동일한 부분에 겹치면 흡수된 부분의 이미지를 구별하기가 어려울 수 있습니다.

프로그램

이 옵션은 다양한 그룹(예: 회사 부서나 학급)에 배포할 목적으로 각기 틀린 매수의 출력물을 인쇄할 경우에 편리합니다.

매수 및 세트 수, 정렬, 간지 및 각 그룹에 대한 기타 옵션에 대한 설정을 프로그래밍할 수 있습니다. 이것으로 필요한 세트 수를 필요한 매수만큼 손쉽게 인쇄할 수 있습니다.



- 그룹을 최대 60개까지 구성할 수 있습니다.
- [프로그램]은 [소책자] 또는 [분류]와 함께 사용할 수 없습니다. (p. 1-16 "소책자", p. 1-27 "분류")

■ 매수 및 부수 입력의 예

매수는 최대 9,999매, 최대 99부까지 입력할 수 있습니다. 예를 들어, 학교에서 모든 1학년 학생 학부모에게 전단지를 배포하려면 단일 복사 작업으로 각 학급별로 필요한 매수를 인쇄하는 [프로그램] 기능을 사용하면 됩니다.

	1반	2반	3반	4반	5반	6반
학생 수	35명	33명	35명	30명	32명	33명

그룹별로 전단지를 인쇄하려면 다음과 같이 설정을 구성합니다.

	1반	2반	3반	4반	5반	6반
매수 × 세트	35 × 1	33 × 1	35 × 1	30 × 1	32 × 1	33 × 1

2개의 학급은 학생 수가 같지만(1반과 3반 또는 2반과 6반) 설정을 다음과 같이 구성하여 학급당 필요한 매수만큼 사본을 출력할 수 있습니다.

	1반과 3반	2반과 6반	4반	5반
매수 × 세트	35 × 2	33 × 2	30 × 1	32 × 1

이 경우, [간지]에 대하여 [세트 사이]를 지정하면 각 학급에 대한 부수를 쉽게 분리할 수 있습니다.

■ 분류 설정에 대하여

[정렬]

[자동]이 설정되었으면 원고대에 원고를 올려 놓을 때 ADF에 원고를 놓고 페이지별로 정렬할 경우 매수가 부수로 정렬됩니다.

[페이지별]: 페이지별로 사본이 만들어집니다.

[한 부씩]: 부수별로 사본이 만들어집니다.

[간지]

[OFF]: 간지가 삽입되지 않습니다.

[세트 사이]: 간지가 각 세트 사이에 삽입됩니다.

[그룹 사이]: 간지가 각 그룹 사이에 삽입됩니다.

[용지]

간지가 들어 있는 용지함을 지정합니다.

[번호 인쇄]

[ON]: 번호가 인쇄됩니다.

[간지]를 [세트 사이]로 설정하면 그룹 번호와 세트 번호가 인쇄되고, [간지]를 [그룹 사이]로 설정하면 그룹 번호만 인쇄됩니다.

프로그램 저장

프로그램을 최대 12개까지 등록하고 필요할 때마다 호출할 수 있습니다.

1 [프로그램]을 누릅니다.

[프로그램] 화면이 표시됩니다.

2 [기재 없음]과 [편집]을 차례로 누릅니다.

프로그램 편집 화면이 표시됩니다.

3 숫자 키를 사용하여 매수 및 부수를 입력합니다.



4 [분류]를 누릅니다.

[분류] 화면이 표시됩니다.

5 정렬 및 간지를 구성하고 [확인]을 누릅니다.

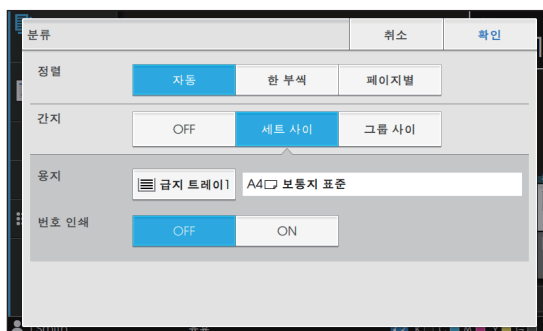

필요한 경우 [용지] 및 [번호 인쇄] 옵션도 설정합니다.



- 오프셋 스테이플 트레이 옵션, 대용량 배지 유닛 또는 다기능 마무리 장치를 사용할 경우 [오프셋 출력]을 구성할 수 있습니다. 자세한 사항은 페이지를 참조하십시오:
 - 오프셋 스테이플 트레이를 사용할 경우 (p. 8-7 "오프셋 출력 ([프로그램])")
 - 대용량 배지 유닛 사용 시 (p. 8-25 "오프셋 출력 ([프로그램])")
 - 다기능 마무리 장치를 사용할 경우 (p. 8-38 "오프셋 출력 ([프로그램])")

1

6 [확인]을 누릅니다.

[확인] 화면이 표시됩니다.

7 [덮어쓰기] 또는 [다른 이름으로 등록]을 선택합니다.

해당 항목에 이름을 넣어 저장하려면 프로그램 이름을 입력하고 [확인]을 누릅니다.

등록이 완료되었습니다.

[확인] 화면에서 [닫기]를 누릅니다.

8 [확인]을 누릅니다.

프로그램 호출

저장된 프로그램을 호출할 수 있습니다.

1 [프로그램]을 누릅니다.

[프로그램] 화면이 표시됩니다.

2 호출하려는 프로그램을 선택합니다.

목록에 매수 및 부수에 대한 등록 번호가 표시됩니다.

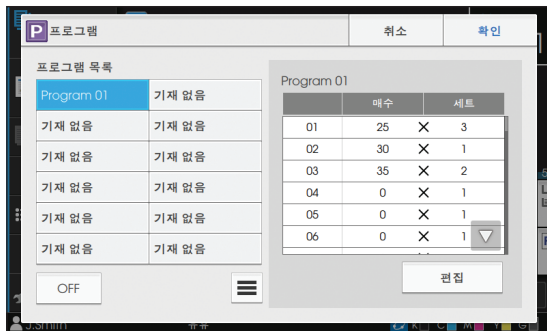

3 [확인]을 누릅니다.

프로그램 설정 변경

저장된 프로그램을 변경할 수 있습니다.

1 [프로그램]을 누릅니다.

[프로그램] 화면이 표시됩니다.

2 프로그램을 선택합니다.

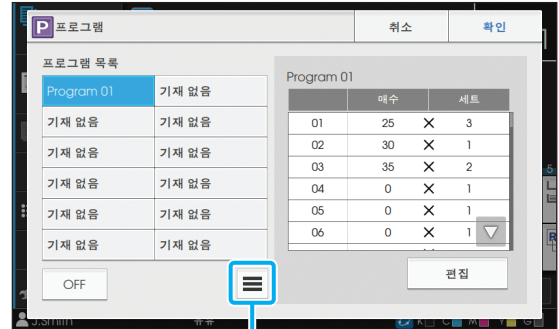

하위 메뉴

다음 설정은 하위 메뉴에서 구성할 수 있습니다:

- 이름 변경
- 삭제

설정을 변경하려면 화면의 지시를 따르십시오.

3 [편집]을 누릅니다.

다음 작업에 대한 구체적인 지침은 "프로그램 저장" (p. 1-25)에서 3단계 ~ 8단계를 따르십시오.

표지 추가

용지함에 인쇄된 용지 또는 색종이를 넣어 인쇄된 문서의 전면과 후면에 표지로 추가할 수 있습니다.



- 사본 용지와 크기가 다른 용지는 사용할 수 없습니다.
- [표지 추가]와 [혼합 크기 원본] 또는 [페이지 테두리]를 동시에 사용할 수 없습니다. (p. 1-13 "혼합 크기 원본", p. 1-19 "페이지 테두리")

[제본면]

제본면을 지정합니다.

[전면 커버]

각 출력물의 전면에 표지를 추가하려면 [ON]으로 설정합니다.

[후면 표지]

각 출력물의 후면에 표지를 추가하려면 [ON]으로 설정합니다.

[용지함]

표지가 들어 있는 급지 트레이를 지정합니다.

1 [표지 추가]를 누릅니다.

[표지 추가] 화면이 표시됩니다.

2 제본면을 선택합니다.

3 표지 설정을 구성합니다.

전면과 후면 표지에 대하여 [OFF] 또는 [ON]을 선택합니다.

4 트레이를 누릅니다.

[트레이 선택] 화면이 표시됩니다.

5 트레이를 선택하고 [확인]을 누릅니다.

6 [확인]을 누릅니다.

7 표지를 넣습니다.



- 용지가 들어 있는 면은 트레이에 따라 다릅니다.

[전면 커버]

표준 트레이: 처음 페이지의 인쇄면이 위를 향하게 하여 용지를 넣습니다.

급지 트레이: 처음 페이지의 인쇄면이 아래를 향하게 하여 용지를 넣습니다.

[후면 표지]

표준 트레이: 처음 페이지의 인쇄면이 아래를 향하게 하여 용지를 넣습니다.

급지 트레이: 처음 페이지의 인쇄면이 위를 향하게 하여 용지를 넣습니다.

"용지 넣기" (p. 31)를 참조하십시오.

- 용지함에 들어 있는 용지에 따라 [용지 선택] 설정을 변경합니다. (p. 1-8 "용지 선택")

분류

페이지 또는 세트 사이, 또는 별도의 작업에 간지를 삽입합니다.



- 간지로 사용되는 특수 용지를 넣을 경우 간지 용지함에 대하여 [자동 선택]을 [OFF]로 설정하는 것이 좋습니다. (p. 1-8 "용지함 설정 변경")

[간지]

[OFF]: 간지가 삽입되지 않습니다.

[정렬 사이]: 간지가 [정렬]에서 지정한 각각의 단위에 대하여 삽입됩니다.

[작업 이후]: 간지가 각각의 인쇄된 작업 이후에 삽입됩니다.

[용지]

간지가 들어 있는 용지함을 지정합니다.

[번호 인쇄]

[OFF]: 번호가 인쇄되지 않습니다.

[1 2 3 ...]: 간지에 숫자가 숫자 순으로 인쇄됩니다(1, 2, 3...).

[ABC ...]: 간지에 문자가 알파벳 순으로 인쇄됩니다(A, B, C... Z, AA, AB...)으로 자동 인쇄됩니다. (ZZZ까지)

1 장 복사

텍스트는 지면 아래쪽(가장자리의 약 5 mm) 또는 위쪽(가장자리의 약 5 mm)에서 인쇄됩니다.

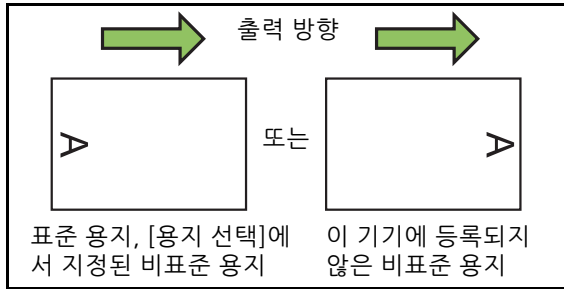

1 [분류]를 누릅니다.

[분류] 화면이 표시됩니다.

2 간지를 삽입하려는 위치를 선택합니다.

3 트레이를 누릅니다.

[트레이 선택] 화면이 표시됩니다.

4 간지 용지함을 선택하고 [확인]을 누릅니다.

5 [번호 인쇄]를 구성합니다.

6 [확인]을 누릅니다.



• 오프셋 스테이플 트레이 옵션, 대용량 배지 유닛 또는 다기능 마무리 장치를 사용할 경우 [오프셋 출력]을 구성할 수 있습니다. 자세한 사항은 페이지를 참조하십시오:

- 오프셋 스테이플 트레이를 사용할 경우 (p. 8-7 "오프셋 출력([분류])")
- 대용량 배지 유닛 사용 시 (p. 8-25 "오프셋 출력([분류])")
- 다기능 마무리 장치를 사용할 경우 (p. 8-39 "오프셋 출력([분류])")

제본 여백

제본 여백을 지정합니다.



• [제본 여백] 기능은 [혼합 크기 원본], [소책자] 또는 [페이지 테두리] 기능과 함께 사용할 수 없습니다. (p. 1-13 "혼합 크기 원본", p. 1-16 "소책자", p. 1-19 "페이지 테두리")

[제본면]

제본면을 지정합니다.

너비

[▼], [▲] 또는 숫자 키를 사용하여 너비를 입력합니다.

[자동 축소]

[ON]으로 설정하면 제본 여백을 구성했더라도 가장자리가 인쇄되지 않는 것을 막기 위해 이미지가 용지에 맞도록 자동으로 축소됩니다.

1 [제본 여백]을 누릅니다.

[제본 여백] 화면이 표시됩니다.

2 제본 여백을 지정합니다.

- [제본면]을 선택합니다.
- [▼], [▲] 또는 숫자 키를 사용하여 너비를 입력합니다.
- 제본 여백을 구성했어도 가장자리가 인쇄되지 않는 것을 막으려면 [자동 축소]를 [ON]으로 설정합니다.

3 [확인]을 누릅니다.

스테이플/편치

오프셋 스테이플 트레이 또는 다기능 마무리 장치 옵션을 사용할 경우 스테이플 기능을 사용할 수 있습니다. 제본 여백도 구성할 수 있습니다.

다기능 마무리 장치 옵션을 사용할 경우 편치 구멍을 구성할 수 있습니다.

자세한 사항은 페이지를 참조하십시오:

- 오프셋 스테이플 트레이를 사용할 경우 (p. 8-8 "스테이플")
- 다기능 마무리 장치를 사용할 경우 (p. 8-39 "스테이플/편치")

접기

다기능 마무리 장치 옵션을 사용할 경우 용지 접기 방법을 구성할 수 있습니다.

자세한 사항은 "장비 옵션"에서 "접기" (p. 8-41)을 참조하십시오.

저속 인쇄

인쇄 속도를 느리게 할 수 있습니다. 이것으로 작업을 인쇄할 때 기기에서 나오는 잡음량을 줄일 수도 있습니다.

[OFF], [ON]

1 [저속 인쇄]를 누릅니다.

[저속 인쇄] 화면이 표시됩니다.

2 [ON]을 누릅니다.

3 [확인]을 누릅니다.

출력 용지함

스택 트레이 옵션, 대용량 배지 유닛 또는 다기능 마무리 장치를 사용할 경우 인쇄된 자료에 대한 출력 용지함을 선택할 수 있습니다.

자세한 사항은 페이지를 참조하십시오:

- 스택 트레이를 사용할 경우 (p. 8-17 "출력 용지함")
- 대용량 배지 유닛 사용 시 (p. 8-26 "출력 용지함")
- 다기능 마무리 장치를 사용할 경우 (p. 8-43 "출력 용지함")

앞면 위/아래

스택 트레이 옵션, 대용량 배지 유닛 또는 다기능 마무리 장치를 사용할 경우 인쇄면을 위로 또는 아래로 하여 출력할지 구성할 수 있습니다.

자세한 사항은 페이지를 참조하십시오:

- 스택 트레이를 사용할 경우 (p. 8-17 "앞면 위/아래")
- 대용량 배지 유닛 사용 시 (p. 8-26 "앞면 위/아래")
- 다기능 마무리 장치를 사용할 경우 (p. 8-43 "앞면 위/아래")

출력 용지함 연속

자동제어 스택킹 트레이, 대용량 배지 유닛 또는 다기능 마무리 장치를 사용할 경우 사용 중인 용지함이 가득 차면 출력 용지함이 자동으로 전환될 수 있습니다.

자세한 사항은 페이지를 참조하십시오:

- 자동제어 스택킹 트레이 사용 시 (p. 8-18 "출력 용지함 연속")
- 대용량 배지 유닛 사용 시 (p. 8-26 "출력 용지함 연속")
- 다기능 마무리 장치를 사용할 경우 (p. 8-43 "출력 용지함 연속")

용지함 연속

선택된 용지함에 용지가 부족할 경우 용지 크기와 용지 유형이 같은 다른 용지함에서 용지를 자동으로 공급하려면 이 옵션을 사용합니다.

[OFF], [ON]

1 [용지함 연속]을 누릅니다.

[용지함 연속] 화면이 표시됩니다.

2 [ON]을 누릅니다.

3 [확인]을 누릅니다.

자동 이미지 회전

이것은 용지함에 들어 있는 용지 크기와 용지함에 있는 원본 크기가 일치하지 않더라도 원본과 용지의 방향이 일치하지 않으면 자동으로 이미지를 90도로 회전시킵니다. 일반적으로 이 설정은 [ON]으로 설정되어 있습니다.

복사 중단

이 기능을 사용하면 다른 문서를 복사하기 위해 인쇄 중인 작업을 일시적으로 중단할 수 있습니다.



• 다음 기능은 복사 중단에 사용할 수 없습니다: [프로그램], [간지], [표지 추가], [ADF 스캔/중단]

• 다기능 마무리 장치로 출력되는 작업에 대한 복사 중단을 수행할 경우 다음 설정을 사용할 수 없습니다:

[스테이플/펀치], [접기], [제본], [책 분리], [출력 용지함], [앞면 위/아래], [출력 용지함 연속]

• 오프셋 스테이플 트레이와 함께 스테이플 기능 또는 오프셋 출력 기능을 사용하는 작업이 처리되는 동안에는 복사 중단 기능이 작동하지 않습니다. 스택 트레이 옵션, 대용량 배지 유닛 또는 다기능 마무리 장치 중 하나가 연결된 경우에는 복사 중단 기능을 사용할 수 있습니다.

1 [중단] 키를 누릅니다.

중단 화면이 표시됩니다.

2 원본을 놓고 [시작] 키를 누릅니다.

• 복사 중단 작업은 [복사 준비. (중단 중)] 메시지가 표시되는 동안 계속할 수 있습니다.

3 복사가 완료되면 [중단] 키를 눌러 복사 중단을 취소합니다.

중단된 작업에 대한 인쇄가 다시 시작됩니다.

• 기기를 60초 동안 작동시키지 않고 그대로 두면 복사 중단이 취소됩니다.

복사 모드 기능 버튼

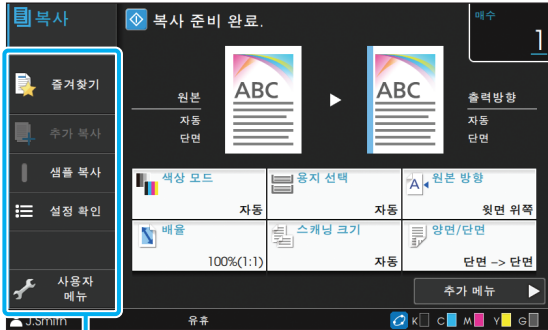

기능 버튼

즐거찾기

설정은 필요할 때마다 호출할 수 있습니다. 권장 설정은 즐겨찾기로 사전 등록할 수 있습니다. 자주 사용하는 설정을 등록하면 유용할 수 있습니다. 자세한 사항은 "즐거찾기에 추가" (p. 1-33)를 참조하십시오.

1 [즐거찾기]를 누릅니다.

[즐거찾기] 화면이 표시됩니다.

2 즐겨찾기 중 하나를 선택합니다.

설정 값은 화면에 목록으로 표시됩니다.

다음 설정은 하위 메뉴에서 구성할 수 있습니다:

- 이름 변경
- 삭제

3 [확인]을 누릅니다.



- 공장 설정으로 등록된 즐겨찾기는 이름을 바꾸거나 삭제할 수 없습니다.

추가 복사

마지막으로 복사한 원본에 대한 사본을 출력합니다. 원본을 다시 스캔하지 않아도 됩니다.



- 추가 사본은 다음과 같은 경우에 만들 수 없습니다:
 - 관리자가 추가 복사 기능의 사용을 승인하지 않은 경우
 - 원본 복사 후 자동 초기화를 실행한 경우
 - 사용자가 로그아웃한 경우

1 복사 작업이 끝나면 [추가 복사]를 누릅니다.

[추가 복사] 화면이 표시됩니다.

2 매수를 지정하려면 숫자 키를 사용합니다.

3 [확인]을 누릅니다.

추가 사본 인쇄가 시작됩니다.

샘플 복사

하나의 사본이 인쇄되면 인쇄가 중지됩니다. 이 기능을 사용하면 많은 부수를 인쇄하기 전에 출력물을 확인할 수 있습니다.



- [정렬]을 [한 부씩]으로 설정하면 하나의 사본을 샘플로 출력할 수 있습니다. (p. 1-11 "정렬")

1 [샘플 복사]를 누릅니다.

[샘플 복사] 화면이 표시됩니다.

2 [ON]을 누릅니다.

3 [확인]을 누릅니다.

4 [시작] 키를 누릅니다.

[샘플 복사 중] 화면이 표시되고 원본 복사가 시작됩니다. 화면에 현재 상태가 표시됩니다.

- 복사는 [정지] 키를 사용하여 중단할 수 있습니다. (p. 1-3 "복사 취소")
- 인쇄 속도를 느리게 하려면 [저속 인쇄]를 누릅니다. 이것으로 작업을 인쇄할 때 기기에서 나오는 잡음량을 줄일 수도 있습니다.

샘플 사본 인쇄가 완료되면 [확인] 화면이 나타납니다.

다음 설정을 변경할 수 있습니다:

- [설정 변경] (p. 1-4 "복사 시 설정 변경")
- [유지 관리] (p. 1-4 "복사 시 유지 관리 수행")

설정 확인

현재 설정을 확인하려면 이 옵션을 사용합니다.

1 [설정 확인]을 누릅니다.

[설정 확인] 화면이 표시됩니다. 현재 설정을 확인합니다.

다음 설정은 하위 메뉴에서 구성할 수 있습니다:

- 즐겨찾기에 추가
- 기본값으로 저장
- 설정 확인 인쇄

2 [뒤로]를 누릅니다.

사용자 메뉴

즐거찾기 및 기본 설정을 등록하고 버튼 순서를 편집할 수 있습니다.

즐거찾기에 추가

설정 버튼에 대하여 설정 및 매수를 즐거찾기로 등록합니다. 즐거찾기는 최대 30개까지 등록할 수 있습니다. 등록하려는 세부사항을 구성하는 동안 작업을 수행합니다.

1 [사용자 메뉴]를 누릅니다.
[사용자 지정 메뉴] 화면이 표시됩니다.

2 [즐거찾기 작성/편집]을 누릅니다.

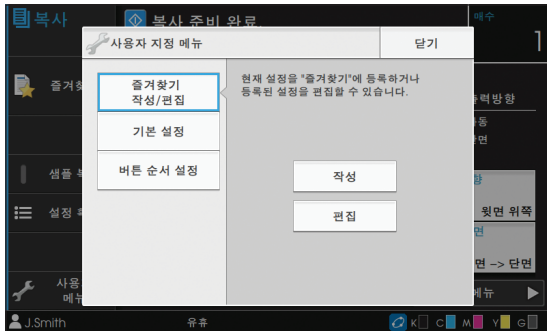

3 [작성]을 누릅니다.
[즐거찾기에 추가]가 화면에 표시됩니다. 현재 설정을 확인합니다.

4 [확인]을 누릅니다.

5 등록 이름을 입력하고 [확인]을 누릅니다.
해당 설정이 즐거찾기로 등록되었습니다.

6 [닫기]를 누릅니다.

- 다음 설정은 즐거찾기로 등록되지 않습니다:
- [용지 선택]

즐거찾기 편집

즐거찾기의 표시 순서를 변경할 수 있습니다.

- 1 [사용자 메뉴]를 누릅니다.**
[사용자 지정 메뉴] 화면이 표시됩니다.
- 2 [즐거찾기 작성/편집]을 누릅니다.**
- 3 [편집]을 누릅니다.**
[즐거찾기 편집] 화면이 표시됩니다.
- 4 즐거찾기 중 하나를 선택합니다.**

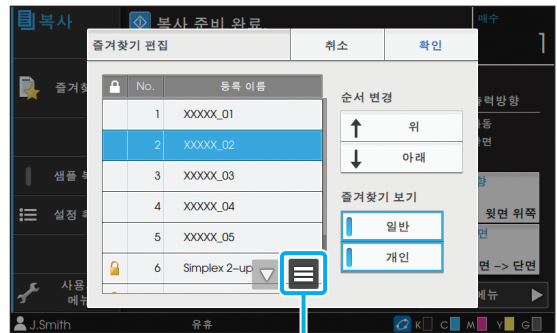

하위 메뉴

자물쇠 아이콘이 있는 즐거찾기는 편집할 수 없습니다.

다음 설정은 하위 메뉴에서 구성할 수 있습니다:

- 설정 확인
- 이름 변경
- 삭제

5 순서를 설정하려면 [위] 또는 [아래]를 누릅니다.

1

6 [즐거찾기 보기] 설정을 구성합니다.

- [일반]을 선택하면 일반 즐겨찾기와 공장 설정으로 등록된 즐겨찾기가 표시됩니다.
- [개인]을 선택하면 개인 즐겨찾기가 표시됩니다.
- [일반]과 [개인]을 모두 선택하면 일반 즐겨찾기, 공장 설정으로 등록된 즐겨찾기 및 개인 즐겨찾기가 표시됩니다.



• [즐거찾기 보기]는 관리자가 지정한 구성에 따라 표시되지 않을 수 있습니다. 이 경우, 일반 즐겨찾기와 공장 설정으로 등록된 즐겨찾기가 표시됩니다.

7 [확인]을 누릅니다.

8 [닫기]를 누릅니다.

기본값으로 저장

설정 버튼을 기본 설정으로 사용하여 해당 값과 매수 설정을 등록할 수 있습니다. 등록하려는 세부사항을 구성하는 동안 작업을 수행합니다.

1 [사용자 메뉴]를 누릅니다.

[사용자 지정 메뉴] 화면이 표시됩니다.

2 [기본 설정]을 누릅니다.

3 [등록]을 누릅니다.

[기본값으로 저장] 화면이 표시됩니다. 현재 설정을 확인합니다.

4 [확인]을 누릅니다.

해당 설정이 기본 설정으로 등록되었습니다.

5 [닫기]를 누릅니다.



• 다음 설정은 기본 설정으로 등록되지 않습니다:
- [용지 선택]

기본값 지우기

개인이 등록한 기본값을 지우고 해당 값을 공통 기본값으로 되돌립니다.

1 [사용자 메뉴]를 누릅니다.

[사용자 지정 메뉴] 화면이 표시됩니다.

2 [기본 설정]을 누릅니다.

3 [지우기]를 누릅니다.

[초기화] 화면이 표시됩니다.

4 [확인]을 누릅니다.

기본값이 삭제됩니다.

5 [닫기]를 누릅니다.



• 관리자 권한은 공통 기본값을 삭제하는 데 필요합니다. 자세한 내용은 관리자에게 문의하십시오.

버튼 순서 편집

설정 버튼의 배치를 변경합니다.

- 1 [사용자 메뉴]를 누릅니다.
[사용자 지정 메뉴] 화면이 표시됩니다.
- 2 [버튼 순서 설정]을 누릅니다.
[버튼 순서 설정] 화면이 표시됩니다.
- 3 설정 버튼 중 하나를 선택합니다.



- 4 순서를 설정하려면 [위] 또는 [아래]를 누릅니다.
- 5 [확인]을 누릅니다.
설정 버튼의 배치가 완료되었습니다.
- 6 [닫기]를 누릅니다.



• 관리자 권한은 공통 버튼 순서를 구성하는 데 필요합니다. 자세한 내용은 관리자에게 문의하십시오.

1 장 복사

종이 원본을 스캔하고 이를 데이터로 저장할 수 있습니다.
의도된 목적에 맞게 데이터의 저장 폴더를 선택합니다.
스캔 데이터는 네트워크 상의 컴퓨터에 저장하거나, 이메일 첨부 파일로 전송하거나, 이 시스템의 내장 하드 드라이브에 저장하거나, RISO Console에서 다운로드할 수 있습니다.

스캔 작업의 개요 p. 2- 2

1. 원본을 놓습니다.
2. [홈] 화면에서 [스캔]을 누릅니다.
3. 주소 또는 대상을 지정합니다.
4. 설정을 변경합니다.
5. 미리보기 화면을 확인합니다.
6. [시작] 키를 누릅니다.

스캔 설정 p. 2- 6

이 절에서는 각 스캔 설정에 대해 구체적으로 설명합니다.

스캔 모드 기능 버튼 p. 2- 11

이 절에서는 스캔 모드에서 사용할 수 있는 기능에 대해 설명합니다.



2



스캔

스캔 작업의 개요

이 절에서는 기본 스캔 작업에 대해 설명합니다.

절차

● 1 원본을 놓습니다.

사용할 수 있는 원본 유형에 대한 자세한 사항은 "안전 정보"에서 "원본"을 참조하십시오.



- 이 기기는 용지 가장자리로부터 1 mm 이내의 영역을 스캔할 수 있습니다.
(이 영역 내에서는 이미지의 모든 부분이 손실됨.)

■ ADF 이용

1 ADF에 원본을 넣습니다.

원본을 정렬하고 복사할 면을 위로 향하게 놓습니다.

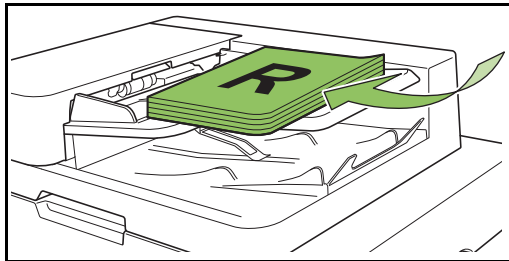

2 원본 폭에 맞게 원본 가이드를 조정합니다.

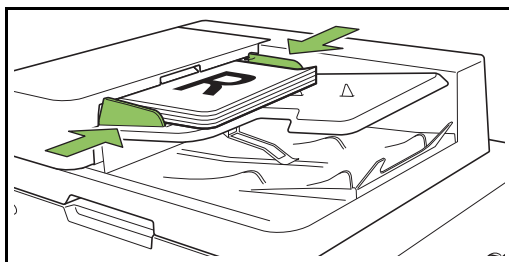

■ 플래튼 유리 이용

1 원본 커버를 엽니다.

2 원본을 놓습니다.

유리 위에 원본 인쇄면이 아래를 향하도록 놓습니다.

원본을 유리 왼쪽 상단의 화살표에 맞춰 정렬하고 원본 커버를 닫습니다.

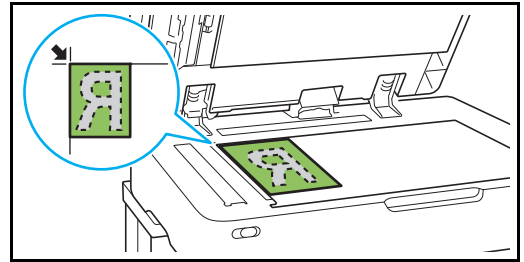

3 원본 커버를 닫습니다.



- 원본 커버는 부드럽게 열었다 닫으십시오.

● 2 [홈1] 화면에서 [스캔]을 누릅니다.

[메일], [PC] 또는 [콘솔]을 선택합니다.

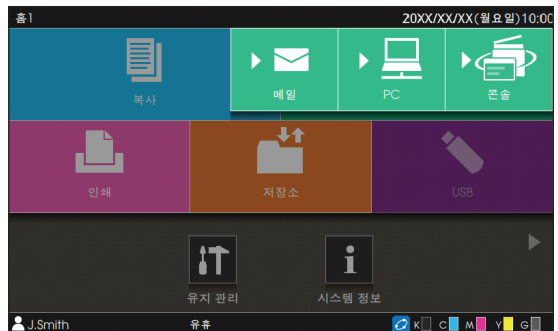

● 3 주소 또는 대상을 지정합니다.

[메일] 또는 [PC]를 선택한 경우 스캔 데이터의 주소/대상을 지정합니다.

- [콘솔]을 선택한 경우에는 대상을 지정하지 않아도 됩니다. 스캔 데이터는 이 기기의 내장 하드 디스크로 저장됩니다.

■ [메일]을 선택한 경우

스캔 데이터를 이메일 메시지에 첨부하여 전송할 수 있습니다.

1 [주소]를 누릅니다.

[주소] 화면이 표시됩니다.

2 [메일 주소록]에서 주소를 선택합니다.

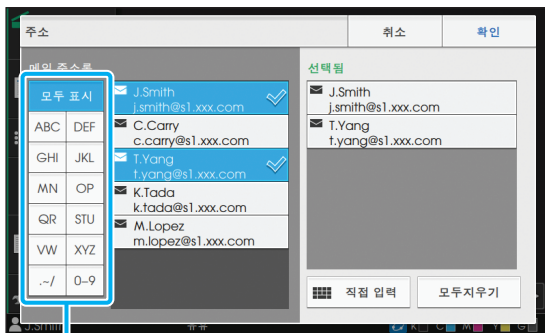

색인

선택된 주소는 [선택됨]에 나타납니다.

- 해당 주소록에 등록된 주소 목록 범위를 좁히려 면 색인을 누르면 됩니다.

3 [확인]을 누릅니다.

- [메일 주소록]에 표시되지 않은 주소로 보려면 새 주소를 등록할 수 있는 [직접 입력]을 누릅니다.
- [선택됨]에서 주소를 제거하려면 [모두지우기]를 눌러 모든 주소를 지우거나 삭제하려는 주소를 선택하고 [지우기]를 누르면 됩니다.
- [전송인] 화면을 표시하고 전송인 이름을 입력하려면 [전송인]을 누릅니다.

■ [PC]를 선택한 경우

스캔 데이터는 네트워크 상의 컴퓨터에 저장됩니다.

1 [대상]을 누릅니다.

[대상] 화면이 표시됩니다.

2 [PC 주소록]에서 대상을 선택합니다.

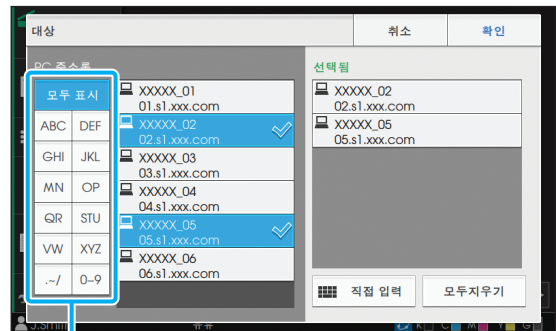

색인

선택된 대상은 [선택됨]에 나타납니다.

- 해당 주소록에 등록된 대상 목록 범위를 좁히려 면 색인을 누르면 됩니다.

3 [확인]을 누릅니다.



- [PC 주소록]에 표시되지 않은 컴퓨터로 데이터를 저장하려면 새 대상을 등록할 수 있는 [직접 입력]을 누릅니다. 대상 서버에 대한 자세한 사항은 관리자에게 문의하십시오.
- [선택됨]에서 대상을 제거하려면 [모두지우기]를 눌러 모든 대상을 지우거나 삭제하려는 대상을 선택하고 [지우기]를 누르면 됩니다.

4 설정을 변경합니다.

스캔에 대한 상세 설정을 지정합니다. 구성 가능한 기능에 대한 자세한 내용은 "설정 목록" (p. 2-5)을 참조하십시오.

5 미리보기 화면을 확인합니다.

1 [전송 전 미리보기]를 누릅니다.

[전송 전 미리보기] 화면에서 [계속]을 누르면 원본 스캔이 시작되고 미리보기가 표시됩니다.

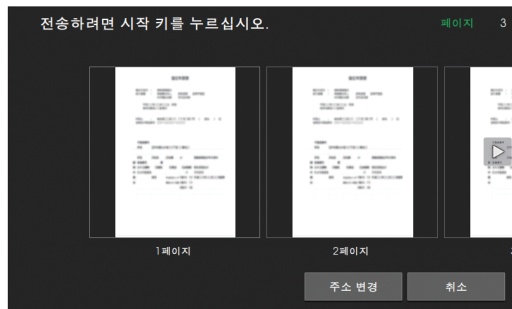

페이지를 전환하려면 [◀] 또는 [▶]을 누릅니다.

주소 또는 대상을 변경하려면 [주소 변경] 또는 [저장 디렉토리]를 누릅니다.

6 [시작] 키를 누릅니다.

[스캔 중] 화면이 표시되면 원본 스캔이 시작됩니다. 화면에 현재 상태가 표시됩니다.

- [확인] 화면이 표시되면 [닫기]를 누릅니다. 스캔된 원본이 저장됩니다.

스캔을 취소하려면

1 [정지] 키를 누릅니다.

스캔이 멈추고 스캔 화면이 표시됩니다.



- 데이터를 스캔하기 위해 [콘솔]을 선택하면 스캔 데이터는 이 기기의 내장 하드 디스크에 저장됩니다. 저장된 데이터는 RISO Console을 사용하여 사용자 컴퓨터로 다운로드할 수 있습니다. "RISO Console"에서 "[스캔] 메뉴 화면" (p. 6-9)을 참조하십시오.
- 스캔 데이터의 저장 기간은 관리자가 구성합니다.



- RISO KAGAKU CORPORATION은 본 기기의 사용 도중 발생할 수 있는 기기의 내장 하드 디스크에 있는 모든 데이터의 손실에 대해 책임을 지지 않습니다. 데이터 보호를 위해서는 미리 데이터를 백업하는 것이 좋습니다.

설정 목록

다음은 스캔 모드에서 사용 가능한 설정 목록입니다.

설정 항목	이 항목의 용도는 다음과 같습니다:	참조
문서 이름	스캔 데이터를 저장할 경우 문서 이름을 보고 지정합니다.	p. 2-6
색상 모드	스캔하려는 데이터의 색상 모드를 지정합니다.	p. 2-7
스캐닝 크기	스캔하려는 원본에 대한 스캔 크기를 지정합니다.	p. 2-7
파일 형식	스캔 데이터를 저장하기 위한 파일 형식을 지정합니다.	p. 2-7
양면/단면	스캔하려는 원본면을 지정합니다.	p. 2-8
스캔 레벨	스캔 레벨을 조정합니다.	p. 2-8
원본 방향	원본의 방향을 지정합니다.	p. 2-8
해상도	스캔 원본에 대한 해상도를 지정합니다.	p. 2-8
혼합 크기 원본	용지 크기가 다른 페이지가 포함된 원본을 스캔합니다.	p. 2-9
페이지 크기	스캔 데이터를 저장하기 위한 크기를 지정합니다.	p. 2-9
책 그림자 제거	책을 편 상태로 스캔할 경우 이미지 중앙에 나타나는 음영을 제거합니다.	p. 2-9
페이지 분할	두 페이지 크기의 지면을 2개로 나눠서(왼쪽과 오른쪽) 스캔합니다.	p. 2-9
PIN 코드	이 기기의 내장 하드 디스크에 스캔된 작업을 저장할 경우 PIN 코드를 지정합니다.	p. 2-9
원본 유형	스캔 데이터를 인쇄하기 전에 적절한 이미지 처리가 이루어지고 저장되도록 원본 유형을 선택합니다.	p. 2-10
감마 보정	스캔 데이터의 색상 밸런스(CMYK)를 조정합니다.	p. 2-10
이미지 제어	원본에 대한 적절한 이미지 처리를 지정합니다.	p. 2-10
기본 색상 레벨	텍스트를 쉽게 읽을 수 있도록 배경 색상(기본 색상)을 연하게 만듭니다.	p. 2-10
배율	스캔 데이터를 확대 또는 축소합니다.	p. 2-10
즐거찾기	자주 사용하는 설정을 호출합니다.	p. 2-11
설정 확인	현재 설정을 확인합니다.	p. 2-11
전송 전 미리보기	전송 또는 저장 전에 원본을 스캔 및 표시합니다.	p. 2-11
사용자 메뉴	즐거찾기 및 기본 설정을 등록하고 버튼 순서를 편집합니다. 주소록도 등록 및 편집할 수 있습니다.	p. 2-12

스캔 설정

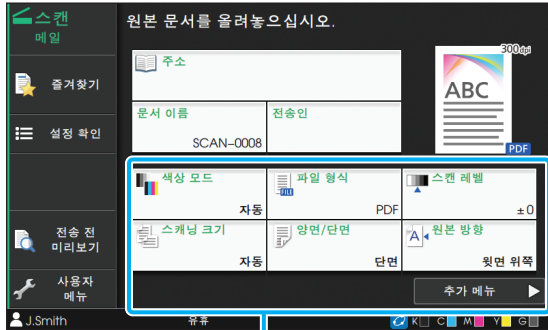

설정 버튼

문서 이름

스캔 데이터를 저장할 때 사용되는 문서 이름을 볼 수 있습니다.

문서 이름을 설정하려면 [문서 이름]을 누릅니다.

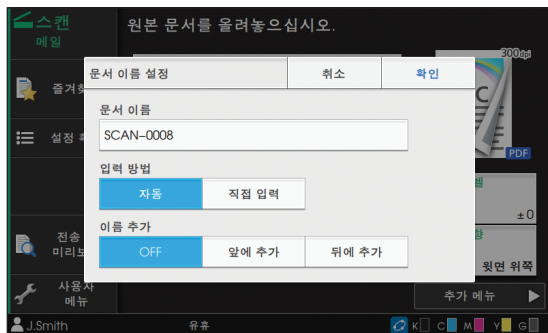

[문서 이름]

[입력 방법] 및 [이름 추가]에 지정된 정보 중에서 [문서 이름] 및 [소유자] 정보가 표시됩니다.

[입력 방법]

자동으로 문서 이름을 설정하려면 [자동]을 선택합니다. 원하는 문서 이름을 입력하려면 [직접 입력]을 선택합니다.

[자동]을 선택하면 "SCAN-"로 시작하여 일련 번호(0001-9999)로 이어지는 문서 이름이 지정됩니다.

[이름 추가]

소유자 이름을 [입력 방법]에서 설정한 문서 이름에 추가할 것인지 지정합니다.

소유자 이름을 추가하지 않으려면 [OFF]를 선택합니다. 문서 이름 앞에 소유자 이름을 추가하고 다음 형식을 사용하려면 [앞에 추가]를 선택합니다:

소유자 이름 - 문서 이름 - 페이지 번호_일련번호.확장자
예: J.Smith-SCAN-0001-0001_0001.tif

문서 이름 뒤에 소유자 이름을 추가하고 다음 형식을 사용하려면 [뒤에 추가]를 선택합니다:

문서 이름 - 소유자 이름 - 페이지 번호_일련번호.확장자
예: SCAN-0001-J.Smith-0001_0001.tif



- 파일 이름이 중복될 경우에는 일련번호만 추가됩니다.

1 [문서 이름]을 누릅니다.

[문서 이름 설정] 화면이 표시됩니다.

2 [입력 방법]에 대한 옵션을 선택합니다.

[직접 입력]을 선택한 경우 문서 이름을 입력하고 [확인]을 누릅니다.

3 소유자 이름을 추가할 것인지를 선택합니다.

4 [확인]을 누릅니다.



- 텍스트 입력에 대한 자세한 사항은 "텍스트 입력" (p. 28)을 참조하십시오.
- [직접 입력]의 경우 대문자와 소문자를 사용할 수 있습니다.

색상 모드

스캔하려는 데이터의 색상 모드를 선택할 수 있습니다.

[자동]

원본이 컬러인지 흑백인지 기기에서 자동으로 확인합니다. 원본이 컬러로 확인되면 해당 원본은 RGB 데이터로 변환되어 저장됩니다. 원본이 흑백으로 확인되면 해당 원본은 흑백 데이터로 변환되어 저장됩니다.

[풀 컬러]

원본이 RGB 데이터로 변환되어 저장됩니다.

[회색조]

컬러 원본 및 컬러 사진이 회색조 데이터로 변환되어 저장됩니다.

[검은색]

원본이 흑백(이진) 데이터로 저장됩니다.

1 [색상 모드]를 누릅니다.

[색상 모드] 화면이 표시됩니다.

2 색상 모드를 선택합니다.

3 [확인]을 누릅니다.

스캐닝 크기

스캔하려는 원본 크기를 지정할 수 있습니다.

자세한 사항은 "복사"에서 "스캐닝 크기" (p. 1-10)를 참조하십시오.

파일 형식

스캔 데이터를 저장하기 위한 파일 형식을 지정합니다.

[PDF], [TIFF], [JPEG], [PDF/A]

파일 형식	설정 항목
[PDF]	[이미지 품질] [세부사항] [ZIP] [단일 페이지] [암호 설정] [사용자 암호] [소유자 암호]
[TIFF]	[세부사항] [ZIP]
[JPEG]	[이미지 품질] [세부사항] [ZIP]
[PDF/A]	[이미지 품질]

[이미지 품질]

[1: 낮음], [2], [3], [4], [5: 높음]

[PDF 암호]

사용자 암호와 소유자 암호를 설정합니다.

[ZIP]

이 옵션은 이메일을 통해 스캔 데이터를 전송하거나 네트워크에서 컴퓨터로 스캔 데이터를 전송할 경우에 나타납니다. zip 파일로 스캔 데이터를 압축하려면 [ON]을 선택합니다.



• 스캔 데이터를 이 기기의 내장 하드 디스크에 저장할 경우 스캔 데이터는 zip 파일로 압축됩니다.

[단일 페이지]

단일 페이지에서 스캔 데이터를 저장하려면 [ON]을 선택합니다.

1 [파일 형식]을 누릅니다.

[파일 형식] 화면이 표시됩니다.

2 스캔 데이터를 저장하는 데 사용되는 파일 형식을 선택합니다.

3 필요에 따라 설정을 변경합니다.

4 [확인]을 누릅니다.



- 스캔 데이터가 하나의 파일만인 경우 스캔 데이터는 압축되지 않습니다.
- [파일 형식]을 [PDF]로 설정하면 [단일 페이지]를 [ON]으로 설정했을 때 [ZIP] 옵션을 사용할 수 있게 됩니다.
- 파일 형식을 [PDF]로 선택하면 입력할 수 있는 [사용자 암호]는 나중에 문서를 여는 데 필요합니다. [소유자 암호]는 특히 인쇄 및 편집 등 문서에 대한 액세스 권한을 설정하는 데 필요합니다. 이 기기의 [PIN 코드](p. 2-9)는 위에서 언급한 암호와 다릅니다. PIN 코드는 내장 하드 디스크에 저장된 스캔 작업과 컴퓨터로부터 전송된 인쇄 작업을 보호하는 역할을 담당합니다.

양면/단면

스캔하려는 원본면을 지정합니다.



- [양면/단면] 및 [책 그림자 제거]는 함께 사용할 수 없습니다. (p. 2-9 "책 그림자 제거")

[단면], [양면]

[페이지 방향]

페이지의 오른쪽/왼쪽 또는 위/아래 여백을 남길 것인지 지정합니다.

[원본 방향] (p. 2-8 "원본 방향")

1 [양면/단면]을 누릅니다.

[양면/단면] 화면이 표시됩니다.

2 [원본 방향]을 누릅니다.

[윗면 위쪽] 또는 [윗면 왼쪽]을 선택합니다.

3 스캔하려는 원본면을 지정합니다.

[양면]을 선택한 경우 페이지 방향을 지정합니다.

4 [확인]을 누릅니다.

스캔 레벨

스캔 레벨을 조정합니다.

자세한 사항은 "복사"에서 "스캔 레벨" (p. 1-12)를 참조하십시오.

원본 방향

원본의 방향을 지정합니다.

자세한 사항은 "복사"에서 "원본 방향" (p. 1-10)를 참조하십시오.

해상도

스캔 원본에 대한 해상도를 지정합니다.

[200 dpi], [300 dpi], [400 dpi], [600 dpi]

1 [해상도]를 누릅니다.

[해상도] 화면이 표시됩니다.

2 해상도를 선택합니다.

3 [확인]을 누릅니다.

혼합 크기 원본

원본에서 여러 개의 다른 원본 크기를 사용하려면 이 옵션을 사용합니다. 공존할 수 있는 크기는 "A4-LEF 및 A3", "B5-LEF 및 B4", "Letter-LEF 및 Ledger"입니다.
자세한 사항은 "복사"의 "혼합 크기 원본" (p. 1-13)에서 2단계와 그 다음 단계를 참조하십시오.

페이지 크기

스캔 데이터를 저장하기 위한 크기를 지정합니다.

[자동]

[스캐닝 크기] 및 [배율] 설정에 따라 페이지 크기를 자동으로 설정합니다.

[표준]

데이터를 선택된 표준 크기로 저장합니다.

[사용자 지정]

관리자가 미리 등록한 비표준 페이지 크기로 저장합니다.

[수동]

등록되지 않은 비표준 페이지 크기를 지정하고 이 크기로 저장합니다.

1 [페이지 크기]를 누릅니다.

[페이지 크기] 화면이 표시됩니다.

2 페이지 크기를 선택합니다.

3 [확인]을 누릅니다.

책 그림자 제거

책을 편 상태로 스캔할 경우 이미지 중앙에 나타나는 음영을 제거합니다.
자세한 사항은 "복사"에서 "책 그림자 제거" (p. 1-13)를 참조하십시오.



• [책 그림자 제거] 및 [양면/단면]은 함께 사용할 수 없습니다. (p. 2-8 "양면/단면")

페이지 분할

두 페이지 크기의 지면을 2개로 나눠서(왼쪽과 오른쪽) 스캔하려면 이 옵션을 사용합니다.
자세한 사항은 "복사"에서 "페이지 분할" (p. 1-14)를 참조하십시오.

PIN 코드

이 기기의 내장 하드 디스크에 스캔된 작업을 저장할 경우 PIN 코드를 지정합니다. 여기에서 설정한 PIN 코드는 컴퓨터로 다운로드하기 위해 RISO Console을 사용할 경우에 필요합니다.

[OFF], [ON]

값을 입력합니다(최대 8자)

1 [PIN 코드]를 누릅니다.

[PIN 코드] 화면이 표시됩니다.

2 [ON]을 누릅니다.

3 PIN 코드를 입력하려면 숫자 키를 사용합니다.

4 [확인]을 누릅니다.

원본 유형

스캔 데이터를 저장하기에 적절한 이미지 처리가 이루어지도록 원본 유형을 선택합니다.

[문자/사진]

원본에 텍스트와 사진이 모두 있는 경우에 선택합니다.

[문자]

원본에 텍스트 또는 그림이 있는 경우에 선택합니다.

[사진]

원본에 사진이 있는 경우에 선택합니다.

1 [원본 유형]을 누릅니다.

[원본 유형] 화면이 표시됩니다.

2 원본 유형을 선택합니다.

3 [확인]을 누릅니다.

감마 보정

스캔 데이터의 색상 밸런스를 조정합니다.
자세한 사항은 "복사"에서 "감마 보정" (p. 1-21)를 참조하십시오.



• [색상 모드]가 [회색조] 또는 [검은색]으로 설정된 경우 감마 값은 K에 대해서만 조정할 수 있으며 C-R, M-G 또는 Y-B에 대해서는 조정할 수 없습니다. (p. 2-7 "색상 모드")

이미지 제어

원본에 대한 적절한 이미지 처리를 지정합니다.
자세한 사항은 "복사"에서 "이미지 제어" (p. 1-21)를 참조하십시오.

기본 색상 레벨

배경 색상이 있는 텍스트 원본 또는 색종이에 인쇄된 원본을 스캔할 경우 텍스트를 쉽게 읽을 수 있도록 배경 색상(기본 색상)을 열게 만들어 줍니다.
자세한 사항은 "복사"에서 "기본 색상 레벨" (p. 1-22)를 참조하십시오.

배율

스캔 데이터를 확대 또는 축소합니다.

[100% (1:1)]

데이터가 확대되거나 축소되지 않습니다.

[자동]

[스캐닝 크기] 및 [페이지 크기] 설정에 따라 배율 크기를 자동으로 설정합니다.

[확대], [축소]

데이터를 선택된 배율 크기로 확대 또는 축소합니다.

수동

데이터를 사용자 지정 배율 크기로 확대 또는 축소합니다.

1 [배율]을 누릅니다.

[배율] 화면이 표시됩니다.

2 배율을 지정합니다.

사용자 지정 배율을 사용하려면 [▼] 또는 [▲]를 눌러 크기를 지정합니다. 또한 숫자 키를 사용하여 숫자를 입력할 수 있습니다.

3 [확인]을 누릅니다.

스캔 모드 기능 버튼

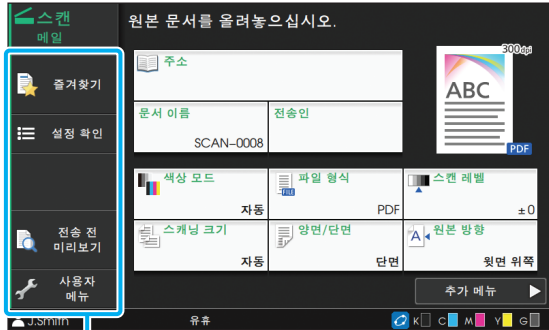

기능 버튼

즐거찾기

설정은 필요할 때마다 호출할 수 있습니다. 권장 설정은 즐겨찾기로 사전 등록할 수 있습니다. 자주 사용하는 설정을 등록하면 유용할 수 있습니다. 자세한 사항은 "복사"에서 "즐거찾기" (p. 1-31)를 참조하십시오.

설정 확인

현재 설정을 확인하려면 이 옵션을 사용합니다.

1 [설정 확인]을 누릅니다.

[설정 확인] 화면이 표시됩니다. 현재 설정을 확인합니다.

다음 설정은 하위 메뉴에서 구성할 수 있습니다:

- 즐겨찾기에 추가
- 기본값으로 저장
- 설정 확인 인쇄

2 [뒤로]를 누릅니다.

전송 전 미리보기

전송 또는 저장 전에 원본을 스캔 및 표시할 수 있습니다.

1 [전송 전 미리보기]를 누릅니다.

[확인] 화면이 표시됩니다.

2 스캔을 시작하려면 [계속]을 누릅니다.

미리보기 화면이 표시됩니다. 스캔 결과를 확인합니다.

3 [시작] 키를 누릅니다.

데이터가 전송되거나 저장됩니다.



- [주소 변경]으로 이메일 주소를 변경하거나 [저장 디렉토리]에 대하여 스캔 데이터가 저장될 대상을 변경할 수 있습니다.
- 스캔 데이터가 여러 페이지가 들어 있는 경우 다른 페이지로 넘어가려면 화면을 쓸어 넘깁니다. [◀] 또는 [▶]을 눌러서 다른 페이지로 이동할 수 있습니다.

사용자 메뉴

즐거찾기 및 기본 설정을 등록하고 버튼 순서를 편집할 수 있습니다. 주소록도 등록 및 편집할 수 있습니다.

즐거찾기로 추가/즐거찾기 편집

버튼을 즐거찾기로 설정하여 구성된 설정을 등록하려면 이 기능을 사용합니다. 즐거찾기는 최대 30개까지 등록할 수 있습니다.

자세한 사항은 "복사"에서 "즐거찾기에 추가" (p. 1-33) 및 "즐거찾기 편집" (p. 1-33)을 참조하십시오.

- 다음 설정은 즐거찾기로 등록되지 않습니다:
- [파일 형식], [PIN 코드]에서는 [문서 이름], [PDF 암호]로

주소록에 추가

주소록에서 주소와 대상을 등록할 수 있습니다.

■ [메일]을 선택한 경우

1 [사용자 메뉴]를 누릅니다.
[사용자 지정 메뉴] 화면이 표시됩니다.

2 [주소록 추가/편집]을 누릅니다.
[주소록 편집] 화면이 표시됩니다.



3 [작성]을 누릅니다.
[작성] 화면이 표시됩니다.



4 이메일 주소를 입력합니다.

5 수신자 이름을 입력합니다.

6 색인을 지정합니다.

7 [확인]을 누릅니다.
주소가 주소록에 등록됩니다.

8 [주소록 표시] 옵션을 설정합니다.
주소록에서 일반 수신자 또는 개인 수신자를 어느 것을 표시할 것인지 지정합니다.

9 [닫기]를 누릅니다.

■ [PC]를 선택한 경우

컴퓨터를 스캔 데이터 대상으로 등록합니다.

자세한 내용은 "관리자 설명서"에서 "스캔 데이터 디렉터리"를 참조하십시오.

주소록 편집

주소록에 등록된 개인 주소 및 대상을 편집할 수 있습니다.

■ [메일]을 선택한 경우

- 1 [사용자 메뉴]를 누릅니다.
[사용자 지정 메뉴] 화면이 표시됩니다.
- 2 [주소록 추가/편집]을 누릅니다.
[주소록 편집] 화면이 표시됩니다.
- 3 주소를 선택하고 [편집]을 누릅니다.
[편집] 화면이 표시됩니다.
- 4 설정을 변경합니다.
- 5 [확인]을 누릅니다.
주소 설정이 변경됩니다.
- 6 [닫기]를 누릅니다.

■ [PC]를 선택한 경우

스캔 데이터 대상으로 등록된 설정을 변경합니다.
자세한 내용은 "관리자 설명서"에서 "스캔 데이터 디렉터리"를 참조하십시오.

주소 삭제 또는 대상 저장

주소록에서 개인 주소와 대상을 삭제할 수 있습니다.

■ [메일]을 선택한 경우

- 1 [사용자 메뉴]를 누릅니다.
[사용자 지정 메뉴] 화면이 표시됩니다.
- 2 [주소록 추가/편집]을 누릅니다.
[주소록 편집] 화면이 표시됩니다.
- 3 주소를 선택하고 [삭제]를 누릅니다.
[확인] 화면이 표시됩니다.
- 4 [확인]을 누릅니다.
주소가 주소록에서 삭제됩니다.
- 5 [닫기]를 누릅니다.

■ [PC]를 선택한 경우

스캔 데이터 대상으로 등록된 대상을 삭제합니다.
자세한 내용은 "관리자 설명서"에서 "스캔 데이터 디렉터리"를 참조하십시오.

기본값 저장/지우기

설정 버튼을 기본 설정으로 사용하여 입력된 값을 등록할 수 있습니다.
자세한 사항은 "복사"에서 "기본값으로 저장" (p. 1-34) 및 "기본값 지우기" (p. 1-34)을 참조하십시오.



- 다음 설정은 기본 설정으로 등록되지 않습니다:
- [파일 형식], [PIN 코드]에서는 [문서 이름], [PDF 암호]로

버튼 순서 편집

설정 버튼의 배치를 변경합니다.
자세한 사항은 "복사"에서 "버튼 순서 편집" (p. 1-35)를 참조하십시오.

이 기기를 프린터로 사용하려면 이 기기와 컴퓨터를 네트워크에 연결합니다.
프린터 드라이버를 사용하여 컴퓨터에서 이 기기로 인쇄 데이터를 전송할 수 있습니다.

인쇄 작업의 개요 (프린터 드라이버) p. 3- 2

1. 프린터 드라이버 화면을 엽니다.



2. 설정을 변경합니다.



3. [확인]을 클릭합니다.



4. [인쇄] 또는 [확인]을 클릭합니다.

인쇄 작업의 개요 (인쇄 모드) p. 3- 3

1. [홈1] 화면에서 [인쇄]를 누릅니다.



2. 작업을 선택합니다.



3. [시작] 키를 누릅니다.

프린터 드라이버 설정 p. 3- 9

이 절에서는 각 프린터 드라이버 설정에 대해 구체적으로 설명합니다.

인쇄 모드 기능 버튼p. 3- 35

이 절에서는 인쇄 모드에서 사용할 수 있는 기능에 대해 설명합니다.



3



인쇄

인쇄 작업의 개요

이 장에서는 이 기기를 프린터로 사용하는 기본 작업에 대해 설명합니다.

프린터 드라이버에서의 절차

● 1 프린터 드라이버 화면을 엽니다.

- 1 컴퓨터의 응용 프로그램에서 인쇄 옵션을 선택합니다.

인쇄 대화 상자가 표시됩니다.

- 2 프린터 이름을 확인하고 [속성] 또는 [세부사항]을 클릭합니다.

버튼 이름은 응용 프로그램에 따라 다릅니다.

● 2 설정을 변경합니다.

구성 가능한 설정에 대한 자세한 내용은 "설정 목록" (p. 3-6)을 참조하십시오.

- 프린터 드라이버 화면에서 모든 설정을 기본값으로 복원하려면 [기본값 복원]을 클릭합니다.

- ! • 프린터 드라이버의 [원본 유형] 및 [용지 유형] 설정은 인쇄 품질에 상당한 영향을 미칩니다. 설정은 사용 조건에 따라 변경합니다.

● 3 [확인]을 클릭합니다.

인쇄 대화 상자가 표시됩니다.



- 인쇄 대화 상자의 [한 부씩 인쇄] 확인란이 선택된 경우 체크 표시를 제거합니다. 사본을 한 부씩 인쇄하려면 [기본] 탭에서 [정렬]을 [한 부씩]으로 설정합니다.

● 4 [인쇄] 또는 [확인]을 클릭합니다.

인쇄 데이터는 이 기기로 전송됩니다.



- 외부 시스템 링크 기능을 사용할 경우 [홈1] 화면에서 [외부 시스템 링크]를 누르면 외부 시스템에 저장된 작업을 인쇄할 수 있습니다. 자세한 사항은 "외부 시스템 링크" (p. 3-36)를 참조하십시오.

인쇄 모드에서의 절차

관리자가 구성한 설정에 따라 간단히 로그인하여 인쇄를 수행할 수 있습니다.

1 [인쇄] 화면에서 [홈1]를 누릅니다.



2 작업을 선택합니다.

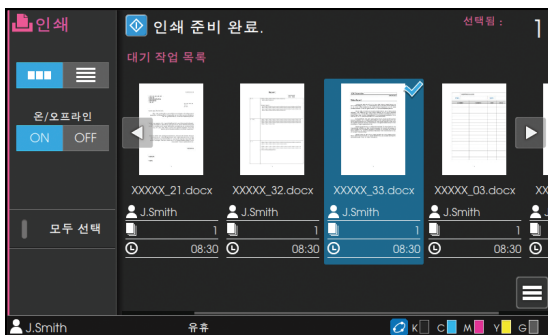

축소판 그림에 표시된 아이콘

- : PIN 코드가 있는 작업
- : 손상된 작업(손상된 데이터 또는 문제가 있는 데이터)
- 없음: 컴퓨터에서 전송된 모든 기타 작업

다음 설정은 하위 메뉴에서 구성할 수 있습니다:

- 상세 정보
- 설정 변경
- 삭제

- 작업 이름이 문자 제한을 초과할 경우 작업 이름의 전반부는 생략되고 "..."이 표시됩니다.
- 다음과 같은 경우에는 작업 이름이 "*****"으로 표시됩니다:
 - 프린터 드라이버에서 [작업 이름 감추기] 확인란이 선택된 작업 (p. 3-28 "PIN 코드")

3 [시작] 키를 누릅니다.

선택된 작업이 인쇄됩니다.

■ PIN 코드를 사용하여 작업을 인쇄할 경우

PIN 코드 입력 화면이 표시됩니다. 숫자 키를 사용하여 PIN 코드를 입력하고 [계속]을 누릅니다.

3

인쇄 시 설정 변경

1 [정지] 키를 누릅니다.

[보류 중] 화면이 표시됩니다.

2 [설정 변경]을 누릅니다.

[설정 변경] 화면이 표시됩니다.

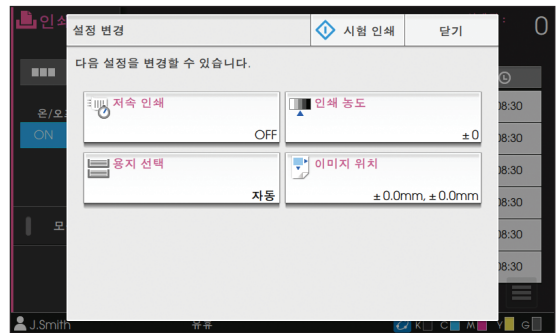

3 설정을 변경합니다.

다음 설정을 변경할 수 있습니다:

- 저속 인쇄 (p. 1-29 "저속 인쇄")
- 인쇄 농도 (p. 1-12 "인쇄 농도")
- 용지 선택 (p. 1-8 "용지 선택")
- 이미지 위치 (p. 1-22 "이미지 위치")



• [시험 인쇄]를 누르면 [정지] 키를 눌렀을 때 처리 중이었던 페이지의 사본이 인쇄됩니다.

4 [닫기]를 누릅니다.

5 [계속]을 누릅니다.

인쇄 작업은 변경된 설정이 적용된 상태로 다시 시작됩니다.

인쇄 시 유지 관리 수행

1 [정지] 키를 누릅니다.

[보류 중] 화면이 표시됩니다.

2 [유지 관리]를 누릅니다.

[유지 관리] 화면이 표시됩니다.

3 설정을 변경합니다.

다음 설정을 변경할 수 있습니다:

- 인쇄 헤드 청소
- 전면 커버 릴리스
- 온/오프라인
- 용지 가이드 제어



• [온/오프라인] 화면을 표시하려면 [온/오프라인]을 누릅니다. [온/오프라인]을 [OFF]로 설정하여 프린터를 단독으로 사용할 수 있습니다.

• [인쇄 헤드 청소] 및 [전면 커버 릴리스]에 대한 자세한 내용은 "부록"에서 "유지 관리" (p. 9-2)를 참조하십시오.

• [시험 인쇄]를 누르면 [정지] 키를 눌렀을 때 처리 중이었던 페이지의 사본이 인쇄됩니다.

• 자동제어 스택킹 트레이 옵션 또는 대용량 배지 유닛을 사용할 경우 [용지 가이드 제어]에서 스택 트레이의 위치를 조정할 수 있습니다. 자세한 사항은 "부록"에서 "유지 관리" (p. 9-2)를 참조하십시오.

4 [닫기]를 누릅니다.

5 [계속]을 누릅니다.

인쇄 작업은 조정이 적용된 상태로 다시 시작됩니다.

프린터 드라이버 화면

설정은 프린터 드라이버 화면에서 구성할 수 있습니다.

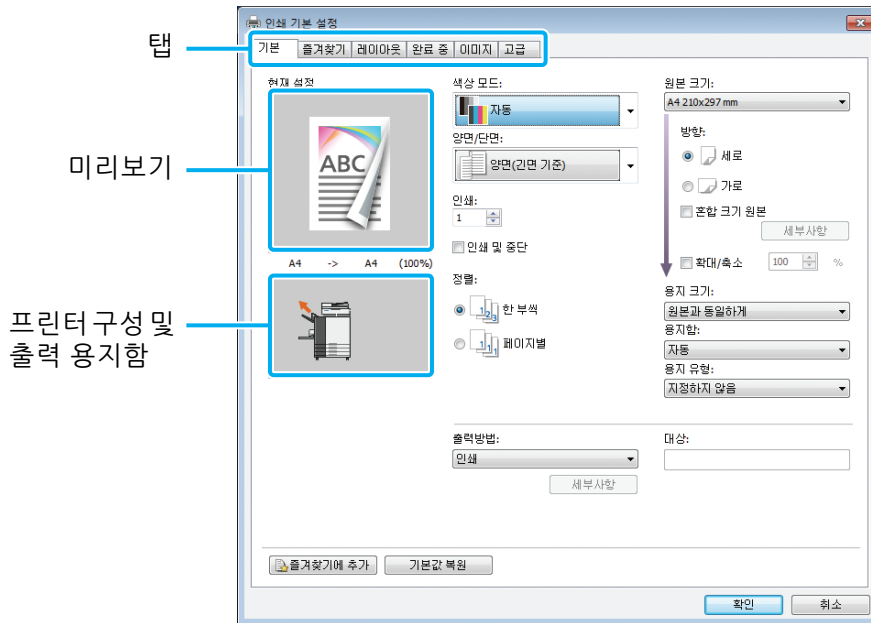

- 탭: 화면을 전환하려면 탭을 클릭합니다.
- 미리보기: 인쇄하려는 문서의 미리보기 이미지가 표시됩니다. 원본 크기, 용지 크기 및 확대/축소 비율은 이 이미지 밑에 표시됩니다.
- 프린터 구성 및 출력 용지함: 연결된 구성 요소 옵션이 그림으로 표시됩니다. 출력 용지함은 화살표와 함께 표시됩니다.

- [기본값 복원]을 클릭하면 프린터 드라이버 화면에서 모든 설정이 기본값으로 복원됩니다.
- 장비 옵션이 연결된 경우, 먼저 특정 기능을 사용하려면 [환경] 탭에 있는 [프린터 구성]에서 설정을 구성합니다. 사용할 수 없는 기능은 회색으로 표시됩니다. (p. 3-31 "[환경] 탭")

설정 목록

프린터 드라이버 설정 목록

프린터 드라이버를 통해 구성할 수 있는 설정에 대한 목록은 다음과 같습니다.

설정 항목	이 항목의 용도는 다음과 같습니다:	참조
[기본] 탭		
색상 모드	색상 모드를 선택합니다.	p. 3-9
양면/단면	인쇄하려는 용지의 면을 지정합니다.	p. 3-9
인쇄	인쇄하려는 매수를 입력합니다.	p. 3-10
인쇄 및 중단	인쇄 결과를 확인하려면 한 부를 인쇄한 후에 시스템을 중지합니다.	p. 3-10
정렬	여러 사본을 인쇄할 경우 용지 출력 방법을 지정합니다.	p. 3-10
원본 크기	용지 크기 및 원본 방향을 지정합니다.	p. 3-10
혼합 크기 원본	페이지 크기가 다른 페이지가 포함된 데이터를 인쇄합니다.	p. 3-11
확대/축소	필요한 경우 인쇄하기 전에 원본 이미지의 확대 또는 축소를 지정합니다.	p. 3-11
용지 크기	인쇄하려는 용지의 크기를 지정합니다.	p. 3-11
용지함	인쇄하려는 용지가 들어 있는 트레이를 지정합니다.	p. 3-12
용지 유형	인쇄 용지의 유형을 지정합니다.	p. 3-12
출력방법 및 대상	컴퓨터로부터 전송된 문서 데이터의 출력을 선택합니다. [출력방향]에 대하여 [인쇄] 외에 다른 항목을 선택한 경우 [세부사항]을 눌러 대상을 지정합니다.	p. 3-13
즐거찾기에 추가	즐거찾기 탭에서 현재 설정을 등록합니다.	p. 3-14
[즐거찾기] 탭		
목록	즐거찾기로 등록된 설정을 확인합니다.	p. 3-14
즐거찾기 편집	등록된 즐겨찾기를 편집합니다.	p. 3-14
파일 열기	저장된 즐겨찾기 파일을 엽니다.	p. 3-15
파일에 저장	즐거찾기를 확장자가 ".uds"인 전용 파일 형식으로 저장합니다.	p. 3-15
즐거찾기에 추가	즐거찾기 탭에서 현재 설정을 등록합니다.	p. 3-15
[레이아웃] 탭		
결합	여러 개의 연속 페이지를 결합합니다.	p. 3-15
이미지 반복	한 장에 동일한 페이지를 여러 번 인쇄합니다.	p. 3-16
소책자	중간 제본 소책자에 대한 정판을 지정합니다.	p. 3-16
워터마크	문서 페이지에 추가하려는 배경 워터마크를 지정합니다.	p. 3-17
스탬프	머리글 또는 바닥글에 페이지 번호, 날짜 또는 텍스트를 자동 인쇄합니다.	p. 3-18
이미지 위치	인쇄 위치를 조정할 경우 이 옵션을 지정합니다.	p. 3-19
회전	인쇄 방향을 지정합니다.	p. 3-20
즐거찾기에 추가	즐거찾기 탭에서 현재 설정을 등록합니다.	p. 3-20

설정 항목	이 항목의 용도는 다음과 같습니다:	참조
[완료 중] 탭		
제본면	제본 여백을 지정합니다.	p. 3-20
스테인플	스테인플 위치를 선택합니다.	
	오프셋 스테이플 트레이 옵션을 사용할 경우	p. 8-5
	다기능 마무리 장치 옵션을 사용할 경우	p. 8-30
펼치	펼치 위치를 지정합니다. (다기능 마무리 장치 옵션을 사용할 경우)	p. 8-32
접기	인쇄 용지의 접기를 지정합니다. (접기 유닛으로 다기능 마무리 장치 옵션을 사용할 경우)	p. 8-32
소책자 제본	제본 방법을 지정합니다. (다기능 마무리 장치 옵션을 사용할 경우)	p. 8-34
오프셋 출력	오프셋 출력에 대한 타이밍을 지정합니다.	
	오프셋 스테이플 트레이 옵션을 사용할 경우	p. 8-7
	대용량 배지 유닛 옵션을 사용할 경우	p. 8-24
	다기능 마무리 장치 옵션을 사용할 경우	p. 8-36
간지	출력물 사이에 간지를 삽입할 위치를 지정합니다.	p. 3-22
표지 추가	인쇄물에 앞표지와 뒷표지를 추가합니다.	p. 3-23
출력 용지함	출력 용지함을 지정합니다.	
	자동제어 스테킹 트레이 옵션 또는 광역 스테킹 트레이를 사용할 경우	p. 8-17
	대용량 배지 유닛 옵션을 사용할 경우	p. 8-24
	다기능 마무리 장치 옵션을 사용할 경우	p. 8-37
출력 용지함 연속	출력 용지함이 가득 찰 경우 자동으로 출력 용지함을 전환합니다.	
	자동제어 스테킹 트레이 옵션을 사용할 경우	p. 8-17
	대용량 배지 유닛 옵션을 사용할 경우	p. 8-25
	다기능 마무리 장치 옵션을 사용할 경우	p. 8-37
메일 작성	메일 양식지 및 인쇄 자료와 함께 봉투식 메일을 만듭니다. (Wrapping Envelope Finisher 옵션을 사용할 경우)	p. 3-23
완전한 제본	Perfect Binder로 소책자를 만드는 설정을 구성합니다. (Perfect Binder 옵션을 사용할 경우)	p. 3-23
즐거찾기에 추가	즐거찾기 탭에서 현재 설정을 등록합니다.	p. 3-23
[이미지] 탭		
원본 유형	인쇄물에 대한 사진의 이미지 품질이나 텍스트를 강조할 것인지를 지정합니다.	p. 3-24
인쇄 농도	인쇄 농도를 지정합니다.	p. 3-24
이미지 품질	인쇄 해상도를 지정합니다.	p. 3-24
문자 스무딩 처리	텍스트 또는 그림의 윤곽을 부드럽게 합니다.	p. 3-24
스크리닝	망점 처리 방법을 지정합니다.	p. 3-25
감마 보정	빨간색, 녹색 및 파란색에 대한 밝기, 선명도, 대비, 감마 값을 조정합니다.	p. 3-25
바코드 영역 정의	바코드가 판독에 적합하도록 바코드 영역을 지정합니다.	p. 3-26
봉투 화상 처리	봉투 인쇄에 대한 이미지 처리를 지정합니다.	p. 3-27
가는 선 향상	원본의 가는 선들이 사라지지 않게 합니다.	p. 3-27
즐거찾기에 추가	즐거찾기 탭에서 현재 설정을 등록합니다.	p. 3-27

설정 항목	이 항목의 용도는 다음과 같습니다:	참조
[고급] 탭		
소유자	해당 선택에 대한 소유자 이름을 지정합니다.	p. 3-28
작업 이름	원하는 작업 이름을 지정합니다.	p. 3-28
PIN 코드	데이터에 PIN 코드를 추가합니다.	p. 3-28
작업 설명	작업에 설명을 추가합니다.	p. 3-28
프로그램	그룹별(예: 회사 부서나 학급)로 배포하기 위해 인쇄물의 틀린 매수를 지정합니다. 필요한 세트 수를 필요한 매수만큼 손쉽게 인쇄할 수 있습니다.	p. 3-28
저속 인쇄	인쇄 속도를 줄입니다. 이것으로 작업을 인쇄할 때 기기에서 나오는 잡음량을 줄일 수도 있습니다.	p. 3-30
빈 페이지 감지	문서에 포함된 빈 페이지의 인쇄를 억제합니다.	p. 3-30
다면 용지 인쇄	먹지 양식이나 간지 등 용지의 여러 유형을 인쇄할 경우에 구성합니다.	p. 3-30
버전	프린터 드라이버의 버전을 볼 수 있습니다.	p. 3-30
즐거찾기에 추가	즐거찾기 탭에서 현재 설정을 등록합니다.	p. 3-30
[환경] 탭		
공유 프린터를 통해	이 시스템을 사용하는 인쇄 서버의 프린터 드라이버를 공유하려면 이 옵션을 선택합니다.	p. 3-31
SNMP 커뮤니티 이름	SNMP 통신에 대한 커뮤니티 이름을 지정합니다.	p. 3-31
Wake On LAN	인쇄 작업을 보낼 때 Wake On LAN 신호를 보낼지 여부를 지정합니다.	p. 3-31
프린터 구성	프린터 드라이버에 대한 구성 옵션 정보를 수동으로 지정합니다.	p. 3-32
사용자 지정 용지 등록	프린터 드라이버에 원하는 크기의 용지를 등록합니다.	p. 3-32
폴더 항목	프린터 드라이버에 대한 인쇄 데이터의 대상 폴더를 등록합니다.	p. 3-34
프린터 정보 가져오기	구성 옵션 정보를 얻은 후 이를 자동으로 프린터 드라이버에 대하여 구성합니다.	p. 3-34

인쇄 모드 기능 버튼 목록

인쇄 모드에서 사용할 수 있는 기능 버튼은 다음과 같습니다.

설정 항목	이 항목의 용도는 다음과 같습니다:	참조
보기 선택	항목을 축소판 그림 또는 목록으로 볼 것인지 선택합니다.	p. 3-35
온/오프라인	네트워크 연결을 전환합니다.	p. 3-35
모두 선택	표시된 대기 중인 모든 문서를 선택합니다.	p. 3-35

프린터 드라이버 설정

이 절에서는 색상 모드, 양면/단면 인쇄 및 용지 유형 등 프린터 드라이버의 기본 설정을 구성하는 방법에 대해 설명합니다.

[기본] 탭

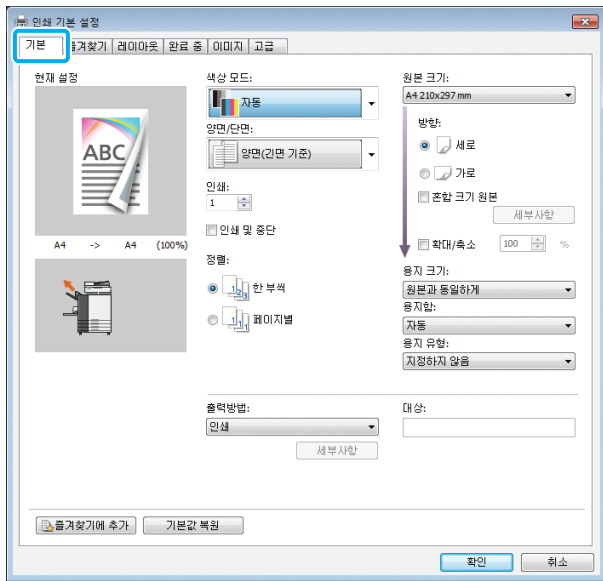

색상 모드

색상 모드를 선택합니다.

[자동]

자동으로 문서 색상을 읽고 그에 따라 풀 컬러(청록색, 자홍색, 노란색, 회색 및 검은색) 또는 검은색으로 인쇄합니다.

[풀 컬러]

5개의 색(청록색, 자홍색, 노란색, 회색 및 검은색)으로 인쇄하려면 이 옵션을 선택합니다.

[검은색]

문서에서 사용되는 색상과 상관없이 하나의 색상(검은색)으로 인쇄하려면 이 옵션을 선택합니다.

[청록색]

문서에서 사용되는 색상과 상관없이 하나의 색상(청록색)으로 인쇄하려면 이 옵션을 선택합니다.

[자홍색]

문서에서 사용되는 색상과 상관없이 하나의 색상(자홍색)으로 인쇄하려면 이 옵션을 선택합니다.

양면/단면

인쇄하려는 용지의 면을 지정합니다.

[단면]

용지의 한쪽 면에 데이터를 인쇄합니다.

[양면(긴면 기준)]

제본 위치에서 긴면 기준으로 용지 양면에 데이터를 인쇄합니다.

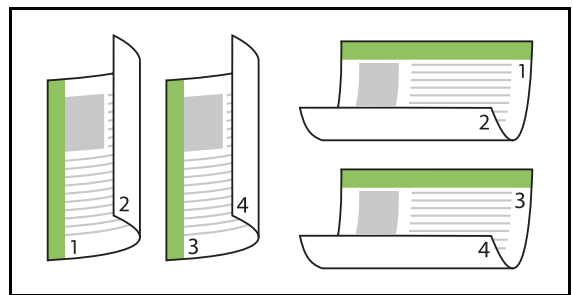

[양면(짧은면 기준)]

제본 위치에서 짧은면 기준으로 용지 양면에 데이터를 인쇄합니다.

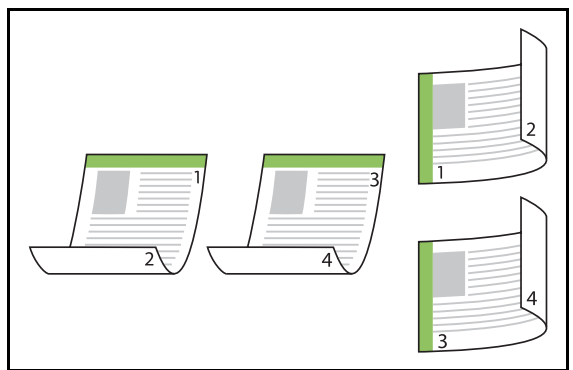

- 혼합 크기 문서로 된 용지의 양면에 인쇄하려면 [혼합 크기 원본] 대화 상자에서 제본 방향을 지정합니다.

인쇄

인쇄하려는 매수(1-9999)를 입력합니다.



- 프로그램이 구성되었으면 매수를 입력할 수 없습니다.

인쇄 및 중단

많은 부수의 페이지 또는 용지로 된 문서를 인쇄할 경우 실제 인쇄를 시작하기 전에 인쇄물을 확인할 수 있도록 한 페이지 또는 한 부(이 페이지 또는 세트는 지정된 페이지 수에 포함되지 않음)가 인쇄됩니다. 인쇄물을 확인 후 인쇄를 계속하려면 프린터에서 [시작] 키를 누릅니다. 이 옵션을 사용하려면 이 확인란을 선택합니다.



- 체크 표시에 대한 인쇄물은 [정렬]에서 선택한 인쇄 방법([페이지별] 또는 [한 부씩])에 따라 출력됩니다.
- 인쇄물 확인이 완료되면 프린터의 운영 패널에서 설정을 변경할 수 있습니다. (p. 3-3 "인쇄 시 설정 변경")

정렬

여러 사본을 인쇄할 경우 용지 출력 방법을 지정합니다.

[한 부씩], [페이지별]



- [한 부씩]이 선택된 경우 응용 프로그램의 인쇄 대화 상자에서 [한 부씩 인쇄]에 대한 체크 표시를 제거합니다. 이 확인란을 선택하면 문서가 제대로 인쇄되지 않을 수 있습니다.

원본 크기

문서 데이터의 용지 크기 및 방향을 지정합니다.

[방향]

[세로], [가로]



- 봉투에 인쇄할 경우 스택 트레이 및 봉투 공급 장치 키트 옵션을 연결하는 것이 좋습니다.
- 이 목록은 [환경] 탭에서 [사용자 지정 용지 등록]에 등록된 크기를 보여줍니다. (p. 3-32 "사용자 지정 용지 등록")

■ 사용자 지정 크기 지정

문서가 비표준 크기인 경우 [Custom]을 선택합니다.

1 [원본 크기]에 대하여 [Custom]을 선택합니다.

[사용자 정의] 대화 상자가 표시됩니다.

2 문서 크기를 입력합니다.

3 [확인]을 클릭합니다.



- 여기에 입력된 크기는 문서 크기를 구성할 경우에만 유효합니다. 자주 사용하는 문서 크기를 등록하면 유용할 수 있습니다. (p. 3-32 "사용자 지정 용지 등록")

혼합 크기 원본

원본 데이터에서 여러 개의 다른 원본 크기를 사용하려면 이 옵션을 사용합니다.
문서 크기에 맞는 용지함을 자동으로 선택하게 하려면 이 확인란을 선택합니다.



- [혼합 크기 원본] 옵션은 [용지 크기], [결합], [이미지 반복], [소책자], [제본면], [표지 추가], [빈 페이지 감지] 또는 [다면 용지 인쇄]와 함께 사용할 수 없습니다. (p. 3-11 "용지 크기", p. 3-15 "결합", p. 3-16 "이미지 반복", p. 3-16 "소책자", p. 3-20 "제본면", p. 3-23 "표지 추가", p. 3-30 "빈 페이지 감지", p. 3-30 "다면 용지 인쇄")
- 이 기능을 양면 인쇄와 함께 사용할 경우 양면 인쇄는 문서의 앞면과 뒷면의 크기가 동일할 경우에만 적용됩니다. (크기가 같지 않으면 용지 뒷면에는 아무것도 인쇄되지 않습니다.)
- [혼합 크기 원본] 확인란을 선택하지 않고 혼합 크기 문서 데이터를 인쇄하면 모든 페이지는 처음 페이지의 크기로 인쇄됩니다.

■ 양면 인쇄와 함께 이 기능 사용하기

양면 인쇄와 함께 이 기능을 사용할 경우 각 용지 크기에 대한 제본 위치를 설정할 수 있습니다.
[혼합 크기 원본] 대화 상자를 표시하려면 [혼합 크기 원본] 확인란을 선택하고 [세부사항]을 클릭합니다. 각 크기에 대한 제본 위치를 선택합니다.

[큰 페이지]

[긴면 기준], [짧은면 기준]

[작은 페이지]

[긴면 기준], [짧은면 기준]

[큰 페이지의 180도 회전]

큰 페이지를 180도 회전하려면 [큰 페이지의 180도 회전] 확인란을 선택합니다.



- [큰 페이지]란 A3, B4 및 Tabloid를 말하고 [작은 페이지]는 기타 크기를 말합니다.
- 일부 응용 프로그램에서는 큰 페이지를 원하는 방향으로 회전할 수 없습니다. 이 경우 인쇄 방향을 180도 회전하려면 확인란을 선택합니다.

확대/축소

원본에 대한 확대/축소 비율을 지정합니다.

[확대/축소] 확인란을 선택하고 50% ~200% 범위 내에서 확대/축소 비율을 입력합니다.

[확대/축소]를 선택하지 않은 경우 확대/축소 비율은 [원본 크기], [용지 크기] 및 페이지 정판 설정에 따라 자동으로 선택됩니다.

용지 크기

인쇄하려는 용지의 크기를 지정합니다.



- [용지 크기]과 [혼합 크기 원본]은 동시에 사용할 수 없습니다. (p. 3-11 "혼합 크기 원본")
- 봉투에 인쇄할 경우 스택 트레이 및 봉투 공급 장치 키트 옵션을 연결하는 것이 좋습니다.
- 이 목록은 [환경] 탭에서 [사용자 지정 용지 등록]에 등록된 크기를 보여줍니다. (p. 3-32 "사용자 지정 용지 등록")

■ 사용자 지정 용지 크기 지정

용지가 비표준 크기인 경우 [Custom]을 선택합니다.

1 [용지 크기]에 대하여 [Custom]을 선택합니다.

[사용자 정의] 대화 상자가 표시됩니다.

2 용지 크기를 입력합니다.

3 [확인]을 클릭합니다.



- 여기에 입력된 크기는 문서 크기를 구성할 경우에만 유효합니다. 자주 사용하는 용지 크기를 등록하면 유용할 수 있습니다. (p. 3-32 "사용자 지정 용지 등록")

용지함

인쇄에 사용하려는 용지함을 지정합니다.



- [다면 용지 인쇄] 기능을 사용할 경우 [용지함]이 [자동]으로 설정됩니다. (p. 3-30 "다면 용지 인쇄")

[자동]

용지함은 [용지 유형] 및 [용지 크기] 설정에 따라 자동으로 선택됩니다.

[금지 트레이1], [금지 트레이2], [금지 트레이3]

인쇄 시 지정된 트레이에 들어있는 용지가 사용됩니다.

[표준 트레이]

인쇄 시 표준 트레이에 들어있는 용지가 사용됩니다.



- [자동]을 선택했는데 용지함에 들어 있는 실제 용지가 [용지 크기] 및 [용지 유형] 설정과 일치하지 않을 경우 (또는 동일한 용지가 들어 있지만 용지함 선택 설정이 [자동 선택]으로 설정되지 않은 경우) 오류가 발생하고 해당 작업은 인쇄되지 않습니다. [용지 유형]에서 [지정하지 않음]을 선택합니다. (p. 3-12 "용지 유형")
- 프린터 용지함에 들어 있는 용지 크기 및 용지 유형을 확인하려면 RISO Console을 사용하면 됩니다. "RISO Console"에서 "[소모품] 화면" (p. 6-6)을 참조하십시오.
- 대용량 금지 유닛 옵션을 사용할 경우 [대용량 금지 유닛]은 [표준 트레이] 대신 표시됩니다.

용지 유형

인쇄 용지의 유형을 선택합니다.

문서 데이터는 선택된 용지 유형에 맞는 채색, 잉크량 및 이미지 처리 등 조정과 함께 인쇄할 수 있습니다.

[지정하지 않음]

프린터 설정에 따라 용지 유형의 자동 선택을 활성화하려면 이 옵션을 선택합니다.

[보통지]

[J 용지], [무광지]

J 용지 또는 비슷한 용지를 사용할 경우 다음 중 하나를 선택합니다.

[고품질]

[카드-J]

이 항목은 [용지함]과 함께 [표준 트레이] 또는 [대용량 금지 유닛]을 선택할 경우에 구성할 수 있습니다.



- 기기에서 용지 유형에 가장 적합한 컬러 프로필을 선택합니다. 적절한 색상 밸런스로 인쇄하려면 프린터 용지 설정을 용지함에 들어 있는 용지와 일치하도록 구성합니다.
- [지정하지 않음]을 선택하면 프린터와의 통신이 확인되지 않거나 인쇄 작업을 보낸 후 프린터 용지 설정이 변경될 경우 용지 유형 및 이미지 처리가 호환되지 않을 수 있습니다.

컬러 프로필이란?

모니터 또는 기타 디스플레이의 색은 빛의 삼원색 (RGB: 빨간색, 녹색, 파란색)으로 표현되지만 잉크로 인쇄되는 색은 안료 삼원색(CMY: 청록색, 자홍색, 노란색)으로 표현됩니다.

용지에 인쇄된 색상을 표현하는 데 사용되는 CMY는 컴퓨터 모니터 상에 표시되는 색을 표현하는 데 사용되는 RGB보다 색상 수가 적기 때문에 프린터는 모니터 상에 보이는 것처럼 정확히 같은 색상을 인쇄할 수 없습니다. 이러한 이유로 거의 동일한 색상 또는 자연색을 재현하려면 RGB 색을 CMY 색으로 변환하는 특별한 방법을 사용해야 합니다.

이 방법을 "색 관리"라고 하며 해당 변환표를 "컬러 프로필"이라고 합니다.

색 관리를 통해 프린터는 사용되는 원본 이미지와 용지의 조합에 따라 최적의 색상을 얻기 위해 컬러 프로필의 여러 유형을 선택합니다.

- 이 프린터는 Monotype Imaging K.K.에서 사용 허가를 받은 ColorSet 기술을 기반으로 생성 및 편집된 컬러 프로필을 사용합니다.

출력방법 및 대상

컴퓨터에서 전송된 데이터를 인쇄할 것인지, 프린터의 폴더에 저장할 것인지를 지정합니다. 또한, USB 플래시 드라이브에 데이터를 PRN 파일로 저장하거나, RISO 바코드 영역 지정 응용 프로그램에서 사용하려는 파일을 생성할 수 있습니다.

[인쇄]

데이터를 인쇄합니다.

[저장소]

문서 데이터를 시스템 폴더에 PRN 파일로 저장할 수 있습니다.

[인쇄 및 저장소]

원본 데이터를 기기의 폴더에 저장하고 인쇄합니다.

[USB에 저장]

USB 플래시 드라이브에 문서 데이터를 PRN 파일로 저장할 수 있습니다. 네트워크 환경이 없어도 USB 플래시 드라이브를 시스템에 연결하여 인쇄할 수 있습니다.

[파일로 저장]

PRN 파일은 RISO 바코드 영역 지정 응용 프로그램에서 사용하기 위해 생성됩니다.



- 저장이 완료될 때까지 USB 플래시 드라이브를 뽑지 마십시오. 데이터를 저장하는 동안 컴퓨터에 표시된 작업 표시줄에 프린터 아이콘이 나타납니다. 저장이 완료되면 프린터 아이콘이 사라집니다. USB 플래시 드라이브를 뽑기 전에 아이콘이 사라졌는지 확인합니다.



- 이 기기의 폴더에 저장된 데이터는 [저장소] - [이용] 화면(p. 4-4) 또는 "RISO Console"의 "[저장소] 메뉴" (p. 6-11)에서 인쇄할 수 있습니다.
- USB 플래시 드라이브에 저장된 데이터는 USB 플래시 드라이브를 기기에 연결하여 [USB] - [이용] 화면에서 인쇄할 수 있습니다. 또한, 데이터는 기기의 폴더에 복사하여 해당 기기에 저장할 수 있습니다. (p. 5-9 "폴더에 복사")
- PRN 파일은 RISO KAGAKU CORPORATION 전용으로 개발된 형식으로 프린터 드라이버를 통해 출력됩니다. PRN 파일은 타 제조업체에서 제공한 프린터 또는 응용 프로그램을 사용하여 열 수 없습니다.
- 컴퓨터 사용자 이름은 기기의 폴더에 저장된 데이터에 소유자로 추가됩니다.

■ 대상 폴더 설정

[환경] 탭에서 [폴더 항목]에 등록된 폴더는 [대상]에 표시됩니다. (p. 3-31 "[환경] 탭")

1 [출력방향]에서 [인쇄 및 저장소], [저장소] 또는 [USB에 저장]을 선택합니다.

2 [세부사항]을 클릭합니다.

[출력방향] 대화 상자가 표시됩니다.

3 [대상] 폴다운 메뉴에서 원본 데이터의 디렉터리를 선택합니다.

- 사용 가능한 폴더는 [대상] 목록에 표시됩니다.

4 [확인]을 클릭합니다.

선택된 폴더 이름은 [대상] 필드에 표시됩니다.

즐거찾기에 추가

프린터 드라이버 화면의 현재 설정은 필요에 따라 나중에 찾아볼 수 있도록 저장할 수 있습니다. 설정에 대하여 최대 30개 그룹을 저장할 수 있습니다.

- 1 프린터 드라이버 화면에서 필요한 설정을 구성합니다.**
- 2 [즐거찾기에 추가]를 클릭합니다.**
[즐거찾기에 추가] 대화 상자가 표시됩니다.
- 3 이름을 입력합니다.**
• 이름은 1-20자까지 입력할 수 있습니다.
- 4 [등록]을 클릭합니다.**
설정이 저장되고 [즐거찾기] 탭에 표시됩니다.

[즐거찾기] 탭

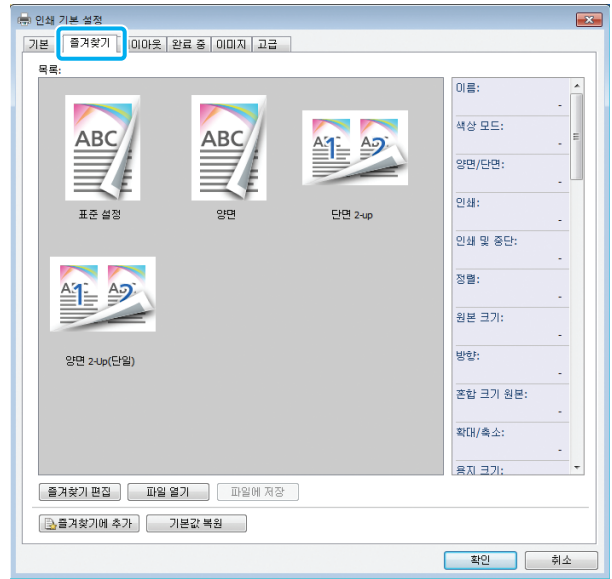

목록

목록에 즐겨찾기로 등록된 프린터 드라이버 설정이 표시됩니다. 권장 설정은 즐겨찾기로 사전 등록할 수 있습니다.

목록에서 선택된 즐겨찾기 설정에 대한 세부사항을 표시하려면 즐겨찾기를 클릭합니다. 인쇄 설정은 선택된 즐겨찾기 설정에 따라 변경됩니다.

즐거찾기 편집

등록된 즐겨찾기를 편집합니다.

[현재 설정]

선택된 즐겨찾기 설정이 표시됩니다.

[목록]

등록된 즐겨찾기가 표시됩니다.

[위], [아래]

이 키를 이용하여 [목록]에서 즐겨찾기에 대한 표시 순서를 변경할 수 있습니다.

[이름 변경]

즐거찾기에 대한 등록된 이름을 변경할 수 있습니다. 새 이름은 1-20자까지 입력할 수 있습니다.

[삭제]

즐거찾기를 삭제할 수 있습니다.

파일 열기

컴퓨터에 저장된 프린터 드라이버 설정을 호출 및 사용할 수 있습니다.

1 [파일 열기]를 클릭합니다.

[오픈] 대화 상자가 표시됩니다.

2 컴퓨터에서 파일을 선택합니다.

3 [오픈]을 클릭합니다.

로드 설정은 [목록]에 표시됩니다.

파일에 저장

즐거찾기로 등록된 설정을 컴퓨터에 저장할 수 있습니다.

이것은 예를 들어, 다수의 사용자에게 대한 설정을 공유하거나 프린터 드라이버를 다시 설치하려는 경우 설정을 컴퓨터에 저장하는 데 유용합니다.

1 [목록]에서 컴퓨터에 저장하려는 설정을 선택합니다.

2 [파일에 저장]을 클릭합니다.

[다른 이름으로 저장] 대화 상자가 표시됩니다.

3 대상 폴더와 파일 이름을 지정합니다.

4 [저장]을 클릭합니다.

선택한 설정이 저장됩니다.

즐거찾기에 추가

프린터 드라이버 화면의 현재 설정은 필요에 따라 나중에 찾아볼 수 있도록 저장할 수 있습니다. 설정에 대하여 최대 30개 그룹을 저장할 수 있습니다. 자세한 사항은 "즐거찾기에 추가" (p. 3-14)를 참조하십시오.

[레이아웃] 탭

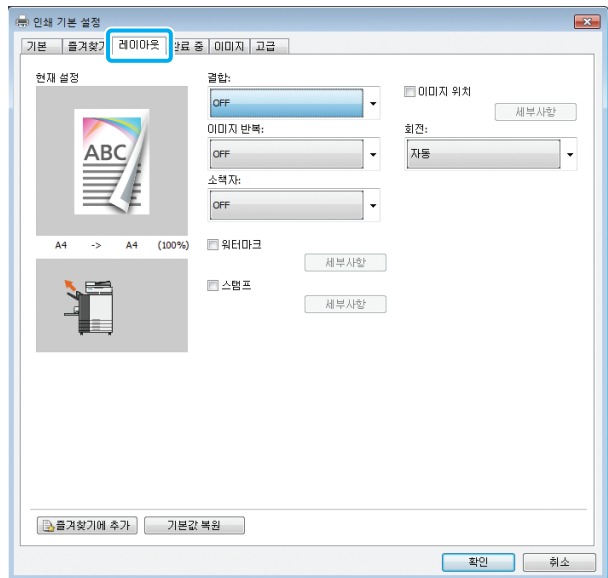

3

결합

이 기능은 인쇄하려는 한 장에 연속 페이지를 인쇄합니다.



- [결합] 기능은 [혼합 크기 원본], [이미지 반복], [소책자] 또는 [빈 페이지 감지] 기능과 함께 사용할 수 없습니다. (p. 3-11 "혼합 크기 원본", p. 3-16 "이미지 반복", p. 3-16 "소책자", p. 3-30 "빈 페이지 감지")

[OFF], [2페이지: 왼쪽에서 오른쪽], [2페이지: 오른쪽에서 왼쪽], [2페이지: 위에서 아래로], [2페이지: 아래에서 위로], [4페이지: 왼쪽 위에서 아래로], [4페이지: 왼쪽 위에서 오른쪽으로], [4페이지: 오른쪽 위에서 아래로], [4페이지: 오른쪽 위에서 왼쪽으로], [8페이지: 왼쪽 위에서 아래로], [8페이지: 왼쪽 위에서 오른쪽으로], [8페이지: 오른쪽 위에서 아래로], [8페이지: 오른쪽 위에서 왼쪽으로] 용지당 페이지 수와 배치하려는 순서를 선택합니다.

3 장 인쇄

예: [4페이지: 왼쪽 위에서 아래로]을 선택한 경우

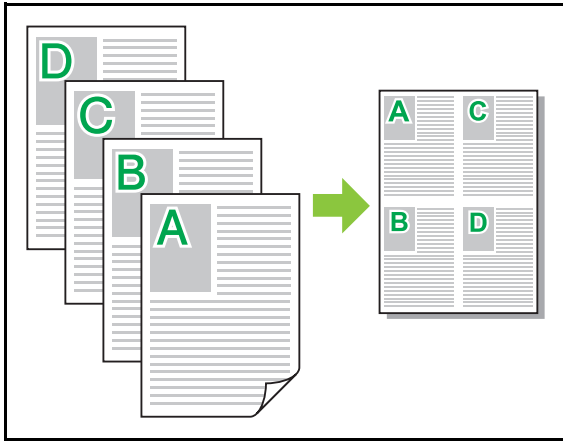

이미지 반복

같은 페이지를 한 장에 여러 번 인쇄됩니다.

- [이미지 반복] 기능은 [혼합 크기 원본], [결합] 또는 [소책자] 기능과 함께 사용할 수 없습니다. (p. 3-11 "혼합 크기 원본", p. 3-15 "결합", p. 3-16 "소책자")

[OFF], [2페이지], [4페이지], [8페이지]
한 면에 인쇄할 페이지 수를 선택합니다.

예: [4페이지]를 선택한 경우

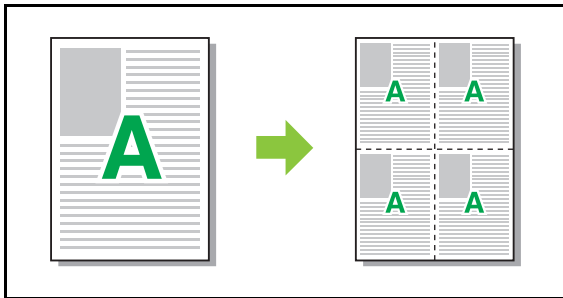

소책자

양면 인쇄가 끝나면 중간 제본 소책자를 만들기 위해 한 장에 여러 연속 페이지가 인쇄됩니다.



- [소책자] 기능은 [혼합 크기 원본], [결합], [이미지 반복], [제본면] 또는 [빈 페이지 감지] 기능과 함께 사용할 수 없습니다. (p. 3-11 "혼합 크기 원본", p. 3-15 "결합", p. 3-16 "이미지 반복", p. 3-20 "제본면", p. 3-30 "빈 페이지 감지")
- 다기능 마무리 장치를 사용할 경우 [완료 중] 탭에서 [소책자 제본](스테이플을 사용하여 접기/가운데 제본)을 구성할 수 있습니다. 자세한 사항은 "장비 옵션"에서 "소책자 제본" (p. 8-34)을 참조하십시오.

[OFF], [왼쪽에서 오른쪽], [오른쪽에서 왼쪽], [위/아래]
레이아웃 순서를 지정합니다. [왼쪽에서 오른쪽] 및 [오른쪽에서 왼쪽] 옵션은 [원본 크기]에 대하여 [세로]이 선택된 경우에 나타납니다. [위/아래] 옵션은 [원본 크기]에서 [방향]에 대하여 [가로]이 선택된 경우에 나타납니다.

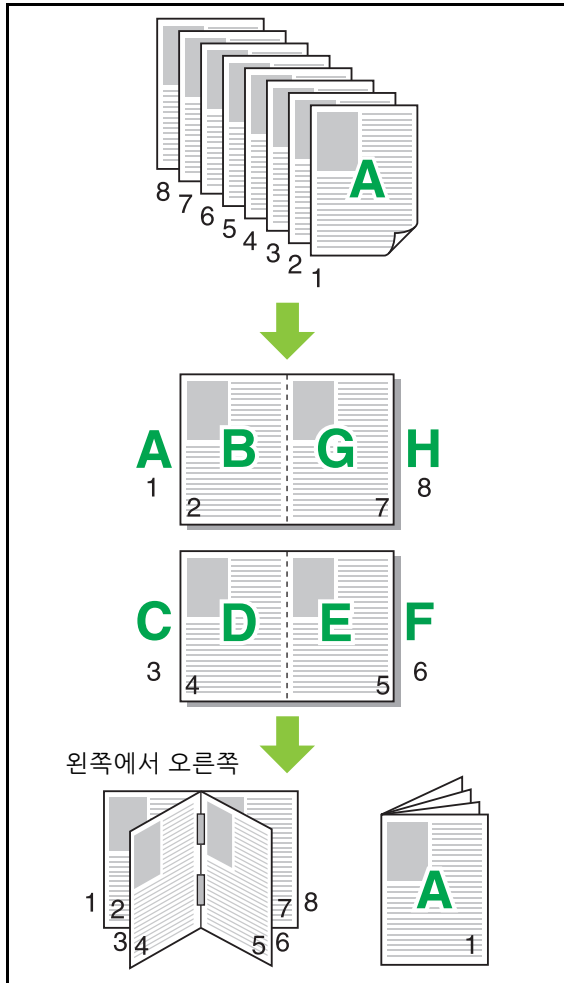

워터마크

출력물에서 원하는 크기와 원하는 위치에 워터마크를 추가합니다.

[워터마크] 대화 상자를 표시하려면 [워터마크] 확인란을 선택하고 [세부사항]을 클릭합니다. 문자열 목록에서 문자열을 선택하고 필요한 설정을 구성합니다.

선택된 설정은 즉시 미리보기 이미지에 적용됩니다.

■ 문자열

[문자열 선택]

[Confidential], [Important], [Circulation], [Reference], [Urgent], [Copying Prohibited]

[추가]

길이가 최대 63자인 문자열을 추가할 수 있습니다.

문자열 목록에서 [추가]를 선택하고 [추가] 대화 상자에서 문자열 입력을 클릭합니다.

[삭제]

목록에서 삭제 문자열을 선택하고 [삭제]를 클릭합니다.

기본 문자열(Confidential, Important, Circulation 등)은 삭제할 수 없습니다.

[문자열 임의 입력]

[적용]

길이가 최대 63자인 문자열을 인쇄할 수 있습니다. 단, 이것은 문자열 목록에 등록할 수 없습니다. 매번 문자열을 입력해야 합니다. 입력된 문자열을 미리보기 이미지에 적용하려면 [적용]을 클릭합니다.



- 워터마크 문자열을 추가 또는 삭제하려면 해당 컴퓨터에 대한 관리자 권한이 있어야 합니다.

■ 미리보기

해당 설정에 따라 이미지가 표시됩니다. 미리보기 이미지에서 위치를 조정하려면 마우스 포인터를 사용하면 됩니다.

■ 적용 페이지

[모든 페이지], [처음 페이지]

■ 문자 장식

[폰트]

폰트 및 스타일을 선택합니다.

[크기]

문자열 크기를 지정합니다.

[색상]

문자열 색을 지정합니다. 운영 체제의 색상표에서 색을 선택하려면 [기타]를 클릭합니다.

[투명도]

문자열의 투명도를 지정합니다. 높은 투명도는 워터마크 문자열의 배경에서 인쇄 데이터가 더 잘 보인다는 것을 의미합니다.

[프레임]

[설치되지 않음], [원형], [사각형], [이중 사각형]

워터마크에 대한 프레임을 선택합니다.

■ 인쇄 위치

[텍스트 각도]

[가로 방향(0도)], [세로 방향(90도)], [세로 방향(270도)], [경사(45도)], [경사(315도)], [Custom] (0-360도)

텍스트의 각도를 선택합니다. 텍스트 각도는 숫자로도 입력할 수 있습니다.

[인쇄 위치]

[가운데], [왼쪽 위], [가운데 위], [오른쪽 위], [가운데 오른쪽], [우-하], [중-하], [좌-하], [가운데 왼쪽], [Custom]

워터마크의 인쇄 위치를 선택합니다. 수직 및 수평 방향에서 위치에 대한 값을 입력할 수도 있습니다.

스탬프

머리글 또는 바닥글에 페이지 번호, 날짜 또는 텍스트를 자동 인쇄합니다.

[스탬프] 대화 상자를 표시하려면 [스탬프] 확인란을 선택하고 [세부사항]을 클릭합니다. 설정을 구성하려면 탭 화면을 사용합니다.

[페이지], [날짜], [텍스트]



- 동일한 위치에 다른 종류의 스탬프를 인쇄할 수 있습니다.
- [결합] 또는 [이미지 반복]을 사용할 경우 페이지 번호와 날짜는 원본 문서 페이지 기준이 아닌 사본 용지의 각 페이지에 자동으로 인쇄됩니다. [소책자]와 함께 이 기능을 사용할 경우 페이지 번호와 날짜는 각 소책자 페이지에 자동으로 인쇄됩니다.

■ 페이지

페이지 스탬프를 인쇄하려면 [페이지] 탭 화면에서 [ON]을 선택합니다.

[왼쪽 위], [가운데 위], [오른쪽 위], [좌-하], [중-하], [우-하]

페이지 스탬프 위치를 선택합니다.

[투명도]

스탬프 영역과 이미지가 겹칠 경우 날짜를 페이지 맨 위에 자동 인쇄하게 하려면 [투명도] 확인란을 선택합니다.

스탬프 영역에서 이미지를 제거하여 공백을 만들려면 체크 표시를 제거하고 해당 공백에서 날짜를 자동 인쇄합니다.

[시작 번호]

페이지 스탬프에 대한 첫 번째 번호를 입력합니다.

[스탬프 시작 페이지]

페이지 스탬프를 시작하는 페이지를 입력합니다. 표지에 스탬프를 인쇄하지 않으려면 [스탬프 시작 페이지]를 "2"로 설정합니다(양면 인쇄에서는 경우에 따라 "3"으로 설정).

[폰트]

폰트 및 스타일을 선택합니다.

[크기]

페이지 스탬프에 대한 텍스트 크기를 지정합니다.

■ 날짜

날짜 스탬프를 인쇄하려면 [날짜] 탭 화면에서 [ON]을 선택합니다.

[왼쪽 위], [가운데 위], [오른쪽 위], [좌-하], [중-하], [우-하]

날짜 스탬프 위치를 선택합니다.

[투명도]

스탬프 영역과 이미지가 겹칠 경우 날짜를 페이지 맨 위에 자동 인쇄하게 하려면 [투명도] 확인란을 선택합니다.

스탬프 영역에서 이미지를 제거하여 공백을 만들려면 체크 표시를 제거하고 해당 공백에서 날짜를 자동 인쇄합니다.

[적용 페이지]

날짜 스탬프를 인쇄할 첫 번째 페이지를 지정합니다.

[모든 페이지]: 날짜가 모든 페이지에 인쇄됩니다.

[처음 페이지]: 날짜가 처음 페이지에만 인쇄됩니다.

[스탬프 날짜]

날짜 스탬프에 사용할 날짜를 구성합니다.

[오늘]: 컴퓨터의 날짜 세트가 인쇄됩니다.

[날짜 지정]: 텍스트 상자에 지정된 날짜가 인쇄됩니다.

[폰트]

폰트 및 스타일을 선택합니다.

[크기]

날짜 스탬프에 대한 텍스트 크기를 지정합니다.

■ 텍스트

텍스트 스탬프를 인쇄하려면 [텍스트] 탭 화면에서 [ON]을 선택합니다.

[왼쪽 위], [가운데 위], [오른쪽 위], [좌-하], [중-하], [우-하]

텍스트 스탬프 위치를 선택합니다.

[투명도]

스탬프 영역과 이미지가 겹칠 경우 날짜를 페이지 맨 위에 자동 인쇄하게 하려면 [투명도] 확인란을 선택합니다.

스탬프 영역에서 이미지를 제거하여 공백을 만들려면 체크 표시를 제거하고 해당 공백에서 날짜를 자동 인쇄합니다.

[적용 페이지]

텍스트 스탬프를 인쇄할 페이지를 지정합니다.

[모든 페이지]: 텍스트가 모든 페이지에 인쇄됩니다.

[처음 페이지]: 텍스트가 처음 페이지에만 인쇄됩니다.

[텍스트]

텍스트 상자에 지정된 텍스트가 인쇄됩니다.

[폰트]

폰트 및 스타일을 선택합니다.

[크기]

텍스트 스탬프에 대한 텍스트 크기를 지정합니다.

이미지 위치

이미지의 인쇄 위치를 조정합니다.



- 이미지 위치는 전방향으로 최대 20 mm(위, 아래, 왼쪽, 오른쪽)까지 이동할 수 있습니다.
- 양면 인쇄 시 전면 및 후면은 따로 조정할 수 있습니다.

[이미지 위치] 대화 상자를 표시하려면 [이미지 위치] 확인란을 선택하고 [세부사항]을 클릭합니다.

조정하려는 방향에 대한 데이터 입력 필드에 값을 입력합니다.

[전면], [후면]

[가로 방향] 또는 [세로 방향]에 대한 값을 입력합니다.

[재설정]

모든 값은 0으로 재설정됩니다.

회전

인쇄 방향을 지정합니다.

[자동], [0도], [90도], [180도], [270도]

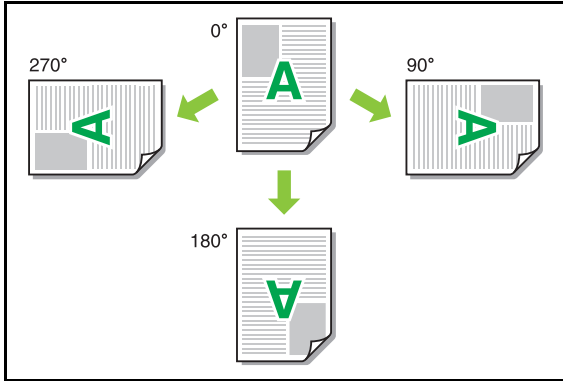

[자동]을 선택할 경우 인쇄 방향은 문서 데이터의 방향과 용지함에 들어 있는 용지의 방향에 따라 자동으로 설정됩니다. 일반 용지는 [자동]을 선택합니다.



- 고정 급지 방향을 사용하여 봉투 또는 기타 용지에 대한 인쇄 방향을 정렬하려면 회전 각도를 지정합니다.
- [자동]은 문서 크기, 용지함에 들어 있는 용지의 크기와 방향 및 기타 설정에 따라 사용 가능한 유일한 옵션이 될 수 있습니다.

즐거찾기에 추가

프린터 드라이버 화면의 현재 설정은 필요에 따라 나중에 찾아볼 수 있도록 저장할 수 있습니다. 설정에 대하여 최대 30개 그룹을 저장할 수 있습니다. 자세한 사항은 "즐거찾기에 추가" (p. 3-14)를 참조하십시오.

[완료 중] 탭

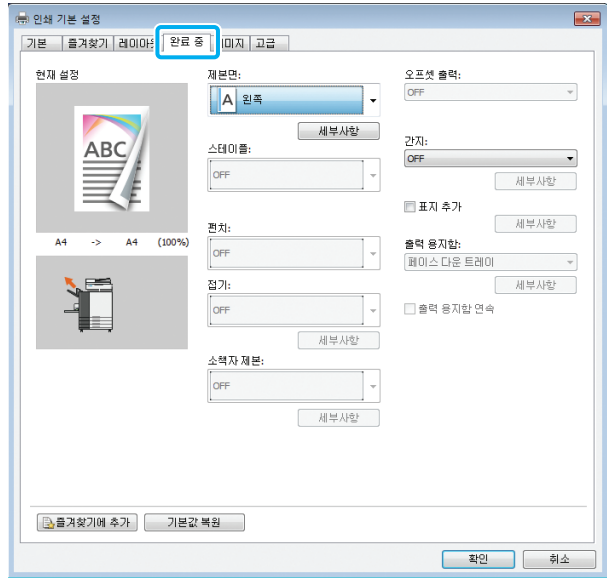

제본면

제본 여백을 지정합니다.



- [제본면] 기능은 [혼합 크기 원본] 또는 [소책자] 기능과 함께 사용할 수 없습니다. (p. 3-11 "혼합 크기 원본", p. 3-16 "소책자")

[왼쪽], [오른쪽], [위쪽]

■ 제본 여백 설정

[제본면] 대화 상자를 표시하려면 제본면을 선택하고 [세부사항]을 클릭합니다.

여백 폭을 지정합니다.

여백 폭 때문에 원본 크기 이미지가 용지에 맞게 인쇄되지 않을 경우 인쇄된 이미지의 크기를 용지에 맞게 줄이려면 [자동 축소] 확인란을 선택합니다.

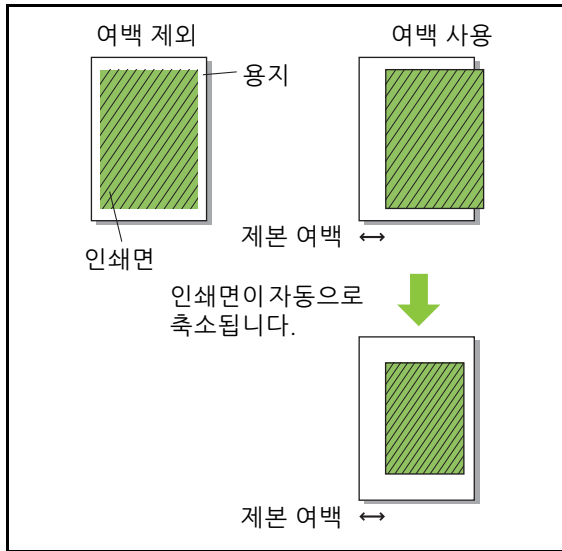

스태이플

오프셋 스타이플 트레이 옵션 또는 다기능 마무리 장치를 사용할 경우 지정된 위치에서 스타이플 기능을 사용할 수 있습니다.

자세한 사항은 페이지를 참조하십시오:

- 오프셋 스타이플 트레이를 사용할 경우 (p. 8-5 "스태이플")
- 다기능 마무리 장치를 사용할 경우 (p. 8-30 "스태이플")

펼치기

다기능 마무리 장치 옵션을 사용할 경우 펼치 구멍을 구성할 수 있습니다.

자세한 사항은 "장비 옵션"에서 "펼치" (p. 8-32)을 참조하십시오.

접기

다기능 마무리 장치 옵션을 사용할 경우 용지 접기 방법을 구성할 수 있습니다.

자세한 사항은 "장비 옵션"에서 "접기" (p. 8-32)을 참조하십시오.

소책자 제본

다기능 마무리 장치 옵션을 사용할 경우 제본 방법을 구성할 수 있습니다.

자세한 사항은 "장비 옵션"에서 "소책자 제본" (p. 8-34)을 참조하십시오.

오프셋 출력

오프셋 스타이플 트레이, 대용량 배지 유닛 또는 다기능 마무리 장치 옵션을 사용할 경우 출력 위치 오프셋 방법을 구성할 수 있습니다.

자세한 사항은 페이지를 참조하십시오:

- 오프셋 스타이플 트레이를 사용할 경우 (p. 8-7 "오프셋 출력")
- 대용량 배지 유닛 사용 시 (p. 8-24 "오프셋 출력")
- 다기능 마무리 장치를 사용할 경우 (p. 8-36 "오프셋 출력")

간지

여러 매수를 인쇄할 때 인쇄 단위 사이에 간지를 삽입하려면 이 기능을 사용합니다. 간지에 숫자 또는 문자를 자동 인쇄할 수 있습니다.

[OFF]

간지가 삽입되지 않습니다.

[정렬 사이]

간지는 [정렬]에서 지정된 단위에 따라 세트 사이에 삽입됩니다.

[작업 사이]

간지는 인쇄 작업 사이에 삽입됩니다.

정렬 사이 또는 작업 사이에서 간지를 어디에 삽입할 것인지 선택하고 [세부사항]을 클릭하여 [간지] 대화 상자를 표시합니다.

간지 트레이를 선택하고 자동 인쇄하려는 텍스트를 지정합니다.

■ 간지 트레이 선택

[표준 트레이], [금지 트레이1], [금지 트레이2], [금지 트레이3]



• 대용량 금지 유닛 옵션을 사용할 경우 [대용량 금지 유닛]은 [표준 트레이] 대신 표시됩니다.

■ 간지 번호

텍스트는 지면 아래쪽(가장자리의 약 5 mm) 또는 위쪽(가장자리의 약 5 mm)에서 인쇄됩니다.

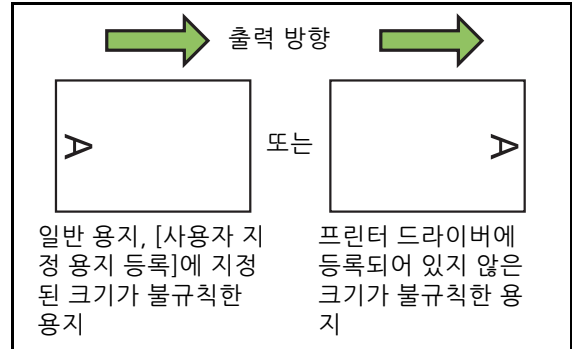

[OFF]

아무것도 인쇄되지 않습니다.

[1 2 3 ...]

간지에 숫자가 숫자 순으로 인쇄됩니다(1, 2, 3...). (9999까지)

[A B C ...]

간지에 문자가 알파벳 순으로 인쇄됩니다(A, B, C...Z, AA, AB, AC...). (ZZZ까지)

표지 추가

전면 및/또는 후면 표지를 추가하려면 이 옵션을 지정합니다.
 용지는 인쇄하려는 데이터 앞 또는 뒤에 지정된 트레이에서 추가됩니다. 이 옵션은 색종이 또는 인쇄 대상 페이지와 다른 용지를 사용할 경우에 지정합니다.



- [표지 추가]과 [혼합 크기 원본]은 동시에 사용할 수 없습니다. (p. 3-11 "혼합 크기 원본")

[표지 추가] 대화 상자를 표시하려면 [표지 추가] 확인란을 선택하고 [세부사항]을 클릭합니다. [전면 표지 추가] 또는 [후면 표지 추가]를 선택하거나 양쪽 확인란을 모두 선택하고 선택된 표지에 대한 트레이를 지정합니다.

[전면 표지 추가]

이 옵션은 처음 페이지 앞에 표지를 삽입합니다.

[후면 표지 추가]

이 옵션은 마지막 페이지 뒤에 표지를 삽입합니다.

[전면 표지 트레이 선택], [후면 표지 트레이 선택]

[표준 트레이], [급지 트레이1], [급지 트레이2], [급지 트레이3]



- 표지에 사용되는 용지를 넣을 트레이를 지정합니다.
- 미리 인쇄된 용지를 넣을 경우 원본 방향과 인쇄하려는 다른 페이지의 방향이 일치하는지 확인하기 위해 한 부를 인쇄하는 것이 좋습니다.
- 대용량 급지 유닛 옵션을 사용할 경우 [전면 표지 트레이 선택] 및 [후면 표지 트레이 선택]에 대하여 [대용량 급지 유닛]은 [표준 트레이] 대신 표시됩니다.

출력 용지함

스택 트레이 옵션 또는 다기능 마무리 장치를 사용할 경우 출력하려는 용지함을 선택할 수 있습니다. 자세한 사항은 페이지를 참조하십시오:

- 자동제어 스택킹 트레이/광역 스택킹 트레이를 사용할 경우(p. 8-17 "출력 용지함")
- 대용량 배지 유닛 사용 시 (p. 8-24 "출력 용지함")
- 다기능 마무리 장치를 사용할 경우 (p. 8-37 "출력 용지함")

출력 용지함 연속

자동제어 스택킹 트레이, 대용량 배지 유닛 또는 다기능 마무리 장치를 사용할 경우 사용 중인 용지함이 가득 차면 출력 용지함이 자동으로 전환될 수 있습니다.

자세한 사항은 페이지를 참조하십시오:

- 자동제어 스택킹 트레이 사용 시 (p. 8-17 "출력 용지함 연속")
- 대용량 배지 유닛 사용 시 (p. 8-25 "출력 용지함 연속")
- 다기능 마무리 장치를 사용할 경우 (p. 8-37 "출력 용지함 연속")

메일 작성

Wrapping Envelope Finisher 옵션을 사용할 경우 메일 양식지 및 인쇄된 자료와 함께 봉투식 문서를 제작할 수 있습니다.

자세한 내용은 Wrapping Envelope Finisher 사용 설명서를 참조하십시오.

완전한 제본

Perfect Binder 옵션을 사용할 경우 Perfect Binder로 소책자를 제작하는 설정을 구성할 수 있습니다. 자세한 내용은 Perfect Binder 사용 설명서를 참조하십시오.

즐거찾기에 추가

프린터 드라이버 화면의 현재 설정은 필요에 따라 나중에 찾아볼 수 있도록 저장할 수 있습니다. 설정에 대하여 최대 30개 그룹을 저장할 수 있습니다. 자세한 사항은 "즐거찾기에 추가" (p. 3-14)를 참조하십시오.

[이미지] 탭

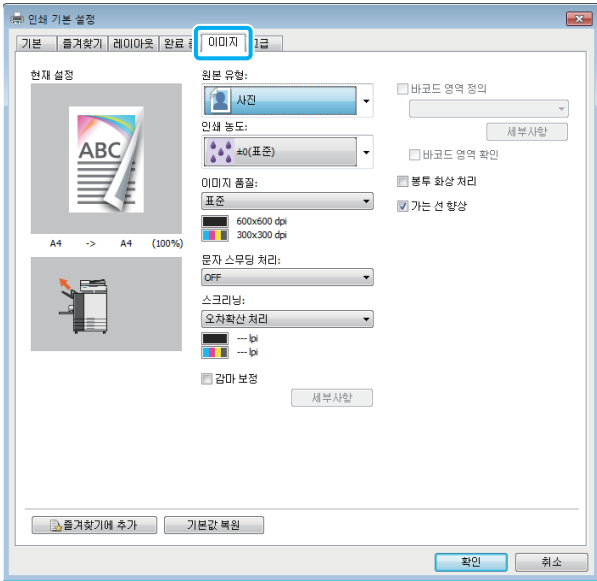

원본 유형

원본에서 사진의 이미지 품질이나 텍스트에 우선순위를 부여할 것인지를 선택합니다.

[사진]

이 옵션은 더 자연스러운 색상으로 이미지 데이터를 처리합니다.

[문자]

이 옵션은 날카로운 렌더링으로 텍스트와 그림을 처리합니다.



- [색상 모드]가 [검은색], [청록색] 또는 [자홍색]인 경우 [사진]이 선택됩니다. 이 설정은 변경할 수 없습니다.

인쇄 농도

인쇄 농도를 지정합니다.

[-3](연하게), [-2], [-1], [±0(표준)], [+1], [+2], [+3](진하게)

이미지 품질

이미지 해상도를 지정합니다.

[표준]

텍스트가 있는 문서 및 기타 원본에 적합합니다.

[고화질]

이 옵션은 사진과 비슷한 원본에 적합합니다.

[초안]

이 옵션은 인쇄시 잉크 소모를 줄여줍니다. 적은 양의 잉크를 사용할 경우 인쇄 농도가 감소되고 중성색이 불균일한 색조로 변합니다.

[데이터 압축]

이미지 품질보다 네트워크 통신 속도를 우선하려면 이 옵션을 사용합니다. 인쇄 데이터의 파일 크기가 작아지면, 중성색이 불균일한 색조로 변합니다.

[고발색]

선명한 색으로 인쇄하려면 이 옵션을 사용합니다.

[CMY 인쇄]

검정 잉크를 사용하지 않고 인쇄물이 제작됩니다. 이것은 인쇄물의 정착성을 향상시키고 잉크가 다른 물질에 의해 벗겨지지 않게 해줍니다.



- [고화질]을 선택하면 인쇄 시간이 더 오래 걸립니다.
- [초안] 또는 [데이터 압축]을 설정하면 [봉투 화상 처리]를 구성할 수 없습니다. (p. 3-27 "봉투 화상 처리")

문자 스무딩 처리

이 기능은 윤곽을 부드럽게 만들기 위해 텍스트 또는 그림(선 그리기)의 윤곽 부분에서 그림과 배경색의 중간 색상을 보완합니다.

2개의 서로 다른 이미지 처리 유형 중 하나를 선택할 수 있습니다.

[OFF]

문자 스무딩 처리를 수행하지 않으려면 이 옵션을 선택합니다.

[낮음]

윤곽을 더 부드럽게 만들려면 이 옵션을 선택합니다.

이 옵션은 고화질 처리를 필요로 하지 않는 데이터 인쇄에 적합합니다.

[높음]

윤곽을 부드럽게 만들고 고화질 문자와 선을 분명하게 만들려면 이 옵션을 선택합니다.



(이미지)

- 문자 스무딩 처리 기능의 이미지 처리는 처리 속도에 반비례합니다(인쇄 속도). 이미지 품질이 높을수록 인쇄 속도는 더 낮아집니다.

스크리닝

망점 처리 방법을 지정합니다.

망점은 잉크의 제한된 수만 사용할 경우 색이 연속적으로 변하는 것처럼 보이기 위해 용지에 인쇄된 잉크 도트의 농도와 크기를 다르게 하는 처리 방법입니다.

[오차확산 처리]

도트 밀도를 변경하여 색상 변화를 표현합니다. 농도가 짙을수록 색상 변화도 더 짙어집니다. 농도가 옅을수록 색상 변화도 더 옅어집니다.



[망점처리(140 lpi)], [망점처리(200 lpi)]

([색상 모드]가 [검은색]으로 설정된 경우)

[망점처리(70 lpi)], [망점처리(100 lpi)]

([색상 모드]가 [검은색] 외 다른 색으로 설정된 경우)

도트 크기를 변경하여 색상 변화를 표현합니다. 도트가 커질수록 색상 변화도 더 짙어집니다. 도트가 작아질수록 색상 변화도 더 옅어집니다. 인치당 100 또는 200라인의 도트 처리는 더 상세한 이미지를 제공합니다.

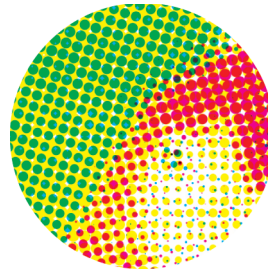

인치당 70라인

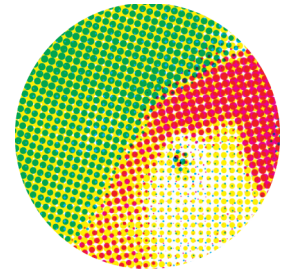

인치당 100라인

(확대된 이미지)

감마 보정

빨간색, 녹색 및 파란색에 대한 밝기, 선명도, 대비, 감마 값을 조정하는 데 사용됩니다.



- [감마 보정] 및 [빈 페이지 감지]는 함께 사용할 수 없습니다. (p. 3-30 "빈 페이지 감지")

[감마 보정] 대화 상자를 표시하려면 [감마 보정] 확인란을 선택하고 [세부사항]을 클릭합니다. 각 항목에 대하여 -25와 +25 사이의 값을 입력합니다.

[밝기]

값이 클수록 색상은 더 밝아집니다(희끄무레한 색).

[선명도]

값이 작을수록 색상은 바랜 것처럼 더 옅어집니다. 값이 클수록 색상은 짙은 것처럼 선명해집니다.

[대비]

밝기 대 어둠의 비율을 조정합니다.

값이 작을수록 대비는 더 낮아집니다. 값이 클수록 대비는 더 높아집니다.

[빨간색], [녹색], [파란색]

각 색상에 대한 감마 값을 보정합니다.

값이 작을수록 색상은 더 옅어집니다. 값이 클수록 색상은 더 짙어집니다.



- 출력물이 누르스름해진 경우 빨간색과 녹색에 대한 값을 낮춥니다. 다른 색을 조정하려면 구성에 대하여 관리자에게 문의하십시오.

바코드 영역 정의

이 설정은 지정된 바코드 주위 영역의 인쇄 농도는 인쇄된 바코드를 읽을 수 있도록 조정합니다.

[바코드 영역 정의]

확인란을 선택하고 풀다운 메뉴에서 인쇄하려는 영역 정의 파일을 선택합니다.

[세부사항]

[바코드 영역 정의] 대화 상자를 표시하려면 [세부사항]을 클릭합니다.

[농도 보정]

지정된 바코드 영역의 인쇄 농도를 조정할 수 있습니다.

[-2](연하게), [-1], [표준]

[바코드 영역 확인]

음영 처리된 바코드 영역이 있는 바코드에 대하여 바코드 영역 정의가 어긋났는지, 글자 또는 그림이 바코드를 중심으로 약 1 mm 정도 겹쳐졌는지 확인하십시오.



- [바코드 영역 정의]를 지정하면, [이미지 품질]에서 [초안] 및 [CMY 인쇄]를 구성할 수 없습니다. (p. 3-24 "이미지 품질")

바코드 영역 정의 파일 만들기

[바코드 영역 정의] 기능을 사용하려면 프린터에서 등록하려는 바코드 인쇄 영역을 지정하는 CSV 파일을 만들기 위해 미리 RISO 바코드 영역 지정 응용 프로그램을 사용합니다.

RISO 바코드 영역 지정 응용 프로그램 설치, 바코드 영역 지정, 프린터에서 정의 파일 등록에 대한 자세한 내용은 "RISO 바코드 영역 지정 응용 프로그램 사용" (p. 7-1)을 참조하십시오.

바코드 영역 정의 선택

[바코드 영역 확인] 확인란을 선택하고 확인하려는 출력물을 출력하려면 [확인]을 클릭합니다. 지정된 영역이 정렬에서 벗어나는지 확인합니다. 지정된 영역이 원하는 위치에서 인쇄되지 않을 경우, 바코드 영역을 재구성하려면 RISO 바코드 영역 지정 응용 프로그램을 다시 사용합니다.

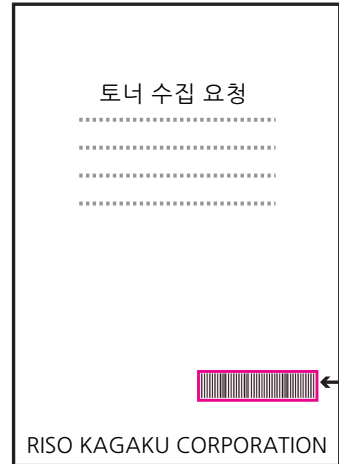

지정된 바코드 영역 (음영 부분)

올바른 규격

- 여백의 간격이 1 mm 이상인 바코드.



- 지정된 영역이 바코드보다 작아서는 안 됩니다.



- 지정된 영역이 바코드와 어긋나서는 안 됩니다.



- 바코드에 다른 개체를 넣지 마십시오. 지정된 영역 안에서 검은색이 아닌 모든 이미지는 흰색으로 인쇄됩니다(사라짐).





- [바코드 영역 확인]에 대하여 [색상 모드]가 [풀 컬러]인 경우 또는 구성된 색상에 대하여 다른 색상 모드가 선택된 경우 지정된 영역의 바코드가 자홍색으로 인쇄됩니다.
- 대상 바코드는 1차원 형입니다. 바코드가 2차원 (예: QR 코드)이라면 이 설정을 수행하지 않아도 됩니다.
- 원본을 만든 프로그램과 프린터에 대하여 다른 해상도로 인쇄하면 이 기능을 사용해도 바코드 판독이 제대로 안될 수 있습니다.

■ 바코드바코드 원본 인쇄하기

바코드 영역이 정확하게 정의되면 문서를 인쇄합니다.



- 바코드 영역으로 지정된 영역에서 원본 색과 상관없이 기본 색은 흰색이고 바코드 색은 검은색입니다.

- 1 문서 응용 프로그램 화면의 인쇄 메뉴에서 프린터 드라이버를 엽니다.**
- 2 [이미지] 탭 화면에서 [바코드 영역 정의] 확인란을 선택합니다.**
- 3 풀다운 메뉴에서 바코드 영역 정의 파일을 선택합니다.**
- 4 [확인]을 클릭합니다.**
인쇄 전 바코드 영역의 인쇄 농도가 적절하게 구성됩니다.



- 자주 사용하는 바코드 원본 설정을 기본 설정으로 구성합니다. 이렇게 하면 필요한 설정을 매번 수행하지 않고 바코드를 인쇄할 수 있어 바코드 인쇄가 쉬워집니다.

■ 기본 설정으로 등록하는 방법

- 1 [시작] 메뉴의 [장치 및 프린터]에서 GD 리즈 프린터를 마우스 오른쪽 버튼으로 클릭합니다.**
- 2 [이미지] 탭 화면을 표시하려면 [인쇄 기본 설정]에서 프린터 드라이버 화면을 엽니다.**
- 3 바코드 인쇄에 필요한 설정을 구성하고 [적용] 버튼을 클릭합니다.**

"바코드 영역의 정의" 파일이 기본 설정으로 등록됩니다. 이제부터 프린터 드라이버만 선택하면 바코드 인쇄를 수행할 수 있습니다.

봉투 화상 처리

봉투를 인쇄할 때 이미지 흐려짐 및 얼룩을 방지해 줍니다. [봉투 화상 처리] 확인란을 선택합니다.



- [초안] 또는 [데이터 압축]을 [이미지 품질]로 설정하면 [봉투 화상 처리]를 구성할 수 없습니다. (p. 3-24 "이미지 품질")

가는 선 향상

원본의 가는 선들이 사라지지 않게 합니다. [가는 선 향상]확인란을 선택합니다.

즐거찾기에 추가

프린터 드라이버 화면의 현재 설정은 필요에 따라 나중에 찾아볼 수 있도록 저장할 수 있습니다. 설정에 대하여 최대 30개 그룹을 저장할 수 있습니다. 자세한 사항은 "즐거찾기에 추가" (p. 3-14)를 참조하십시오.

[고급] 탭

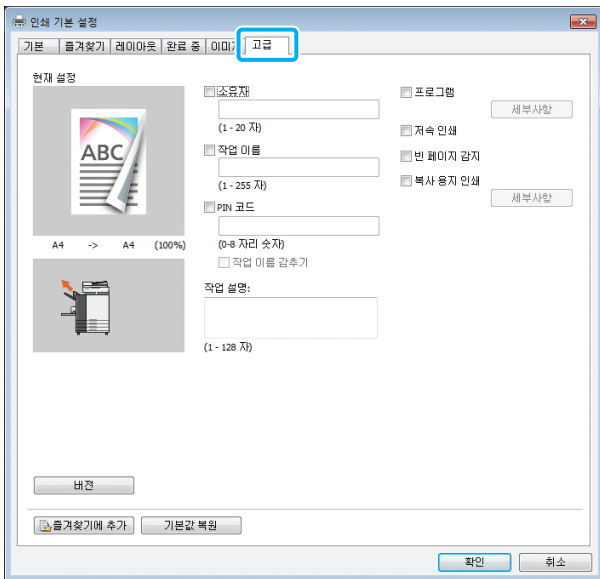

소유자

원하는 소유자의 이름을 입력할 수 있습니다. 소유자의 이름을 입력하려면 [소유자] 확인란을 선택합니다.

작업 이름

원하는 작업 이름을 입력할 수 있습니다. 작업 이름을 입력하려면 [작업 이름] 확인란을 선택합니다.

PIN 코드

다른 사람이 보기를 원치 않는 문서를 인쇄할 경우 PIN 코드를 설정할 수 있습니다. 프린터 운영 패널을 사용하여 PIN 코드를 입력할 경우 PIN 코드로 보호된 작업은 인쇄되지 않습니다. [PIN 코드] 확인란을 선택하고 PIN 코드를 입력합니다. [작업 이름 감추기]를 선택하면 작업 이름이 프린터의 운영 패널과 RISO Console에 별표("****")로 표시됩니다.



- PIN 코드는 잊지 않도록 메모하여 따로 보관해 두십시오. 관리자 권한이 없는 사용자는 PIN 코드를 알 수 없는 목록에서 작업을 삭제할 수 없습니다. 이 작업을 삭제하려면 관리자에게 문의하십시오.

작업 설명

프린터 사용자를 위한 설명을 입력할 수 있습니다. 프린터의 운영 패널 또는 RISO Console을 사용하여 작업에 대한 설명을 표시할 수 있습니다.

프로그램

이 옵션은 다양한 그룹(예: 회사 부서나 학급)에 배포할 목적으로 각기 틀린 매수의 출력물을 인쇄할 경우에 편리합니다. 매수 및 세트 수, 정렬, 간지 및 각 그룹에 대한 기타 옵션에 대한 설정을 프로그래밍할 수 있습니다. 이것으로 필요한 세트 수를 필요한 매수만큼 손쉽게 인쇄할 수 있습니다. 프로그램에 대하여 그룹을 최대 60개까지 구성할 수 있습니다.

[프로그램] 대화 상자를 표시하려면 [프로그램] 확인란을 선택하고 [세부사항]을 클릭합니다. 각 그룹에 대한 매수 및 부수를 지정합니다.



- [프로그램] 및 [다면 용지 인쇄]는 동시에 사용할 수 없습니다. (p. 3-30 "다면 용지 인쇄")

■ 매수 및 부수 입력하기

그룹당 매수는 최대 9,999매, 부수는 최대 99부까지 지정할 수 있습니다.

예를 들어, 사무실에서 4개 부서에 문서를 배포하려면 한 번의 작업으로 부서당 필요한 매수별로 인쇄하기 위해 [프로그램]을 사용하면 됩니다.

부서	총무 1과	총무 2과	회계	관리
직원 수	10	6	24	6

그룹별로 전단지를 인쇄하려면 다음과 같이 설정을 구성합니다.

부서	총무 1과	총무 2과	회계	관리
매수 × 세트	10 × 1	6 × 1	24 × 1	6 × 1

2개의 부서는 직원 수가 같지만(예: 총무 2과 및 관리) 설정을 다음과 같이 구성하여 부서당 필요한 매수만큼 사본을 출력할 수 있습니다.

그룹	01G (총무 1과)	02G (총무 2과 및 관리)	03G (회계)
매수 × 세트	10 × 1	6 × 2	24 × 1

이 경우, [간지(프로그램)]에 대하여 [세트 사이]를 지정하면 각 부서에 대한 부수를 쉽게 분리할 수 있습니다.

■ 정렬

매수 또는 부수 중 어떤 단위로 페이지를 인쇄할 것인지 지정합니다.

[페이지별], [한 부씩]

■ 간지(프로그램)

출력물을 지정된 단위로 분리하기 위해 간지를 삽입합니다.

[OFF]

간지가 삽입되지 않습니다.

[세트 사이]

간지가 세트 사이에 삽입됩니다.

[그룹 사이]

간지가 그룹 사이에 삽입됩니다.

■ 간지 트레이 선택

[금지 트레이1], [금지 트레이2], [금지 트레이3], [표준 트레이]

■ 간지 번호

이 확인란을 선택하면 숫자가 간지에 자동 인쇄됩니다.

[세트 사이]를 선택하면 그룹 번호와 세트 번호가 자동 인쇄됩니다.

[그룹 사이]를 선택하면, 그룹 번호가 자동 인쇄됩니다.

■ 오프셋 출력(프로그램)

오프셋 스테이플 트레이 옵션, 대용량 배지 유닛 또는 다기능 마무리 장치를 사용할 경우 이 항목을 구성할 수 있습니다. 자세한 사항은 페이지를 참조하십시오:

- 오프셋 스테이플 트레이를 사용할 경우 (p. 8-7 "오프셋 출력(프로그램)")
- 대용량 배지 유닛 사용 시 (p. 8-25 "오프셋 출력(프로그램)")
- 다기능 마무리 장치를 사용할 경우 (p. 8-37 "오프셋 출력(프로그램)")

저속 인쇄

인쇄 속도를 느리게 할 수 있습니다. 이것으로 작업을 인쇄할 때 기기에서 나오는 잡음량을 줄일 수도 있습니다.

빈 페이지 감지

빈 페이지를 제외한 인쇄 데이터가 인쇄됩니다.



• "빈 페이지"란 일반적으로 용지에 아무것도 출력되지 않은 페이지를 의미합니다. 페이지는 본문을 제외한 머리글 또는 바닥글만 있는 경우에도 인쇄됩니다.

• [빈 페이지 감지] 기능은 [혼합 크기 원본], [결합], [소책자] 또는 [감마 보정] 기능과 함께 사용할 수 없습니다. (p. 3-11 "혼합 크기 원본", p. 3-15 "결합", p. 3-16 "소책자", p. 3-25 "감마 보정")

다면 용지 인쇄

먹지 양식이나 간지 등 용지의 여러 유형을 인쇄할 경우에 구성합니다.

[다면 용지 인쇄] 대화 상자를 표시하려면 [다면 용지 인쇄] 확인란을 선택하고 [세부사항]을 클릭합니다.

[급지 트레이]에서 사용할 트레이를 선택하고 이것을 [급지 트레이 순서] 목록에 추가합니다. 인쇄물은 [다면 용지 인쇄] 기능과 함께 [급지 트레이 순서] 목록 맨 위의 트레이로부터 순서대로 공급되는 용지로 만들어지기 때문에 우선순위 목록에서 용지 순서를 변경하려면 [위] 및 [아래] 버튼을 사용합니다.



• [다면 용지 인쇄] 기능은 [혼합 크기 원본] 또는 [프로그램] 기능과 함께 동시에 사용할 수 없습니다. (p. 3-11 "혼합 크기 원본", p. 3-28 "프로그램")

• [다면 용지 인쇄]를 선택할 경우 [용지함]이 [자동]으로 설정됩니다. (p. 3-12 "용지함")

• 오프셋 스테이플 트레이 옵션 또는 다기능 마무리 장치를 사용하고 [스테이플]/[펀치]를 구성한 경우 용지의 크기와 방향이 [급지 트레이 순서]로 지정된 모든 용지함에서 동일하지 않는 한 [복사 용지 인쇄] 기능을 사용할 수 없습니다.

버전

프린터 드라이버의 버전 및 컬러 프로파일뿐 아니라 프린터의 모델 이름을 확인합니다.

즐거찾기에 추가

프린터 드라이버 화면의 현재 설정은 필요에 따라 나중에 찾아볼 수 있도록 저장할 수 있습니다. 설정에 대하여 최대 30개 그룹을 저장할 수 있습니다. 자세한 사항은 "즐거찾기에 추가" (p. 3-14)를 참조하십시오.

[환경] 탭

프린터 드라이버를 처음 사용하거나 장비 옵션을 기기에 추가할 경우 프린터 속성의 [환경] 탭에서 환경 설정을 구성해야 합니다.

[환경] 탭을 표시하려면 [시작] 메뉴에서 [장치 및 프린터]로 이동하고, GD 리즈 프린터를 마우스 오른쪽 버튼으로 클릭하고, [프린터 속성]을 엽니다.

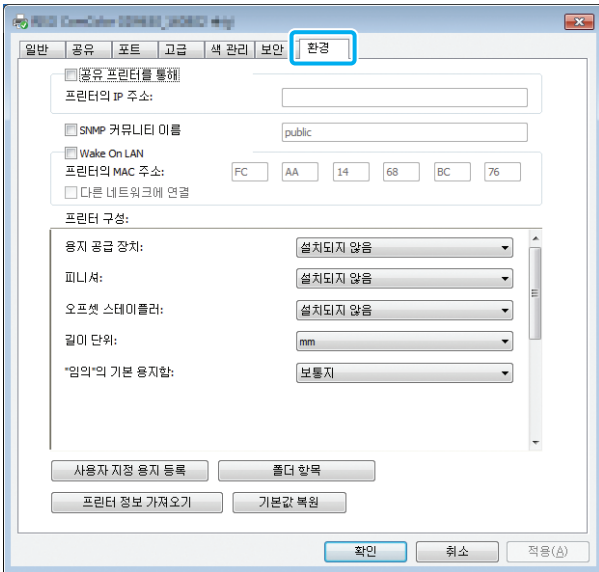

- [기본값 복원]을 클릭하면 탭에 대한 모든 설정이 해당 기본값으로 복원됩니다.

공유 프린터를 통해

이 기기를 사용하는 서버 컴퓨터의 프린터 드라이버를 공유하려면 이 옵션을 선택합니다.

[공유 프린터를 통해] 확인란을 선택하고 [프린터의 IP 주소]에서 최대 39자까지 사용하여 프린트 서버와 공유되도록 구성된 시스템의 IP 주소를 입력합니다. 운영 패널의 [기기 정보] 화면에서 [시스템 정보]에 있는 시스템의 IP 주소를 확인할 수 있습니다.

SNMP 커뮤니티 이름

SNMP 통신에 대한 커뮤니티 이름을 지정합니다. [SNMP 커뮤니티 이름] 확인란을 선택하고 1 ~ 32자 범위에서 SNMP 통신에 대한 커뮤니티 이름을 텍스트 상자에 입력합니다.

- [SNMP 커뮤니티 이름] 확인란을 선택하지 않으면 SNMP 통신에 대한 커뮤니티 이름은 "public"로 설정됩니다.
- 영숫자(대/소문자) 및 다음 기호는 [SNMP 커뮤니티 이름]의 텍스트 상자에 입력할 수 있습니다: ., /, :, @, [\] ^ _
- SNMP 커뮤니티 이름이 시스템과 프린터 드라이버 사이에서 다른 경우에는 시스템으로부터 정보를 얻을 수 없습니다. 시스템에 대한 SNMP 커뮤니티 이름을 변경했다면 프린터 드라이버에 변경 사항 적용 여부를 반드시 확인해야 합니다.

Wake On LAN

프린터를 시작하려면 컴퓨터에서 Wake On LAN 신호를 보내면 됩니다.

[Wake on LAN] 확인란을 선택하고 [프린터의 MAC 주소] 필드에 시스템의 IP 주소를 입력합니다.

[다른 네트워크에 연결] 확인란을 선택한 경우 Wake On LAN 신호는 해당 시스템이 컴퓨터가 아닌 다른 네트워크 세그먼트에 있어도 전송할 수 있습니다.

- 프린터의 MAC 주소를 자동으로 획득하고 [프린터의 MAC 주소]에 표시하려면 [프린터 정보 가져오기]를 선택하고 [적용]을 클릭합니다. 표시된 MAC 주소가 원하는 프린터의 MAC 주소가 아닌 경우 수동으로 주소를 다시 입력합니다.
- 일반적으로, [다른 네트워크에 연결] 확인란은 선택되지 않은 상태로 둡니다.
- [Wake on LAN] 구성에도 불구하고 네트워크 설정에 따라 프린터를 시작하지 못할 수 있습니다. 자세한 내용은 네트워크 관리자에게 문의하십시오.

프린터 구성

일반적으로 프린터에서 장비 옵션 구성 정보를 자동으로 획득하려면 [프린터 정보 가져오기]를 클릭하면 됩니다. 기기에서 받은 정보는 [프린터 구성]에 표시됩니다. 획득한 정보는 수동으로 변경할 수 있습니다.



- 화면에 표시되는 정보는 연결된 장비 옵션에 따라 달라집니다.

■ 자동으로 프린터 구성 설정하기

[프린터 정보 가져오기]를 선택하고, [적용]을 클릭하여 프린터에서 장비 옵션 구성 정보를 획득하고, 해당 정보를 [프린터 구성]에 표시합니다.



- [길이 단위], ["임의"의 기본 용지함] 및 [외부 시스템 링크]는 자동으로 구성되지 않습니다.

■ 수동으로 프린터 구성 설정하기

프린터에서 받는 장비 옵션 구성을 변경할 수 있습니다. 다음 설정을 수동으로 지정합니다:

[용지 공급 장치]

이 공급 장치에 연결된 피니셔의 유형을 선택합니다.

[피니셔]

이 기기에 연결된 피니셔의 유형을 선택합니다.

[오프셋 스테이플러]

오프셋 스테이플 트레이가 있는지 선택합니다.

[길이 단위]

길이를 [mm] 또는 [inch] 단위로 표시할 것인지 선택합니다.

["임의"의 기본 용지함]

프린터 드라이버 화면의 [기본] 탭에서 [용지 유형]이 [지정하지 않음]으로 설정된 경우 사용하려는 용지 유형을 선택합니다.

[외부 시스템 링크]

외부 시스템 링크를 사용하려면 [ON]으로 설정하고 사용하지 않으려면 [OFF]로 설정합니다.



- 이 기기는 용지 유형에 따라 컬러 프로필을 변경합니다. (p. 3-12 "용지 유형")
용지가 지정되지 않은 경우에도 적절한 컬러 프로필로 인쇄하려면 ["임의"의 기본 용지함]과 함께 용지 유형을 구성해야 합니다. 관리자의 권고에 따라 선택하십시오.

사용자 지정 용지 등록

비표준 용지 크기는 99개까지 등록할 수 있습니다. 여기에 등록된 크기는 [원본 크기] 및 [용지 크기]에 표시됩니다.

■ 자동으로 용지 크기 구성

용지 크기가 이미 프린터에 등록된 경우 사용할 수 있습니다.

1 [사용자 지정 용지 등록]을 클릭합니다.

[사용자 지정 용지 등록] 대화 상자가 표시됩니다.

2 [프린터 정보 가져오기]를 클릭합니다.

프린터에 등록된 용지 크기에 대한 정보가 표시됩니다.

3 [닫기]를 클릭합니다.

용지 크기 정보가 저장됩니다.

■ 수동으로 용지 크기 구성

- 1 [사용자 지정 용지 등록]을 클릭합니다.
[사용자 지정 용지 등록] 대화 상자가 표시됩니다.
- 2 용지 너비와 길이를 입력합니다.

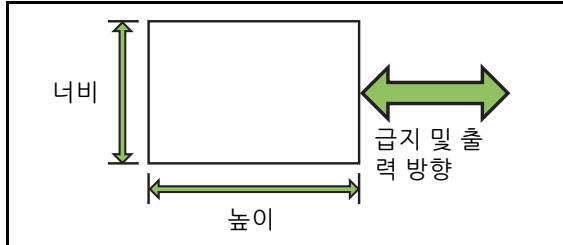

다기능 마무리 장치가 연결되면 "부록"에서 "다기능 마무리 장치 FG10 (옵션)" (p. 9-14)을 참조하십시오.

- 3 용지 크기의 이름을 입력합니다.
이름은 1-30자까지 입력할 수 있습니다.
- 4 용지 크기를 등록하려면 [추가]를 클릭합니다.
- 5 [닫기]를 클릭합니다.
용지 크기 정보가 저장됩니다.

■ 컴퓨터에 용지 크기 저장하기

등록된 용지 크기를 컴퓨터에 저장할 수 있습니다. 이것은 예를 들어, 다수의 사용자에게 대한 등록된 용지 크기를 공유하거나 프린터 드라이버를 다시 설치하려는 경우 설정을 컴퓨터에 저장하는 데 유용합니다.

- 1 [사용자 지정 용지 등록]을 클릭합니다.
[사용자 지정 용지 등록] 대화 상자가 표시됩니다.
- 2 목록 상자에서 저장하려면 용지 크기를 선택합니다.

- 3 [파일에 저장]을 클릭합니다.
- 4 대상 폴더와 파일 이름을 지정합니다.
- 5 [저장]을 클릭합니다.
선택된 용지 크기가 저장됩니다.

■ 컴퓨터에서 용지 크기 읽기

컴퓨터에 저장된 용지 크기를 읽고 사용할 수 있습니다.

- 1 [사용자 지정 용지 등록]을 클릭합니다.
[사용자 지정 용지 등록] 대화 상자가 표시됩니다.
- 2 [파일 열기]를 클릭합니다.
- 3 컴퓨터에서 용지 크기 설정과 함께 파일을 선택합니다.
컴퓨터가 파일 확장자를 표시하도록 구성한 경우 용지 크기에 대한 파일 확장자는 .udp로 표시됩니다.
- 4 [오픈]을 클릭합니다.
읽기 용지 크기는 [사용자 지정 용지 등록] 대화 상자의 목록에 표시됩니다.

■ 용지 크기 삭제

- 1 [사용자 지정 용지 등록]을 클릭합니다.
[사용자 지정 용지 등록] 대화 상자가 표시됩니다.
- 2 목록 상자에서 삭제하려는 용지 크기를 선택합니다.
- 3 [삭제]를 클릭합니다.
선택된 용지 크기가 삭제됩니다.

폴더 항목

프린터 드라이버에서 인쇄 데이터를 저장하려는 폴더를 등록할 수 있습니다. 여기에 등록된 공유 폴더와 개인 폴더는 프린터 드라이버 화면의 [기본] 탭에 있는 [출력방향]에서 인쇄 데이터 대상 폴더로 표시됩니다. (p. 3-13 "출력방법 및 대상")



• 프린터로부터 폴더 정보를 받을 수 없는 경우 공유 폴더는 "공유 폴더 1" ~ "공유 폴더 30"으로 표시됩니다.

■ 폴더 항목 구성

1 [폴더 항목]을 클릭합니다.

[폴더 항목] 대화 상자가 표시됩니다.

2 [프린터 정보 가져오기]를 클릭합니다.

프린터에 등록된 공유 폴더 정보는 [프린터의 공유 폴더]에 표시됩니다.

3 [등록된 폴더]에 추가하려는 폴더를 선택하고 [추가 ->]를 클릭합니다.

4 개인 폴더를 구성합니다.

개인 폴더의 경우 [개인 폴더 사용] 확인란을 선택하면 개인 폴더는 [기본] 탭에서 [대상] 밑에 표시됩니다.

[확인]을 클릭합니다.

5 [적용]을 클릭합니다.

6 [확인]을 클릭합니다.

프린터 정보 가져오기

프린터의 구성 옵션 정보를 얻은 후 이를 자동으로 프린터 드라이버에 대하여 구성합니다. 자세한 사항은 "프린터 구성" (p. 3-32)를 참조하십시오.

인쇄 모드 기능 버튼

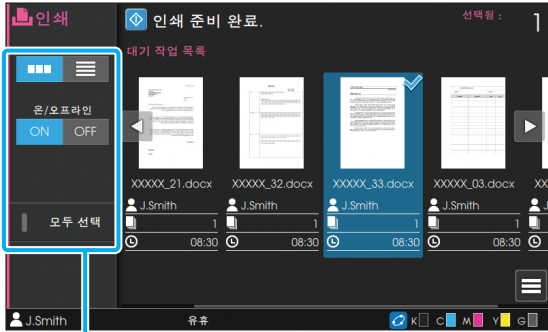

기능 버튼

보기 선택

대기 중인 작업을 축소판 그림 또는 목록으로 볼 것인지 선택할 수 있습니다.

[]: 축소판 그림으로 보기

[]: 목록으로 보기

온/오프라인

네트워크 연결 상태(온라인/오프라인)를 전환할 수 있습니다. 이 설정을 [OFF]로 설정하면 기기는 컴퓨터로부터 받은 인쇄 명령을 허용하지 않습니다. 이 기기를 독점으로 사용할 경우 [OFF] 옵션을 사용해야 합니다.

[OFF], [ON]



- 이 설정을 [OFF]로 설정하면 []이 표시됩니다. (p. 15 "[휴식] 화면")
- 해당 작업을 인쇄한 후 [온/오프라인]을 [ON]으로 되돌리지 않으면 이 설정은 자동으로 다음과 같은 경우 [ON]으로 되돌아갑니다:
 - 자동 초기화가 실행된 경우 (자동 초기화는 관리자가 설정)
 - 로그아웃할 경우

모두 선택

보류 중인 모든 작업을 선택하려면 이것을 누릅니다. 선택을 취소하려면 다시 누릅니다.

상세 정보

[대기 작업 목록]에서 작업을 선택하고 하위 메뉴에서 [세부사항]을 누릅니다. 선택한 작업에 대한 설정 값을 보려면 이 버튼을 클릭합니다.

설정 변경

작업 설정을 확인하려면 해당 작업을 선택하고 하위 메뉴에서 [설정 변경]을 누릅니다.

용지 선택

용지함을 선택합니다.

용지함 설정(용지 크기, 용지 유형, 이중급지 확인 및 자동 선택)을 변경할 수도 있습니다.

자세한 사항은 "복사"에서 "용지 선택" (p. 1-8)를 참조하십시오.

저속 인쇄

인쇄 속도를 느리게 할 수 있습니다. 이것으로 작업을 인쇄할 때 기기에서 나오는 잡음량을 줄일 수도 있습니다.

자세한 사항은 "복사"에서 "저속 인쇄" (p. 1-29)를 참조하십시오.

인쇄 농도

인쇄 농도를 조정할 수 있습니다.

자세한 사항은 "복사"에서 "인쇄 농도" (p. 1-12)를 참조하십시오.

이미지 위치

이미지의 인쇄 위치를 조정합니다.

자세한 사항은 "복사"에서 "이미지 위치" (p. 1-22)를 참조하십시오.

설정 확인

1 [설정 확인]을 누릅니다.

[설정 확인] 화면이 표시됩니다. 현재 설정을 확인합니다.

다음 설정은 하위 메뉴에서 구성할 수 있습니다:

- 설정 확인 인쇄

2 [뒤로]를 누릅니다.

외부 시스템 링크

외부 시스템 링크를 사용할 경우 외부 시스템에 저장된 작업을 인쇄할 수 있습니다.



- 관리자 설정에 따라 [외부 시스템 링크] 버튼은 [홈1] 화면에서 다른 이름으로 표시될 수 있습니다.

- 작동 절차는 사용되는 외부 시스템에 따라 다를 수 있습니다. 자세한 내용은 관리자에게 문의하십시오.

1 [홈1] 화면에서 [외부 시스템 링크]를 누릅니다.

외부 시스템에 연결하면 외부 시스템에 저장된 문서 목록이 표시됩니다.

2 문서를 선택하고 [시작] 키를 누르십시오.

필요에 따라 인쇄 대상 폴더에 스캔 데이터를 저장할 수 있습니다.

저장소 작업의 개요(저장).....p. 4- 2

1. 원본을 놓습니다.



2. [홈1] 화면에서 [저장소] - [저장]을 선택합니다.



3. 데이터를 저장할 폴더를 선택합니다.



4. [시작] 키를 누릅니다.

저장소 작업의 개요(이용).....p. 4- 4

1. [홈1] 화면에서 [저장소] - [이용]을 선택합니다.



2. 폴더를 선택합니다.



3. 문서를 선택합니다.



4. 숫자 키를 사용하여 복사 매수를 입력합니다.



5. [시작] 키를 누릅니다.

저장소 모드 기능 버튼 p. 4- 8

이 절에서는 저장소 모드에서 사용할 수 있는 기능에 대해 설명합니다.



4



저장소

저장소 작업의 개요

이 절에서는 저장소 모드에서 기본 작업에 대해 설명합니다.

폴더에 데이터 저장

스캔 데이터를 폴더에 저장할 수 있습니다.

● 1 원본을 놓습니다.

사용할 수 있는 원본 유형에 대한 자세한 사항은 "안전 정보"에서 "원본"을 참조하십시오.

■ ADF 이용

1 ADF에 원본을 넣습니다.

원본을 정렬하고 복사할 면을 위로 향하게 놓습니다.

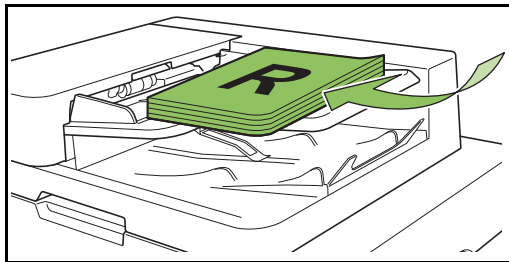

2 원본 폭에 맞게 원본 가이드를 조정합니다.

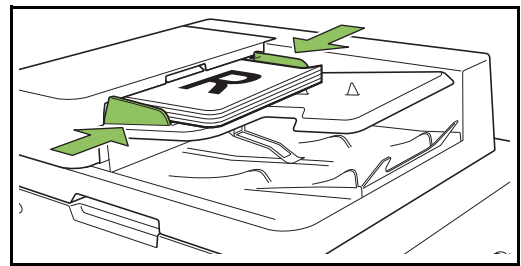

■ 플래튼 유리 이용

1 원본 커버를 엽니다.

2 원본을 놓습니다.

유리 위에 원본 인쇄면이 아래를 향하도록 놓습니다. 원본을 유리 왼쪽 상단의 화살표에 맞춰 정렬하고 원본 커버를 닫습니다.

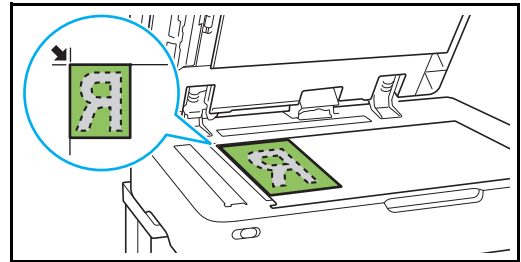

3 원본 커버를 닫습니다.



• 원본 커버는 부드럽게 열었다 닫으십시오.

- 2 [홈] 화면에서 [저장소] - [저장]을 선택합니다.

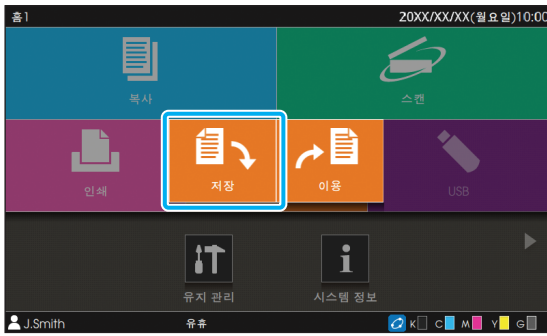

- 3 데이터를 저장할 폴더를 선택합니다.



폴더 목록에는 개인 폴더 및 관리자 권한에 의해 사용이 허용되는 공유 폴더가 표시됩니다.
다음 설정은 하위 메뉴에서 구성할 수 있습니다:

- 색상 변경
- 이름 변경

문서 목록에는 선택된 폴더에 저장된 문서가 표시됩니다.
다음 설정은 하위 메뉴에서 구성할 수 있습니다:

- 상세 정보
- 이름 변경
- 삭제

- 4 [문서 저장]을 누릅니다.

문서 저장에 대한 세부 설정을 지정합니다.
구성 가능한 기능에 대한 자세한 내용은 "[저장소] - [저장]에서 설정 목록" (p. 4-5)을 참조하십시오.

- 5 [시작] 키를 누릅니다.

폴더에서 문서 인쇄

폴더에 저장된 문서를 인쇄할 수 있습니다.

- 1 [홈] 화면에서 [저장소] - [이용]을 선택합니다.

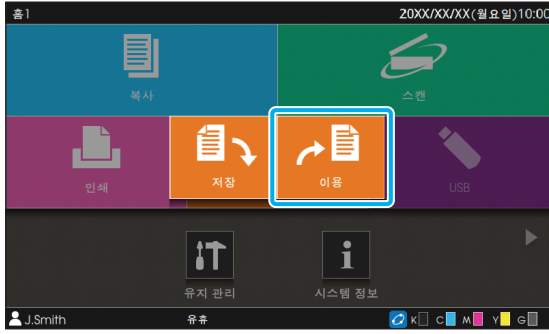

- 2 사용하려는 폴더와 인쇄할 문서를 차례대로 선택합니다.

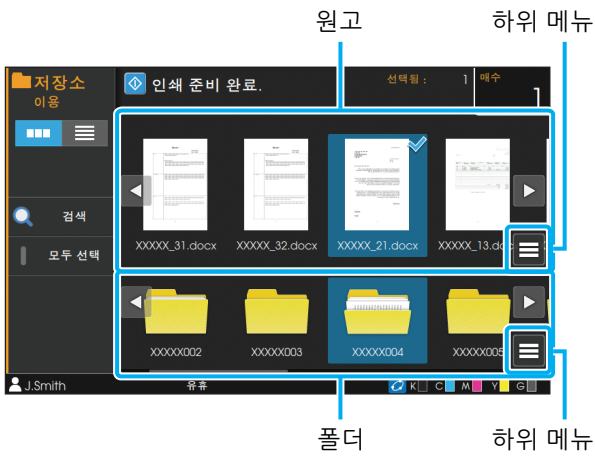

폴더 목록에는 개인 폴더 및 관리자 권한에 의해 사용이 허용되는 공유 폴더가 표시됩니다.

다음 설정은 하위 메뉴에서 구성할 수 있습니다:

- 색상 변경
- 이름 변경

문서 목록에는 선택된 폴더에 저장된 문서가 표시됩니다.

다음 설정은 하위 메뉴에서 구성할 수 있습니다:

- 상세 정보
- 설정 변경
- 이름 변경
- 삭제
- USB 메모리에 복사
- 폴더에 복사

- 3 숫자 키를 사용하여 복사 매수를 입력합니다.

- 4 [시작] 키를 누릅니다.

! 문서는 설정 상세 정보가 포함된 데이터 형태로 폴더에 저장됩니다. 문서를 인쇄할 때는 문서가 폴더에 저장되었을 때 구성된 것과 동일한 용지 종류를 사용해야 합니다.

[저장소] - [저장]에서 설정 목록

설정 항목이 나열된 화면을 표시하려면 [저장소] - [저장] 화면에서 폴더를 선택하고 [문서 저장]을 누릅니다. 이 화면에서 구성할 수 있는 설정은 다음과 같습니다.

설정 항목	이 항목의 용도는 다음과 같습니다:	참조 페이지
문서 이름	폴더로 데이터를 저장할 경우 문서 이름을 봅니다.	p. 4-9
색상 모드	컬러 또는 흑백 인쇄를 선택합니다.	p. 1-7
배율	복사된 이미지를 축소 또는 확대합니다.	p. 1-7
용지 선택	복사 용지에 따라 용지함, 용지 유형 및 급지 제어 설정을 변경합니다.	p. 1-8
스캐닝 크기	원본의 스캔 크기를 지정합니다.	p. 1-10
원본 방향	원본의 방향을 지정합니다.	p. 1-10
양면/단면	스캔하려는 원본 양면과 인쇄될 용지의 양면을 지정합니다.	p. 1-11
정렬	원본에 대하여 여러 사본을 만들기 위한 인쇄 방법을 지정합니다.	p. 1-11
스캔 레벨	스캔 레벨을 조정합니다.	p. 1-12
인쇄 농도	인쇄 농도를 지정합니다.	p. 1-12
ADF 스캔/중단	원본에 페이지 수가 많기 때문에 원본을 여러 번 나눠 넣어야 할 경우에도 원본을 하나의 작업으로 스캔합니다.	p. 1-12
혼합 크기 원본	원본 크기가 다른 페이지가 포함된 원본을 스캔합니다.	p. 1-13
책 그림자 제거	책을 편 상태로 스캔할 경우 이미지 중앙에 나타나는 음영을 제거합니다.	p. 1-13
페이지 분할	두 페이지 크기의 지면을 2개로 나눠서(왼쪽과 오른쪽) 스캔합니다.	p. 1-14
결합	한 장에 연속 페이지를 인쇄합니다.	p. 1-15
이미지 반복	한 장의 용지에 같은 원본에 대한 여러 사본을 인쇄합니다.	p. 1-16
소책자	소책자를 만들 경우 정판 설정을 지정합니다. 또한 다기능 마무리 장치 옵션이 연결된 경우 페이지를 2번 접기하여 용지 묶음 한가운데를 제본합니다.	p. 1-16
PIN 코드	작업에 대한 PIN 코드를 설정할지 여부를 구성합니다. PIN 코드가 구성되었으면 인쇄하거나 문서를 삭제할 경우 이 PIN 코드를 입력해야 합니다.	p. 2-9
스탬프	머리글 또는 바닥글에 페이지 번호, 날짜 또는 텍스트를 자동 인쇄합니다.	p. 1-17
페이지 테두리	용지의 여백에 테두리 선을 추가합니다.	p. 1-19
이미지 품질	스캔 원본에 대한 해상도를 지정합니다.	p. 1-20
원본 유형	스캔 데이터를 인쇄하기 전에 적절한 이미지 처리가 이루어지도록 원본 유형을 선택합니다.	p. 1-20
감마 보정	스캔 데이터의 색상 밸런스(CMYK)를 조정합니다.	p. 1-21
이미지 제어	원본의 이미지 처리를 지정합니다.	p. 1-21
기본 색상 레벨	텍스트를 쉽게 읽을 수 있도록 배경 색상(기본 색상)을 연하게 만듭니다.	p. 1-22
이미지 위치	인쇄 위치를 조정합니다.	p. 1-22

4 장 저장소

설정 항목	이 항목의 용도는 다음과 같습니다:	참조 페이지	
프로그램	그룹별(예: 회사 부서나 학급)로 배포하기 위해 인쇄물의 틀린 매수를 지정합니다. 필요한 세트 수를 필요한 매수만큼 손쉽게 인쇄할 수 있습니다.	p. 1-24	
표지 추가	인쇄물에 앞표지와 뒷표지를 추가합니다.	p. 1-27	
분류	간지를 삽입합니다. 오프셋 스테이플 트레이 옵션 또는 다기능 마무리 장치가 연결된 경우 오프셋 출력 설정도 사용할 수 있습니다.	p. 1-27	
제본 여백	페이지에 대한 제본 여백에 인쇄합니다. 제본 가장자리와 제본 여백 값을 지정합니다.	p. 1-28	
스테이플/펀치	스테이플 설정을 구성합니다. (오프셋 스테이플 트레이 옵션을 사용할 경우)	p. 8-8	
	스테이플 및 펀치 설정을 구성합니다. (다기능 마무리 장치 옵션을 사용할 경우)	p. 8-39	
접기	용지 접기 설정을 구성합니다. (접기 유닛으로 다기능 마무리 장치 옵션을 사용할 경우)	p. 8-41	
저속 인쇄	인쇄 속도를 줄입니다. 이것으로 작업을 인쇄할 때 기기에서 나오는 잡음량을 줄일 수도 있습니다.	p. 1-29	
출력 용지함	출력물에 대한 출력 용지함을 선택합니다.		
	자동제어 스테킹 트레이 옵션/광역 스테킹 트레이를 사용할 경우	p. 8-17	
	대용량 배지 유닛 옵션을 사용할 경우	p. 8-26	
	다기능 마무리 장치 옵션을 사용할 경우	p. 8-43	
앞면 위/아래	대용량 배지 유닛에서 인쇄면을 위로 또는 아래로 하여 페이지를 쌓을 것인지 지정합니다.		
	자동제어 스테킹 트레이 옵션/광역 스테킹 트레이를 사용할 경우	p. 8-17	
	대용량 배지 유닛 옵션을 사용할 경우	p. 8-26	
	다기능 마무리 장치 옵션을 사용할 경우	p. 8-43	
출력 용지함 연속	출력 용지함이 가득 찰 경우 자동으로 출력 용지함을 전환합니다.		
	자동제어 스테킹 트레이 옵션을 사용할 경우	p. 8-18	
	대용량 배지 유닛 옵션을 사용할 경우	p. 8-26	
	다기능 마무리 장치 옵션을 사용할 경우	p. 8-43	
용지함 연속	선택된 용지함에 용지가 부족할 경우 용지 크기와 용지 유형이 같은 다른 용지함에서 용지를 자동으로 공급합니다.	p. 1-30	
자동 이미지 회전	원본과 용지의 방향이 일치하지 않을 경우 자동으로 이미지를 90도 회전합니다.	p. 1-30	
보기 선택	항목을 축소판 그림 또는 목록으로 볼 것인지 선택합니다.	p. 4-8	
모두 선택	표시된 문서를 모두 선택합니다.	p. 4-8	
문서 저장	저장소에 원본 데이터를 저장하기 위한 설정 화면이 표시됩니다.	p. 4-8	
	즐거찾기	자주 사용하는 설정을 호출합니다.	p. 4-8
	설정 확인	현재 설정을 확인합니다.	p. 4-8
	저장 전 미리 보기	저장 전에 원본을 스캔 및 표시합니다.	p. 4-9
사용자 메뉴	즐거찾기 및 기본 설정을 등록하고 버튼 순서를 편집합니다.	p. 4-9	
폴더 추가	새 폴더를 추가합니다.	p. 4-9	

[저장소] - [이용]에서 설정 목록

[저장소] - [이용] 화면에서 문서를 선택하고 하위 메뉴에서 [설정 변경]을 누르면 설정 화면이 표시됩니다. 이 화면에서 구성할 수 있는 설정은 다음과 같습니다.

설정 항목	이 항목의 용도는 다음과 같습니다:	참조 페이지
용지 선택	복사 용지에 따라 용지함, 용지 유형 및 급지 제어 설정을 변경합니다.	p. 1-8
인쇄 농도	인쇄 농도를 지정합니다.	p. 1-12
이미지 위치	인쇄 위치를 조정합니다.	p. 1-22
저속 인쇄	인쇄 속도를 줄입니다. 이것으로 작업을 인쇄할 때 기기에서 나오는 잡음량을 줄일 수도 있습니다.	p. 1-29
보기 선택	항목을 축소판 그림 또는 목록으로 볼 것인지 선택합니다.	p. 4-10
검색	폴더 내 문서를 검색합니다.	p. 4-10
모두 선택	표시된 문서를 모두 선택합니다.	p. 4-10
설정 확인	현재 설정을 확인합니다.	p. 4-10

저장소 모드 기능 버튼

[저장소] - [저장]에서의 기능 버튼

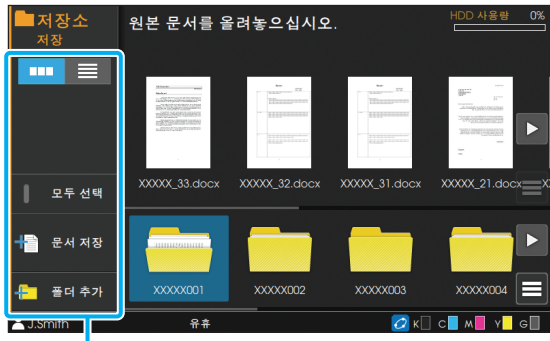

기능 버튼

보기 선택

폴더 및 문서를 축소판 그림 또는 목록으로 볼 것인지 선택할 수 있습니다.

[]: 축소판 그림으로 보기

[]: 목록으로 보기

모두 선택

선택된 폴더에 저장된 모든 문서를 선택하려면 이것을 누릅니다. 선택을 취소하려면 다시 누릅니다.

문서 저장

폴더에 문서를 저장할 경우 해당 설정을 변경합니다. 설정 버튼에 대한 자세한 사항은 "[저장소] - [저장]에서 설정 목록" (p. 4-5)을 참조하십시오.

문서 이름

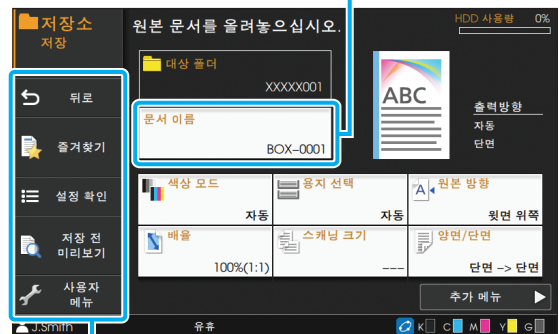

기능 버튼

■ 뒤로

폴더/문서 목록 화면을 표시하려면 이 버튼을 누릅니다.

■ 즐겨찾기

미리 등록된 설정을 표시합니다.

자세한 사항은 "복사"에서 "즐거찾기" (p. 1-31)를 참조하십시오.

■ 설정 확인

저장할 문서의 설정을 확인합니다.

자세한 사항은 "복사"에서 "설정 확인" (p. 1-32)를 참조하십시오.

■ 저장 전 미리보기

저장 전에 원본을 스캔 및 표시할 수 있습니다.

1 [저장 전 미리보기]를 누릅니다.

[저장 전 미리보기] 화면이 표시됩니다.

2 스캔을 시작하려면 [계속]을 누릅니다.

미리보기 화면이 표시됩니다. 스캔 결과를 확인합니다.

3 [시작] 키를 누릅니다.

데이터가 저장됩니다.



• 스캔 데이터가 여러 페이지가 들어 있는 경우 다른 페이지로 넘어가려면 화면을 쓸어 넘깁니다. [◀] 또는 [▶]을 눌러서 다른 페이지로 이동할 수 있습니다.

■ 사용자 메뉴

즐거찾기 및 기본 설정을 등록하고 버튼 순서를 편집할 수 있습니다.

자세한 사항은 "복사"에서 "사용자 메뉴" (p. 1-33)를 참조하십시오.

■ 문서 이름

문서가 폴더에 저장된 경우 사용되는 문서의 이름을 설정하려면 [문서 이름]을 누릅니다.

[문서 이름]

[입력 방법]으로 지정된 세부사항과 함께 문서 이름을 표시합니다. 파일 확장자는 표시되지 않습니다.

[입력 방법]

[자동]: 자동으로 문서 이름을 설정합니다. 기본 설정에서 문서 이름은 "BOX-" 뒤에 일련 번호(0001-9999)로 지정됩니다.

[직접 입력]: 원하는 문서 이름을 입력하는 데 사용합니다.

1 [문서 이름]을 누릅니다.

[문서 이름 설정] 화면이 표시됩니다.

2 [입력 방법]에 대한 옵션을 선택합니다.

[직접 입력]을 선택한 경우 문서 이름을 입력하고 [확인]을 누릅니다.

3 [확인]을 누릅니다.



• 텍스트 입력에 대한 자세한 사항은 "텍스트 입력" (p. 28)을 참조하십시오.

• [직접 입력]의 경우 대문자와 소문자를 사용할 수 있습니다.

폴더 추가

폴더를 새로 추가합니다.

1 [폴더 추가]를 누릅니다.

[폴더 이름] 입력 화면이 표시됩니다.

2 폴더 이름을 입력하고 [확인]을 누릅니다.



• 텍스트 입력에 대한 자세한 사항은 "터치 패널"에서 "텍스트 입력" (p. 28)을 참조하십시오.

• 영숫자 문자(대/소문자)를 사용할 수 있습니다.

• 입력한 폴더 이름이 이미 사용 중인 경우 대화 상자가 나타나고 해당 폴더를 등록할 수 없게 됩니다.

[저장소] - [이용]에서의 기능 버튼

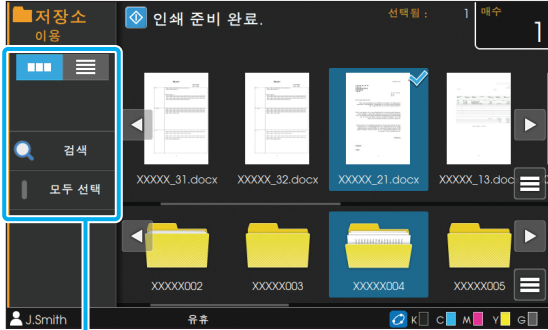

기능 버튼

보기 선택

문서를 축소판 그림 또는 목록으로 볼 것인지 선택할 수 있습니다.

[]: 축소판 그림으로 보기

[]: 목록으로 보기

검색

폴더 내 문서를 검색합니다.

1 [검색]을 누릅니다.

[검색] 화면이 표시됩니다.

2 검색하려는 문자열을 입력한 후 [확인]을 누릅니다.



• 텍스트 입력에 대한 자세한 사항은 "텍스트 입력" (p. 28)을 참조하십시오.

• 폴더/문서 목록에서 폴더를 선택하면 검색은 선택된 폴더 내에서 이뤄집니다.

• 폴더/문서 목록에서 폴더를 선택하지 않았으면 검색은 로그인한 사용자가 액세스할 수 있는 모든 폴더에 대해 이뤄집니다.

• 다음 문서는 검색 대상이 되지 않습니다:

- 프린터 드라이버에서 [작업 이름 감추기] 확인란이 선택된 문서 (p. 3-28 "PIN 코드")

모두 선택

선택된 폴더에 저장된 모든 문서를 선택하려면 이것을 누릅니다. 선택을 취소하려면 다시 누릅니다.

설정 변경

문서를 선택하고 하위 메뉴에서 [설정 변경]을 누르면 문서 인쇄에 대한 설정이 변경됩니다.

설정 버튼에 대한 자세한 사항은 "[저장소] - [이용]에서 설정 목록" (p. 4-7)을 참조하십시오.

■ 뒤로

폴더/문서 목록 화면을 표시하려면 이 버튼을 누릅니다.

■ 설정 확인

설정 변경 화면의 현재 설정을 확인하려면 이 옵션을 사용합니다.

다음 설정은 하위 메뉴에서 구성할 수 있습니다:

- 설정 확인 인쇄

USB 플래시 드라이브 또는 다른 폴더로 복사

폴더에 저장된 문서는 USB 플래시 드라이브 또는 다른 폴더로 복사할 수 있습니다. 문서를 선택하고 하위 메뉴를 통해 작업을 수행합니다.

■ USB 드라이브에 복사

폴더에 저장된 문서는 USB 플래시 드라이브에 복사할 수 있습니다.

1 USB 슬롯에 USB 플래시 드라이브를 삽입합니다.

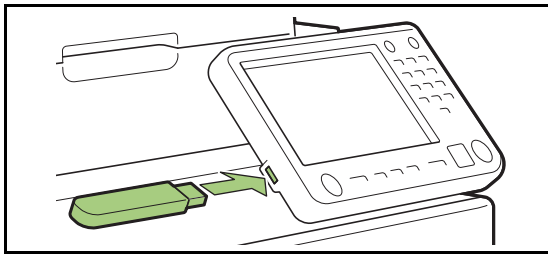

2 하위 메뉴를 표시하고 [USB 드라이브에 복사]를 누릅니다.

3 문서를 저장하려는 폴더를 선택하고 [확인]을 누릅니다.



- USB 플래시 드라이브에 폴더가 없는 상태에서 [확인]을 누르면 폴더가 자동으로 생성되고 문서가 복사됩니다.
- 해당 폴더 내 문서에 대한 목록을 확인하려면 폴더를 선택하고 [오픈]을 누릅니다.

■ 폴더에 복사

폴더에 저장된 문서는 다른 폴더에 복사할 수 있습니다.

1 하위 메뉴를 표시하고 [폴더에 복사]를 누릅니다.

2 문서를 저장하려는 폴더를 선택하고 [확인]을 누릅니다.

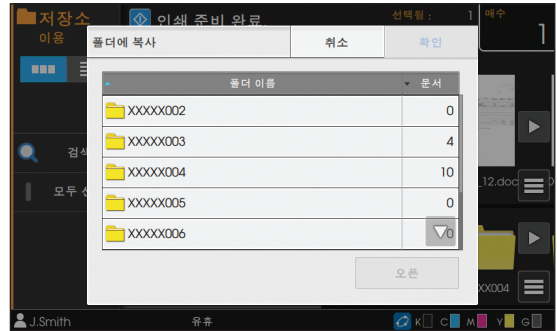

- [폴더에 복사] 화면에는 로그인한 사용자가 액세스할 수 있는 폴더만 표시됩니다.
- 해당 폴더 내 문서에 대한 목록을 확인하려면 폴더를 선택하고 [오픈]을 누릅니다.

4 장 저장소

스캔 데이터를 이 기기에 연결된 USB 플래시 드라이브에 저장할 수 있습니다.
프린터 드라이브에서 USB 플래시 드라이브에 저장된 문서도 인쇄할 수 있습니다.

USB 작업의 개요(저장)p. 5- 2

1. USB 슬롯에 USB 플래시 드라이브를 삽입합니다.



2. 원본을 놓습니다.



3. [홈1] 화면에서 [USB] - [저장]을 선택합니다.



4. 설정을 변경합니다.



5. [시작] 키를 누릅니다.

USB 작업의 개요(이용)..... p. 5- 3

1. USB 슬롯에 USB 플래시 드라이브를 삽입합니다.



2. [홈1] 화면에서 [USB] - [이용]을 선택합니다.



3. 폴더를 선택합니다.



4. 문서를 선택합니다.



5. 숫자 키를 사용하여 복사 매수를 입력합니다.



6. [시작] 키를 누릅니다.

USB 모드 기능 버튼p. 5- 7

이 절에서는 USB 모드에서 사용할 수 있는 기능에 대해 설명합니다.



5



USB

USB 작업의 개요

이 절에서는 USB 모드에서의 기본 작업에 대해 설명합니다.

USB 플래시 드라이브에 스캔 데이터 저장

USB 플래시 드라이브에서 이 기기를 사용하여 스캔 데이터를 저장합니다.

- 1 USB 슬롯에 USB 플래시 드라이브를 삽입합니다.

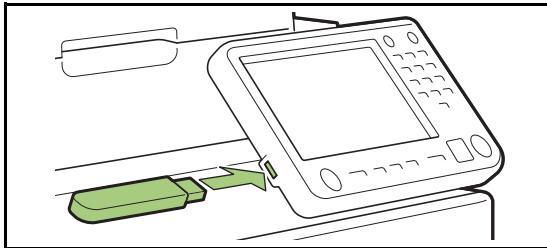

- 2 원본을 놓습니다.

사용할 수 있는 원본 유형에 대한 자세한 사항은 "안전 정보"에서 "원본"를 참조하십시오.

■ ADF 이용

- 1 ADF에 원본을 넣습니다.

원본을 정렬하고 복사할 면을 위로 향하게 놓습니다.

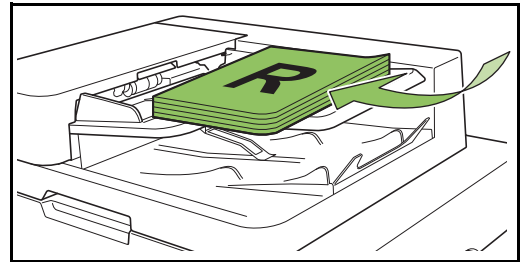

- 2 원본 폭에 맞게 원본 가이드를 조정합니다.

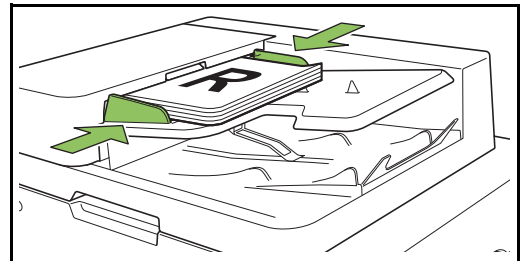

■ 플레튼 유리 이용

- 1 원본 커버를 엽니다.

2 원본을 놓습니다.

유리 위에 원본 인쇄면이 아래를 향하도록 놓습니다. 원본을 유리 왼쪽 상단의 화살표에 맞춰 정렬하고 원본 커버를 닫습니다.

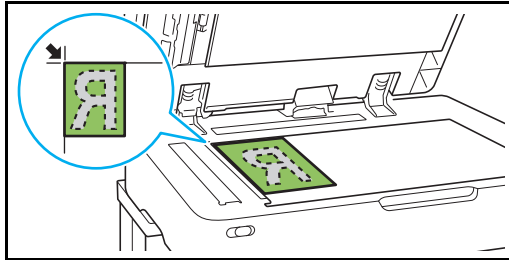

3 원본 커버를 닫습니다.

- ! 원본 커버는 부드럽게 열었다 닫으십시오.

● 3 [홈 1] 화면에서 [USB] - [저장]을 선택합니다.

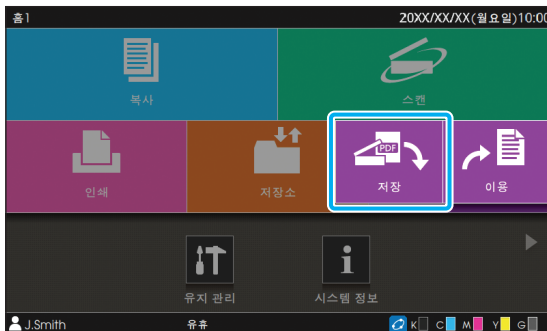

● 4 데이터를 저장할 폴더를 선택합니다.

● 5 [문서 저장]을 누릅니다.

문서 저장에 대한 세부 설정을 지정합니다. 구성 가능한 기능에 대한 자세한 내용은 "[USB] - [저장]에서 설정 목록" (p. 5-5)을 참조하십시오.

● 6 [시작] 키를 누릅니다.

USB 플래시 드라이브에 저장된 문서 인쇄

USB 플래시 드라이브에 저장된 문서를 인쇄할 수 있습니다.

USB 플래시 드라이브에 문서를 저장하는 방법에 대한 자세한 사항은 "인쇄"에서 "출력방법 및 대상" (p. 3-13)을 참조하십시오.



- 인쇄할 수 있는 파일들은 PRN 형식 전용 파일입니다.
- PRN 파일은 RISO KAGAKU CORPORATION 전용으로 개발된 형식으로 프린터 드라이버를 통해 출력됩니다. PRN 파일은 타 제조업체에서 제공한 프린터 또는 응용 프로그램을 사용하여 열 수 없습니다.
- PS 키트를 사용할 경우 PDF 형식의 파일을 로드할 수 있습니다. 자세한 사항은 "장비 옵션"에서 "USB 플래시 드라이브에서 인쇄 가능한 파일" (p. 8-57)을 참조하십시오.

● 1 USB 슬롯에 USB 플래시 드라이브를 삽입합니다.

● 2 [홈 1] 화면에서 [USB] - [이용]을 선택합니다.

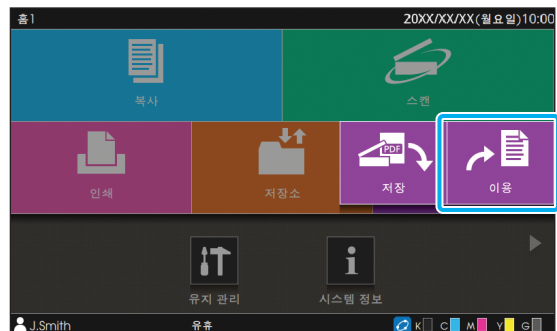

- 3 사용하려는 폴더를 선택하고 [열기]을 누릅니다.

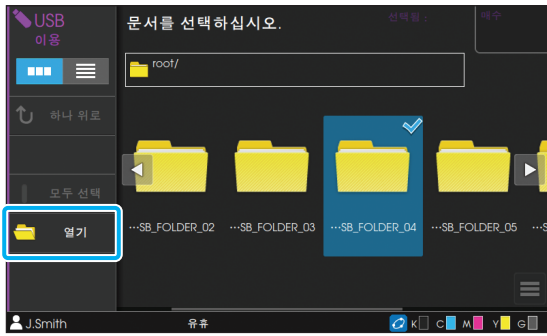

- 4 인쇄하려는 문서를 선택합니다.

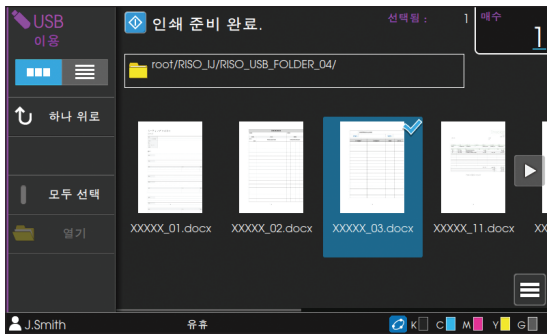

- 5 숫자 키를 사용하여 복사 매수를 입력합니다.

- 6 [시작] 키를 누릅니다.

[USB] - [저장]에서 설정 목록

설정 항목이 나열된 화면을 표시하려면 [USB] - [저장] 화면에서 폴더를 선택하고 [문서 저장]을 누릅니다. 이 화면에서 구성할 수 있는 설정은 다음과 같습니다.

설정 항목	이 항목의 용도는 다음과 같습니다:	참조 페이지
문서 이름	USB 플래시 드라이브로 데이터를 저장할 경우 문서 이름을 보고 지정합니다.	p. 2-6
색상 모드	스캔하려는 데이터의 색상 모드를 지정합니다.	p. 2-7
스캐닝 크기	스캔하려는 원본에 대한 스캔 크기를 지정합니다.	p. 1-10
파일 형식	스캔 데이터를 저장하기 위한 파일 형식을 지정합니다.	p. 2-7
양면/단면	스캔하려는 원본면을 지정합니다.	p. 2-8
스캔 레벨	스캔 레벨을 조정합니다.	p. 1-12
원본 방향	원본의 방향을 지정합니다.	p. 1-10
해상도	스캔 원본에 대한 해상도를 지정합니다.	p. 2-8
혼합 크기 원본	원본 크기가 다른 페이지가 포함된 원본을 스캔합니다.	p. 1-13
페이지 크기	스캔 데이터를 저장하기 위한 크기를 지정합니다.	p. 2-9
책 그림자 제거	책을 편 상태로 스캔할 경우 이미지 중앙에 나타나는 음영을 제거합니다.	p. 1-13
페이지 분할	두 페이지 크기의 지면을 2개로 나뉘서(왼쪽과 오른쪽) 스캔합니다.	p. 1-14
원본 유형	스캔 데이터를 인쇄하기 전에 적절한 이미지 처리가 이루어지고 저장되도록 원본 유형을 선택합니다.	p. 2-10
감마 보정	스캔 데이터의 색상 밸런스(CMYK)를 조정합니다.	p. 2-10
이미지 제어	원본에 대한 적절한 이미지 처리를 지정합니다.	p. 1-21
기본 색상 레벨	텍스트를 쉽게 읽을 수 있도록 배경 색상(기본 색상)을 연하게 만듭니다.	p. 1-22
배율	스캔 데이터를 확대 또는 축소합니다.	p. 2-10
즐거찾기	자주 사용하는 설정을 호출합니다.	p. 5-7
설정 확인	현재 설정을 확인합니다.	p. 5-7
저장 전 미리보기	저장 전에 원본을 스캔 및 표시합니다.	p. 5-8
사용자 메뉴	즐거찾기 및 기본 설정을 등록하고 버튼 순서를 편집합니다.	p. 5-8

[USB] - [이용]에서 설정 목록

폴더 내 문서에 대한 목록을 표시하려면 [USB] - [이용]에서 폴더를 선택하고 [열기]을 누릅니다. 문서를 선택하고 하위 메뉴에서 [설정 변경]을 선택하면 설정 화면이 표시됩니다. 이 화면에서 구성할 수 있는 설정은 다음과 같습니다.

설정 항목	이 항목의 용도는 다음과 같습니다:	참조 페이지
용지 선택	복사 용지에 따라 용지함, 용지 유형 및 급지 제어 설정을 변경합니다.	p. 1-8
인쇄 농도	인쇄 농도를 지정합니다.	p. 1-12
이미지 위치	인쇄 위치를 조정합니다.	p. 1-22
저속 인쇄	인쇄 속도를 줄입니다. 이것으로 작업을 인쇄할 때 기기에서 나오는 잡음량을 줄일 수도 있습니다.	p. 1-29
설정 확인	현재 설정을 확인합니다.	p. 5-9



- PS 키트가 설치되면 USB 플래시 드라이브에 저장된 PDF 파일을 인쇄할 수 있습니다. 이 과정에서 PDF 파일에 대한 인쇄 설정을 변경할 수 있습니다. 자세한 사항은 "장비 옵션"에서 "USB 플래시 드라이브에서 인쇄 가능한 파일" (p. 8-57)을 참조하십시오.

USB 모드 기능 버튼

[USB] - [저장]에서의 기능 버튼

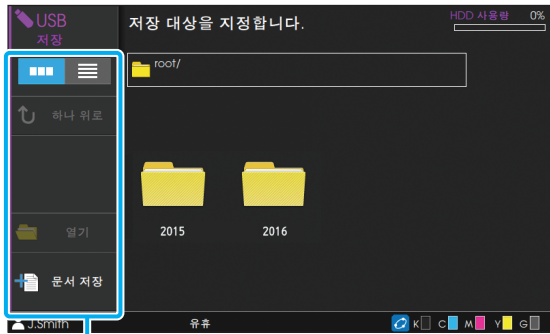

기능 버튼

보기 선택

문서를 축소판 그림 또는 목록으로 볼 것인지 선택할 수 있습니다.

[]: 축소판 그림으로 보기

[]: 목록으로 보기

하나 위로

한 단계 더 높은 계층을 표시합니다.

열기

선택된 폴더를 엽니다.

문서 저장

USB 플래시 드라이브에 문서를 저장할 경우 설정을 변경합니다.

구성 가능한 설정에 대한 자세한 내용은 "[USB] - [저장]에서 설정 목록" (p. 5-5)을 참조하십시오.

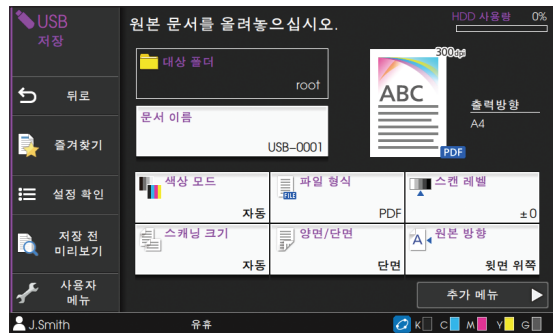

뒤로

원고 목록 화면을 표시하려면 이 버튼을 누릅니다.

즐거찾기

미리 등록된 설정을 표시합니다.

자세한 사항은 "복사"에서 "즐거찾기" (p. 1-31)를 참조하십시오.

설정 확인

현재 설정을 확인하려면 이 옵션을 사용합니다.

다음 설정은 하위 메뉴에서 구성할 수 있습니다:

- 즐겨찾기에 추가
- 기본값으로 저장
- 설정 확인 인쇄

■ 저장 전 미리보기

저장 전에 원본을 스캔 및 표시할 수 있습니다. 자세한 사항은 "저장소"에서 "저장 전 미리보기" (p. 4-9)를 참조하십시오.

■ 사용자 메뉴

즐거찾기 및 기본 설정을 등록하고 버튼 순서를 편집할 수 있습니다.

자세한 사항은 "복사"에서 "사용자 메뉴" (p. 1-33)를 참조하십시오.

문서 이름

USB 플래시 드라이브로 데이터를 저장할 경우 문서 이름을 표시합니다. 문서 이름을 설정하려면 [문서 이름]을 누릅니다. 자세한 사항은 "스캔"에서 "문서 이름" (p. 2-6)을 참조하십시오.



- [입력 방법]에 대하여 [자동]을 선택하면 문서 이름은 기본 설정인 "USB-" 다음에 일련번호 (0001-9999)가 지정됩니다.

[USB] - [이용]에서의 기능 버튼



기능 버튼

보기 선택

문서를 축소판 그림 또는 목록으로 볼 것인지 선택할 수 있습니다.

[☰]: 축소판 그림으로 보기

[☰]: 목록으로 보기



- 표시를 위해 오름차순 및 내림차순 사이에서 정렬 순서를 전환하려면 [이름] 또는 [문서] 등의 범주를 누릅니다.

하나 위로

한 단계 더 높은 계층을 표시합니다.

모두 선택

선택된 폴더에 저장된 모든 문서를 선택하려면 이것을 누릅니다. 선택을 취소하려면 다시 누릅니다.

열기

선택된 폴더를 엽니다.

문서 설정값 확인

선택된 문서의 설정값을 확인하려면 문서를 선택하고 하위 메뉴에서 [세부사항]을 누릅니다.

설정 변경

문서를 선택하고 하위 메뉴에서 [설정 변경]을 누르면 문서 인쇄에 대한 설정이 변경됩니다. 구성 가능한 설정에 대한 자세한 내용은 "[USB] - [이용]에서 설정 목록" (p. 5-6)을 참조하십시오.

■ 뒤로

원고 목록 화면을 표시하려면 이 버튼을 누릅니다.

■ 설정 확인

현재 설정을 확인하려면 이 옵션을 사용합니다. 다음 설정은 하위 메뉴에서 구성할 수 있습니다:

- 설정 확인 인쇄

폴더에 복사

USB 플래시 드라이브에 저장된 문서는 해당 기기의 폴더에 복사할 수 있습니다.

1 문서를 선택하고, 하위 메뉴를 표시하고, [폴더에 복사]를 누릅니다.

2 문서를 저장하려는 폴더를 선택하고 [확인]을 누릅니다.



- 문서는 USB 플래시 드라이브의 한 폴더에서 USB 플래시 드라이브의 다른 폴더로 복사할 수 없습니다.
- [폴더에 복사] 화면에는 로그인한 사용자가 액세스할 수 있는 파일만 표시됩니다.
- 해당 폴더 내 문서에 대한 목록을 확인하려면 폴더를 선택하고 [열기]을 누릅니다.

RISO Console은 이 기기를 원격으로 제어하는 웹 브라우저를 사용하는 소프트웨어입니다. 네트워크를 통해 프린터에 연결된 컴퓨터와 함께 사용하면 프린터의 상태를 점검하고, 작업 설정을 변경하고, 기타 작업을 수행할 수 있습니다.

RISO Console 개요 p. 6- 2

RISO Console 시작



일반 버튼 조작

[시스템 정보] 메뉴 p. 6- 6

이 절에서는 [소모품], [기기 정보], [사용자 정보] 및 [라이선스 정보]에서 사용할 수 있는 기능에 대해 설명합니다.

[스캔] 메뉴 p. 6- 9

이 절에서는 [스캔] 메뉴에서 사용할 수 있는 기능에 대해 설명합니다.

[인쇄] 메뉴 p. 6- 10

이 절에서는 [인쇄] 메뉴에서 사용할 수 있는 기능에 대해 설명합니다.

[저장소] 메뉴 p. 6- 11

이 절에서는 [저장소] 메뉴에서 사용할 수 있는 기능에 대해 설명합니다.

[작업 상태] 메뉴 p. 6- 12

이 절에서는 [작업 상태] 메뉴에서 사용할 수 있는 기능에 대해 설명합니다.

[유지 관리] 메뉴 p. 6- 13

이 절에서는 [유지 관리] 메뉴에서 사용할 수 있는 기능에 대해 설명합니다.



6



RISO Console

RISO Console 개요

이 절에서는 RISO Console 기능에 대해 설명합니다.

화면 위쪽

! • 기기가 네트워크에 연결되었는지 확인합니다.

상태 창

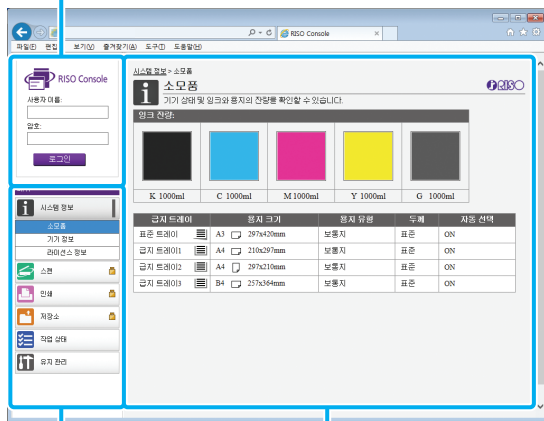

측면 메뉴

콘텐츠 창



• 측면 메뉴 항목에 📁 아이콘이 있으면 이것은 해당 항목에 액세스할 수 있기 전에 로그인해야 함을 의미합니다. 로그인 후 항목과 함께 🚫 아이콘이 표시되면 해당 모드로의 액세스가 제한됩니다.

• 기기에 대한 정보가 수집되는 동안 화면 좌측에 🔄 마크가 표시됩니다.

- 지원 웹 브라우저는 다음과 같습니다.
 - Windows® Internet Explorer Ver9.0
 - Windows® Internet Explorer Ver10.0
 - Windows® Internet Explorer Ver11.0
 - Microsoft® Edge
 - Safari® (Mac OS용)

• 특정 절전 설정을 사용할 경우 RISO Console 화면은 표시되지 않습니다. 자세한 내용은 관리자에게 문의하십시오.

• 표시되는 사이드 메뉴는 관리자가 구성한 설정에 따라 다릅니다.

측면 메뉴

RISO Console의 측면 메뉴에서 사용할 수 있는 정보 및 기능은 다음과 같습니다.

시스템 정보		
소모품	잉크 또는 종이 잔량 등 소모품의 상태를 나타냅니다.	p. 6-6
기기 정보	<ul style="list-style-type: none"> 프린터 상태를 조회합니다. 프린터 모델, 일련번호, MAC 주소 및 기타 시스템 정보를 조회합니다. 세부 카운트를 확인합니다. 	p. 6-6
사용자 정보	현재 로그인된 사용자에 대한 정보를 조회합니다.	p. 6-7
라이선스 정보	본 제품에 사용된 시스템의 라이선스 정보가 표시됩니다.	p. 6-8
스캔		
이 기기의 내장 하드 디스크에 저장된 스캔 작업을 검색, 보기, 삭제 또는 다운로드합니다.		p. 6-9
인쇄		
작업을 보거나 삭제합니다.		p. 6-10
저장소		
이용	<ul style="list-style-type: none"> 폴더에서 문서를 검색합니다. 폴더 편집(추가, 색상 변경 등) 	p. 6-11
양식 데이터	프린터 드라이버에서 [양식]을 통해 출력되는 작업을 검색, 조회, 인쇄 또는 삭제합니다. (PS 키트 옵션이 설치된 경우)	p. 8-56

작업 상태

처리중 / 대기중	처리 중 또는 대기 중인 작업을 검색, 조회 또는 삭제합니다.	p. 6-12
완료	완료된 작업을 검색, 조회, 삭제 또는 재인쇄합니다.	p. 6-12
유지 관리		
헤드 클리닝	프린트 헤드를 청소합니다.	p. 6-13
풀유닛 온도 확인	풀유닛을 예열합니다. (Perfect Binder 옵션을 사용할 경우)	p. 6-13

RISO Console 시작

RISO Console을 시작하기 전에 컴퓨터를 네트워크에 연결합니다. 인터넷에 연결은 필수가 아닙니다.

- 1 웹 브라우저를 시작합니다.
- 2 웹 브라우저의 주소 상자에 프린터 IP 주소를 입력합니다.

프린터 IP 주소를 보려면 이 기기의 운영 패널에 있는 [시스템 정보]에서 [기기 정보]를 선택합니다.

IP 주소 "192.168.1.99" 를 입력하는 방법의 예

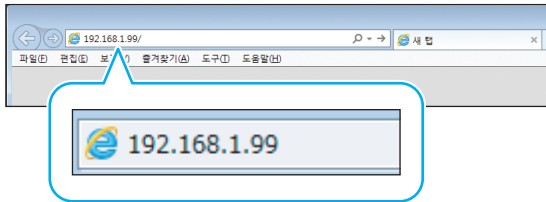

- 3 [입력] 키를 누릅니다.
RISO Console의 [시스템 정보] 화면이 표시됩니다.

- RISO Console을 빨리 시작하려면 바탕 화면에 바로 가기를 만들면 됩니다.

로그인

측면 메뉴 항목에  아이콘이 있으면 이것은 해당 항목에 액세스할 수 있기 전에 로그인해야 함을 의미합니다.

- 1 상태 창에 사용자 이름과 암호를 입력합니다.

암호는 0-16자(숫자 및/또는 소문자)로 구성되어야 합니다. 입력된 문자는 별표(*)로 표시됩니다.

- 2 [로그인]을 클릭합니다.
[시스템 정보] - [소모품] 화면이 표시됩니다.

로그아웃

상태 창에서 [로그아웃]을 클릭합니다.



- 암호를 잊어 버린 경우 관리자에게 문의하십시오.
- 사용자 암호는 [시스템 정보] - [사용자 정보] 화면에서 변경할 수 있습니다. (p. 6-7 "[사용자 정보] 화면")

일반 버튼 조작

[스캔] 메뉴 화면에서 [인쇄] 메뉴 화면, [저장소] 메뉴 화면 및 [작업 상태] 화면에는 동일한 용도로 활용되는 일반 버튼이 있습니다.
[스캔] 메뉴 화면은 여기서 각각의 기능을 설명하기 위해 예시로 사용됩니다.

축소판 그림 표시

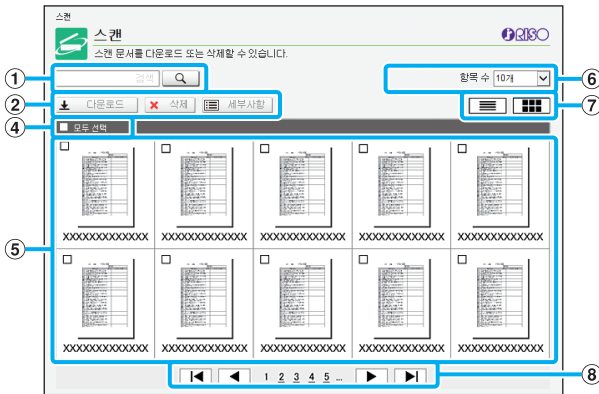

목록 표시

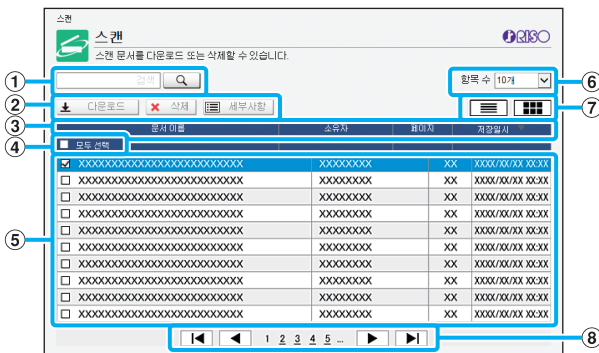

① 검색

작업을 검색하려면 이 기능을 사용합니다.
검색 문자열은 최대 256자까지 사용할 수 있습니다.

② 메뉴

작업을 선택하고 메뉴 옵션을 클릭합니다.
표시된 메뉴 옵션은 화면에 따라 다릅니다.

③ 제목 표시줄(목록 표시만 해당)

제목 표시줄에 있는 항목([문서 이름], [소유자], [페이지] 또는 [저장일시])을 클릭하여 작업을 정렬할 수 있습니다.

④ 모두 선택

모든 작업을 선택하려면 이 옵션을 선택합니다.

⑤ 작업

작업을 선택하려면 체크 표시를 추가하려는 작업 이름을 클릭합니다.

⑥ 항목 수

페이지에 표시하려는 작업 수를 선택합니다.

⑦ 표시 전환([스캔] 화면 및 [인쇄] 화면만 해당)

목록과 축소판 그림 사이를 전환하려면 ≡ 또는 ≡≡≡을 클릭합니다.

⑧ 페이지 전환

◀ 또는 ▶: 맨 처음 또는 마지막 페이지로 이동합니다.
◀ 또는 ▶: 이전 또는 다음 페이지로 이동합니다.
1 2...: 사용자가 클릭한 지정된 페이지로 이동합니다.



- 할당된 PIN 코드로 작업을 선택하면 PIN 코드 입력 화면이 표시됩니다. PIN 코드를 입력하고 [확인]을 클릭합니다.

- 둘 이상의 작업을 선택할 수 있습니다.

- 작업 이름, 소유자 또는 폴더 이름이 문자에 대하여 표시 가능한 최대 길이를 초과할 경우 해당 이름은 생략된 첫 번째 부분과 함께 "..."이 표시됩니다.

[시스템 정보 인쇄]

시스템 정보를 출력하려면 이 버튼을 클릭합니다.

[샘플 이미지 인쇄]

인쇄된 이미지의 결과를 확인할 수 있도록 샘플 페이지를 출력하려면 이 버튼을 클릭합니다.

세부 카운트 확인

이 기기에서 산출된 인쇄 합계외 총 매수, 그리고 각 용지 크기에 대한 숫자가 표시됩니다.



[이 목록 인쇄]

최신 정보를 출력하려면 이 버튼을 클릭합니다.

[CSV 파일로 다운로드]

컴퓨터에 대한 최신 정보를 CSV 파일로 저장하려면 이 버튼을 클릭합니다.

[서비스 카운트]

이 기기에서 산출된 인쇄 합계와 총 매수가 표시됩니다.

세부 카운트

각 용지 크기에 대한 숫자가 표시됩니다.

- [이 목록 인쇄] 또는 [CSV 파일로 다운로드]를 클릭하면 최신 정보를 얻을 수 있지만 화면에 표시된 정보와 다를 수 있습니다.

[사용자 정보] 화면

현재 로그인한 사용자의 정보가 표시됩니다.

- 로그인에 필요 없는 경우 [사용자 정보] 화면은 표시되지 않습니다.

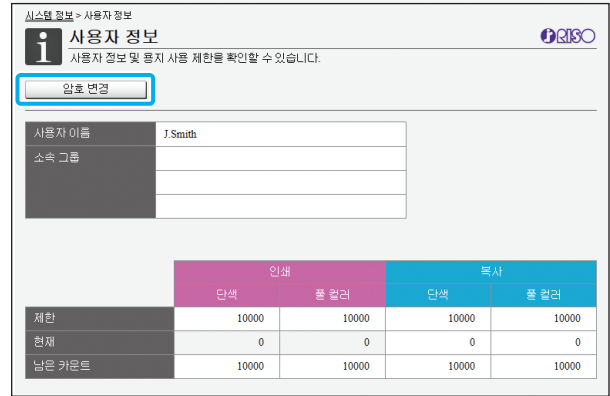

[암호 변경]

암호를 변경할 수 있습니다.

사용자 정보

이 화면은 로그인한 사용자의 사용자 이름과 그룹을 표시합니다.

제한

관리자가 설정한 인쇄 및 복사 가능한 제한과 로그인한 사용자가 제작한 현재 인쇄물 및 사본 매수가 표시됩니다.

- 표시되는 정보는 관리자가 등록합니다. 사실과 표시된 정보가 다른 경우에는 관리자에게 문의하십시오.

로그인 암호 변경

사용자는 자신의 로그인 암호를 변경할 수 있습니다.

- 1 [암호 변경]을 클릭합니다.
- 2 [새 암호]에 새 암호를 입력합니다.
암호는 0-16자(숫자 및/또는 소문자)로 구성되어야 합니다. 입력된 문자는 별표(*)로 표시됩니다.
- 3 확인을 위해 새 암호를 다시 입력합니다.
- 4 [확인]을 클릭합니다.
설정이 전송되는 것을 나타내는 화면이 표시됩니다.
- 5 [확인]을 클릭합니다.

[라이선스 정보] 화면

[라이선스 정보] 화면에는 기기에 사용된 시스템의 라이선스에 대한 정보가 표시됩니다.

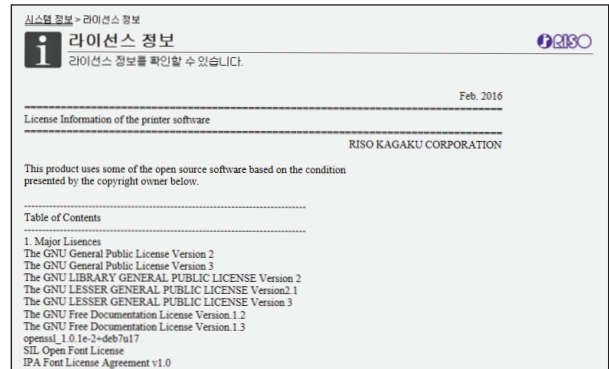

[스캔] 메뉴

[스캔] 메뉴 화면

이 기기의 내장 하드 디스크에 저장된 스캔된 데이터를 컴퓨터로 다운로드할 수 있습니다.

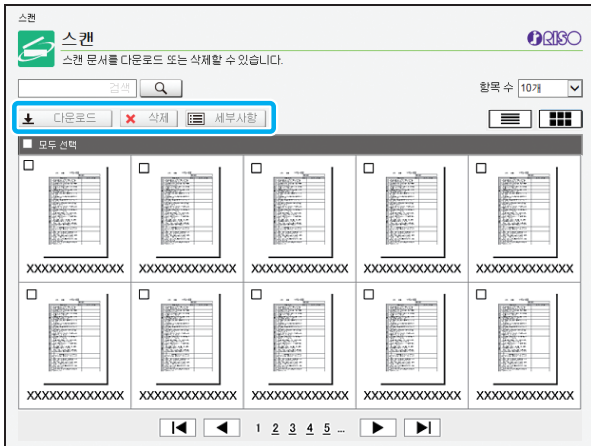

[다운로드]

선택된 작업을 다운로드합니다.

[삭제]

선택한 작업을 삭제하려면 이 버튼을 클릭합니다.

[세부사항]

선택된 작업에 설정, 파일 용량 및 기타 정보를 볼 수 있습니다.



- 스캔 작업에 대한 저장 기간은 [스캔 문서 저장 설정] 과 함께 관리자가 구성합니다. 해당 기간에 도달하면 작업이 자동으로 삭제됩니다.

컴퓨터에 스캔 작업 다운로드

1 다운로드하려는 스캔 작업에 대한 확인란을 선택합니다.

둘 이상의 작업을 선택할 수 있습니다.

2 [다운로드]를 클릭합니다.

zip 파일이 생성되었음을 나타내는 화면이 표시됩니다.

- PIN 코드가 있는 작업의 경우 PIN 코드 입력 화면이 표시됩니다. PIN 코드를 입력하고 [확인]을 클릭합니다.

3 zip 파일에 대한 링크를 클릭합니다.

[다른 이름으로 저장] 대화 상자가 표시됩니다.

4 대상 폴더와 파일 이름을 차례로 지정한 후 [저장]을 클릭합니다.

스캔 데이터가 컴퓨터에 저장됩니다.

[인쇄] 메뉴

[인쇄] 메뉴 화면

프린터 드라이버에서 전송되어 이 기기의 내장 하드 디스크에 저장된 작업의 상태를 확인할 수 있습니다.

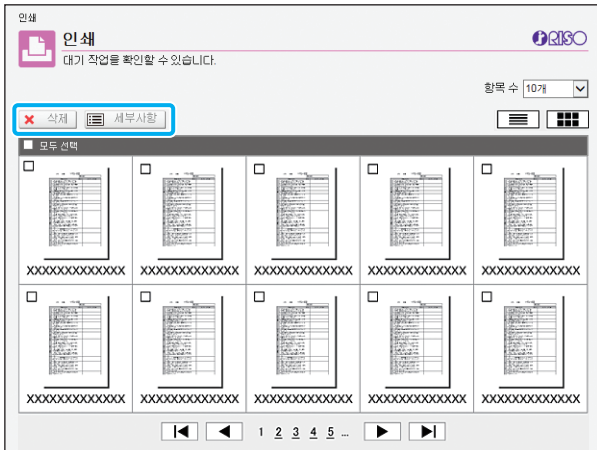

[삭제]

선택한 작업을 삭제하려면 이 버튼을 클릭합니다.

[세부사항]

선택된 작업에 설정, 파일 용량 및 기타 정보를 볼 수 있습니다.



- 다음과 같은 경우 모든 작업 이름이 목록에 표시됩니다:
 - 사용자 로그인이 필요하지 않은 경우
- 다음과 같은 경우에는 작업 이름이 "*****"으로 표시됩니다:
 - 프린터 드라이버에서 [작업 이름 감추기] 확인란이 선택된 작업 (p. 3-28 "PIN 코드")

[저장소] 메뉴

[이용] 화면

공유 폴더와 개인 폴더가 표시됩니다.

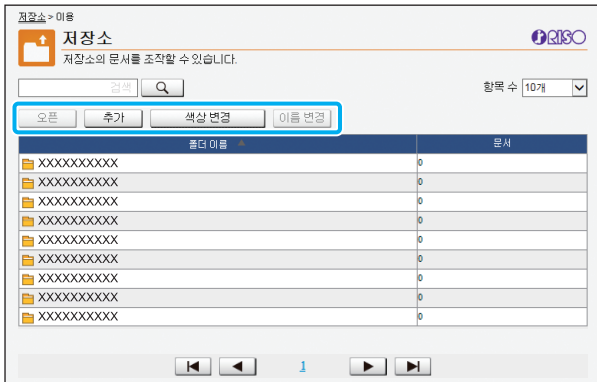

[오른]

폴더에 있는 문서 목록을 표시하려면 이 버튼을 클릭합니다.

[추가]

폴더를 추가하려면 이 버튼을 클릭합니다.

폴더 이름은 1 ~ 128자까지 입력할 수 있습니다.

[색상 변경]

선택된 폴더의 색상을 변경하려면 이 버튼을 클릭합니다.

[이름 변경]

폴더 이름을 변경하려면 이 버튼을 클릭합니다.

폴더 이름은 1 ~ 128자까지 입력할 수 있습니다.



• 이 기능은 관리자가 설정을 구성한 방법에 따라 사용하지 못할 수 있습니다.

폴더로 문서 관리하기

[닫기]

문서 목록 화면을 닫고 [이용] 화면을 표시합니다.

[인쇄]

선택한 문서를 인쇄할 수 있습니다.

[삭제]

선택한 문서를 삭제합니다.

[폴더에 복사]

복사하려는 폴더를 선택하고 문서를 복사하려면 이 버튼을 클릭합니다.

[세부사항]

선택한 문서에 대한 설정을 보려면 이 버튼을 클릭합니다. 설정도 변경할 수 있습니다.

[다운로드]

PS 키트 옵션 설치된 경우 선택한 PostScript 작업을 컴퓨터에 저장할 수 있습니다.

1 폴더를 선택하고 [오른]을 클릭합니다.

화면에는 해당 폴더의 문서의 목록이 표시됩니다.

2 문서를 조작합니다.

선택된 문서에 사용할 수 있는 기능은 다음과 같습니다:

- 인쇄
- 삭제
- 폴더에 복사
- 세부사항
- 다운로드

[작업 상태] 메뉴

[처리중 / 대기중] 화면

인쇄 중인 작업과 인쇄 전 대기 중인 작업이 표시됩니다.

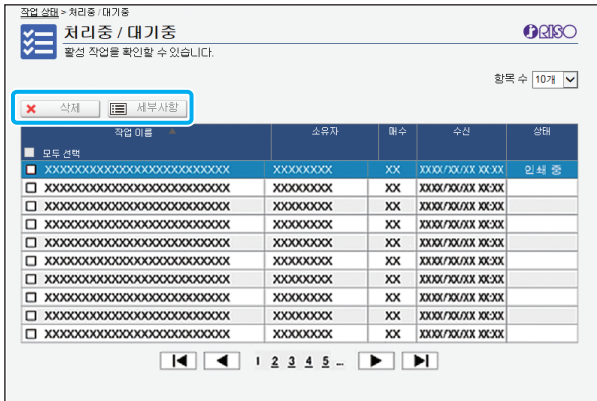

[상태] 필드에는 각 작업 상태("인쇄 중", "보류" 등)가 표시됩니다.

[삭제]

선택한 작업을 삭제하려면 이 버튼을 클릭합니다.

[세부사항]

선택한 작업에 대한 설정을 보려면 이 버튼을 클릭합니다. 표시된 내용은 작업 유형에 따라 다릅니다.



- 작업 이름 왼쪽에는 작업 유형을 나타내는 아이콘이 표시됩니다. 자세한 사항은 "작업에 대하여"에서 "[처리중 / 대기중] 화면" (p. 36)을 참조하십시오.

[완료] 화면

[완료] 화면에는 완료된 인쇄 작업, 중단된 인쇄 작업 및 오류가 있는 인쇄 작업이 표시됩니다.

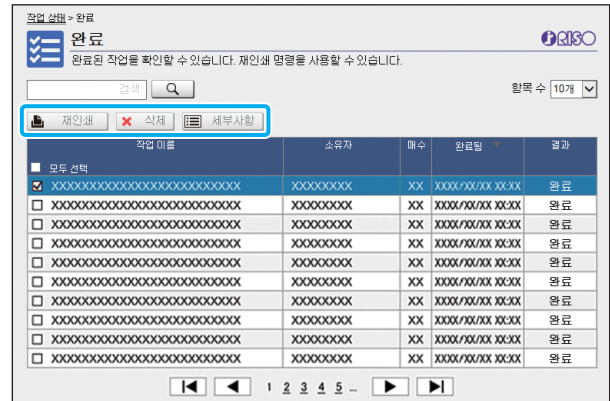

[결과] 필드에는 각 작업 결과("완료됨", "오류" 등)가 표시됩니다.

[재인쇄]

선택한 작업을 다시 인쇄하려면 이 버튼을 클릭합니다.

[삭제]

선택한 작업을 삭제하려면 이 버튼을 클릭합니다.

[세부사항]

선택한 작업에 대한 설정을 보려면 이 버튼을 클릭합니다. 표시된 내용은 작업 유형에 따라 다릅니다.



- 관리자 메뉴에서 [완료된 작업 설정]가 [저장]으로 설정되었으면 완료된 작업만 표시됩니다.
- 인쇄 기능을 사용할 수 없는 경우는 다음과 같습니다:
 - 제대로 완료되지 않은 작업을 선택한 경우
 - 인쇄 작업 외 다른 작업이 선택된 경우
 - 완료된 작업에 대한 인쇄가 허용되지 않을 경우
 - 컬러 인쇄가 허용되지 않더라도 컬러 작업을 선택한 경우
- 작업에 대한 저장 기간은 관리자가 구성합니다.
- 작업 이름 왼쪽에는 작업 유형을 나타내는 아이콘이 표시됩니다. 자세한 사항은 "작업에 대하여"에서 "[완료] 화면" (p. 37)을 참조하십시오.

[유지 관리] 메뉴

[유지 관리] 메뉴 화면

이 화면에서 프린터 본체(시스템)의 사용자 설정 기능을 구성할 수 있습니다.

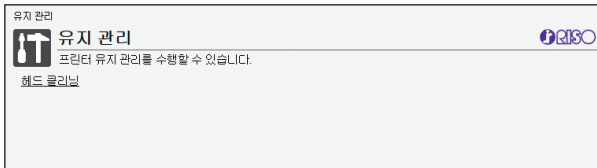

[헤드 클리닝]

막힘을 방지하기 위해 프린트 헤드를 청소하려면 이 항목을 클릭합니다. 인쇄물이 부분적으로 흐려짐, 흰색 줄 또는 퇴색 등 이미지 품질의 변화가 보이면 프린트 헤드를 청소합니다.

프린터를 사용할 때 프린트 헤드 청소는 프린터의 인쇄 또는 복사가 완료된 후 수행합니다.

[풀유닛 온도확인]

Perfect Binder 옵션을 사용할 경우 풀유닛을 예열합니다.

헤드 클리닝

- 1 [헤드 클리닝]을 클릭합니다.
- 2 [확인]을 클릭합니다.
설정이 전송되는 것을 나타내는 화면이 표시됩니다.
- 3 [확인]을 클릭합니다.

풀유닛 온도확인

Perfect Binder 옵션을 사용할 경우 풀유닛을 예열합니다.

자세한 내용은 Perfect Binder 사용 설명서를 참조하십시오.

RISO 바코드 영역 지정 응용 프로그램 사용

RISO 바코드 영역 지정 응용 프로그램은 ComColor GD 시리즈 및 FW 시리즈 제품에 가장 많이 사용되는 응용 프로그램 소프트웨어입니다.

이 소프트웨어는 문서에 판독성이 매우 높은 바코드가 생성될 수 있도록 바코드 인쇄 위치에 대한 정보를 지정하는 데 사용됩니다.

이 장에서는 RISO 바코드 영역 지정 응용 프로그램을 설치 및 작동하는 방법과 프린터에 대한 바코드 위치를 정의하는 파일을 등록하는 방법에 대해 설명합니다.

RISO 바코드 영역 지정 응용 프로그램의 개요 ...p. 7- 2

RISO 바코드 영역 지정 응용 프로그램 설치

바코드 영역 정의 파일 작성 및 등록p. 7- 5

1. PRN 파일을 작성합니다.



2. PRN 파일을 읽습니다.



3. 바코드 영역을 지정합니다.



4. 바코드 영역 정의 파일을 저장합니다.



5. 바코드 영역 정의 파일을 등록합니다.



7



바코드

RISO 바코드 영역 지정 응용 프로그램

RISO 바코드 영역 지정 응용 프로그램의 개요

RISO 바코드 영역 지정 응용 프로그램 설치

RISO 바코드 영역 지정 응용 프로그램은 처음 사용하기 전에 이 소프트웨어를 설치해야 합니다.

운영 환경

RISO 바코드 영역 지정 응용 프로그램을 활성화하기 위한 시스템 요구 사항은 아래 표에서 설명합니다.

메모리	1GB 이상
CPU	Intel 또는 호환 CPU
하드 디스크	2GB 이상 여유 공간 (OS를 작동할 정도로 충분할 것)
디스플레이	1024 × 768 이상 해상도

설치하기



- 관리자 권한을 가진 사용자로 로그인합니다.
- 모든 활성 응용 프로그램을 닫습니다.

1 제품과 함께 제공된 RISO Printer Driver DVD-ROM을 컴퓨터의 DVD-ROM 드라이브에 넣습니다.

2 DVD-ROM에서 [Utility] - [BarcodeAreaDefinitionSoftware] 폴더를 열고 "setup.exe" 파일을 두 번 클릭합니다.

3 [다음]을 클릭합니다.

4 [사용권 계약서의 조건에 동의함]을 선택하고 [다음]을 클릭합니다.

5 설정을 구성하려면 화면의 지시를 따르십시오.



- 설치가 완료되면, "Readme" 화면이 표시됩니다. "Readme" 화면에는 기기를 사용하기 위한 주의사항이 포함되어 있습니다. 이 정보를 반드시 읽어 주십시오.

6 컴퓨터에서 DVD-ROM을 꺼냅니다.



- 나중에 참조할 수 있도록 DVD-ROM을 안전한 장소에 보관합니다.

■ 설치 제거

- 1 [시작]- [제어판] - [프로그램 및 기능] - [BarcodeAreaDefinitionSoftware] - [제거]를 클릭합니다.
- 2 RISO 바코드 영역 지정 응용 프로그램을 제거하려면 화면의 지시 사항을 따르십시오.
- 3 RISO 바코드 영역 지정 응용 프로그램이 제거된 후 컴퓨터를 다시 시작합니다.

RISO 바코드 영역 지정 응용 프로그램 시작

- 1 [시작] - [모든 프로그램] - [RISO] - [RISO 바코드 영역 지정 응용 프로그램]을 클릭합니다.
 - Windows 10의 경우 [시작] - [모든 앱] - [RISO] - [RISO 바코드 영역 지정 응용 프로그램]을 클릭합니다.
 - Windows 8.1에서 "앱" 화면을 열고 [RISO] - [RISO 바코드 영역 지정 응용 프로그램]을 선택합니다.



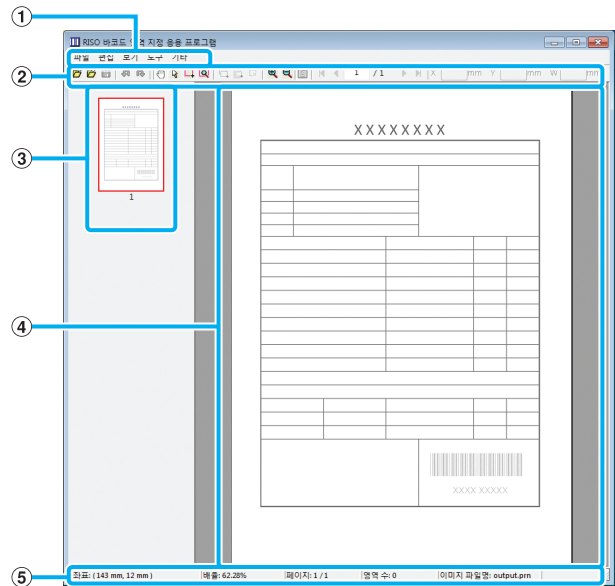





주 화면









- ① 메뉴 모음
메뉴 모음은 [파일], [편집], [보기], [도구] 및 [기타] 메뉴로 구성되어 있습니다. 각 메뉴에는 편집 기능과 설정 항목이 있습니다.
- ② 도구 모음
각종 도구가 표시됩니다.
- ③ 축소판 그림
인쇄 이미지의 축소판 그림이 표시됩니다.
- ④ 이미지/바코드 영역 표시
인쇄 이미지가 표시됩니다.
- ⑤ 상태 표시줄
위치(좌표), 확대, 페이지 번호 및 기타 세부사항이 표시됩니다.

조작

바코드 영역을 편집하려면 인쇄 이미지 영역을 선택하고 도구 모음 또는 메뉴 모음에서 해당 기능을 사용합니다. 도구 모음과 메뉴 모음에 모두 같은 아이콘이 표시되면 동일한 작업을 수행하기 위해 둘 중 하나를 클릭할 수 있습니다.

메뉴 모음	기능
파일	
 이미지 파일 열기	선택한 인쇄 파일을 열고 해당 이미지를 표시합니다.
 CSV 파일 열기	선택한 CSV 파일을 엽니다.
CSV 파일 삭제	표시된 바코드 영역을 삭제합니다.
 저장	현재 사용 중인 CSV 파일을 저장합니다.
다른 이름으로 저장	현재 열려 있는 파일을 새 파일 이름으로 저장합니다.
페이지 설정	바코드 생성 영역의 페이지 크기를 지정합니다.
편집	
 실행 취소	이전 편집을 취소합니다.
 다시 실행	이전에 취소한 편집을 다시 적용합니다. 최대 10개의 이전 편집을 불러들일 수 있습니다.
 복사	선택된 바코드 영역을 복사합니다.
 붙여넣기	복사된 바코드 영역을 다른 영역에 붙여 넣습니다.
 삭제	선택된 바코드 영역을 삭제합니다.
반복	동일한 바코드 영역을 반복해서 지정할 수 있습니다. 반복 주기는 1~999페이지까지 지정할 수 있습니다.
보기	
이동 	맨 처음, 이전, 다음 또는 마지막 페이지로 이동합니다.
이동할 곳 지정	지정된 페이지로 이동합니다. 텍스트 상자에 입력 원하는 페이지 번호를 입력하고 [Enter] 키를 누릅니다. (이것은 도구 모음에만 표시됨.)

메뉴 모음	기능
영역 미세 조정 도구(X/Y/W/H)	선택 영역의 좌표(X/Y)와 너비(W) 및 높이(H)를 표시단위 형식(mm/inch)으로 보여줍니다. 상자에 값을 입력하여 바코드 영역을 지정된 위치 또는 크기로 변경합니다. (이것은 도구 모음에만 표시됨.)
회전	화면 상의 인쇄 이미지를 왼쪽이나 오른쪽으로 90도 회전합니다.
표시 단위	바코드 영역 지정 페이지에 사용할 단위(mm 또는 inch)를 지정합니다.
확대/축소 	인쇄 이미지에 대한 배율을 지정하고, 전체 이미지를 페이지에 맞추고, 이미지를 페이지 너비에 맞추고, 이미지를 확대하거나 축소할 수 있습니다.
축소판 그림	축소판 그림을 표시하거나 숨깁니다.
상태 표시줄	상태 표시줄을 표시하거나 숨깁니다.
도구 모음	도구 모음을 표시하거나 숨깁니다.
도구	
 손 도구	인쇄 이미지를 끌어서 표시 위치를 이동시킵니다.
 선택 도구	바코드 영역을 선택할 수 있습니다. 다른 바코드 영역을 선택하려면 Ctrl 키를 길게 누릅니다. 선택된 영역은  으로 표시됩니다.
 영역 작성 도구	인쇄 농도가 해당 영역을 읽는데 적합하도록 조정할 수 있는 바코드 영역을 지정할 수 있습니다. 둘러싸인 영역은  으로 표시됩니다.
 자동 영역 감지	모든 페이지 또는 특정 페이지에서 자동으로 바코드 영역을 감지합니다.
기타	
버전	버전 정보를 표시합니다.

바코드 영역 정의 파일 작성 및 등록

PRN 출력 파일 포맷에서 프린터 드라이버로부터 원본 데이터를 출력합니다. RISO 바코드 영역 지정 응용 프로그램을 사용하여 PRN 파일을 열고, 바코드 영역을 지정하고, CSV 파일을 작성합니다. 관리자 설정에서 RISO Console을 사용하여 프린터 바코드 영역 정의 파일을 등록합니다.

절차

● 1 PRN 파일 만들기.

PRN 출력 파일 형식에서 인쇄된 바코드와 함께 원본을 출력합니다.

1 컴퓨터에 설치된 응용 프로그램의 인쇄 대화 상자에서 [속성](또는 [세부사항])을 클릭합니다.

2 [기본] 탭을 클릭합니다.

3 [출력방법] 폴다운 메뉴에서 [파일로 저장]을 선택합니다.



• PS 키트 옵션이 설치된 경우 [저장소]를 선택합니다.

4 [세부사항]을 클릭하고 대상을 지정합니다.

5 [확인]을 클릭합니다.

6 [인쇄]를 클릭합니다.

PRN 파일은 지정된 대상에 생성됩니다.

7 PS 키트 옵션이 설치된 경우 폴더에 저장된 문서를 다운로드하려면 RISO Console을 사용합니다.

RISO Console을 시작하고 [저장소] 메뉴의 [이용] 화면에서 저장된 문서를 선택한 후 [다운로드]를 클릭합니다.



• [출력방법] 설정을 제외하고 실제로 인쇄할 때처럼 프린터 드라이버에 대하여 동일한 설정을 구성합니다. PRN 파일 형식과 실제 인쇄 설정(원본 크기, 인쇄 방향, 용지 크기, 정판 등)이 다른 경우 바코드 영역 정의가 올바르게 적용되지 않을 수 있습니다. 레이아웃에 관련된 설정을 변경하면 해당 영역의 좌표도 변경됩니다.

• PRN 파일은 RISO KAGAKU CORPORATION 전용으로 개발된 형식으로 프린터 드라이버를 통해 출력됩니다. PRN 파일은 타 제조업체에서 제공한 프린터 또는 응용 프로그램을 사용하여 열 수 없습니다.

● 2 PRN 파일 읽기.

RISO 바코드 영역 지정 응용 프로그램을 사용하여 PRN 파일(인쇄 이미지)을 엽니다.

1 [시작] - [모든 프로그램] - [RISO] - [RISO 바코드 영역 지정 응용 프로그램]을 클릭합니다.

Windows 8.1에서 "앱" 화면을 열고 [RISO] - [RISO 바코드 영역 지정 응용 프로그램]을 선택합니다.

2 [파일] - [이미지 파일 열기]를 클릭하고 PRN 파일을 선택합니다.

3 읽으려는 페이지 수를 지정합니다.

모든 페이지에 대한 바코드 영역을 자동으로 감지하려면 [바코드 영역을 자동으로 감지합니다.] 확인란을 선택합니다.

4 [확인]을 클릭합니다.

이미지/바코드 영역에 원본 인쇄 이미지가 나타 납니다.



크기가 다른 데이터를 혼용해서 사용할 경 우 원본 데이터는 인쇄 이미지 방향과 다르 게 배치될 수 있습니다. 메뉴 모음에서 [보 기]를 선택하고, 인쇄 이미지를 원본 데이터 와 동일한 방향으로 회전하고, 바코드 영역 을 지정합니다.

[바코드 영역을 자동으로 감지합니다.]로 읽 을 수 있는 최대 바코드 크기는 100 mm(W) × 30 mm(H)이고 최소 크기는 20 mm(W) × 5 mm(H)입니다.



- 바코드 영역이 자동으로 감지되지 않는 경우는 다음과 같습니다:
 - 바코드 간격이 5 mm 이하인 경우
 - 바코드 이미지가 명확하지 않을 경우
 - 바코드가 기울어져 배치되었거나 검은색 바코 드 막대가 똑바로 서 있지 않은 경우
 - 바코드 막대가 검은색이 아닌 경우 (RGB 0.0.0)
 - 바코드 막대 사이의 공간이 흰색이 아닌 경우 (RGB 255.255.255)

3 바코드 영역 지정하기.

화면에서 바코드를 둘러싸려면  을 사용합니다.

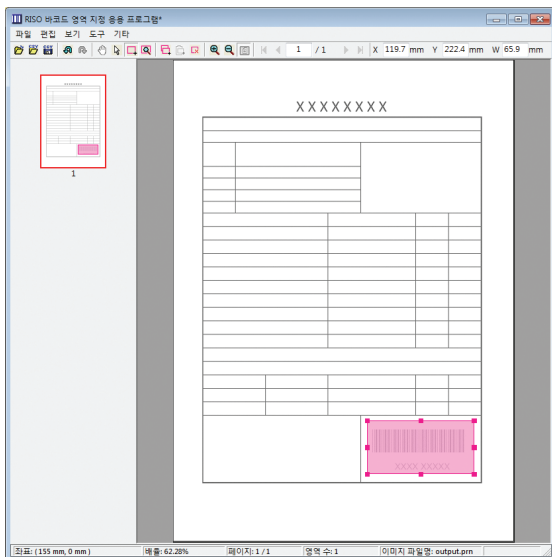

둘러싸인 영역은 바코드 영역으로 채색되어 지정됩니다. 바코드 영역을 편집하려면 편집 도구 및 메뉴 모음을 사용 합니다. (p. 7-4 "조작")

자동 바코드 영역 감지를 사용할 경우 바코드가 제대로 감 지되었는지 확인합니다. 감지된 영역과 바코드가 정렬되 지 않은 경우 위치를 조정하려면  (선택 도구)을 사용합 니다.

■ 축소판 그림 표시

축소판 그림 이미지의 상단 왼쪽 가장자리는 기준점이고, 원본 이미지와 바코드 영역 정의 이미지는 서로 겹쳐진 상 태로 표시됩니다. 원본 이미지와 바코드 영역 정의 이미지 의 크기가 다른 경우 아래와 같은 축소판 그림이 표시됩 니다. 회색 부분에 바코드 영역을 지정하려면 원본 이미지와 바코드 영역 정의 이미지를 같은 방향으로 정렬합니다.



이 예에서, 원본 이미지(실선)는 바코드 영역 정의 이미지 (점선)보다 작습니다.

바코드 영역 정의 이미지의 바깥 부분은 회색으로 표시됩 니다.



- 약 30장의 페이지에는 페이지당 바코드를 최대 50개까지 지정할 수 있습니다. [반복]을 지정하 면 반복 영역을 적용할 수 있습니다.
- 바코드 영역은  (선택 도구)을 사용하여 같은 페이지에서 이동할 수 있습니다. 바코드 영역을 다른 페이지로 이동하려면 해당 영역을 복사하 여 원하는 페이지로 붙여 넣습니다. 원본보다 큰 경우에는 바코드 영역을 복사하여 붙여 넣을 수 없습니다.

■ 바코드 영역 정의에 관한 주의 사항

이미지가 회전할 때처럼 지정된 바코드 영역의 위치 정보가 변경되면 해당 바코드 영역은 제대로 처리되지 않습니다.

이미지를 회전하거나 인쇄 방향이 변경된 경우 바코드 영역을 다시 지정하려면 영역 작성 도구를 사용합니다. (기준점부터 바코드 영역을 수정할 것.)

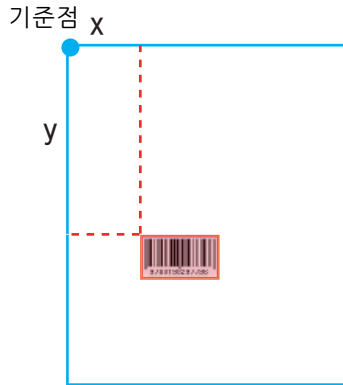

바코드 처리가 올바르게 이뤄질 경우의 예

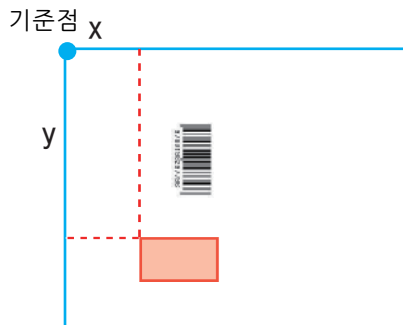

이미지를 회전시키거나 기준점에 대한 바코드 위치가 변경되었기 때문에 바코드 처리가 올바르게 이뤄지지 않는 경우

● 4 바코드 영역 정의 파일 저장하기.

메뉴 모음에서  을 클릭합니다. 바코드 영역 정의 파일이 CSV 형식으로 출력(저장)됩니다. 저장 시 파일 이름을 변경하려면 [파일] 메뉴에서 [다른 이름으로 저장]을 선택합니다.



- CSV 파일은 기준점을 중심으로 출력물(0.1 mm 단위)에서 바코드의 크기(W, H) 및 위치 좌표(X, Y)를 지정합니다. 기준점은 컴퓨터에서 생성된 원본 데이터 상단 왼쪽 가장자리에 있습니다.

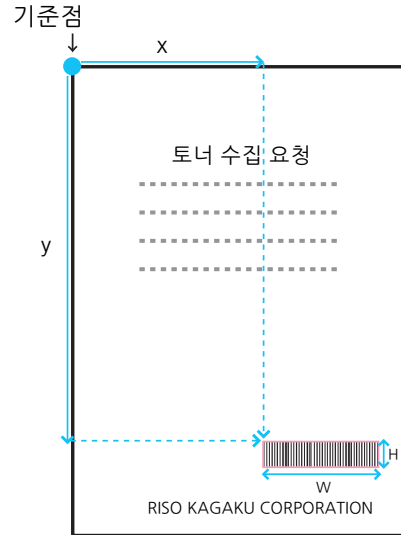

● 5 바코드 영역 정의 파일을 등록합니다.



RISO Console의 관리자 메뉴에서 프린터로 바코드 영역 정의 파일을 등록합니다. 자세한 내용은 "관리자 설명서"를 참조하십시오.

반복 기능

바코드 영역을 지정할 때 [반복] 기능을 사용하는 경우 해당 영역은 [반복] 대화 상자에서 [주기 지정]에 지정된 값을 기준으로 후속 페이지에 대하여 반복적으로 지정됩니다. 이것은 각각의 모든 페이지 상의 영역을 정의할 필요를 없애줍니다.

- 주기가 0인 경우: 바코드 영역은 바코드 영역 정의 파일에서 구성된 페이지에 대해서만 적용됩니다.
- 주기가 1인 경우: 바코드 영역 정의 파일에서 첫 번째 페이지에 대하여 구성된 바코드 영역은 마지막 페이지 까지 각 페이지에 대하여 반복됩니다.
- 주기가 2인 경우: 바코드 영역 정의 파일에서 첫 번째 2개의 페이지에 대하여 구성된 바코드 영역은 마지막 페이지까지 각 2개의 페이지에 대하여 반복됩니다.
- 주기가 3인 경우: 바코드 영역 정의 파일에서 첫 번째 3개의 페이지에 대하여 구성된 바코드 영역은 마지막 페이지까지 각 3개의 페이지에 대하여 반복됩니다.

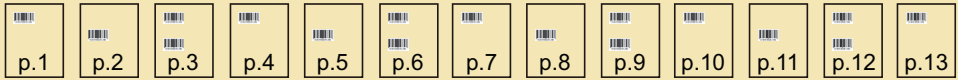
아래의 예는 바코드 영역이 3개의 페이지에 대하여 정의된 경우를 나타낸 것입니다.

원본 데이터	
바코드 영역 정의	
주기: 0	 <p style="font-size: small;">바코드 영역 정의 파일에서 구성된 페이지 바코드 처리가 4페이지부터 13페이지까지 구성되지 않았습니다.</p>
주기: 3	 <p style="font-size: small;">바코드 영역 정의 파일에서 구성된 페이지 반복된 페이지 반복된 페이지 반복된 페이지</p>

-  • [주기 지정]는 1부터 999페이지까지 지정할 수 있습니다.
- 반복 과정에서 설정된 페이지 뒤에 오는 페이지는 축소판 그림에 표시되지 않습니다.

바코드 원본 인쇄하기

등록된 바코드 영역 정의 파일은 프린터 드라이버 화면의 [이미지] 탭에서 [바코드 영역 정의] 폴다운 메뉴로부터 선택할 수 있습니다.

바코드 원본을 인쇄할 경우 적절한 바코드 영역 정의 파일을 선택합니다. (p. 3-26 "바코드 영역 정의")

이 장에서는 이 기기와 함께 사용할 수 있는 장비 옵션에 대해 설명합니다.

오프셋 스테이플 트레이 p. 8- 2

이 절에서는 오프셋 스테이플 트레이가 연결된 경우 사용할 수 있는 설정 및 기능에 대해 설명합니다.

대용량 급지 유닛 p. 8- 9

이 절에서는 대용량 급지 유닛이 연결된 경우 사용할 수 있는 설정 및 기능에 대해 설명합니다.

스택 트레이(자동제어 스테킹 트레이/광역 스테킹 트레이) p. 8- 14

이 절에서는 자동제어 스테킹 트레이/광역 스테킹 트레이가 연결된 경우 사용할 수 있는 설정 및 기능에 대해 설명합니다.

대용량 배지 유닛 p. 8- 19

이 절에서는 대용량 배지 유닛이 연결된 경우 사용할 수 있는 설정 및 기능에 대해 설명합니다.

다기능 마무리 장치 p. 8- 27

이 절에서는 다기능 마무리 장치가 연결된 경우 사용할 수 있는 설정 및 기능에 대해 설명합니다.

PS 키트 p. 8- 44

이 절에서는 PS 키트가 연결된 경우 사용할 수 있는 설정 및 기능에 대해 설명합니다.



오프셋 스테이플 트레이

옵션 사양인 오프셋 스테이플 트레이를 연결하면 인쇄물을 스테이플러로 고정하거나 인쇄 단위별로 오프셋 출력을 실시할 수 있습니다.

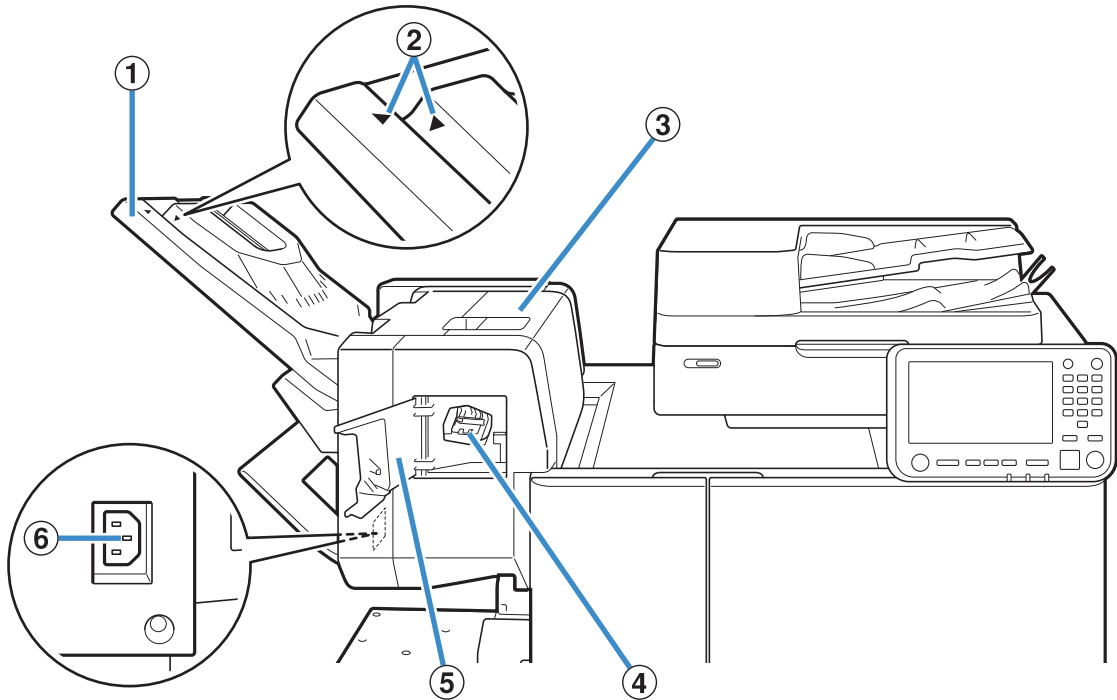

- ① 스택 트레이
인쇄물은 인쇄면이 아래로 향한 상태로 출력됩니다.
- ② 스택 트레이 설정 위치
용지 유형 또는 출력 조건에 따라 제자리에 밀어 넣습니다.
- ③ 잼 릴리스 커버
- ④ 스테이플 카트리지
스테이플이 걸렸거나 스테이플을 교환하려면 스테이플 카트리지를 떼어냅니다.
- ⑤ 스테이플 커버
스테이플이 걸렸거나 스테이플 카트리지를 교체하려면 이 커버를 엽니다.
- ⑥ 오프셋 스테이플 트레이 소켓
오프셋 스테이플 트레이의 전원 코드를 연결합니다.



• 스택 트레이가 옆으로 밀려 나옵니다. 일반 출력에서 ▶와 ◀는 ②에 나타난 것처럼 정렬합니다.

일반(오른쪽에 표시된 경우는 제외)	스테이플 없이 B5 용지나 그보다 작은 용지를 사용할 경우
<p>▶와 ◀를 정렬합니다.</p>	<p>▶와 ◀가 서로 떨어져 있도록 둡니다.</p>

주의 레벨

안전한 사용을 위해 아래의 주의 라벨이 오프셋 스테이플 트레이에 부착되어 있습니다. 오프셋 스테이플 트레이를 작동하거나 유지 관리할 때, 안전한 사용을 위해 주의 라벨의 지침을 따라 주십시오. 레이블을 제거하거나 오염시키지 마십시오. 라벨이 오프셋 스테이플 트레이에 붙어 있지 않거나 벗겨지고 있거나 읽을 수 없는 경우 판매업체 또는 공인 서비스 대리점에 문의하십시오.

■ 주의 라벨 위치

주의 라벨(경고)의 위치는 다음과 같습니다.

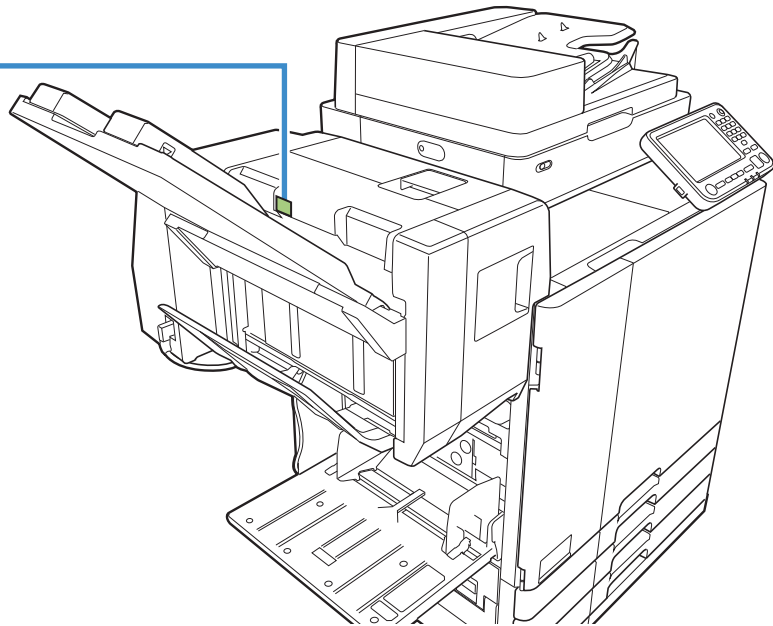
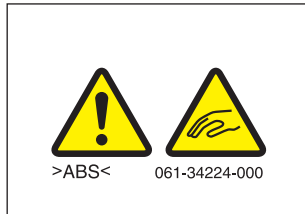

■ 라벨 세부 사항

오프셋 스테이플 트레이가 움직이거나 스택 트레이에서 출력물을 제거하는 동안 손가락이 끼일 수 있습니다.

설정 목록

오프셋 스테이플 트레이가 연결되면 아래에서 설명한 항목을 설정할 수 있습니다.

프린터 드라이버

설정 항목	이 항목의 용도는 다음과 같습니다:	참조
[완료 중] 탭		
스테이플	스테이플 위치를 선택합니다.	p. 8-5
오프셋 출력	여러 매수를 인쇄할 경우 인쇄된 문서를 부수별로 서로 약간 떨어져 있도록 넣습니다.	p. 8-7
[고급] 탭		
프로그램	그룹별(예: 회사 부서나 학급)로 배포하기 위해 인쇄물의 틀린 매수를 지정합니다.	p. 3-28
오프셋 출력(프로그램)	분류를 만들려면 인쇄된 문서를 부수별로 서로 약간 떨어져 있게 넣습니다.	p. 8-7



- [스테이플]이 [완료 중] 탭에서 회색으로 표시되면 [환경] 탭에서 [프린터 구성]이 올바르게 구성되었는지 확인합니다. (p. 3-32 "프린터 구성")

복사 모드

설정 항목	이 항목의 용도는 다음과 같습니다:	참조
프로그램	그룹별(예: 회사 부서나 학급)로 배포하기 위해 인쇄물의 틀린 매수를 지정합니다.	p. 1-24
오프셋 출력([프로그램])	분류를 만들려면 인쇄된 문서를 부수별로 서로 약간 떨어져 있게 넣습니다.	p. 8-7
분류	출력물 사이에 간지를 삽입할 위치를 지정합니다.	p. 1-27
오프셋 출력([분류])	분류를 만들려면 인쇄된 문서를 부수별로 서로 약간 떨어져 있게 넣습니다.	p. 8-7
스테이플	스테이플 설정을 구성합니다.	p. 8-8

프린터 드라이버 설정

스테이플

스테이플 위치를 선택합니다.

- [스테이플]이 구성되면, [제본면]을 구성해야 합니다.
- [스테이플]이 구성되면 [정렬]은 [한 부씩]으로 설정됩니다. (p. 3-10 "정렬")
- [혼합 크기 원본]이 구성되면 [스테이플]은 [OFF]가 됩니다. (p. 3-11 "혼합 크기 원본")
- [소책자]가 구성되면 [스테이플]은 [OFF]가 됩니다. (p. 3-16 "소책자")
- 용지 방향은 제본면에 따라 달라집니다. "스테이플 기능 및 용지를 놓는 방향" (p. 8-6)를 참조하십시오.

[제본면]에 대하여 [왼쪽] 또는 [오른쪽]을 선택한 경우 다음 옵션에서 선택합니다:

[OFF], [스테이플 1], [스테이플 2]

[제본면]에 대하여 [위쪽]을 선택한 경우 다음 옵션에서 선택합니다:

[OFF], [왼쪽 1 스테이플], [오른쪽 1 스테이플], [스테이플 2]

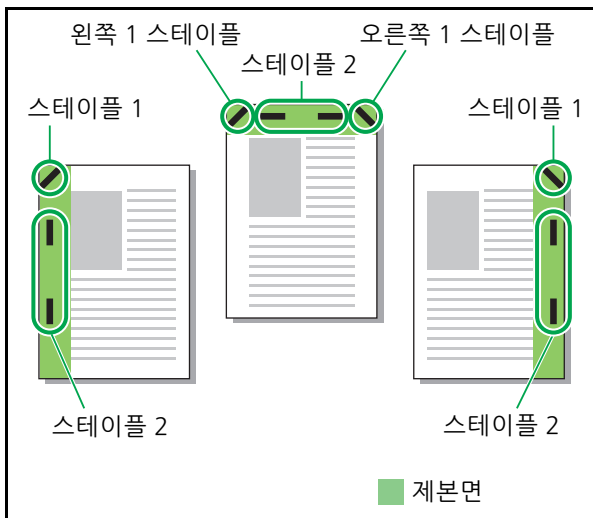

스테이플로 고정할 수 있는 용지 유형

- 용지 크기: A3, B4, A4, A4-LEF¹, B5, B5-LEF, Ledger, Legal, Letter, Letter-LEF, Foolscap

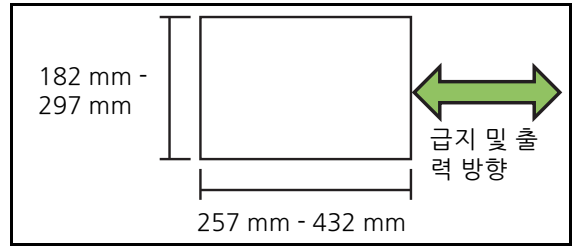

- 용지 무게: 52 g/m² - 210 g/m²

스테이플로 고정할 수 있는 매수

- 표준 크기 용지
A4, A4-LEF, B5, B5-LEF(Letter, Letter-LEF): 2 ~ 50장²
위의 용지와 다른 크기(A3, B4(Ledger, Legal, Foolscap)): 2 ~ 25장²

- 1 긴면 기준 급지(Long Edge Feed)
- 2 일반 용지와 재생 용지를 사용할 경우(85 g/m²)

- 불규칙한 크기의 용지를 사용할 경우 스테이플로 고정할 수 없습니다.

- 인쇄 작업이 스테이플로 고정할 수 있는 최대 매수를 초과하면 인쇄를 중지할 것인지 또는 스테이플 작업 없이 인쇄를 계속할 것인지 선택할 수 있게 해주는 확인 화면이 표시됩니다.

스테이플 기능 및 용지를 놓는 방향

용지함(표준 트레이)에 용지를 넣는 방향과 스테이플 위치는 아래와 같습니다.

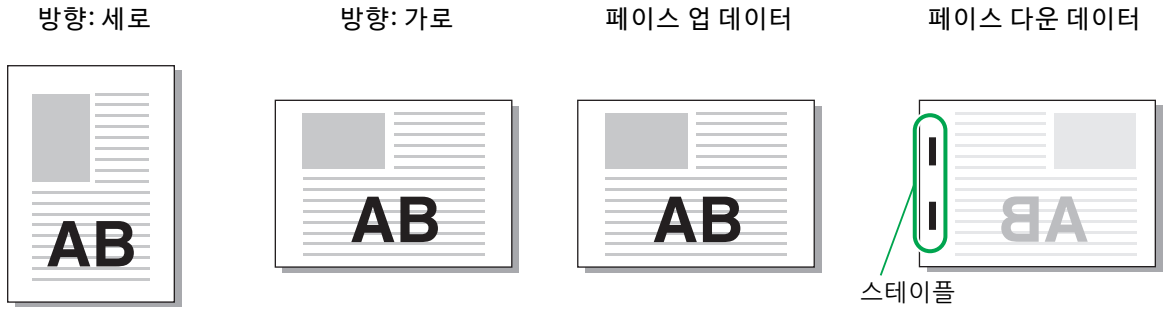

제본면	스테이플 위치							
왼쪽	스테이플 1		스테이플 2		/			
오른쪽	스테이플 1		스테이플 2					
위쪽	왼쪽 1 스테이플		오른쪽 1 스테이플				스테이플 2	
용지 전송								



- 해당 크기의 용지가 용지함에 들어 있지 않으면 메시지가 표시됩니다.
표시된 지시에 따라 용지함에 용지를 넣습니다.
- [스테이플 1]에 대하여 용지 크기와 넣는 방향에 따라 스테이플 각도는 위의 그림이나 프린터 드라이버의 화면에 표시된 인쇄 이미지와 다를 수 있습니다.

오프셋 출력

여러 매수를 인쇄할 경우 인쇄된 문서를 부수별로 서로 약간 떨어져 있도록 넣습니다.



- [프로그램]이 구성되면 [오프셋 출력]은 [OFF]가 됩니다. (p. 3-28 "프로그램")
- 이 설정은 오프셋 스테이플 트레이로 출력할 수 없는 용지 크기에 사용할 수 없습니다.
- 오프셋 스테이플 트레이를 사용할 경우 이 설정은 스테이플과 함께 사용할 수 없습니다.
- [혼합 크기 원본]이 구성되면 [오프셋 출력]은 [OFF]가 됩니다. (p. 3-11 "혼합 크기 원본")

[OFF]

오프셋 출력이 실행되지 않습니다.

[정렬 사이]

[정렬]에서 지정된 인쇄된 문서는 부수별로 서로 약간 떨어져서 놓여집니다.

[작업 사이]

완료된 인쇄 작업은 각각 서로 약간 떨어져서 놓여집니다.

오프셋 출력(프로그램)

인쇄물에 대한 "프로그램" (p. 3-28) 기능 외에 분류를 만들기 위해 인쇄된 문서를 부수별로 서로 약간 떨어지게 쌓을 수 있습니다.

[OFF]

오프셋 출력이 실행되지 않습니다.

[세트 사이]

인쇄된 문서는 부수별로 서로 약간 떨어져서 놓여집니다.

[그룹 사이]

인쇄된 문서는 그룹별로 서로 약간 떨어져서 놓여집니다.

복사 모드 설정

오프셋 출력([프로그램])

복사에 대한 "프로그램" (p. 1-24) 기능 외에 분류를 만들기 위해 인쇄된 문서를 부수별로 서로 약간 떨어지게 쌓을 수 있습니다.

[OFF]

오프셋 출력이 실행되지 않습니다.

[세트 사이]

인쇄된 문서는 부수별로 서로 약간 떨어져서 놓여집니다.

[그룹 사이]

인쇄된 문서는 그룹별로 서로 약간 떨어져서 놓여집니다.

오프셋 출력([분류])

복사에 대한 "분류" (p. 1-27) 기능 외에 분류를 만들기 위해 인쇄된 문서를 부수별로 서로 약간 떨어지게 쌓을 수 있습니다.



- [오프셋 출력]과 [혼합 크기 원본]은 동시에 사용할 수 없습니다. (p. 1-13 "혼합 크기 원본")

[OFF]

오프셋 출력이 실행되지 않습니다.

[정렬 사이]

정렬된 부수는 각각 서로 약간 떨어져서 놓여집니다.

[작업 이후]

인쇄 작업은 각각 서로 약간 떨어져서 놓여집니다.

오프셋 가능 용지

- 오프셋 스테이플 트레이를 사용할 경우:
131 mm × 148 mm - 305 mm × 550 mm

1 [분류]를 누릅니다.

2 오프셋 출력 설정을 선택합니다.

3 [확인]을 누릅니다.

스테인플

지정된 위치에서 스테이플로 고정합니다.

스테인플로 고정할 수 있는 용지 유형

- 용지 크기: A3, B4, A4, A4-LEF¹, B5, B5-LEF, Ledger, Legal, Letter, Letter-LEF, Foolscap

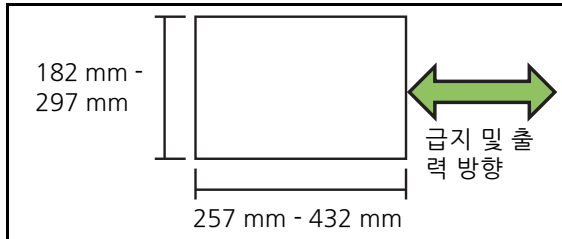

- 용지 무게: 52 g/m² - 210 g/m²

스테인플로 고정할 수 있는 매수

- 표준 크기 용지
A4, A4-LEF, B5, B5-LEF(Letter, Letter-LEF):
2 ~ 50장²
위의 용지와 다른 크기(A3, B4(Ledger, Legal, Foolscap)): 2 ~ 25장²

- 1 긴면 기준 급지(Long Edge Feed)
- 2 일반 용지와 재생 용지를 사용할 경우(85 g/m²)

- 인쇄 작업이 스테이플로 고정할 수 있는 최대 매수를 초과하면 인쇄를 중지할 것인지 또는 스테이플 작업 없이 인쇄를 계속할 것인지 선택할 수 있게 해주는 확인 화면이 표시됩니다.
- 불규칙한 크기의 용지를 사용할 경우 스테이플로 고정할 수 없습니다.
- [스테인플], [소책자] 및 [페이지 테두리] 기능은 동시에 사용할 수 없습니다. (p. 1-16 "소책자", p. 1-19 "페이지 테두리")

원본 방향

[윗면 위쪽]

정상적으로 원본을 읽을 수 있는 방향으로 원본 넣을 경우에 선택합니다.

[윗면 왼쪽]

원본 위쪽이 왼쪽 가장자리로 정렬되도록 원본을 넣을 경우에 선택합니다.

제본면

용지의 제본면을 선택합니다.

왼쪽, 오른쪽, 위쪽

스테인플

스테인플 위치를 선택합니다.

[제본면]에 대하여 왼쪽 또는 오른쪽을 선택한 경우 다음 옵션에서 선택합니다:

[OFF], 스테이플 1, 스테이플 2

[제본면]에 대하여 위쪽을 선택한 경우 다음 옵션에서 선택합니다:

[OFF], 왼쪽 1 스테이플, 오른쪽 1 스테이플, 스테이플 2



- [제본면]에 대하여 위쪽을 선택한 경우에만 왼쪽 1 스테이플 및 오른쪽 1 스테이플이 표시됩니다.

1 [스테인플]을 누릅니다.

2 [제본면]을 구성합니다.

3 [스테인플]을 구성합니다.

4 [확인]을 누릅니다.

제본 여백

스테인플이 인쇄 영역에 있지 않도록 제본 여백을 지정할 수 있습니다.

1 [스테인플] 화면에서 [제본 여백]을 누릅니다.

[제본 여백] 화면이 표시됩니다.

2 제본 여백을 지정합니다.

- [제본면]을 선택합니다.
- [▼], [▲] 또는 숫자 키를 사용하여 너비를 입력합니다.
- 지정한 여백이 불충분하여 인쇄 이미지가 용지 안에 다 들어가지 않을 경우 [자동 축소]를 [ON]으로 설정합니다.

3 [확인]을 누릅니다.

대용량 급지 유닛

대용량 급지 유닛 옵션을 연결하면 약 4,000장의 인쇄 용지를 급지 유닛에 넣을 수 있습니다(일반 용지, 재활용지를 사용할 경우).

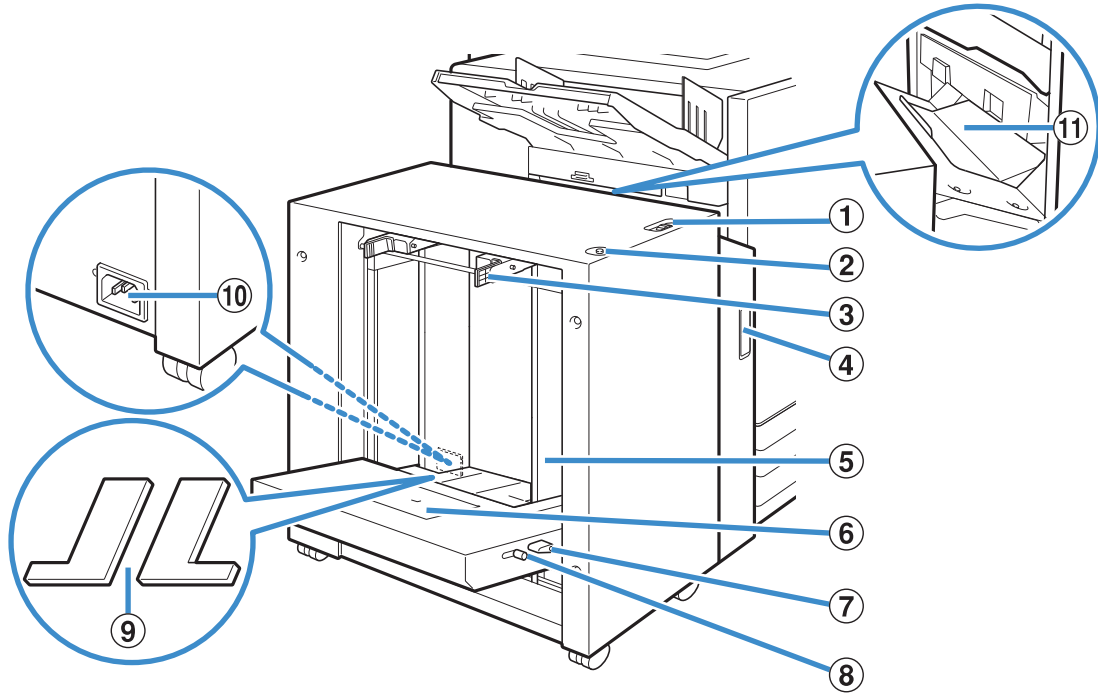

① 급지 압력 조절 레버

대용량 급지 유닛에 따라 용지 유형을 맞추는 [표준] 또는 [카드] 중 하나에 대하여 급지 압력을 조정하려면 이 레버를 사용합니다.

② 표준 트레이 하강 버튼

용지를 바꾸거나 추가할 때 대용량 급지 유닛을 위 또는 아래로 이동하려면 이 버튼을 사용합니다.

③ 급지 가이드 레버

급지 가이드를 밀어 이 레버를 집게 손가락으로 잡습니다. 급지 가이드를 제자리에 고정하려면 이 레버를 놓습니다. 레버는 두 군데에 있으며 표준 트레이 용지 가이드 양쪽에 위치합니다.

④ 전면 커버

용지 걸림 발생 시 이 커버를 엽니다.

⑤ 표준 트레이 용지 가이드

용지가 대용량 급지 유닛에서 잘못 정렬되는 것을 방지합니다.

⑥ 봉투 가이드

이 가이드는 봉투에 인쇄할 경우에 사용합니다. 사용되는 봉투의 종류에 따라 경사각을 조정하는 것이 필요합니다.

⑦ 봉투 가이드 각도 조절 레버

봉투 가이드의 경사각을 조정하려면 이 레버를 사용합니다. 봉투 가이드 각도는 4단계로 조정할 수 있습니다.

⑧ 봉투 가이드 급지 압력 조절 레버

사용하는 봉투의 용지 품질에 맞도록 급지 압력을 조정하려면 이 레버를 사용합니다.

⑨ 표준 트레이 패딩 커버

A4(Letter)보다 작거나 A3(Ledger)보다 큰 용지 또는 C5/DL-LEF 봉투를 넣을 경우에는 이 커버를 제거합니다.

⑩ 대용량 급지 유닛 소켓

대용량 급지 유닛의 전원 코드를 연결합니다. 소켓은 표준 트레이 후면 오른쪽에 있습니다.



• 대용량 급지 유닛을 연결하면 표준 트레이는 사용할 수 없습니다.

⑪ 전송 커버

용지 걸림이 발생하면 이 커버를 열고 걸린 용지를 제거합니다.

용지 넣기

1 급지 가이드를 펼칩니다.

잠금을 해제하고 가이드를 밀어 넣으려면 용지 가이드 레버(양쪽)를 집게 손가락으로 집습니다.

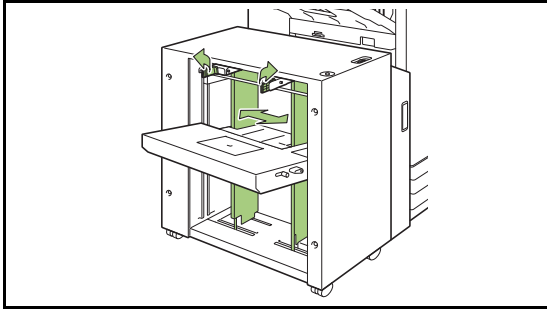

2 용지를 넣습니다.

인쇄면이 위로 향하게 용지를 넣습니다.

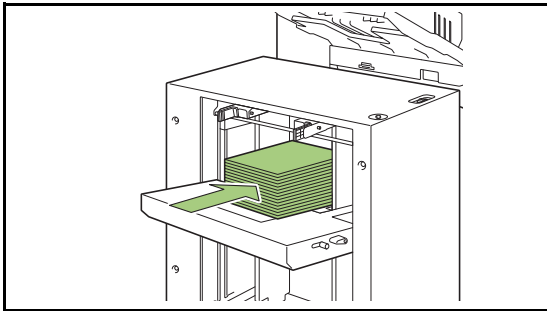

• 한 번에 많은 양의 용지를 넣으면 가이드를 제대로 조정하기가 어렵고 용지를 정확히 넣지 못할 수 있습니다. (용지가 구부러지거나, 접히거나, 잘못 정렬될 수 있음) 용지를 넣을 때는 여러 묶음으로 나누어서 넣으십시오. 한 번에 많은 양의 용지를 넣을 경우 "한 번에 많은 양의 용지를 넣을 경우" (p. 8-12)를 참조하십시오.

• 봉투를 기기에 투입할 때는 반드시 봉투 덮개가 열려진 상태에서 아래 부분부터 들어가도록 합니다. 봉투 가이드의 경사각 조정은 봉투 가이드 각도 조절 레버를 사용하여 구성합니다.

사용하는 봉투의 용지 품질에 따라 급지 압력을 조정해야 합니다. 봉투 가이드 용지 압력 조절 레버 압력을 구성합니다. 레버를 위로 올리는 동안 레버를 밀어 넣습니다. 사용하는 봉투에 대하여 적절한 압력을 설정하려면 레버 근처에 붙은 스티커를 참조하십시오.

봉투 가이드 급지 압력 조절 레버	봉투 가이드 각도 조절 레버
<p>☑ 두꺼운 종이 봉투</p> <p>☒ 얇은 종이 봉투</p> <p>☒ 봉투 이외의 용지</p>	<p>☒ 얇은 종이 봉투 또는 일반 종이 봉투</p> <p>☑ 두꺼운 종이 봉투 또는 긴 봉투</p>

3 용지 크기에 맞도록 급지 가이드를 조정합니다.

용지 가장자리가 가이드와 일치하도록 급지 가이드 레버를 집게 손가락으로 집어서 가이드를 밀고 가이드를 제자리에 고정하려면 급지 가이드 레버를 놓습니다.

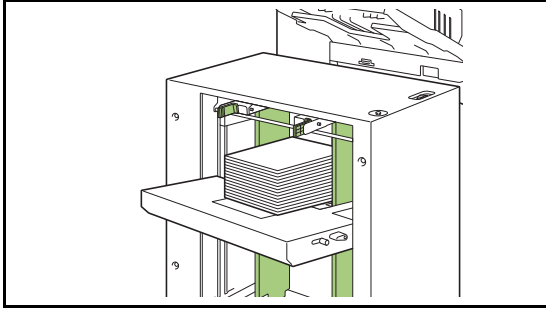

4 급지 압력 조정 레버를 조정합니다.

평상 시에는 "일반"으로 설정하고 봉투, 특별한 목적을 위한 두꺼운 용지 또는 기타 용지의 경우는 "카드"로 설정합니다.

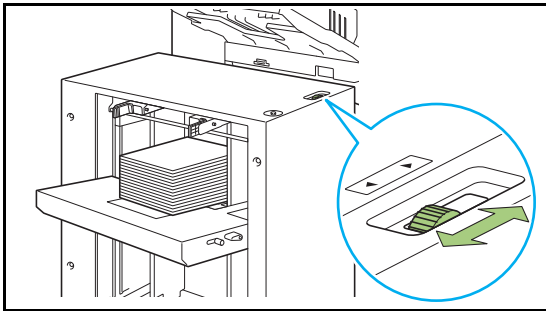

5 운영 패널에서 트레이 설정을 확인합니다.

[용지함]에 대한 용지 크기 및 종류를 구성합니다. 용지함에 들어 있는 용지를 바꾸려면 [용지함]에서 설정을 변경해야 합니다.

표준 트레이 패딩 커버에 대하여

사용하는 용지의 크기에 따라 표준 트레이 패딩 커버는 필요하거나 필요하지 않을 수 있습니다.

■ 표준 트레이 패딩 커버가 필요할 경우

용지 크기가 B5-LEF, A4-LEF, B4, A3이거나 너비가 257 mm 이상인 사용자 지정 크기인 경우 표준 트레이 패딩 커버를 사용하여 적절하게 연결합니다.

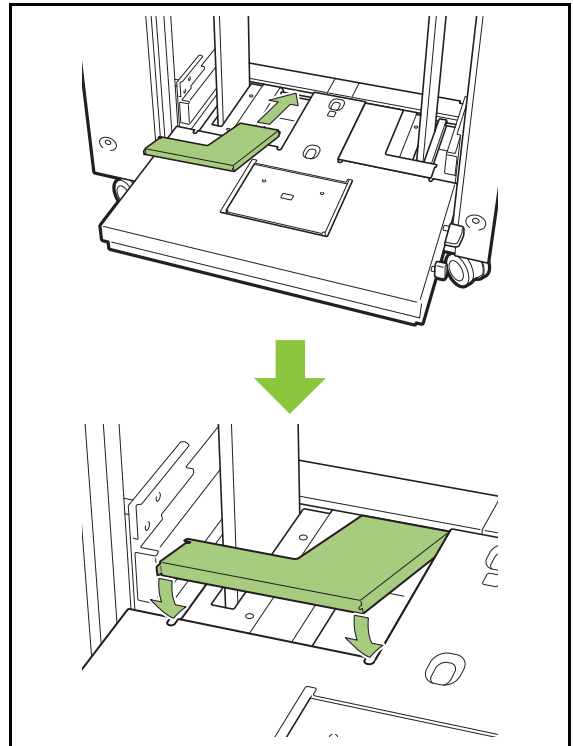

■ 표준 트레이 패딩 커버가 필요하지 않을 경우

용지 크기가 세로로 A4보다 작고 A3보다 크거나 C5 또는 DL-LEF 크기의 봉투를 사용할 경우 표준 트레이 패딩 커버를 제거합니다. 덮개가 제자리에 있는 동안에는 급지 가이드를 이동시킬 수 없습니다.

한 번에 많은 양의 용지를 넣을 경우

- 1** 급지 가이드를 옆으로 펼치고 표준 트레이에 약 500매의 용지를 넣습니다.
- 2** 용지 크기에 맞도록 급지 가이드를 조정합니다.
용지의 테두리쪽으로 가이드를 이동하고 레버에서 손가락을 떼어서 잠급니다.
- 3** 용지의 나머지를 넣습니다.
용지를 모두 넣고 난 후의 절차는 정상 시 용지를 넣을 때와 동일합니다. "용지 넣기" (p. 8-10)에서 설명한 4단계와 5단계를 수행합니다.

용지 추가

용지를 추가할 경우 표준 트레이 하강 버튼을 사용합니다. 표준 트레이가 하강하는 위치는 표준 트레이 하강 버튼 작동 방식에 따라 달라집니다. 표준 트레이는 용지가 제거되면 자동으로 낮춰짐에 주의하십시오.

1 표준 트레이를 낮추기 위해 표준 트레이 하강 버튼을 누릅니다.

표준 트레이 하강 버튼을 길게 누릅니다.

표준 트레이는 버튼을 누르는 동안 계속 아래로 내려갑니다. 트레이가 제대로 위치할 때까지 버튼을 길게 누릅니다.

표준 트레이 하강 버튼을 눌렀다 빨리 놓습니다.

표준 트레이가 특정 위치까지 하강합니다.

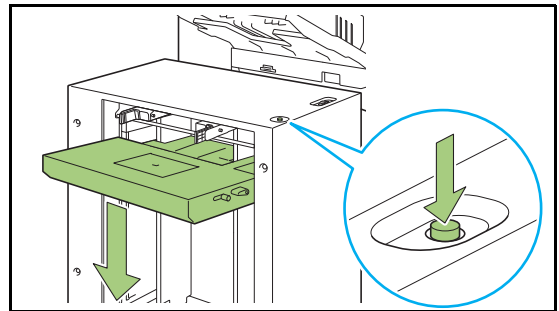

- 표준 트레이 하강 버튼을 누르거나 용지가 부족해질 경우 표준 트레이가 하강하는 위치는 관리자가 설정합니다. 자세한 내용은 관리자에게 문의하십시오.
- 표준 트레이가 가장 낮은 위치로 내려가면 한 번에 많은 양의 용지를 넣을 수 있지만 용지를 넣을 때 쪼그려서 넣어야 합니다. 대기 중이나 드물지만 한 번에 많은 용지를 넣을 경우 용지를 용지에 넣으려면 표준 트레이를 가장 낮은 위치로 내리지 마십시오.
- 표준 트레이가 내려가는 위치는 사용 상황에 맞도록 편리하게 구성할 수 있습니다. 표준 트레이가 내려가는 위치를 변경하려면 관리자에게 문의하십시오.

2 용지를 추가합니다.

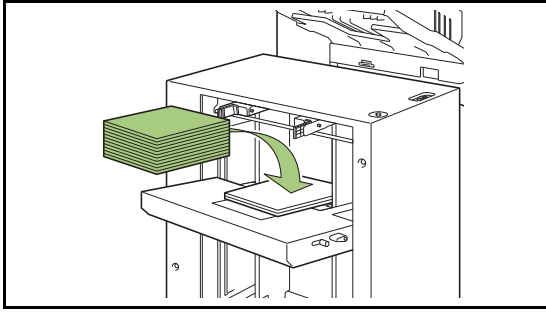

많은 양의 용지를 추가할 경우

표준 트레이 하강 버튼을 길게 누른 상태에서 표준 트레이를 맨 아래 위치로 하강하여 한 번에 많은 양의 용지를 설정할 수 있습니다.



- 표준 트레이 하강 버튼을 짧게 누르거나 용지가 부족해질 경우 표준 트레이가 하강하는 위치는 관리자가 설정합니다. 표준 트레이가 내려가는 위치를 변경하려면 관리자에게 문의하십시오.

스택 트레이(자동제어 스택킹 트레이/광역 스택킹 트레이)

자동제어 스택킹 트레이와 광역 스택킹 트레이는 스택 트레이 옵션으로 사용할 수 있습니다.

- 자동제어 스택킹 트레이를 사용하여 용지 가이드는 용지 크기에 맞게 자동으로 조정됩니다.
- 광역 스택킹 트레이를 사용하여 용지 가이드(측면 및 끝)를 용지 크기에 맞게 이동합니다.

자동제어 스택킹 트레이는 아래 그림에서 예시되었습니다.

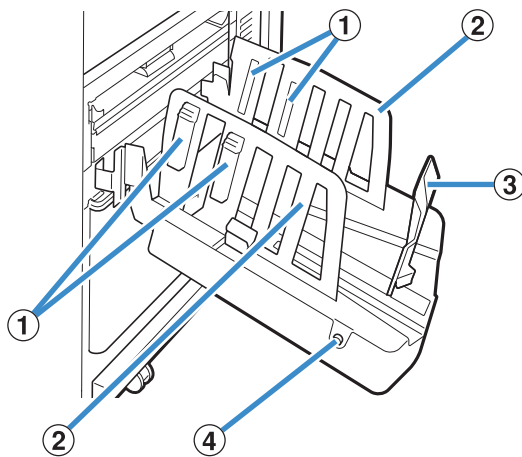

- ① 용지 조정대
출력 용지가 깔끔하게 정렬되도록 용지 유형에 맞게 설정합니다.
- ② 용지 가이드(측면)
- ③ 용지 가이드(끝)
출력 용지가 스택 트레이에서 잘못 정렬되는 것을 방지하는데 사용합니다.
- ④ 용지 가이드 열기 버튼
(자동제어 스택킹 트레이만 해당)
용지 가이드를 넓게 벌리는 데 사용합니다. 용지의 유무에 따라 조작법은 다를 수 있습니다.
 - 프린터가 유힬 상태이고 용지가 스택킹 트레이 안에 없으면 가이드는 로딩 위치에 있습니다.
 - 프린터가 유힬 상태이고 스택킹 트레이 안에 용지가 있을 때 용지 가이드는 서로 떨어져 있어 용지를 제거하기 쉽게 만들어 줍니다. 버튼을 눌렀을 때 펼쳐지는 용지 가이드는 관리자 설정에 따라 달라집니다.

스택 트레이 준비하기

스택 트레이를 설치하려면 아래 절차를 따릅니다. 용지 크기 또는 유형에 따라 지금 용지 조정대도 조정할 수 있습니다.



- 자동제어 스택킹 트레이는 아래 그림에서 예시되었습니다.
- 광역 스택킹 트레이를 사용할 경우 용지 가이드(측면 및 끝)를 용지 크기에 맞게 손으로 이동합니다.

1 스택 트레이가 멈출 때까지 스택 트레이를 화살표 방향으로 엽니다.

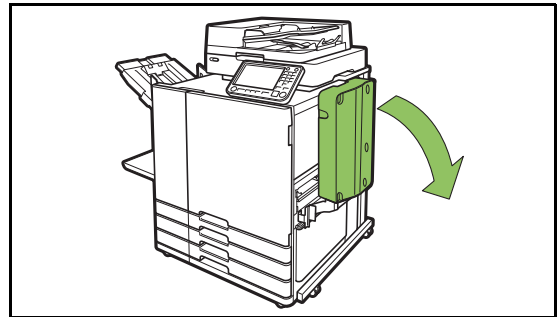

2 용지 가이드(측면)를 들어서 위로 똑바로 세웁니다.

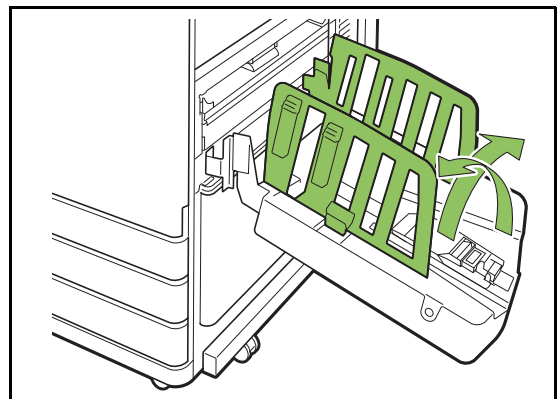

3 용지 조정대를 조정합니다.

일반적으로 B4 또는 크기가 그 이하인 용지를 인쇄할 경우에는 용지 조정대를 펼쳐 두어야 합니다. 인쇄 후의 용지의 쌓임 정도는 용지의 뽀뽀함이나 그 밖의 요소에 따라서 다를 수 있습니다. 필요하면 조정대를 조정합니다.

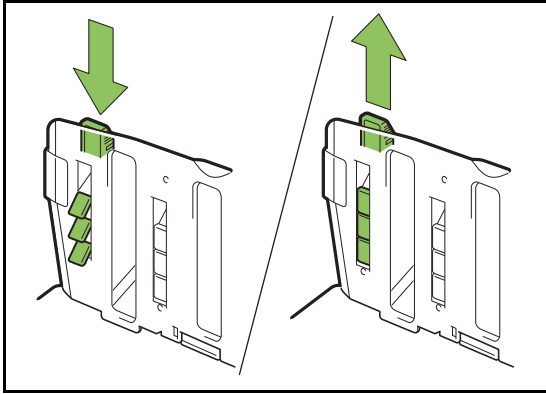

4 용지 가이드(끝)를 들어서 위로 똑바로 세웁니다.

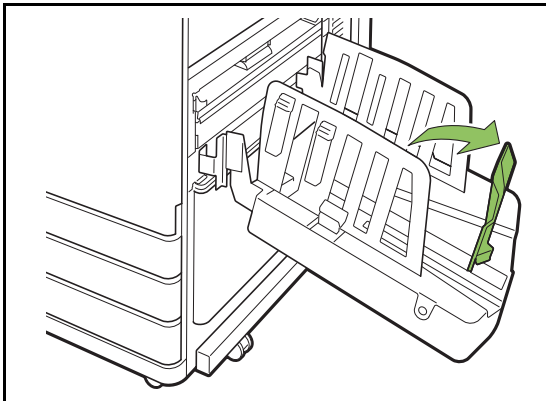

• 크기가 320 mm × 432 mm 보다 큰 용지에 인쇄할 경우에는 모든 용지 가이드를 접습니다.

스택 트레이 닫기

1 스택 트레이에 더 이상의 출력물이 없는지 확인한 후, 용지 가이드 열기 버튼을 누릅니다.

이제 용지 가이드(측면 및 끝)를 보관 상태의 위치로 옮깁니다.

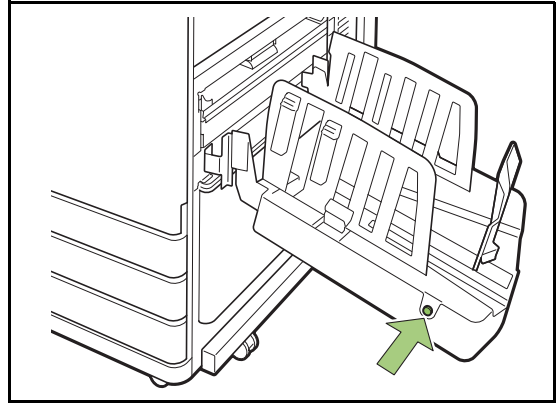

2 용지 가이드(끝)를 접기 위해 스택 트레이 이쪽으로 낮춥니다.

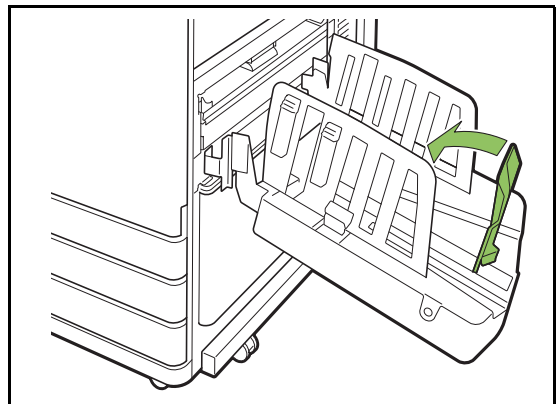

3 용지 조정대를 접습니다.

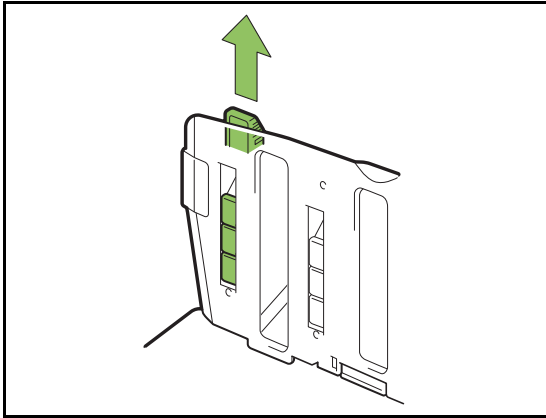

4 용지 가이드(측면)를 안쪽으로 낮추고 스택 트레이를 닫습니다.

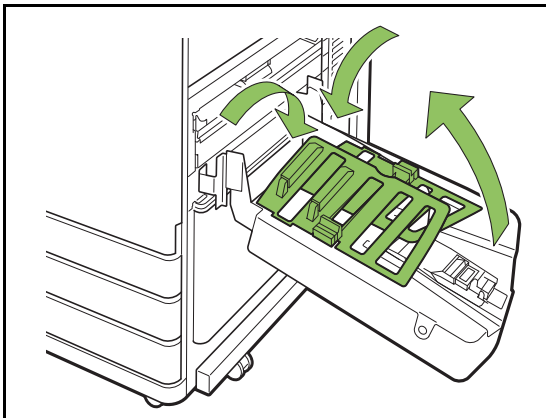

설정 목록

스택 트레이가 연결되면 아래에서 설명한 항목을 설정할 수 있습니다.

프린터 드라이버

설정 항목	이 항목의 용도는 다음과 같습니다:	참조
[완료 중] 탭		
출력 용지함	출력 용지함을 지정합니다.	p. 8-17
출력 용지함 연속	출력 용지함이 가득 찰 경우 자동으로 출력 용지함을 전환합니다.	p. 8-17

복사 모드

설정 항목	이 항목의 용도는 다음과 같습니다:	참조
출력 용지함	출력 용지함을 지정합니다.	p. 8-17
앞면 위/아래	대용량 배지 유닛에서 인쇄면을 위로 또는 아래로 하여 페이지를 쌓을 것인지 지정합니다.	p. 8-17
출력 용지함 연속	출력 용지함이 가득 찰 경우 자동으로 출력 용지함을 전환합니다.	p. 8-18

유지 관리 모드

설정 항목	이 항목의 용도는 다음과 같습니다:	참조
용지 가이드 제어	자동제어 스택킹 트레이의 용지 가이드 위치를 조정합니다.	p. 9-3

프린터 드라이버 설정

출력 용지함

출력물에 대한 출력 용지함을 지정합니다. [자동]을 지정하면 출력물이 자동으로 구성된 기능에 따라 해당 트레이로 출력됩니다. 스택 트레이로 인쇄물을 출력할 경우 [Auto-Ctrl Stacking Tray] 또는 [Wide Stacking Tray]를 선택합니다.

[출력 용지함] 대화 상자를 표시하려면 [세부사항]을 클릭합니다. 대용량 배지 유닛에서 인쇄면을 위로 또는 아래로 하여 페이지를 쌓을 것인지 지정합니다.

[페이스 업], [페이스 다운]

출력 용지함 연속

출력 용지함은 용지함이 가득 차면 자동으로 전환됩니다.

[기본] 탭에서 [정렬]을 [페이지별]로 설정해야 합니다.



• 광역 스택킹 트레이를 사용할 경우 이 설정은 사용할 수 없습니다.

• [출력 용지함 연속] 및 [표지 추가]는 동시에 사용할 수 없습니다. (p. 3-23 "표지 추가")

복사 모드 설정

출력 용지함

출력물에 대한 출력 용지함을 선택합니다.



• [출력 용지함] 화면에 표시되는 정보는 연결된 장비 옵션에 따라 달라집니다.

[자동]

해당 트레이가 자동으로 선택됩니다.

[① 페이스 다운 트레이], [② Auto-Ctrl Stacking Tray] 또는 [② Wide Stacking Tray]

출력 용지함을 선택합니다.

1 [출력 용지함]을 누릅니다.

2 출력 용지함을 선택합니다.

3 [확인]을 누릅니다.

앞면 위/아래

대용량 배지 유닛에서 인쇄면을 위로 또는 아래로 하여 페이지를 쌓을 것인지 지정합니다.

[페이스 업], [페이스 다운]

출력 용지함 연속

자동제어 스택킹 트레이를 사용할 경우 사용 중인 용지함이 가득 차면 출력 용지함이 자동으로 전환될 수 있습니다.

1 [출력 용지함 연속]을 누릅니다.

2 [ON]을 누릅니다.

3 [확인]을 누릅니다.



- 광역 스택킹 트레이를 사용할 경우 이 설정은 사용할 수 없습니다.
- [출력 용지함 연속]이 구성되면, [정렬]은 [페이지별]로 설정됩니다. (p. 1-11 "정렬")
- [출력 용지함 연속], [소책자] 및 [표지 추가]는 동시에 사용할 수 없습니다. (p. 1-16 "소책자", p. 1-27 "표지 추가")

유지 관리 모드 설정

용지 가이드 제어

자동제어 스택킹 트레이를 사용할 경우 용지 가이드 위치를 조정합니다. 자세한 사항은 "부록"에서 "용지 가이드 제어" (p. 9-3)를 참조하십시오.

대용량 배지 유닛

대용량 배지 유닛을 연결하면 약 4,000장의 인쇄 용지를 출력할 수 있습니다(일반 용지, 재활용지를 사용할 경우).

출력된 인쇄물은 전용 캐리지로 한 번에 꺼낼 수 있습니다.

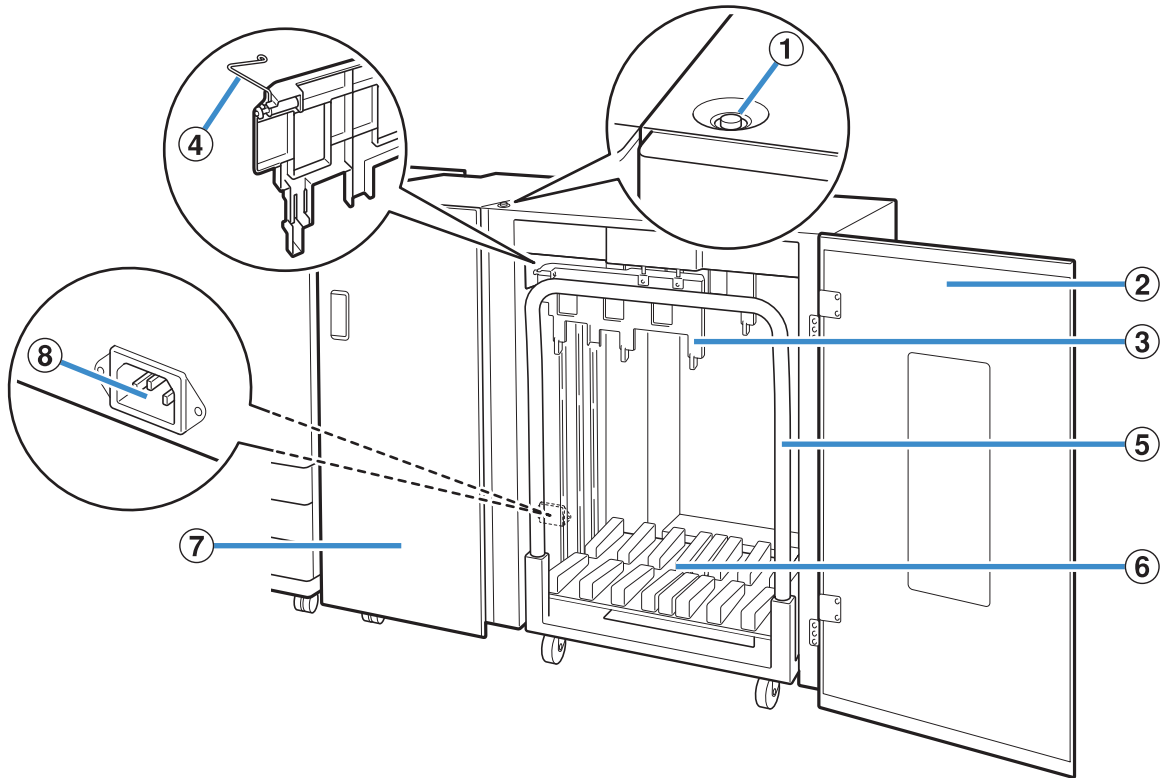

① 스택 트레이 하강 버튼

이 버튼을 눌러 스택 트레이에서 인쇄물을 꺼냅니다. 스택 트레이 하강 버튼을 누르면 스택 트레이가 맨 아래(캐리지 위치)로 내려갑니다. 하강하는 동안 스택 트레이 하강 버튼을 누르면 스택 트레이가 멈춥니다. 다시 버튼을 누르면 스택 트레이가 계속 내려갑니다. 스택 트레이 하강 버튼을 눌러도 스택 트레이는 인쇄 중에 작동하지 않습니다. 오른쪽 및 왼쪽 커버를 닫은 상태로 누릅니다.

② 오른쪽 커버

이 커버는 인쇄물을 꺼내거나, 캐리지를 제자리에 두거나, 용지 걸림을 제거할 경우에 엽니다.

③ 용지 가이드

출력된 인쇄물이 잘못 정렬되지 않게 하려면 이 가이드를 사용합니다.

④ 정렬기

용지 유형에 따라 용지를 부드럽게 급지하고 인쇄물을 단정하게 쌓으려면 정렬기를 설정합니다.

⑤ 대차

이 전용 캐리지는 대용량 배지 유닛 내부 설정합니다. 다량의 인쇄물을 이송하는 캐리지에 스택 트레이를 연결합니다.

⑥ 스택 트레이

인쇄물은 이 트레이로 출력됩니다.

⑦ 왼쪽 커버

용지 이송 과정에서 용지 걸림이 발생하면, 이 커버를 열고 걸린 용지를 제거합니다.

⑧ 대용량 배지 유닛 소켓

대용량 배지 유닛의 전원 코드를 연결합니다. 소켓은 왼쪽 커버 후면 아래쪽에 있습니다.



- 인쇄 도중 커버를 열지 마십시오. 커버를 연 상태로 인쇄할 수 없습니다.
- 전용 캐리지가 달린 대용량 배지 유닛을 사용하십시오.

정렬기 설정

용지 이송 및 정렬 상태는 사용되는 용지의 크기 또는 유형에 따라 다르기 때문에 인쇄물의 출력 및 용지가 올바르게 정렬되도록 정렬기를 조정합니다.



- 일반적으로는 인쇄를 위해 정렬기를 조정하지 않아도 됩니다. 더 나은 급지 및 인쇄물 정렬을 달성하려면 정렬기를 조정합니다.
- 용지 정렬은 용지 크기, 용지 유형, 환경 및 보관에 따라 개선되지 않을 수 있습니다. 자세한 사항은 판매자 또는 공인 서비스 담당자와 상담하십시오.

정렬기 올리기

일반적으로, 이 유닛은 정렬기를 올린 상태로 사용합니다.

- 1 시스템 쪽(왼쪽)으로 누른 상태에서 전면 정렬기를 위로 올립니다.

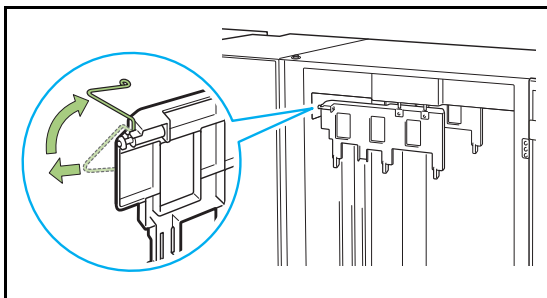

- 2 유사하게 시스템 쪽(왼쪽)으로 누른 상태에서 후면 정렬기를 위로 올립니다.

정렬기 내리기

이 유닛은 A3/B4/B5-LEF 용지 또는 얇은 용지에 인쇄할 경우 정렬기를 내린 상태에서 사용합니다.

- 1 시스템 쪽(왼쪽)으로 누른 상태에서 전면 정렬기를 아래로 내립니다.

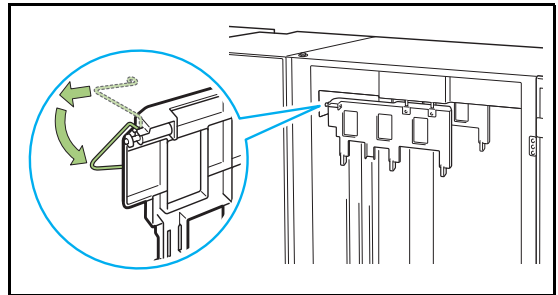

- 2 유사하게 시스템 쪽(왼쪽)으로 누른 상태에서 후면 정렬기를 아래로 내립니다.

인쇄물 꺼내기

대용량 배지 유닛에서 인쇄물을 꺼냅니다. 인쇄물을 꺼내는 방법에는 두 가지가 있습니다.



- 스택 트레이가 완전히 멈추면 인쇄물을 꺼냅니다. 운영 패널에 스택 트레이 상태를 나타내는 메시지가 표시됩니다. 메시지를 따르십시오.

- 캐리지로 인쇄물을 꺼낼 경우
대용량 배지 유닛의 경우 전용 캐리지를 사용하여 인쇄물을 꺼냅니다.
- 인쇄물만 꺼낼 경우
인쇄물은 전용 캐리지를 잡아 당기지 않고도 꺼낼 수 있습니다. 스택 트레이가 아래로 내려갈 때까지 기다리지 않고 인쇄물을 꺼낼 수 있습니다.

캐리지로 인쇄물을 꺼낼 경우

1 스택 트레이 하강 버튼을 누릅니다.

스택 트레이는 약 3,200 ~ 4,000장(전체)이 출력된 후 자동으로 맨 아래 위치까지 내려갑니다.

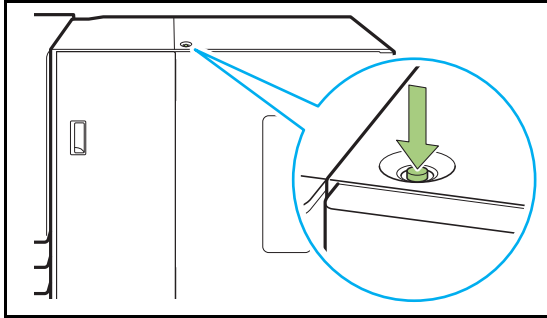

- 
 • 대용량 배지 유닛 양쪽에 커버가 닫힌 상태에서 스택 트레이 하강 버튼을 누릅니다. 커버가 열려 있으면 스택 트레이가 작동하지 않습니다.
- 인쇄가 종료되면 스택 트레이는 관리자가 설정한 위치까지 자동으로 내려갑니다. 스택 트레이가 내려가는 위치를 변경하려면 관리자에게 문의하십시오.
- 인쇄하는 동안 실수로 스택 트레이 하강 버튼을 눌렀으면 인쇄물을 꺼내야 합니다. 인쇄물이 트레이에 있는 상태에서 장치는 스택 트레이를 출력 위치까지 올릴 수 없습니다.

2 대용량 배지 유닛 오른쪽 커버를 엽니다.

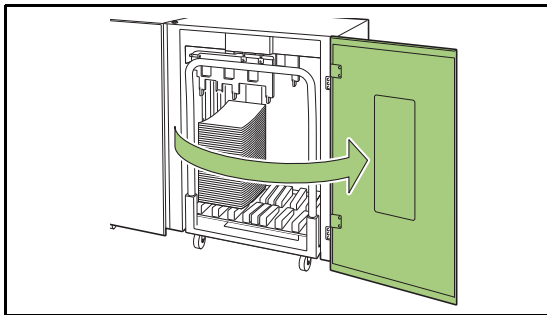

3 스택 트레이와 함께 캐리지를 잡아 당깁니다.

- 
 • 손잡이를 잡고 천천히 캐리지를 잡아 당깁니다. 갑자기 카트를 이동하면 인쇄물 묶음이 쓰러질 수 있습니다.

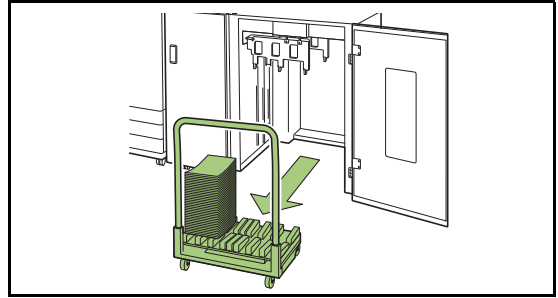

4 캐리지에서 인쇄물을 꺼냅니다.

5 캐리지를 대용량 배지 유닛으로 되돌립니다.

- 
 • 캐리지는 스택 트레이가 설정된 상태에서 되돌려야 합니다.

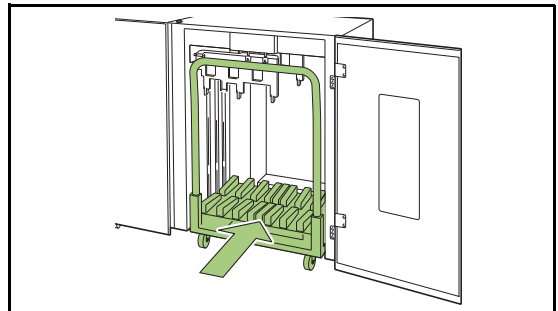

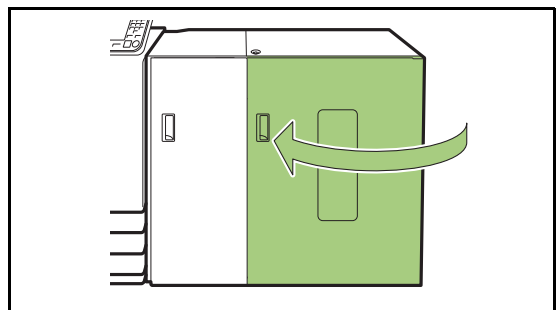

6 대용량 배지 유닛 오른쪽 커버를 닫습니다.

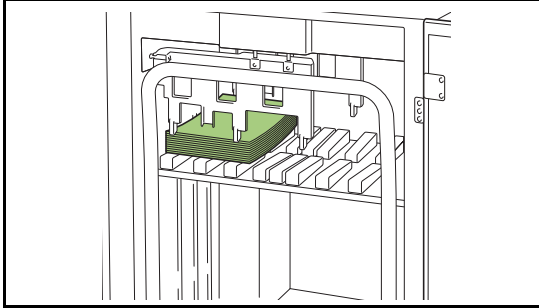

인쇄물만 꺼낼 경우

1 대용량 배지 유닛 오른쪽 커버를 엽니다.



-  • 스택 트레이가 멈추는 위치는 관리자가 구성합니다. 트레이가 내려가는 위치를 변경하려면 관리자에게 문의하십시오.
- 스택 트레이가 멈추는 위치에 따라 인쇄물이 가이드에 걸려서 인쇄물을 제거하기가 어려워질 수 있습니다. 그러한 경우에는 오른쪽 커버를 닫고 스택 트레이 하강 버튼을 눌러 스택 트레이가 아래로 내려간 후 인쇄물을 꺼냅니다.

2 인쇄물을 꺼냅니다.



-  • 출력된 용지의 크기에 따라 인쇄물이 캐리지 핸들에 걸려서 인쇄물을 꺼내기가 어려울 수 있습니다. 그러한 경우, 오른쪽 커버를 닫고, 스택 트레이 하강 버튼을 눌러 스택 트레이를 캐리지까지 내립니다. 이렇게 하면 전체 캐리지를 당겨서 용지를 꺼낼 수 있습니다.

3 대용량 배지 유닛 오른쪽 커버를 닫습니다.



- 캐리지를 2단계에서 당겼을 경우 캐리지를 대용량 배지 유닛에 다시 끼운 후 오른쪽 커버를 닫습니다.
- 인쇄가 끝난 후에도 스택 트레이가 하강하지 않도록 구성된 경우, 스택 트레이에 용지가 있으면 출력 가이드는 이동하지 않고 다음 작업에 대한 용지 크기를 지원하지 못할 수 있습니다. 다른 용지 크기, 용지 방향 또는 용지함 설정에 대한 작업을 인쇄하기 전에 스택 트레이에 있는 용지를 꺼내야 합니다.

캐리지에 대한 스택 트레이 설정

스택 트레이는 캐리지에서 꺼낼 수 있습니다. 인쇄물을 꺼내려고 스택 트레이를 제거했다면 캐리지에 대한 스택 트레이를 설정하고 캐리지와 함께 대용량 배지 유닛을 되돌립니다.

1 캐리지의 손잡이 바닥에 있는 2개의 나사로 스택 트레이의 끝을 맞춥니다.

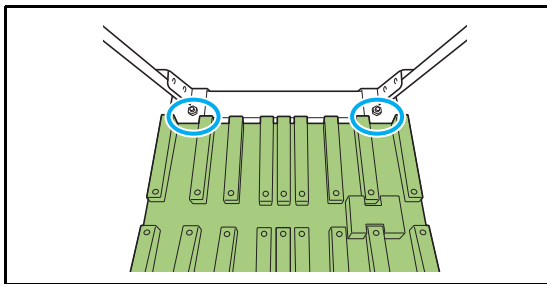

2 스택 트레이의 구멍에 나사 돌출부를 삽입하여 캐리지를 끼웁니다.

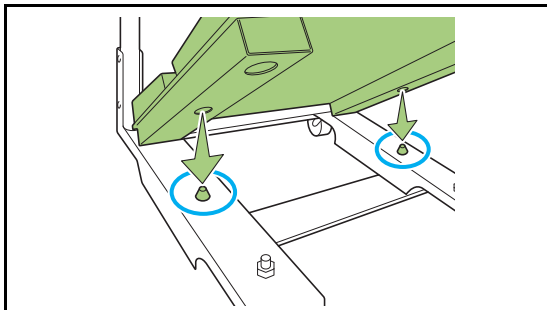

설정 목록

대용량 배지 유닛이 연결되면 아래에서 설명한 항목을 설정할 수 있습니다.

프린터 드라이버

설정 항목	이 항목의 용도는 다음과 같습니다:	참조
[완료 중] 탭		
오프셋 출력	여러 매수를 인쇄할 경우 인쇄된 문서를 부수별로 서로 약간 떨어져 있도록 넣습니다.	p. 8-24
출력 용지함	출력 용지함을 지정합니다.	p. 8-24
출력 용지함 연속	출력 용지함이 가득 찰 경우 자동으로 출력 용지함을 전환합니다.	p. 8-25
[고급] 탭		
프로그램	그룹별(예: 회사 부서나 학급)로 배포하기 위해 인쇄물의 틀린 매수를 지정합니다.	p. 3-28
오프셋 출력(프로그램)	분류를 만들려면 인쇄된 문서를 부수별로 서로 약간 떨어져 있게 넣습니다.	p. 8-25



- [오프셋 출력] 및 [출력 용지함]이 [완료 중] 탭에서 회색으로 표시되면 [환경] 탭에서 [프린터 구성]이 올바르게 구성되었는지 확인합니다. (p. 3-32 "프린터 구성")

복사 모드

설정 항목	이 항목의 용도는 다음과 같습니다:	참조
프로그램	그룹별(예: 회사 부서나 학급)로 배포하기 위해 인쇄물의 틀린 매수를 지정합니다.	p. 1-24
오프셋 출력([프로그램])	분류를 만들려면 인쇄된 문서를 부수별로 서로 약간 떨어져 있게 놓습니다.	p. 8-25
분류	출력물 사이에 간지를 삽입할 위치를 지정합니다.	p. 1-27
오프셋 출력([분류])	분류를 만들려면 인쇄된 문서를 부수별로 서로 약간 떨어져 있게 놓습니다.	p. 8-25
출력 용지함	출력 용지함을 지정합니다.	p. 8-26
앞면 위/아래	대용량 배지 유닛에서 인쇄면을 위로 또는 아래로 하여 페이지를 쌓을 것인지 지정합니다.	p. 8-26
출력 용지함 연속	출력 용지함이 가득 찰 경우 자동으로 출력 용지함을 전환합니다.	p. 8-26

유지 관리 모드

설정 항목	이 항목의 용도는 다음과 같습니다:	참조
용지 가이드 제어	자동제어 스테킹 트레이의 용지 가이드 위치를 조정합니다.	p. 9-3

프린터 드라이버 설정

오프셋 출력

여러 매수를 인쇄할 경우 인쇄된 문서를 부수별로 서로 약간 떨어져 있도록 놓습니다.



- [프로그램]이 구성되면 [오프셋 출력]은 [OFF]가 됩니다. (p. 3-28 "프로그램")
- 이 설정은 대용량 배지 유닛으로 출력할 수 없는 용지 크기에 사용할 수 없습니다.
- [혼합 크기 원본]이 구성되면 [오프셋 출력]은 [OFF]가 됩니다. (p. 3-11 "혼합 크기 원본")

[OFF]

오프셋 출력이 실행되지 않습니다.

[정렬 사이]

[정렬]에서 지정된 인쇄된 문서는 부수별로 서로 약간 떨어져서 놓여집니다.

[작업 사이]

완료된 인쇄 작업은 각각 서로 약간 떨어져서 놓여집니다.

출력 용지함

출력물에 대한 출력 용지함을 지정합니다.

[자동]을 지정하면 출력물이 자동으로 구성된 기능에 따라 해당 트레이로 출력됩니다. 출력 자료에 대하여 [대용량 배지 유닛]을 대용량 배지 유닛으로 선택합니다.

[출력 용지함] 대화 상자를 표시하려면 [세부사항]을 클릭합니다. 대용량 배지 유닛에서 인쇄면을 위로 또는 아래로 하여 페이지를 쌓을 것인지 지정합니다.

[페이스 업], [페이스 다운]



- [오프셋 출력] 또는 [스테이플]이 구성된 경우 [출력 용지함]과 함께 선택할 수 있는 출력 용지함은 구성된 세부사항에 따라 달라집니다. (p. 8-36 "오프셋 출력", p. 8-30 "스테이플")

출력 용지함 연속

출력 용지함은 용지함이 가득 차면 자동으로 전환됩니다.

[기본] 탭에서 [정렬]을 [페이지별]로 설정해야 합니다.

오프셋 출력(프로그램)

인쇄물에 대한 "프로그램" (p. 3-28) 기능 외에 분류를 만들기 위해 인쇄된 문서를 부수별로 서로 약간 떨어지게 쌓을 수 있습니다.

[OFF]

오프셋 출력이 실행되지 않습니다.

[세트 사이]

인쇄된 문서는 부수별로 서로 약간 떨어져서 놓여집니다.

[그룹 사이]

인쇄된 문서는 그룹별로 서로 약간 떨어져서 놓여집니다.

복사 모드 설정

오프셋 출력([프로그램])

복사에 대한 "프로그램" (p. 1-24) 기능 외에 분류를 만들기 위해 인쇄된 문서를 부수별로 서로 약간 떨어지게 쌓을 수 있습니다.

[OFF]

오프셋 출력이 실행되지 않습니다.

[세트 사이]

인쇄된 문서는 부수별로 서로 약간 떨어져서 놓여집니다.

[그룹 사이]

인쇄된 문서는 그룹별로 서로 약간 떨어져서 놓여집니다.

오프셋 출력([분류])

복사에 대한 "분류" (p. 1-27) 기능 외에 분류를 만들기 위해 인쇄된 문서를 부수별로 서로 약간 떨어지게 쌓을 수 있습니다.



• [오프셋 출력]과 [혼합 크기 원본]은 동시에 사용할 수 없습니다. (p. 1-13 "혼합 크기 원본")

[OFF]

오프셋 출력이 실행되지 않습니다.

[정렬 사이]

정렬된 부수는 각각 서로 약간 떨어져서 놓여집니다.

[작업 이후]

인쇄 작업은 각각 서로 약간 떨어져서 놓여집니다.

오프셋 가능 용지 크기

• A3, B4, A4, A4-LEF, B5, B5-LEF, Ledger, Legal, Letter, Letter-LEF, Foolscap, 지정된 크기(용지 길이 182 mm ~ 432 mm)

1 [분류]를 누릅니다.

2 오프셋 출력 설정을 선택합니다.

3 [확인]을 누릅니다.

출력 용지함

출력물에 대한 출력 용지함을 선택합니다.



• [출력 용지함] 화면에 표시되는 정보는 연결된 장비 옵션에 따라 달라집니다.

[자동]

해당 트레이가 자동으로 선택됩니다.

[① 페이스 다운 트레이], [② 대용량 배지 유닛]

출력 용지함을 선택합니다.

1 [출력 용지함]을 누릅니다.

2 출력 용지함을 선택합니다.

3 [확인]을 누릅니다.

앞면 위/아래

대용량 배지 유닛에서 인쇄면을 위로 또는 아래로 하여 페이지를 쌓을 것인지 지정합니다.

[페이스 업], [페이스 다운]

출력 용지함 연속

사용 중인 용지함이 가득 차면 출력 용지함은 자동으로 전환됩니다.

1 [출력 용지함 연속]을 누릅니다.

2 [ON]을 누릅니다.

3 [확인]을 누릅니다.



• [출력 용지함 연속], [소책자] 및 [표지 추가]는 동시에 사용할 수 없습니다. (p. 1-16 "소책자", p. 1-27 "표지 추가")

유지 관리 모드 설정

용지 가이드 제어

용지 가이드의 위치를 조정합니다. 자세한 사항은 "부록"에서 "용지 가이드 제어" (p. 9-3)를 참조하십시오.

다기능 마무리 장치

다기능 마무리 장치 옵션을 사용하는 경우 다음을 수행할 수 있습니다.

다기능 마무리 장치에 사용할 수 있는 기능	접기 유닛 설치 시 사용할 수 있는 기능
스테인플/펀치 2번 접기 소책자 제본	안쪽 3번 접기 바깥쪽 3번 접기 Z 접기

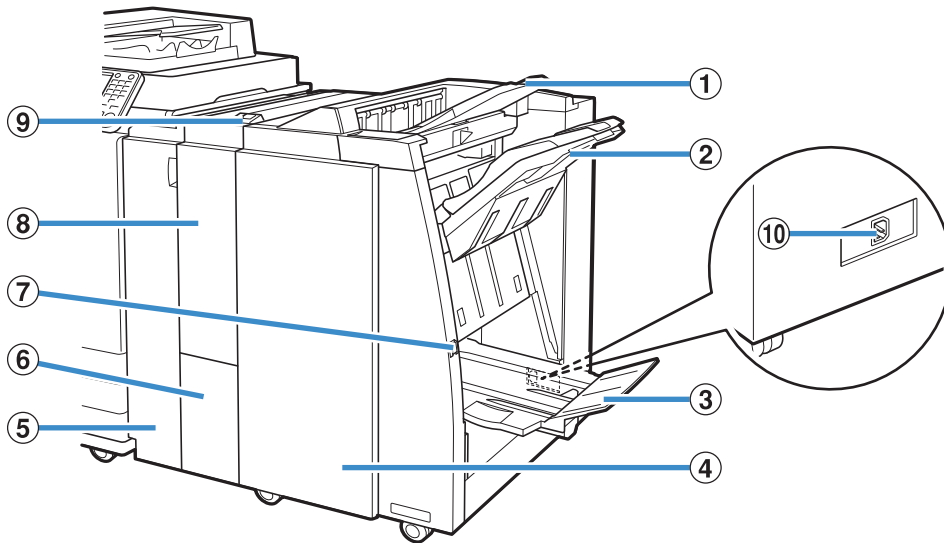

- ① 상부 트레이
펀칭 기능 사용 시 인쇄물은 여기에서 출력됩니다.
- ② 스택 트레이
스테인플, 오프셋 출력 또는 펀칭 기능 사용 시 인쇄물은 여기에서 출력됩니다.
- ③ 소책자 트레이
소책자 및 2번 접기 인쇄물은 여기에서 출력됩니다.
- ④ 오른쪽 커버
이 커버는 스테이플 카트리지를 교체할 경우나 용지 걸림이 발생한 경우에 엽니다.
- ⑤ 왼쪽 커버
이 커버는 프린터와 피니셔 사이의 용지 공급 경로에서 걸린 용지를 제거할 경우에 엽니다.
- ⑥ 삼단 출력 용지함
삼단 접기 인쇄물은 여기에서 출력됩니다.

- ⑦ 배출 버튼
소책자 트레이의 인쇄물을 쉽게 검색할 수 있는 위치로 이동하려면 이 버튼을 사용합니다.
- ⑧ 접기 유닛
바깥쪽 3번 접기, 안쪽 3번 접기 및 Z 접기 기능을 사용할 수 있습니다.
- ⑨ 삼단 출력 용지함 버튼
삼단 접기 인쇄물을 꺼내려면 이 버튼을 누릅니다. 삼단 용지함은 앞으로 열립니다.
- ⑩ 다기능 마무리 장치 소켓
다기능 마무리 장치 전원 코드를 연결합니다. 이 소켓은 다기능 마무리 장치 뒷면에 있습니다.

주의 레벨

안전한 사용을 위해, 아래의 주의 라벨이 다기능 마무리 장치에 부착되어 있습니다. 다기능 마무리 장치를 작동하거나 유지 관리할 때, 안전한 사용을 위해 주의 라벨의 지침을 읽어주십시오. 레이블을 제거하거나 오염시키지 마십시오. 라벨이 다기능 마무리 장치에 붙어 있지 않거나 벗겨지고 있거나 읽을 수 없는 경우 판매업체 또는 공인 서비스 대리점에 문의하십시오.

■ 주의 라벨 위치

주의 라벨(경고)의 위치는 다음과 같습니다.

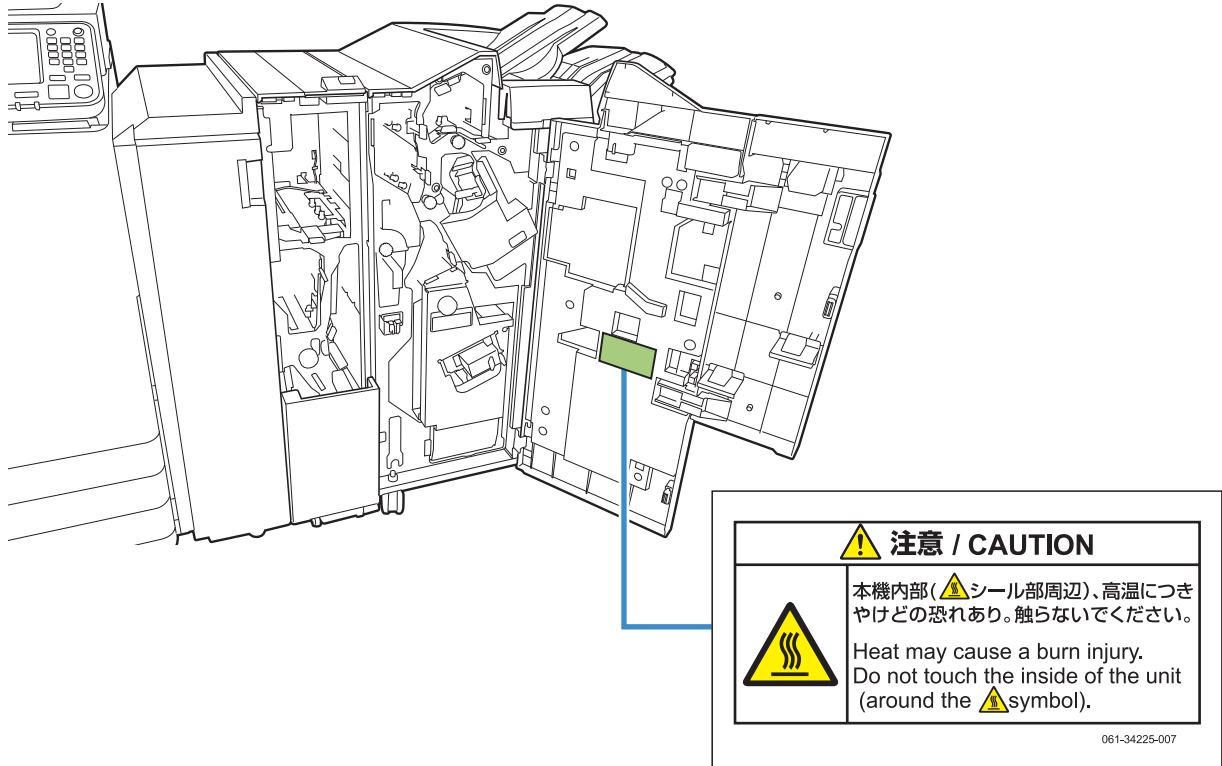

 • 고온 주의 라벨은 다기능 마무리 장치 내부에도 있습니다.

■ 라벨 세부 사항

라벨 위치가 뜨거울 수 있습니다. 닿으면 화상을 입을 수 있습니다.

설정 목록

다기능 마무리 장치가 연결되었으면 다음을 수행할 수 있습니다.

프린터 드라이버

설정 항목	이 항목의 용도는 다음과 같습니다:	참조
[완료 중] 탭		
스테이플	스테이플 위치를 선택합니다.	p. 8-30
펀치	펀치 위치를 지정합니다.	p. 8-32
접기	인쇄 용지의 접기를 지정합니다.	p. 8-32
소책자 제본	제본 방법을 지정합니다.	p. 8-34
오프셋 출력	여러 매수를 인쇄할 경우 인쇄된 문서를 부수별로 서로 약간 떨어져 있도록 넣습니다.	p. 8-36
출력 용지함	출력 용지함을 지정합니다.	p. 8-37
출력 용지함 연속	출력 용지함이 가득 찰 경우 자동으로 출력 용지함을 전환합니다.	p. 8-37
[고급] 탭		
프로그램	그룹별(예: 회사 부서나 학급)로 배포하기 위해 인쇄물의 틀린 매수를 지정합니다.	p. 3-28
오프셋 출력(프로그램)	분류를 만들려면 인쇄된 문서를 부수별로 서로 약간 떨어져 있게 넣습니다.	p. 8-37



- [스테이플] 또는 [펀치]가 [완료 중] 탭에서 회색으로 표시되면 [환경] 탭에서 [프린터 구성]이 올바르게 구성되었는지 확인합니다. (p. 3-32 "프린터 구성")

복사 모드

설정 항목	이 항목의 용도는 다음과 같습니다:	참조
소책자	소책자를 만들 경우 페이지 할당 및 접기를 구성합니다.	p. 1-16
제본([소책자])	용지를 반으로 접어 스테이플을 찍는 가운데를 제본합니다.	p. 8-37
책 분리([소책자])	평면 또는 가운데에 하나의 용지 묶음을 결합할지 여부를 지정합니다.	p. 8-38
가운데 여백([소책자])	접힌 부분의 중앙에 여백을 지정합니다.	p. 8-38
프로그램	그룹별(예: 회사 부서나 학급)로 배포하기 위해 인쇄물의 틀린 매수를 지정합니다.	p. 1-24
오프셋 출력([프로그램])	분류를 만들려면 인쇄된 문서를 부수별로 서로 약간 떨어져 있게 넣습니다.	p. 8-38
분류	출력물 사이에 간지를 삽입할 위치를 지정합니다.	p. 1-27
오프셋 출력([분류])	분류를 만들려면 인쇄된 문서를 부수별로 서로 약간 떨어져 있게 넣습니다.	p. 8-39
스테이플/펀치	스테이플 및 펀치 설정을 지정합니다.	p. 8-39
접기	용지의 접는 방식과 접는 방향을 지정합니다.	p. 8-41
출력 용지함	출력 용지함을 지정합니다.	p. 8-43
앞면 위/아래	대용량 배지 유닛에서 인쇄면을 위로 또는 아래로 하여 페이지를 쌓을 것인지 지정합니다.	p. 8-43
출력 용지함 연속	출력 용지함이 가득 찰 경우 자동으로 출력 용지함을 전환합니다.	p. 8-43

프린터 드라이버 설정

스테이플

스테이플 위치를 선택합니다.

- [스테이플]이 구성되면, [제본면]을 구성해야 합니다.
- [스테이플]이 구성되면 [정렬]은 [한 부씩]으로 설정됩니다. (p. 3-10 "정렬")
- [혼합 크기 원본]이 구성되면 [스테이플]은 [OFF]가 됩니다. (p. 3-11 "혼합 크기 원본")
- [소책자] 또는 [소책자 제본]이 구성되면 [스테이플]은 [OFF]가 됩니다. 소책자를 가운데에 제본하려면 [소책자 제본]을 [접기+스테이플]로 설정합니다. (p. 3-16 "소책자", p. 8-34 "소책자 제본")
- [스테이플] 및 [출력 용지함 연속] 기능은 동시에 사용할 수 없습니다. (p. 8-37 "출력 용지함 연속")
- 용지 방향은 제본면에 따라 달라집니다. "스테이플 기능 및 용지를 놓는 방향" (p. 8-31)를 참조하십시오.

[제본면]에 대하여 [왼쪽] 또는 [오른쪽]을 선택한 경우 다음 옵션에서 선택합니다:

[OFF], [스테이플 1], [스테이플 2]

[제본면]에 대하여 [위쪽]을 선택한 경우 다음 옵션에서 선택합니다:

[OFF], [왼쪽 1 스테이플], [오른쪽 1 스테이플], [스테이플 2]

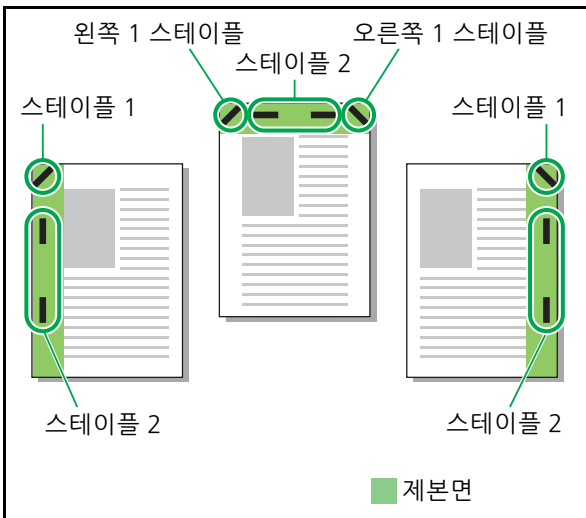

스테이플로 고정할 수 있는 용지 유형

- 용지 크기: A3, B4, A4, A4-LEF, B5-LEF, Ledger, Legal, Letter, Letter-LEF, Foolscap, 사용자 지정 크기

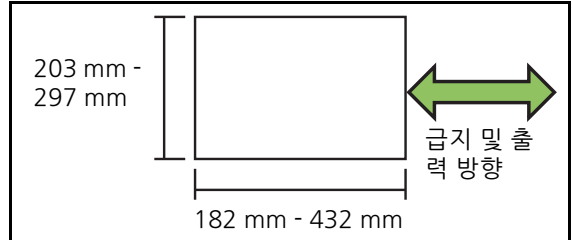

- 용지 무게: 52 g/m² - 210 g/m²
용지 무게가 162 g/m² 이상인 경우 표지에는 용지 한 장만 스테이플로 고정할 수 있습니다.

스테이플로 고정할 수 있는 매수

- 표준 크기 용지 사용시
A4, A4-LEF, B5-LEF(Letter, Letter-LEF):
2 - 100장
기타 표준 크기 용지(A3, B4(Ledger, Legal)):
2 - 65장
- 사용자 지정 크기 용지 사용시
용지 길이가 297 mm 이상인 경우 : 2 - 65장
용지 너비 및 길이가 216 mm 이상인 경우 :
2 - 65장
기타 비표준 크기 용지: 2 - 100장

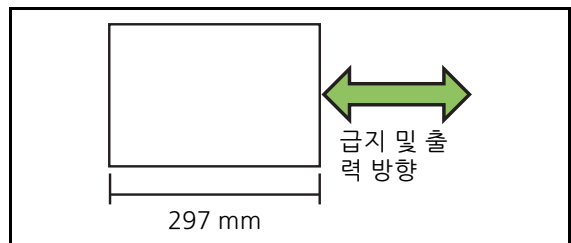

- 스테이플로 고정할 수 있는 최대 매수를 초과하는 작업을 인쇄할 경우 해당 인쇄물은 스테이플링 없이 출력됩니다.

스테인플 기능 및 용지를 놓는 방향

용지함(표준 트레이)에 용지를 넣는 방향과 스테이플 위치는 아래와 같습니다.

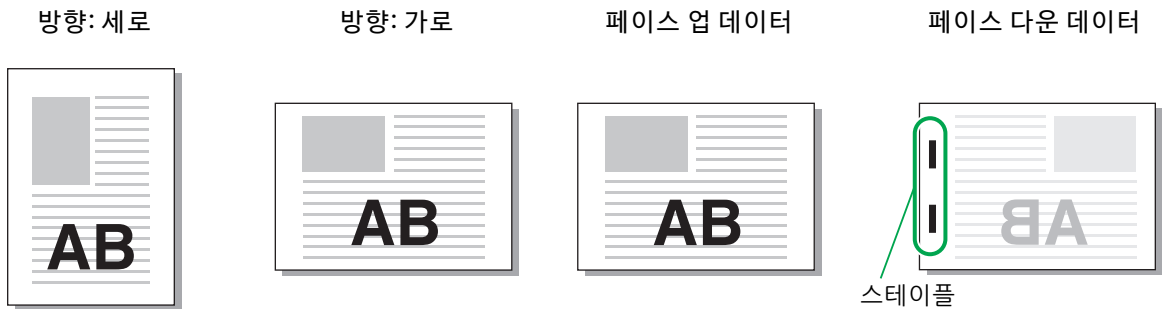

제본면	스테인플 위치							
왼쪽	스테인플 1		스테인플 2		/			
오른쪽	스테인플 1		스테인플 2					
위쪽	왼쪽 1 스테이플		오른쪽 1 스테이플				스테인플 2	
용지 전송								



• 해당 크기의 용지가 용지함에 들어 있지 않으면 메시지가 표시됩니다.
표시된 지시에 따라 용지함에 용지를 넣습니다.

• [스테인플 1]에 대하여 용지 크기와 넣는 방향에 따라 스테이플 각도는 위의 그림이나 프린터 드라이버의 화면에 표시된 인쇄 이미지와 다를 수 있습니다.

펀치

펀치로 뚫을 구멍 수를 지정합니다.

- [혼합 크기 원본]이 구성되면 [펀치]는 [OFF]가 됩니다. (p. 3-11 "혼합 크기 원본")
- [소책자]가 구성되면 [펀치]는 [OFF]가 됩니다. (p. 3-16 "소책자")
- [소책자 제본]이 구성되면 [펀치]는 [OFF]가 됩니다. (p. 8-34 "소책자 제본")

[OFF], [2개 구멍], [4개 구멍]

- 펀치로 뚫을 수 있는 구멍 수는 연결된 피니셔에 따라 다릅니다.

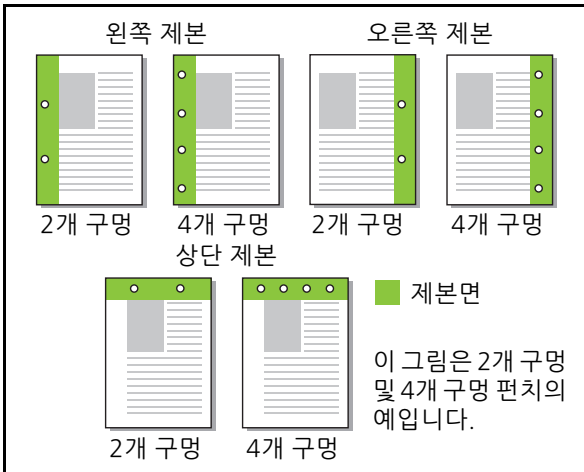

펀치로 뚫을 수 있는 용지 유형

- 용지 크기:
2개 구멍: A3, B4, A4, A4-LEF, B5-LEF, Ledger, Legal, Letter, Letter-LEF
4개 구멍: A3, A4-LEF, Ledger, Letter-LEF
- 용지 무게: 52 g/m² - 200 g/m²

접기

접기 유형(2번 접기 또는 Z 접기)을 선택합니다.

- [접기]는 [소책자], [다면 용지 인쇄] 또는 [소책자 제본]과 함께 사용할 수 없습니다. (p. 3-16 "소책자", p. 3-30 "다면 용지 인쇄", p. 8-34 "소책자 제본")
- [2번 접기], [안쪽 3번 접기] 및 [바깥쪽 3번 접기]는 [혼합 크기 원본], [제본면], [간지], [표지 추가], [프로그램], [빈 페이지 감지], [스테이플], [펀치], [오프셋 출력] 및 [출력 용지함 연속]과 함께 사용할 수 없습니다. (p. 3-11 "혼합 크기 원본", p. 3-20 "제본면", p. 3-22 "간지", p. 3-23 "표지 추가", p. 3-28 "프로그램", p. 3-30 "빈 페이지 감지", p. 8-30 "스테이플", p. 8-32 "펀치", p. 8-36 "오프셋 출력", p. 8-37 "출력 용지함 연속")

접을 수 있는 용지 유형

- 용지 크기:
2번 접기: A3, B4, A4, Ledger, Legal, Letter, Foolscap, 사용자 지정 크기
안쪽 3번 접기, 바깥쪽 3번 접기: A4, Letter
Z 접기: A3, B4, Ledger

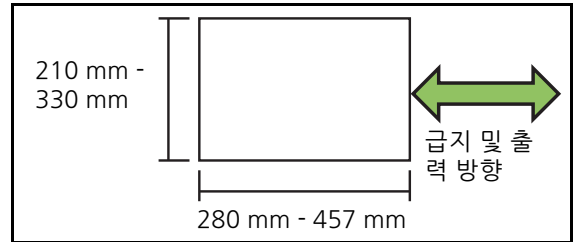

- 용지 무게: 60 g/m² - 90 g/m²

[OFF]

용지가 접혀지지 않습니다.

[2번 접기]

용지가 한 번에 한 장씩 두 장으로 접힙니다.

[안쪽 3번 접기]

용지가 한 번에 한 장씩 안쪽으로 세 장으로 접힙니다.

[바깥쪽 3번 접기]

용지가 한 번에 한 장씩 바깥쪽으로 세 장으로 접힙니다.

[Z 접기]

용지가 한 번에 한 장씩 Z자 모양으로 접힙니다.

[혼합 크기 원본]과 함께 사용할 경우 Z 접기 용지와 Z 접기 외 다른 용지는 혼합으로 출력됩니다.

[접기] 대화 상자를 표시하려면 접기 유형을 선택하고 [세부사항]을 클릭합니다. 접기 방향 및 제본면을 구성합니다.

■ 접기 방향

[2번 접기], [안쪽 3번 접기] 및 [바깥쪽 3번 접기]를 선택한 경우 인쇄면이 안쪽 또는 바깥쪽으로 향할지 여부를 구성합니다.



- 양면 인쇄를 사용할 경우 첫 번째 페이지는 인쇄면으로 간주됩니다.

[안쪽에 인쇄]

인쇄면이 안쪽에 오도록 용지가 접힙니다.

[바깥쪽에 인쇄]

인쇄면이 바깥쪽에 오도록 용지가 접힙니다.

2번 접기

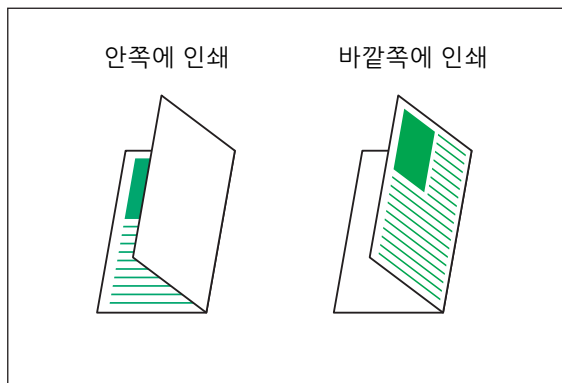

안쪽 3번 접기

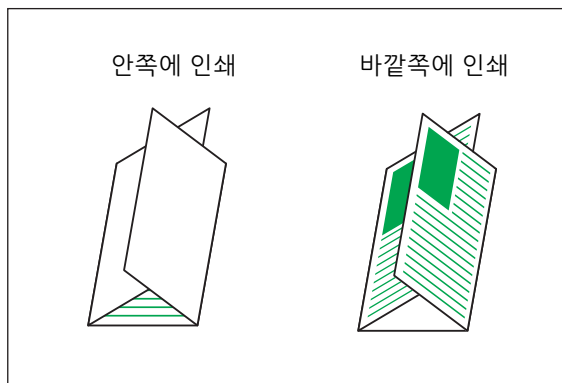

바깥쪽 3번 접기

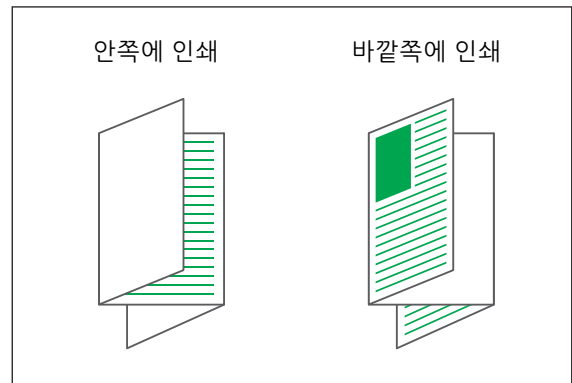

■ 제본면

[Z 접기]를 선택할 경우 용지의 제본 가장자리를 구성합니다.

[왼쪽/위 제본]

용지의 오른쪽 절반이 Z자 모양으로 접힙니다.

[오른쪽/아래 제본]

용지의 왼쪽 절반이 Z자 모양으로 접힙니다.

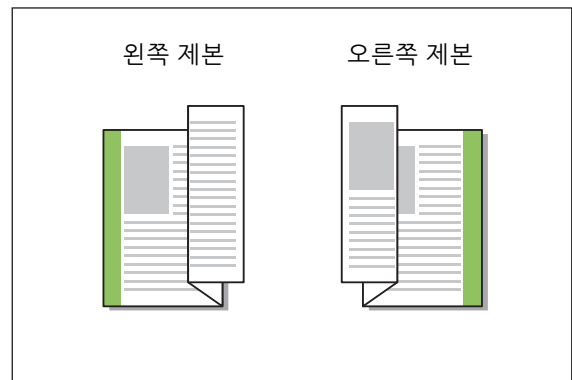



- [혼합 크기 원본]이 구성되면 [접기]에 대하여 [Z 접기]만 선택할 수 있습니다. 이 경우, 혼합할 수 있는 원본 크기의 조합은 "A4-LEF 및 A3", "B5-LEF 및 B4", "Letter-LEF 및 Ledger"입니다. (p. 3-11 "혼합 크기 원본")
- [혼합 크기 원본]과 함께 사용할 경우 [방향]에 대하여 더 큰 원본 방향을 선택합니다. (A4 원본이 세로 방향이고 A3 원본이 가로 방향이면 [가로]를 선택할 것)(p. 3-10 "원본 크기", p. 3-11 "혼합 크기 원본")
- [용지 크기]에 대하여 Z 접기에 따라 용지 크기를 지정합니다. (p. 3-11 "용지 크기")
- 이 기능을 양면 인쇄와 함께 사용할 경우 양면 인쇄는 문서의 앞면과 뒷면의 크기가 동일할 경우에만 적용됩니다. (크기가 같지 않으면 용지 뒷면에는 아무것도 인쇄되지 않습니다.) (p. 3-9 "양면/단면")
- [혼합 크기 원본]과 함께 사용할 경우 스테이플, 펀치 및 오프셋 출력 기능을 구성할 수 있습니다. (p. 3-10 "원본 크기", p. 8-36 "오프셋 출력", p. 8-30 "스테이플", p. 8-32 "펀치")
- [표지 추가]와 함께 사용할 경우 추가된 표지는 Z 접기가 끝난 후의 크기가 됩니다. (p. 3-23 "표지 추가")

소책자 제본

여러 페이지에 대한 일련의 양면 인쇄를 수행하고 용지를 2번 접기식으로 소책자를 만듭니다. 소책자도 스테이플로 중앙에 고정하여 제본할 수 있습니다.



- [소책자 제본]이 구성되면 [정렬]은 [한 부씩]으로 설정됩니다. (p. 3-10 "정렬")
- [소책자 제본]은 [혼합 크기 원본], [결합], [이미지 반복], [제본면], [간지], [프로그램], [빈 페이지 감지], [다면 용지 인쇄], [스테이플], [펀치], [접기], [오프셋 출력] 및 [출력 용지함 연속]과 함께 사용할 수 없습니다. (p. 3-11 "혼합 크기 원본", p. 3-15 "결합", p. 3-16 "이미지 반복", p. 3-20 "제본면", p. 3-22 "간지", p. 3-28 "프로그램", p. 3-30 "빈 페이지 감지", p. 3-30 "다면 용지 인쇄", p. 8-30 "스테이플", p. 8-32 "펀치", p. 8-32 "접기", p. 8-36 "오프셋 출력", p. 8-37 "출력 용지함 연속")

소책자 제작에 사용할 수 있는 용지 유형

- A3, B4, A4, Ledger, Legal, Letter, Foolscap, 사용자 지정 크기

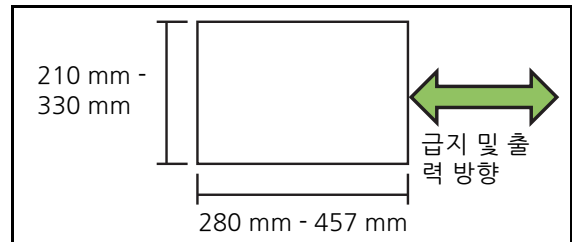

[OFF]

소책자 제본이 구성되지 않습니다.

[접기]

인쇄 용지가 2개로 접힙니다.

[접기+스테이플]

인쇄 용지가 절반으로 접히고 중앙에서 스테이플로 제본됩니다.

[소책자 제본] 대화 상자를 표시하려면 소책자 제본 방법을 선택하고 [세부사항]을 클릭합니다. 책 분리, 가운데 제본, 별도 표지 인쇄를 구성합니다.

■ 책 분리

인쇄물은 볼륨당 페이지의 특정 수에 따라 소책자 단위로 분리되어 출력됩니다. 페이지 할당은 설정에 따라 다릅니다.

[OFF]

소책자가 가운데에서 제본되면 페이지가 순서대로 되도록 페이지가 할당됩니다. 데이터에 다수의 페이지가 들어있으면 소책자는 여러 볼륨으로 출력됩니다. 이 볼륨이 열리고 볼륨 단위로 쌓이면 하나의 소책자로 제본될 수 있도록 페이지가 할당됩니다.

[ON]

출력되는 모든 볼륨이 접힌 상태로 쌓이면 해당 페이지가 올바른 순서로 될 수 있도록 페이지가 할당됩니다. [소책자 제본]이 [접기]로 설정된 경우 5장마다 하나의 볼륨이 출력되고 [접기+스테이플]로 설정된 경우 15장당 하나의 볼륨이 출력됩니다.



- 공장 기본값 상태에서 [소책자 제본]이 [접기] 또는 15장으로 설정되었고, [접기+스테이플]로 설정되었고, 페이지의 수가 5장을 초과할 경우 여러 개의 볼륨이 출력됩니다.
- 여러 개의 볼륨이 출력되면 스테이플이 삽입되지 않습니다.
- [책 분리]가 [ON]으로 설정되면 [소책자 표지] 및 [표지 추가]를 사용할 수 없습니다.

예: 60페이지, [접기]로 설정, 책 분리 [OFF]

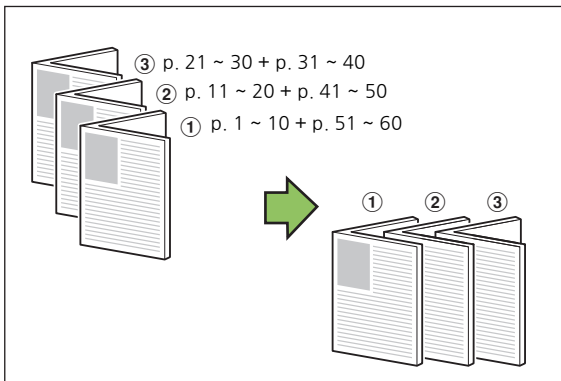

예: 60페이지, [접기]로 설정, 책 분리 [ON]

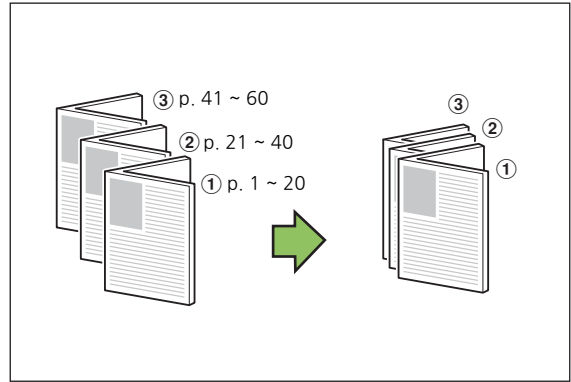

■ 가운데 여백

[너비] 값을 입력합니다.

여백 폭 때문에 원본 크기 이미지가 용지에 맞게 인쇄되지 않을 경우 인쇄된 이미지의 크기를 용지에 맞게 줄이려면 [자동 축소] 확인란을 선택합니다.

■ 소책자 표지

표지 페이지(처음 두 페이지와 마지막 두 페이지)만 별도로 인쇄합니다. 이 설정은, 용지의 다른 종류를 사용하여 표지 및 본문을 인쇄할 때 편리합니다.

[OFF]

표지 분리 인쇄가 구성되지 않습니다.

[인쇄 표지 전용]

표지 페이지만 인쇄됩니다.

[표지 제외 인쇄]

표지를 제외한 모든 페이지가 소책자로 인쇄됩니다.

[표지 외 저장]

표지 인쇄가 끝난 후 본문 페이지를 인쇄할 경우, 시스템 운영 패널에서 인쇄를 지시하기 위해 [표지 외 저장]에 체크 표시를 합니다. 이 경우, 표지가 들어 있는 급지 트레이를 지정합니다.

[표지 시트 트레이]

[표준 트레이], [급지 트레이1], [급지 트레이2], [급지 트레이3]

이 예는 표지만 별도로 인쇄되고 소책자 제본을 위해 나중에 본문 페이지와 결합하는 상황을 설명합니다.

- 1 [소책자 표지]에서 [인쇄 표지 전용]을 클릭합니다.
- 2 [표지 외 저장] 확인란을 선택합니다.
- 3 [표지 시트 트레이]를 선택합니다.
- 4 [확인]을 클릭합니다.
표지만 인쇄되고 본문 데이터는 대기 작업에 나열됩니다.
- 5 [표지 시트 트레이]로 구성된 시스템의 트레이에 인쇄된 표지를 넣습니다.
- 6 [홈1] 화면에서 [인쇄]를 누릅니다.
- 7 작업을 선택합니다.
- 8 [시작] 키를 누릅니다.
본문 페이지가 인쇄되고 소책자 제본을 위해 표지와 결합됩니다.

오프셋 출력

여러 매수를 인쇄할 경우 인쇄된 문서를 부수별로 서로 약간 떨어져 있도록 넣습니다.



- [프로그램]이 구성되면 [오프셋 출력]은 [OFF]가 됩니다. (p. 3-28 "프로그램")
- 이 설정은 스택 트레이로 출력할 수 없는 용지 크기에 사용할 수 없습니다.
- [혼합 크기 원본]이 구성되면 [오프셋 출력]은 [OFF]가 됩니다. (p. 3-11 "혼합 크기 원본")
- [접기]에서 [2번 접기], [안쪽 3번 접기] 또는 [바깥쪽 3번 접기]가 구성된 경우 [오프셋 출력]을 [OFF]로 설정합니다. (p. 8-32 "접기")
- [소책자 제본]이 구성되면 [오프셋 출력]은 [OFF]가 됩니다. (p. 8-34 "소책자 제본")
- 일반적으로 2단계 오프셋 스테이플이 함께 사용되는 경우 이 오프셋은 3단계처럼 작동합니다.

2단계 오프셋

스테이플링 제외(다기능 마무리 장치, 다기능 마무리 장치 소켓)

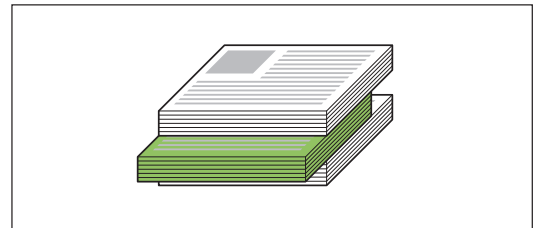

3단계 오프셋

스테이플링 사용(다기능 마무리 장치)

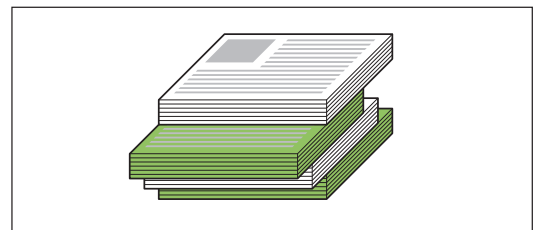

[OFF]

오프셋 출력이 실행되지 않습니다.

[정렬 사이]

[정렬]에서 지정된 인쇄된 문서는 부수별로 서로 약간 떨어져서 놓여집니다.

[작업 사이]

완료된 인쇄 작업은 각각 서로 약간 떨어져서 놓여집니다.

출력 용지함

출력물에 대한 출력 용지함을 지정합니다. [자동]을 지정하면 출력물이 자동으로 구성된 기능에 따라 해당 트레이로 출력됩니다. 다기능 마무리 장치로 인쇄물을 출력할 경우 [상부 트레이] / [스택 트레이]를 선택합니다.

[출력 용지함] 대화 상자를 표시하려면 [세부사항]을 클릭합니다. 대용량 배지 유닛에서 인쇄면을 위로 또는 아래로 하여 페이지를 쌓을 것인지 지정합니다.

[페이스 업], [페이스 다운]



- [오프셋 출력], [스테이플], [펀치], [접기] 또는 [소책자 제본]이 구성된 경우 [출력 용지함]과 함께 선택할 수 있는 출력 용지함은 구성된 세부사항에 따라 달라집니다. (p. 8-36 "오프셋 출력", p. 8-30 "스테이플", p. 8-32 "펀치", p. 8-32 "접기", p. 8-34 "소책자 제본")

출력 용지함 연속

출력 용지함은 용지함이 가득 차면 자동으로 전환됩니다.



- [출력 용지함 연속]이 구성되면, [정렬]은 [페이지별]로 설정됩니다. (p. 3-10 "정렬")
- [출력 용지함 연속]은 [표지 추가], [스테이플], [접기]의 [2번 접기], [안쪽 3번 접기] 및 [바깥쪽 3번 접기] 또는 [소책자 제본]과 함께 사용할 수 없습니다. (p. 3-23 "표지 추가", p. 8-30 "스테이플", p. 8-32 "접기", p. 8-34 "소책자 제본")

오프셋 출력(프로그램)

인쇄물에 대한 "프로그램" (p. 3-28) 기능 외에 분류를 만들기 위해 인쇄된 문서를 부수별로 서로 약간 떨어지게 쌓을 수 있습니다.

[OFF]

오프셋 출력이 실행되지 않습니다.

[세트 사이]

인쇄된 문서는 부수별로 서로 약간 떨어져서 놓여집니다.

[그룹 사이]

인쇄된 문서는 그룹별로 서로 약간 떨어져서 놓여집니다.

복사 모드 설정

제본([소책자])

소책자 형태로 인쇄물을 마무리할 경우 복사를 위한 "소책자" (p. 1-16) 기능 외에도 접기 및 스테이플을 구성할 수 있습니다.



- [제본]이 구성되면 [정렬]은 [한 부씩]으로 설정됩니다. (p. 1-11 "정렬")
- [제본]은 [프로그램], [정렬], [출력 용지함], [앞면 위/아래] 또는 [출력 용지함 연속]과 함께 사용할 수 없습니다. (p. 1-24 "프로그램", p. 1-27 "분류", p. 8-43 "출력 용지함", p. 8-43 "앞면 위/아래", p. 8-43 "출력 용지함 연속")

[OFF]

제본이 구성되지 않습니다.

[접기+스테이플]

용지가 절반으로 접히고 중앙에서 스테이플로 (가운데) 제본됩니다.

[접기]

용지가 2개로 접힙니다.

책 분리([소책자])

[제본]이 복사의 "소책자"에 대한 [접기+스테이플] 또는 [접기]로 설정되었으면 [책 분리]를 구성할 수 있습니다.

인쇄물은 볼륨당 페이지의 특정 수에 따라 소책자 단위로 분리되어 출력됩니다. 페이지 할당은 설정에 따라 다릅니다.

[OFF]

소책자가 가운데에서 제본되면 페이지가 순서대로 되도록 페이지가 할당됩니다. 데이터에 다수의 페이지가 들어 있으면 소책자는 여러 볼륨으로 출력됩니다. 이 볼륨이 열리고 볼륨 단위로 쌓이면 하나의 소책자로 제본될 수 있도록 페이지가 할당됩니다.

[ON]

출력되는 모든 볼륨이 접힌 상태로 쌓이면 해당 페이지가 올바른 순서로 될 수 있도록 페이지가 할당됩니다.

예: 60페이지, [접기]로 설정, 책 분리 [OFF]

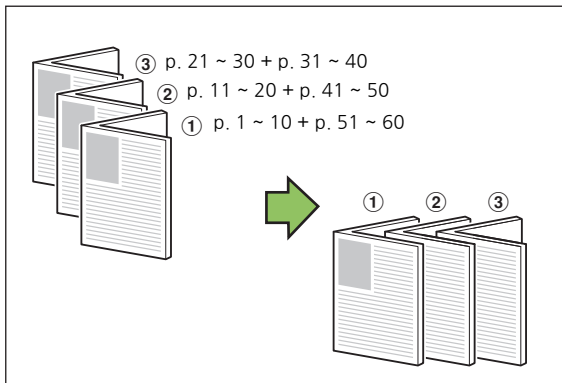

예: 60페이지, [접기]로 설정, 책 분리 [ON]

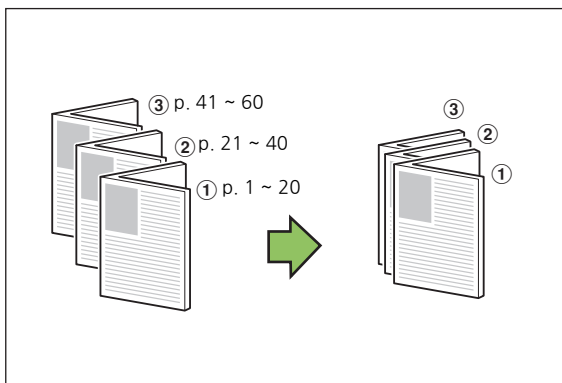

- 공장 기본값 상태에서 [소책자]에 대한 [제본]이 [접기] 또는 15장으로 설정되었고, [접기+스테이플]로 설정되었고, 페이지의 수가 5장을 초과할 경우 여러 개의 볼륨이 출력됩니다.

- 여러 개의 볼륨이 출력되면 스테이플이 삽입되지 않습니다.

- [책 분리] 및 [표지 추가]는 동시에 사용할 수 없습니다. (p. 1-27 "표지 추가")

가운데 여백([소책자])

시트를 둘로 접었을 때 접힌 부분이 보이도록 하려면 접힌 부분의 중심에 가운데 여백을 설정합니다. [가운데 여백]이 구성되면 [자동 축소]를 구성할 수 있습니다. 지정된 가운데 여백 때문에 용지에 인쇄된 이미지가 올바르게 맞지 않으면 자동 축소를 [ON]으로 설정합니다.



- 가운데 여백은 복사에 대하여 [레이아웃순서]가 [소책자]의 [OFF] 외 다른 것으로 설정되고 [접기+스테이플] 또는 [접기]가 [제본]에 대하여 선택된 경우에만 구성할 수 있습니다.

오프셋 출력([프로그램])

복사에 대한 "프로그램" (p. 1-24) 기능 외에 분류를 만들기 위해 인쇄된 문서를 부수별로 서로 약간 떨어지게 쌓을 수 있습니다.

[OFF]

오프셋 출력이 실행되지 않습니다.

[세트 사이]

인쇄된 문서는 부수별로 서로 약간 떨어져서 놓여집니다.

[그룹 사이]

인쇄된 문서는 그룹별로 서로 약간 떨어져서 놓여집니다.

오프셋 출력([분류])

복사에 대한 "분류" (p. 1-27) 기능 외에 분류를 만들기 위해 인쇄된 문서를 부수별로 서로 약간 떨어지게 쌓을 수 있습니다.



- [오프셋 출력]과 [혼합 크기 원본]은 동시에 사용할 수 없습니다. (p. 1-13 "혼합 크기 원본")

[OFF]

오프셋 출력이 실행되지 않습니다.

[정렬 사이]

정렬된 부수는 각각 서로 약간 떨어져서 놓여집니다.

[작업 이후]

인쇄 작업은 각각 서로 약간 떨어져서 놓여집니다.

오프셋 가능 용지 크기

- A3, B4, A4, A4-LEF, B5-LEF, Ledger, Legal, Letter, Letter-LEF, Foolscap, 사용자 지정 크기 (203 mm × 182 mm - 297 mm × 488 mm)

1 [분류]를 누릅니다.

2 오프셋 출력 설정을 선택합니다.

3 [확인]을 누릅니다.

스태이플/펀치

지정된 위치에서 스테이플로 고정하거나 펀치로 구멍을 뚫습니다.



- [스태이플/펀치]는 [소책자] 및 [페이지 테두리]와 함께 사용될 수 없습니다. (p. 1-16 "소책자", p. 1-19 "페이지 테두리")
- [스태이플] 및 [출력 용지함 연속] 기능은 동시에 사용할 수 없습니다. (p. 8-43 "출력 용지함 연속")

스태이플로 고정할 수 있는 용지 유형

- 용지 크기: A3, B4, A4, A4-LEF, B5-LEF, Ledger, Legal, Letter, Letter-LEF, Foolscap, 사용자 지정 크기

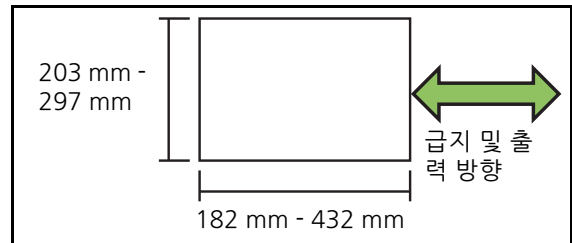

- 용지 무게: 52 g/m² - 210 g/m²

용지 무게가 162 g/m² 이상인 경우 표지에는 용지 한 장만 스테이플로 고정할 수 있습니다.

스태이플로 고정할 수 있는 매수

- 표준 크기 용지 사용시
A4, A4-LEF, B5-LEF(Letter, Letter-LEF):
2 - 100장
기타 표준 크기 용지(A3, B4(Ledger, Legal)):
2 - 65장
- 사용자 지정 크기 용지 사용시
용지 길이가 297 mm 이상인 경우: 2 - 65장
용지 너비 및 길이가 216 mm 이상인 경우:
2 - 65장
기타 사용자 지정 크기 용지: 2 - 100장

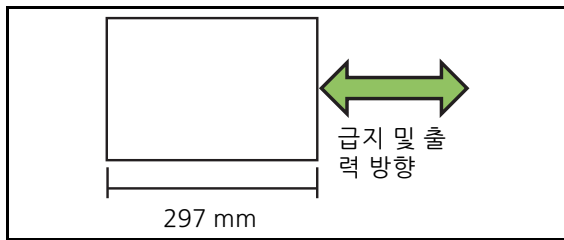

- 스태이플로 고정할 수 있는 최대 매수를 초과하는 작업을 인쇄할 경우 해당 인쇄물은 스타이플링 없이 출력됩니다.

펀치로 뚫을 수 있는 용지 유형

- 용지 크기:
2개 구멍: A3, B4, A4, A4-LEF, B5-LEF, Ledger, Legal, Letter, Letter-LEF
4개 구멍: A3, A4-LEF, Ledger, Letter-LEF
- 용지 무게: 52 g/m² - 200 g/m²

원본 방향

[윗면 위쪽]

정상적으로 원본을 읽을 수 있는 방향으로 원본 넣을 경우에 선택합니다.

[윗면 왼쪽]

원본 위쪽이 왼쪽 가장자리로 정렬되도록 원본을 넣을 경우에 선택합니다.

제본면

용지의 제본면을 선택합니다.

왼쪽, 오른쪽, 위쪽

스태이플

스태이플 위치를 선택합니다.

[제본면]에 대하여 왼쪽 또는 오른쪽을 선택한 경우 다음 옵션에서 선택합니다:

[OFF], 스타이플 1, 스타이플 2

[제본면]에 대하여 위쪽을 선택한 경우 다음 옵션에서 선택합니다:

[OFF], 왼쪽 1 스타이플, 오른쪽 1 스타이플, 스타이플 2



- [제본면]에 대하여 위쪽을 선택한 경우에만 왼쪽 1 스타이플 및 오른쪽 1 스타이플이 표시됩니다.

- 1 [스태이플/펀치]을 누릅니다.**
- 2 [제본면]을 구성합니다.**
- 3 [스태이플]을 구성합니다.**
- 4 [확인]을 누릅니다.**

■ 펀치

펀치로 뚫을 구멍 수를 지정합니다.
[OFF], 2개 구멍, 4개 구멍

- 1 [스태플/펀치]을 누릅니다.
- 2 [제본면]을 구성합니다.
- 3 [펀치]를 구성합니다.
- 4 [확인]을 누릅니다.

■ 제본 여백

스태플 또는 펀치가 인쇄 영역에 있지 않도록 제본 여백을 지정할 수 있습니다.

- 1 [스태플/펀치] 화면에서 [제본 여백]을 누릅니다.

[제본 여백] 화면이 표시됩니다.

- 2 제본 여백을 지정합니다.

- [제본면]을 선택합니다.
- [▼], [▲] 또는 숫자 키를 사용하여 너비를 입력합니다.
- 지정한 여백이 불충분하여 인쇄 이미지가 용지 안에 다 들어가지 않을 경우 [자동 축소]를 [ON]으로 설정합니다.

- 3 [확인]을 누릅니다.

접기

접기(2번 접기 또는 Z 접기)를 구성합니다.



- [접기]에서 [Z번 접기 혼합크기]가 [ON]으로 설정되었으면 이 기능은 [스태플/펀치]와 함께 사용할 수 있습니다. (p. 8-39 "스태플/펀치")
- [접기]는 [혼합 크기 원본], [소책자], [페이지 테두리], [제본 여백] 또는 [앞면 위/아래]와 함께 사용할 수 없습니다. (p. 1-13 "혼합 크기 원본", p. 1-16 "소책자", p. 1-19 "페이지 테두리", p. 1-28 "제본 여백", p. 8-43 "앞면 위/아래")
- [2번 접기], [안쪽 3번 접기] 및 [바깥쪽 3번 접기]는 [프로그램], [표지 추가], [분류], [스태플/펀치] 및 [출력 용지함 연속]과 함께 사용할 수 없습니다. (p. 1-24 "프로그램", p. 1-27 "표지 추가", p. 1-27 "분류", p. 8-39 "스태플/펀치", p. 8-43 "출력 용지함 연속")
- [Z번 접기 혼합크기]는 [배율], [책 그림자 제거], [페이지 분할], [결합] 또는 [이미지 반복]과 함께 사용할 수 없습니다. (p. 1-7 "배율", p. 1-13 "책 그림자 제거", p. 1-14 "페이지 분할", p. 1-15 "결합", p. 1-16 "이미지 반복")

접을 수 있는 용지 유형

- 용지 크기:
2번 접기: A3, B4, A4, Ledger, Legal, Letter, Foolscap, 사용자 지정 크기
안쪽 3번 접기, 바깥쪽 3번 접기: A4, Letter
Z 접기: A3, B4, Ledger

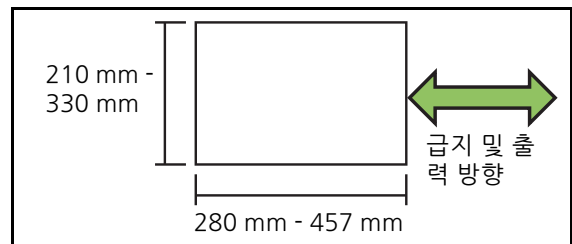

- 용지 무게: 60 g/m² - 90 g/m²

[OFF]

용지가 접혀지지 않습니다.

[2번 접기]

용지가 한 번에 한 장씩 두 장으로 접힙니다.

[안쪽 3번 접기]

용지가 한 번에 한 장씩 안쪽으로 세 장으로 접힙니다.

[바깥쪽 3번 접기]



용지가 한 번에 한 장씩 바깥쪽으로 세 장으로 접힙니다.

[Z 접기]

용지가 한 번에 한 장씩 Z자 모양으로 접힙니다.

[접기 방향]

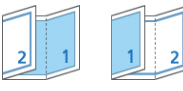
인쇄면이 안쪽 또는 바깥쪽으로 향하도록 접을 것인지 구성합니다.

접기	접기 방향
[2번 접기]	
[안쪽 3번 접기]	
[바깥쪽 3번 접기]	

[제본면]

용지의 제본면을 지정합니다.

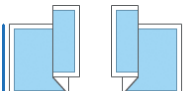
접기	제본면
[Z 접기]	

[Z번 접기 혼합크기]

[ON]으로 설정하면 크기가 두 종류인 원본 중에서 더 큰 용지는 Z 접기로 처리되고 작은 용지는 접지 않고 인쇄됩니다.

Z 접기와 혼합할 수 있는 원본 크기의 조합은 "A4-LEF 및 A3", "B5-LEF 및 B4", "Letter-LEF 및 Ledger"입니다.

[자동 이미지 회전]

이것은 용지함에 들어 있는 용지 크기와 용지함에 있는 원본 크기가 일치하지 않더라도 원본과 용지의 방향이 일치하지 않으면 자동으로 이미지를 90도로 회전시킵니다. 일반적으로 이 설정은 [ON]으로 설정되어 있습니다.

■ 2번 접기, 안쪽 3번 접기 및 바깥쪽 3번 접기

- 1 [접기]를 누릅니다.
- 2 접기 유형을 선택합니다.
- 3 [접기 방향]을 선택합니다.
- 4 [확인]을 누릅니다.

■ Z 접기

- 1 [접기]를 누릅니다.
- 2 [Z 접기]를 누릅니다.
- 3 [제본면]을 선택합니다.
- 4 원본 크기가 혼합된 경우 [Z번 접기 혼합 크기]를 선택합니다.
- 5 [확인]을 누릅니다.

확인 화면이 표시되면 [확인]을 누르고 [자동 이미지 회전]을 [OFF]로 설정합니다.

출력 용지함

출력물에 대한 출력 용지함을 선택합니다.



- [출력 용지함] 화면에 표시되는 정보는 연결된 장비 옵션에 따라 달라집니다.

[자동]

해당 트레이가 자동으로 선택됩니다.

[① 페이스 다운 트레이], [② 상부 트레이], [③ 스택 트레이]

출력 용지함을 선택합니다.

1 [출력 용지함]을 누릅니다.

2 출력 용지함을 선택합니다.

3 [확인]을 누릅니다.

앞면 위/아래

대용량 배지 유닛에서 인쇄면을 위로 또는 아래로 하여 페이지를 쌓을 것인지 지정합니다.

[페이스 업], [페이스 다운]



- [앞면 위/아래]는 [소책자]의 [제본] 또는 [접기]와 함께 사용할 수 없습니다. (p. 8-37 "제본([소책자])", p. 8-41 "접기")

출력 용지함 연속

사용 중인 용지함이 가득 차면 출력 용지함은 자동으로 전환됩니다.

1 [출력 용지함 연속]을 누릅니다.

2 [ON]을 누릅니다.

3 [확인]을 누릅니다.



- [출력 용지함 연속]은 [소책자], [표지 추가], [스테이플] 또는 [접기]의 [2번 접기], [안쪽 3번 접기] 및 [바깥쪽 3번 접기]와 함께 사용할 수 없습니다. (p. 1-16 "소책자", p. 1-27 "표지 추가", p. 8-40 "스테이플", p. 8-42 "2번 접기, 안쪽 3번 접기 및 바깥쪽 3번 접기")
- [출력 용지함 연속]이 구성되면, [정렬]은 [페이지별]로 설정됩니다. (p. 1-11 "정렬")

PS 키트

PS 키트를 설치하면, 간지에 대한 형식 및 데이터베이스 등 변수 데이터의 조합을 인쇄하고 PostScript 글꼴을 사용하는 DTP 데이터를 출력할 수 있습니다. 이 절에서는 기본 프린터 드라이버의 동작뿐 아니라 다양한 기능을 사용하는 방법에 대해 설명합니다.



- 관리자 권한(Windows)이 있는 사용자 또는 루트 사용자(Mac OS 또는 Linux)로 로그인합니다.
- 모든 활성 응용 프로그램을 닫습니다.

운영 환경

PostScript 3 프린터 드라이버를 활성화하기 위한 시스템 요구 사항은 아래 표에서 설명합니다.

메모리	1GB 이상
CPU	Windows 또는 Linux: Intel 또는 호환 CPU Mac OS: Intel CPU
하드 디스크	2GB 이상 여유 공간 (OS를 작동할 정도로 충분할 것)
디스플레이	1024 × 768 이상 해상도

Windows에 설치하기

1 제품과 함께 제공된 DVD-ROM을 컴퓨터의 DVD-ROM 드라이브에 넣습니다.

설치 마법사가 자동으로 시작됩니다. 설치 마법사가 시작되지 않으면 DVD-ROM의 "Install.exe" 파일을 두 번 클릭합니다.

2 풀다운 메뉴에서 원하는 언어를 선택하고 [확인]을 클릭합니다.

3 설정을 구성하려면 화면의 지시를 따르십시오.

4 [마침]을 클릭합니다.

프린터 드라이버가 기존 프린터 드라이버 위에 설치되면 컴퓨터가 다시 시작됩니다.



- 지금 컴퓨터를 다시 시작하지 않으려면 [완료]을 클릭하기 전에 [지금 다시 시작] 확인란에서 체크 표시를 제거합니다.

5 컴퓨터에서 DVD-ROM을 꺼냅니다.



- 나중에 참조할 수 있도록 DVD-ROM을 안전한 장소에 보관합니다.

Windows에서 제거하기

PostScript 3과 호환되는 프린터 드라이버를 제거하려면 설치 제거 프로그램을 사용합니다. "관리자 설명서"의 "프린터 드라이버 제거"에서 설명했던 것과 같은 방법으로 프린터 드라이버를 제거합니다.

Mac OS에 설치하기

1 제품과 함께 제공된 DVD-ROM을 컴퓨터의 DVD-ROM 드라이브에 넣습니다.

DVD-ROM에서 설치 패키지 파일을 두 번 클릭합니다.

2 [계속]을 클릭합니다.

3 [설치]를 클릭합니다.

4 설정을 구성하려면 화면의 지시를 따르십시오.

인증 화면에서 [이름]과 [암호]에 대한 값을 입력하고 [소프트웨어 설치]를 클릭합니다.



• [이름] 및 [암호] 정보는 관리자에게 문의하십시오.

5 [닫기]를 클릭합니다.

6 컴퓨터에서 DVD-ROM을 꺼냅니다.



• 나중에 참조할 수 있도록 DVD-ROM을 안전한 장소에 보관합니다.

7 프린터를 추가합니다.

1. MacOS 시작 볼륨을 열고 [응용프로그램] - [시스템 기본환경]을 차례로 엽니다.
2. [프린트 및 스캔] 또는 [프린터 및 스캐너]를 클릭합니다.
3. [+] 버튼을 클릭합니다.

8 대기열을 구성합니다.

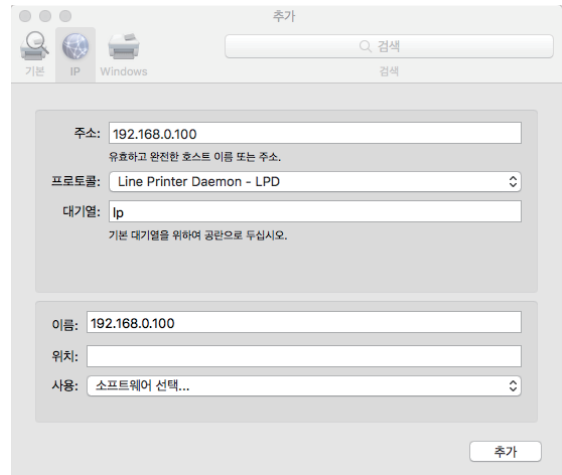

[추가] 화면에서 [IP]를 클릭하고 IP 주소와 대기열을 입력합니다.

대기열: 대기열에 대하여 소문자로 "lp"를 입력합니다.

사용: [프린터 소프트웨어] 화면을 여는 [소프트웨어 선택]을 클릭합니다. 설치한 프린터 드라이버를 선택합니다.

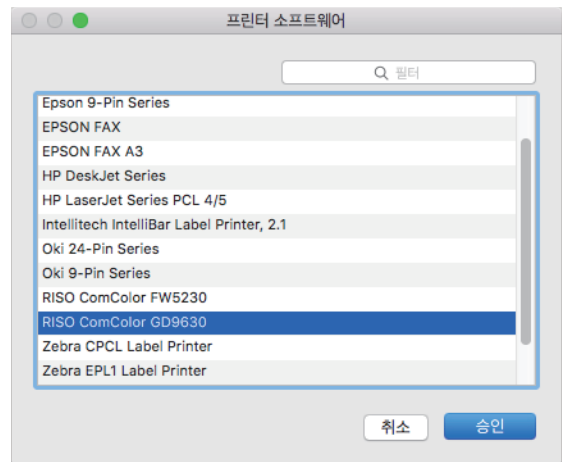

프린터 구성 설정

프린터를 처음 사용하거나 기계에 옵션을 추가했다면 프린터 구성을 설정해야 합니다.

1 [프린트 및 스캔] 또는 [프린터 및 스캐너] 화면에서 ComColor GD (프린터 이름)를 선택한 후 [프린트 대기열 열기]를 클릭합니다.

2 [설정]를 클릭합니다.

프린터의 인쇄 대기 화면이 표시됩니다. 각 탭을 클릭하여 프린터 정보를 확인할 수 있습니다.



[일반] 탭: 장치 이름 또는 프린터 드라이버 버전을 확인할 수 있습니다.

[옵션] 탭: 프린터에서 획득한 옵션 설정을 확인 및 변경할 수 있습니다.

[소모품 잔량] 탭: 용지나 잉크와 같은 소모품의 상태를 확인할 수 있습니다.

[유틸리티] 탭: 공유 폴더, 양식, 바코드 영역 정의 및 컬러 프로필을 설정할 수 있습니다.

3 폴더를 등록합니다.

프린터 드라이버에서 인쇄 데이터를 저장하는 폴더 (공유 폴더 또는 개인 폴더)를 등록할 수 있습니다.

여기에 등록된 폴더는 [기본] 탭의 [출력방법]에 표시됩니다.

1. [유틸리티] 탭에서 [프린터 유틸리티 열기]를 클릭합니다.

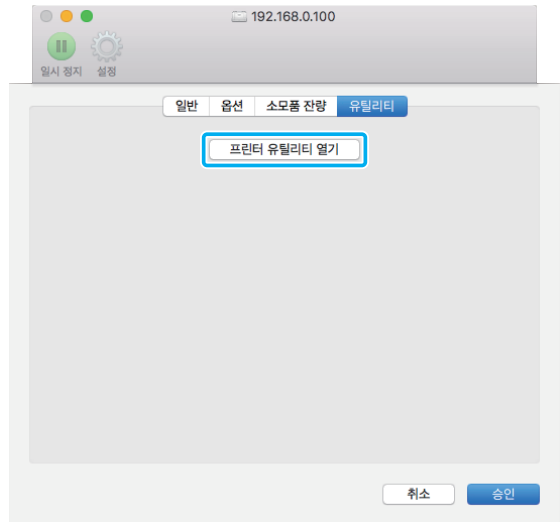

[Utility] 화면이 표시됩니다.

2. [IP address of the printer] 에서 IP 주소를 입력합니다.

3. [Get Printer Info]를 클릭합니다.

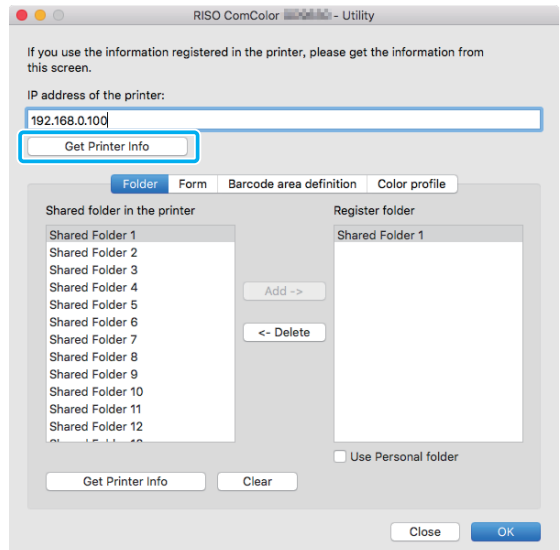

프린터에 등록된 공유 폴더 정보가 [Shared folder in the printer]에 표시됩니다.

4. [Register folder]에 추가하려는 폴더를 선택하고 [Add ->]를 클릭합니다.

5. 개인 폴더를 설정합니다.

개인 폴더가 있으면 [Use Personal folder]를 선택합니다.

6. [OK]를 클릭합니다.

4 필요에 따라 양식, 바코드 영역 정의 또는 컬러 프로파일 정보를 가져옵니다.

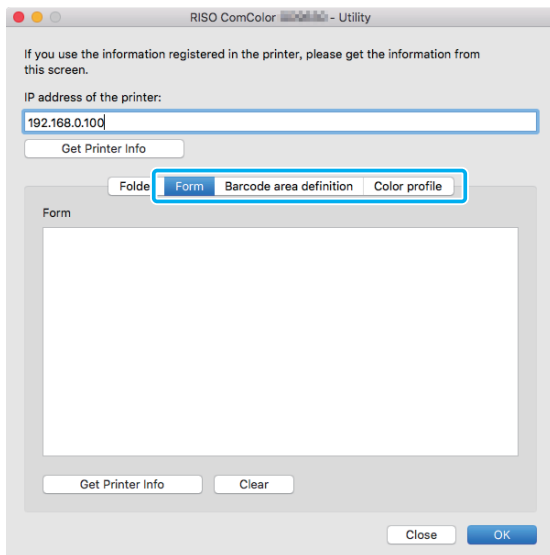

각 탭에서 [Get Printer Info]를 클릭하면 프린터에서 정보를 가져옵니다.

Mac OS에서 제거하기

1 Mac OS 시작 볼륨을 열고 [응용프로그램] - [시스템 기본환경]을 차례로 엽니다.

2 [프린트 및 스캔] 또는 [프린터 및 스캐너]를 클릭합니다.

3 삭제하려는 프린터를 선택하고 [-] 버튼을 클릭합니다.



- 필요에 따라 Mac OS 시동 볼륨에서 다음 폴더 및 파일을 삭제합니다:
 - [RISO] 폴더는 [라이브러리] - [프린터]에 있습니다.
 - "RSGD****.ppd" 파일은 [라이브러리] - [프린터] - [PPD] - [콘텐츠] - [리소스]에 있습니다.

Linux에 설치하기

DVD-ROM에 포함된 PPD 파일이 Linux용 CUPS에 등록된 경우 Linux에서 인쇄를 수행할 수 있습니다.



- 설치 전 필요한 Linux 시스템의 모든 설정이 올바르게 구성되었는지 확인합니다.
- Linux에 설치하는 절차는 해당 Linux 환경에 따라 달라질 수 있습니다. 표준 설치 절차는 여기에서 설명합니다.

1 프린터 등록 화면을 엽니다.

2 프린터를 구성합니다.

화면의 지시를 따라 프로토콜(LPD, LPR 등)을 선택하고 프린터의 IP 주소를 입력합니다.

3 대기열을 구성합니다.

대기열에 대하여 소문자로 "lp"를 입력합니다.

4 드라이버를 선택합니다.

제품과 함께 제공된 DVD-ROM을 컴퓨터의 DVD-ROM 드라이브에 넣고 PPD 파일을 선택합니다.

5 설정을 구성하려면 화면의 지시를 따르십시오.

프린터 이름 및 기타 필요한 정보를 입력합니다.

6 컴퓨터에서 DVD-ROM을 꺼냅니다.



- 나중에 참조할 수 있도록 DVD-ROM을 안전한 장소에 보관합니다.

PPD 파일 제거하기

- 1 프린터 등록 화면을 엽니다.
- 2 프린터 아이콘을 선택하고 삭제합니다.

인쇄 방법

Windows 컴퓨터에서 인쇄하기

자세한 사항은 "인쇄"에서 "인쇄 작업의 개요" (p. 3-2)를 참조하십시오.

Mac에서 인쇄하기

이 절에서는 Mac에서 인쇄하는 기본 과정에 대해 설명합니다.

- 표시되는 화면은 사용하는 운영 체제와 응용 프로그램뿐 아니라 연결된 장비 옵션에 따라 달라질 수 있습니다.
- 일부 설정 항목은 관리자가 설정을 구성한 방법에 따라 표시되지 않을 수 있습니다. 자세한 내용은 관리자에게 문의하십시오.

1 컴퓨터의 응용 프로그램에서 인쇄 화면을 엽니다.

[파일] 메뉴에서 [인쇄]를 선택합니다.

2 프린터를 선택합니다.

3 [▼]을 클릭합니다.

4 [세부사항 표시]를 클릭합니다.

설정을 변경합니다.

5 인쇄를 수행하려면 [인쇄]를 클릭합니다.

프린터 드라이버 설정

이 절에서는 Windows에서 [인쇄 기본 설정] 화면을 사용하여 PS 키트가 설치되었을 때 구성할 수 있는 항목에 대해 설명합니다.

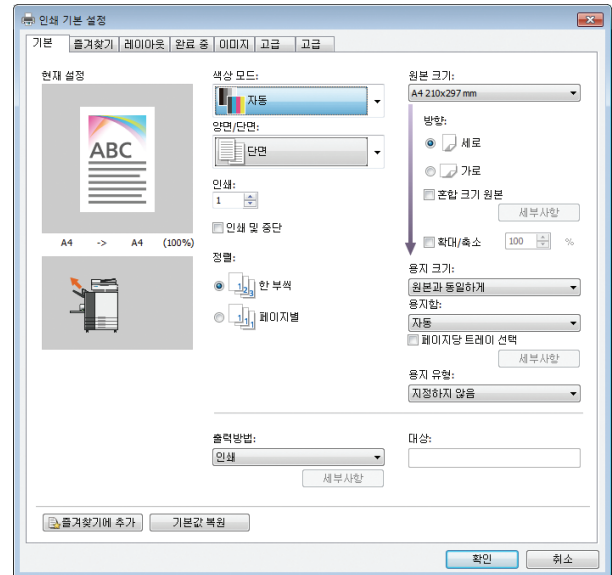

- 장비 옵션이 연결된 경우, 먼저 특정 기능을 사용하려면 [환경] 탭에 있는 [프린터 구성]에서 설정을 구성합니다.
- Mac에서 인쇄할 경우 [인쇄], [원본 크기] 및 [방향]에 대한 표준 OS 설정을 사용합니다.

[기본] 탭

각 설정 항목에 대한 자세한 사항은 "인쇄"에서 "[기본] 탭" (p. 3-9)을 참조하십시오.

출력방법

컴퓨터에서 전송된 데이터를 인쇄할 것인지, 이 기기의 폴더에 저장할 것인지를 지정합니다. 양식 데이터도 시스템에 등록할 수 있습니다.

[인쇄]

데이터를 인쇄합니다.

[인쇄 및 저장소]

원본 데이터를 기기의 폴더에 저장하고 인쇄합니다.

[저장소]

원본 데이터를 기기의 폴더에 저장합니다. 또한, RISO 바코드 영역 지정 응용 프로그램에서 사용하는 PRN 파일을 만듭니다.

[양식]

양식을 등록합니다.

자세한 사항은 [고급] 탭에서 "양식 오버레이" (p. 8-52)을 참조하십시오.

페이지당 트레이 선택

각 페이지에 사용하려는 용지함을 지정할 수 있습니다.

확인란을 선택하면 각 페이지에 대하여 인쇄하려는 트레이를 지정할 수 있습니다.

[표준 트레이]

표준 트레이에서 인쇄되는 페이지를 지정합니다.

[금지 트레이1]

금지 트레이1에서 인쇄되는 페이지를 지정합니다.

[금지 트레이2]

금지 트레이2에서 인쇄되는 페이지를 지정합니다.

[금지 트레이3]

금지 트레이3에서 인쇄되는 페이지를 지정합니다.



- 지정된 페이지 번호(1, 2, 3 등)를 구분하기 위해 심표를 사용하거나 또는 페이지 범위(1-10 등)를 지정합니다.
- 특정 페이지에 대하여 지정된 트레이가 없으면 [용지함] 설정에서 지정된 트레이로부터 인쇄됩니다.
- 페이지에 대하여 하나의 트레이가 지정된 경우 이미지 처리는 지정된 트레이에 대한 용지 설정(용지 유형)에 따라 해당 페이지에서 이뤄집니다.

■ 설정 예

15페이지 분량의 문서를 인쇄할 경우 각 페이지에 대한 용지함 지정

사용 트레이	설정값
표준 트레이 또는 대용량 금지 유닛	1, 5
금지 트레이1	6 - 10
금지 트레이2	11, 13, 15
금지 트레이3	12

1페이지와 5페이지는 표준 트레이 또는 대용량 금지 유닛에서 인쇄되고, 6 ~ 10페이지는 금지 트레이1에서, 11, 13, 15페이지는 금지 트레이2에서, 12페이지는 금지 트레이3에서, 지정된 트레이가 없는 2~4페이지와 14페이지는 [용지함] 설정에서 지정된 트레이에서 인쇄됩니다.



- [페이지당 트레이 선택]은 [혼합 크기 원본], [결합], [이미지 반복], [소책자], [회전], [표지 추가] 또는 [다면 용지 인쇄]와 함께 사용할 수 없습니다. (p. 3-11 "혼합 크기 원본", p. 3-15 "결합", p. 3-16 "이미지 반복", p. 3-16 "소책자", p. 3-20 "회전", p. 3-23 "표지 추가", p. 3-30 "다면 용지 인쇄")
- 오프셋 스테이플 트레이 옵션 및 대용량 배지 유닛을 사용할 경우 [페이지당 트레이 선택]은 [오프셋 출력]과 함께 사용할 수 없습니다. (p. 8-7 "오프셋 출력", p. 8-24 "오프셋 출력")
- 다기능 마무리 장치 옵션을 사용할 경우 [페이지당 트레이 선택]은 [접기], [소책자 제본] 또는 [오프셋 출력]과 함께 사용할 수 없습니다. (p. 8-32 "접기", p. 8-34 "소책자 제본", p. 8-36 "오프셋 출력")

[즐거찾기] 탭

각 설정 항목에 대한 자세한 사항은 "인쇄"에서 "[즐거찾기] 탭" (p. 3-14)을 참조하십시오.

[레이아웃] 탭

각 설정 항목에 대한 자세한 사항은 "인쇄"에서 "[레이아웃] 탭" (p. 3-15)을 참조하십시오.



- [워터마크] 설정은 PostScript 프린터 드라이버와 함께 사용할 수 없습니다.

이미지 이동

이미지의 인쇄 위치를 조정합니다.



- 인쇄 위치는 위, 아래, 왼쪽 또는 오른쪽으로 ±254 mm까지 0.1 mm 간격으로 조정할 수 있습니다.
- 양면 인쇄 시 전면 및 후면은 따로 조정할 수 있습니다.

[이미지 이동] 대화 상자를 표시하려면 [이미지 이동] 확인란을 선택하고 [세부사항]을 클릭합니다. 조정하려는 방향에 대한 상자에 값을 입력합니다.

[전면], [후면]

[가로 방향] 또는 [세로 방향]에 대한 값을 입력합니다.

[재설정]

전면 또는 후면에 대하여 입력한 값을 0으로 각기 재설정합니다.

미리보기

전면 또는 뒷면에 대하여 조정된 이미지 위치를 각기 미리 볼 수 있습니다.

[완료 중] 탭

각 설정 항목에 대한 자세한 사항은 "인쇄"에서 "[완료 중] 탭" (p. 3-20)을 참조하십시오.



- 오프셋 스테이플 트레이를 사용할 경우 다음 기능에 대한 자세한 내용은 "오프셋 스테이플 트레이" (p. 8-2)를 참조하십시오:
[스테이플], [오프셋 출력]
- 스택 트레이를 사용할 경우 다음 기능에 대한 자세한 내용은 "스택 트레이(자동제어 스택킹 트레이/광역 스택킹 트레이)" (p. 8-14)를 참조하십시오:
[출력 용지함], [출력 용지함 연속]
- 대용량 배지 유닛을 사용할 경우 다음 기능에 대한 자세한 내용은 "대용량 배지 유닛" (p. 8-19)을 참조하십시오:
[오프셋 출력], [출력 용지함], [출력 용지함 연속]
- 다기능 마무리 장치를 사용할 경우 다음 기능에 대한 자세한 내용은 "다기능 마무리 장치" (p. 8-27)를 참조하십시오:
[스테이플], [핀치], [접기], [오프셋 출력], [출력 용지함], [출력 용지함 연속]
- [메일 작성]은 Wrapping Envelope Finisher를 사용할 경우 PostScript 프린터 드라이버와 함께 사용할 수 없습니다.
- [완전한 제본]은 Perfect Binder를 사용할 경우 PostScript 프린터 드라이버와 함께 사용할 수 없습니다.

소책자 제본

여러 페이지에 대한 일련의 양면 인쇄를 수행하고 용지를 2번 접기식으로 소책자를 만듭니다. 소책자도 스테이플로 중앙에 고정하여 제본할 수 있습니다. 소책자 제본에 대한 자세한 사항은 "장비 옵션"에서 "소책자 제본" (p. 8-34)을 참조하십시오.

[소책자 제본] 대화 상자를 표시하려면 소책자 제본 방법을 선택하고 [세부사항]을 클릭합니다.



- [소책자 제본]은 [페이지당 트레이 선택], [양식 오버레이] 및 [역순 인쇄]와 함께 동시에 사용할 수 없습니다. (p. 8-49 "페이지당 트레이 선택", p. 8-52 "양식 오버레이", p. 8-56 "역순 인쇄")

■ 책 분리

인쇄물은 볼륨당 페이지의 특정 수에 따라 소책자 단위로 분리되어 출력됩니다. 정판은 해당 설정에 따라 다릅니다.

[OFF]

소책자가 가운데에서 제본되면 페이지가 순서대로 되도록 페이지가 인쇄됩니다. 데이터에 다수의 페이지가 들어 있으면 소책자는 여러 볼륨으로 출력됩니다. 이 볼륨이 열리고 볼륨 단위로 쌓이면 하나의 소책자로 제본될 수 있도록 페이지가 인쇄됩니다.

[자동]

출력되는 모든 볼륨이 접힌 상태로 쌓이면 해당 페이지가 올바른 순서로 될 수 있도록 페이지가 인쇄됩니다. [소책자 제본]이 [접기]로 설정된 경우 5장마다 하나의 볼륨이 출력되고 [접기+스테이플]로 설정된 경우 15장당 하나의 볼륨이 출력됩니다.

[1매], [2매], [3매], [4매], [5매], [6매], [7매], [8매], [9매], [10매], [11매], [12매], [13매], [14매], [15매]

[소책자]를 [OFF]로 설정하면 볼륨당 얼마나 많은 장을 분리할 것인지 구성할 수 있습니다. 인쇄물은 페이지의 구성된 수에 따라 소책자 단위로 분리되어 출력됩니다.

[소책자 제본]이 [접기]로 설정된 경우 1 ~ 5장 단위로 볼륨당 페이지를 설정할 수 있고 [접기+스테이플]로 설정된 경우 1 ~ 15장 단위로 볼륨당 페이지를 설정할 수 있습니다.



• 공장 기본값 상태에서 [소책자 제본]이 [접기] 또는 15장으로 설정되었고, [접기+스테이플]로 설정되었고, 페이지의 수가 5장을 초과할 경우 여러 개의 볼륨이 출력됩니다.

• 여러 개의 볼륨이 출력되면 스테이플이 삽입되지 않습니다.

• [책 분리]가 [OFF] 외 다른 것으로 설정되면 [소책자 표지] 및 [표지 추가]를 사용할 수 없습니다.

[이미지] 탭

각 설정 항목에 대한 자세한 사항은 "인쇄"에서 "[이미지] 탭" (p. 3-24)을 참조하십시오.



• [이미지 품질]에서 [데이터 압축]은 PostScript 프린터 드라이버와 함께 사용할 수 없습니다.

감마 보정

청록색, 자홍색, 노란색, 검은색 및 회색에 대한 밝기, 대비 및 감마 값을 조정합니다.

[감마 보정] 대화 상자를 표시하려면 [감마 보정] 확인란을 선택하고 [세부사항]을 클릭합니다.

[밝기]

값이 작을수록 색상은 더 밝아집니다(더 희끄무레한 색). 값이 클수록 색상은 더 어두워집니다(더 거무스레한 색). -2와 +2 사이의 값을 지정합니다.

[대비]

밝기 대 어둠의 비율을 조정합니다. 값이 작을수록 대비는 더 낮아집니다. 값이 클수록 대비는 더 높아집니다. -2와 +2 사이의 값을 지정합니다.

[청록색], [자홍색], [노란색], [검은색], [회색]

각 색상에 대한 감마 값을 보정합니다.

값이 작을수록 색상은 더 열어집니다. 값이 클수록 색상은 더 어두워집니다. 값을 1.00으로 설정하면 감마 값은 보정되지 않고 색도 변하지 않습니다.

0.01과 3.00 사이의 값을 지정합니다.



• 관리자의 조언에 따라 색상을 조정합니다.

컬러 프로필

색 관리를 수행하려면 컬러 프로필을 사용합니다.



- [컬러 프로필] 및 [인쇄 농도]는 동시에 사용할 수 없습니다. (p. 3-24 "인쇄 농도")

[컬러 프로필] 대화 상자를 표시하려면 [컬러 프로필] 확인란을 선택하고 [세부사항]을 클릭합니다.

출력 프로필

[자동] 또는 추가된 모든 출력 프로필을 선택할 수 있습니다.



- [자동]을 선택하면 출력 프로필은 자동으로 용지 유형 및 해상도 설정에 따라 구성됩니다.

렌더링 방식

색상 차이가 수치의 조합에 의해 표현될 경우 색 대체를 수행하는 색 변환 방법을 사용합니다.

색 대체를 수행하려면 4개의 서로 다른 색 변환 방법 중 하나를 선택합니다.

[지각]

육안으로도 색이 자연스럽게 보이도록 색상 사이의 시각적 관계를 유지합니다.

- 이 방법은 이미지 데이터에 인쇄할 수 없는 다수의 색 영역을 벗어난 색이 들어 있는 경우에 유용하기 때문에 사진 이미지에 가장 적합합니다.

[채도]

이미지에서 선명한 색상을 생성합니다.

- 이 방법은 밝은 색의 채도가 중요한 차트 및 그래프와 같은 그래픽에 가장 적합합니다.

[상대 색상계 유지]

원색 공간의 가장 연한 부분과 목표 색 공간의 연한 부분을 비교하고 그에 따라 모든 색상을 변환합니다. 색영역을 벗어난 색은 목표 색 공간에서 가장 가깝게 재현 가능한 색으로 변환됩니다.

- 이 방법은 [지각]보다 이미지의 원래 색상을 더 많이 보존합니다.

[절대 색상계 유지]

색영역 안에 있는 색상을 보존하고 색영역 밖에 있는 색상은 잘라냅니다.

- 이 방법은 종이의 색상이 인쇄된 색상에 미치는 영향을 미리 보는 데 특히 유용합니다.

최대 드롭 수

수동으로 잉크 방울의 최대 수를 설정할 수 있습니다.



- [최대 드롭 수]를 [자동]으로 설정하면 잉크 방울의 수는 자동으로 용지 유형에 따라 구성됩니다. 일반적으로 [자동]을 사용합니다.

[고급] 탭

각 설정 항목에 대한 자세한 사항은 "인쇄"에서 "[고급] 탭" (p. 3-28)을 참조하십시오.



- [프로그램] 및 [빈 페이지 감지] 설정은 PostScript 프린터 드라이버와 함께 사용할 수 없습니다.
- [색상 프로필]은 PostScript 프린터 드라이버의 [버전] 화면에 표시되지 않습니다.

양식 오버레이

기기에 등록된 양식을 선택하고 인쇄하려는 출력 데이터 위에 겹칠 수 있습니다.

[양식 오버레이] 대화 상자를 표시하려면 [양식 오버레이] 확인란을 선택하고 [세부사항]을 클릭합니다. 양식 오버레이에 대한 설정을 구성합니다.

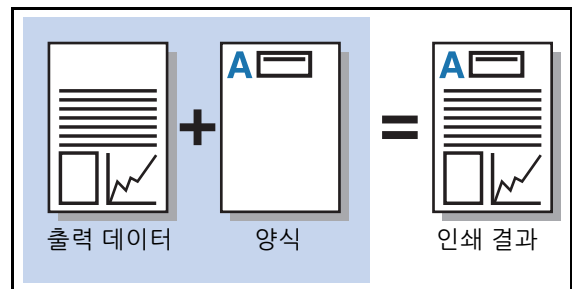

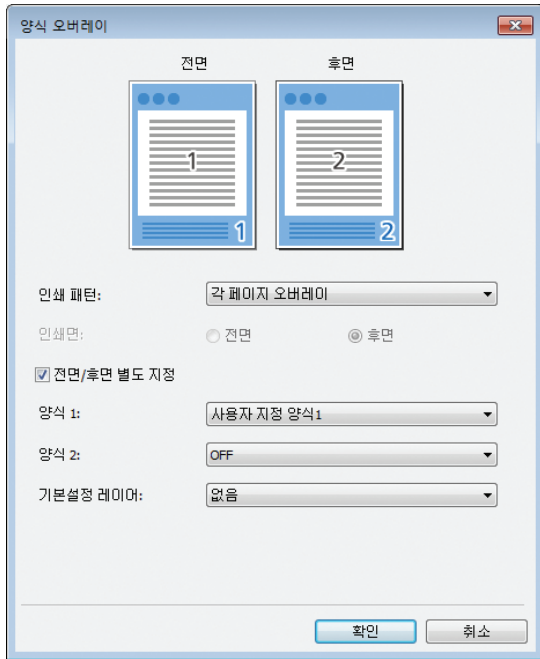

[인쇄 패턴]

출력 데이터와 동일한 쪽에 양식을 인쇄할 것인지 지정합니다.

[인쇄면]

[교대 오버레이-긴면]/[교대 오버레이-짧은면] 또는 [각페이지+교대(긴면)]/[각페이지+교대(짧은면)]을 선택한 경우 양식 앞면 또는 뒷면 중 어느 쪽을 인쇄할 것인지 지정합니다.

[전면/후면 별도 지정]

양면 인쇄를 수행할 경우 앞면과 뒷면에 대하여 별도의 양식을 지정할 수 있습니다.



- 이 설정은 [인쇄 패턴]에서 [각 페이지 오버레이] 또는 [각페이지+교대(긴면)]/[각페이지+교대(짧은면)]을 선택한 경우에 사용할 수 있습니다.

[양식 1]

출력 데이터의 앞면 또는 양면에 인쇄하려는 양식을 선택합니다.

[양식 2]

출력 데이터의 뒷면에 인쇄하려는 양식을 선택합니다.

[기본설정 레이어]

[각 페이지 오버레이], [각페이지+교대(긴면)] 또는 [각페이지+교대(짧은면)]을 선택한 경우 양식 또는 출력 데이터에 우선순위를 부여할 것인지 지정합니다.



- 이 설정을 사용하기 전에, 먼저 컴퓨터에서 양식 데이터를 작성하고 [기본] 탭에서 [출력방향]에 등록해야 합니다. (p. 8-49 "출력방법")
- 양식은 출력 데이터 방향, 용지 크기, 이미지 품질 설정에 따라 인쇄됩니다.
- 중첩된 양식이 있는 출력 데이터는 저장(등록)할 수 없습니다.
- [양식 오버레이]는 [혼합 크기 원본], [결합], [이미지 반복], [소책자] 또는 [소책자 제본] 기능과 함께 사용할 수 없습니다. (p. 3-11 "혼합 크기 원본", p. 3-15 "결합", p. 3-16 "이미지 반복", p. 3-16 "소책자", p. 8-34 "소책자 제본")

■ 인쇄 패턴

기기에 저장된 양식을 선택하고 양식을 인쇄하려는 용지면을 선택합니다.

[각 페이지 오버레이]

출력 데이터와 동일한 쪽에 양식을 인쇄합니다.

양면 인쇄 시 [전면/후면 별도 지정]을 선택합니다. [전면/후면 별도 지정] 확인란을 선택한 경우 양식을 양식 목록에서 [양식 1] 및 [양식 2]에 대하여 선택할 수 있습니다.

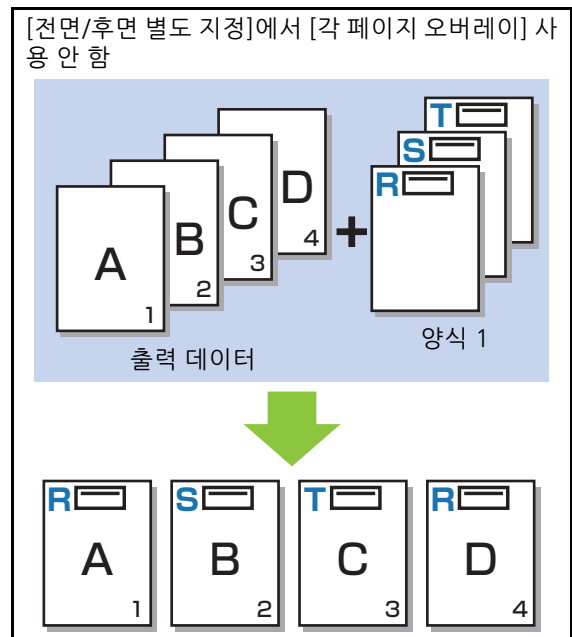

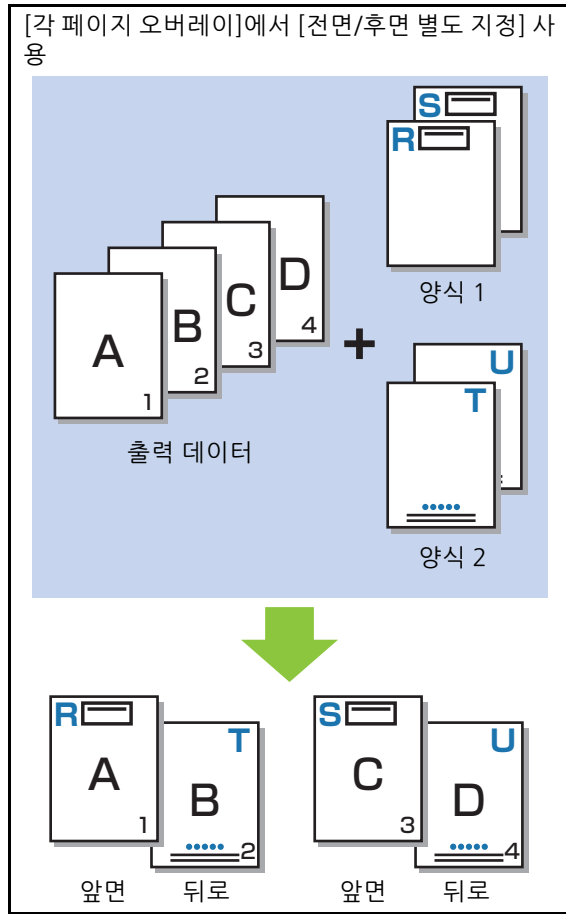

[교대 오버레이-긴면]/[교대 오버레이-짧은면]

인쇄면을 번갈아가며 양식 및 출력 데이터를 인쇄합니다. 양식 데이터는 [인쇄면]에서 지정된 쪽에 인쇄됩니다. 출력 데이터는 다른 쪽에서 변수 데이터로 인쇄됩니다.

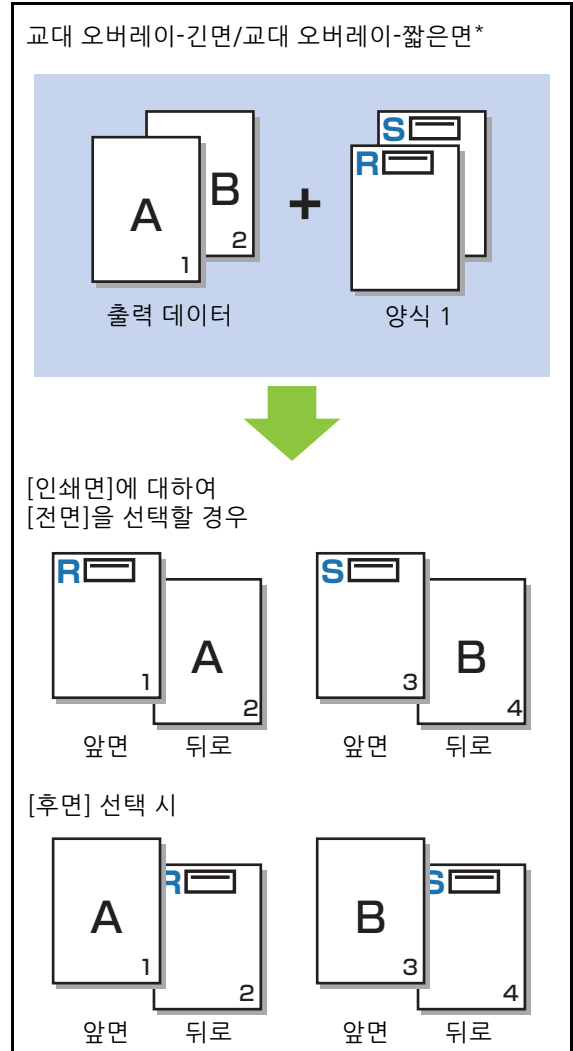

* 이 그림은 긴면 기준 제본에 대한 예입니다.

[각페이지+교대(긴면)]/[각페이지+교대(짧은면)]

한쪽 면에는 출력 데이터에 대한 양식이 중첩되고, 다른 쪽에는 다른 양식이 인쇄됩니다.

[양식 1]과 [양식 2]에 별도의 양식을 지정할 수 있습니다.

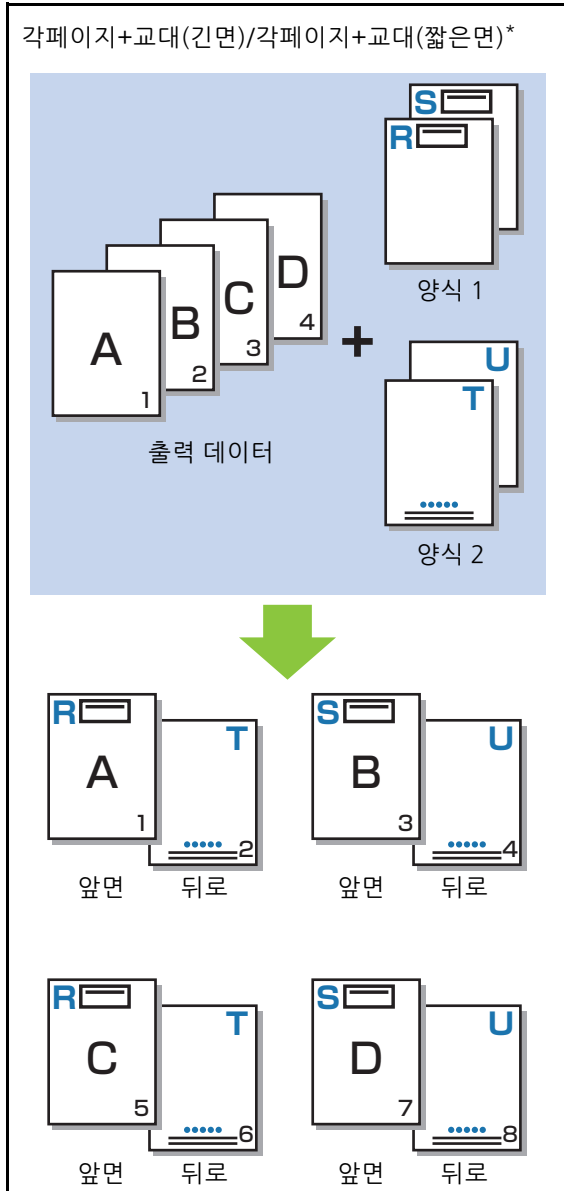

* 이 그림은 긴면 기준 제본에 대한 예입니다.

- 이 기능은 [혼합 크기 원본]을 구성할 경우에 사용할 수 없습니다.
- 이 기능은 [결합]이 구성되면 사용할 수 없습니다.

■ 인쇄면

[인쇄 패턴]에서 [교대 오버레이-긴면]/[교대 오버레이-짧은면] 또는 [각페이지+교대(긴면)]/[각페이지+교대(짧은면)]을 선택한 경우 용지 앞면 또는 뒷면 중 어느 쪽에 양식 데이터를 인쇄할 것인지 지정합니다.

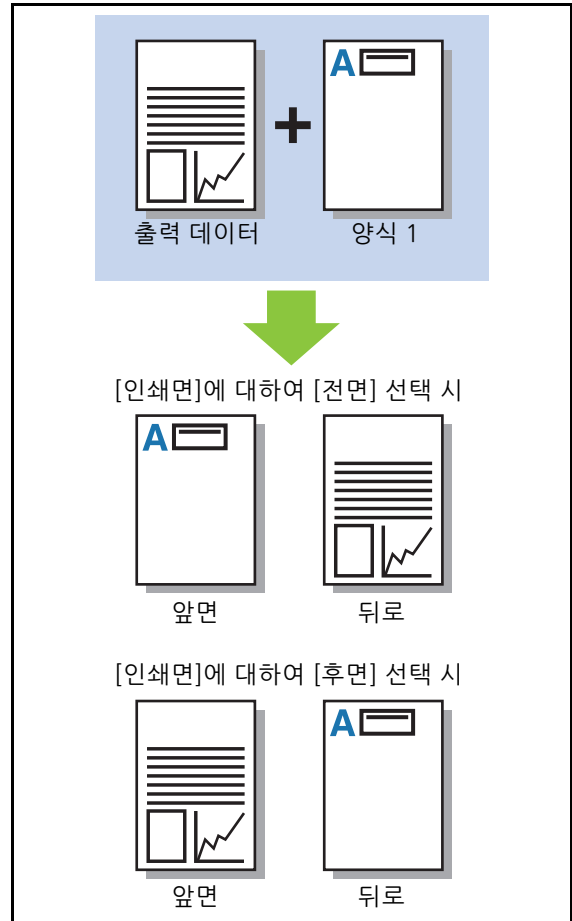

- [각페이지+교대(긴면)]/[각페이지+교대(짧은면)]을 선택한 경우 양식만 인쇄하려는 쪽을 지정합니다.

■ 기본설정 레이어

[인쇄 패턴]에 대하여 [각 페이지 오버레이], [각페이지+교대(긴면)] 또는 [각페이지+교대(짧은면)]을 선택한 경우 양식 데이터 또는 출력 데이터 중 어느 쪽에 우선순위를 부여할 것인지 지정하고 해당 데이터를 위에 중첩합니다.

[없음]

출력 데이터 및 양식 데이터가 중첩됩니다.

[원고]

우선순위는 출력 데이터(원본) 레이어에 부여되므로 양식 데이터 위에 중첩됩니다.

[양식]

우선순위는 양식 데이터 레이어에 부여되므로 출력 데이터 위에 중첩됩니다.



- 우선순위 레이어의 이미지 크기가 비우선순위 레이어의 이미지 크기보다 큰 경우 비우선순위 레이어의 이미지는 인쇄할 수 없습니다.
- 출력 데이터와 양식 데이터가 색상이 동일한 부분에 겹치면 흡수된 부분의 이미지를 구별하기가 어려울 수 있습니다.

역순 인쇄

이 확인란을 선택하면 출력물이 역순으로 인쇄됩니다.



- [역순 인쇄]는 [소책자] 또는 [소책자 제본]과 함께 사용할 수 없습니다. (p. 3-16 "소책자", p. 8-34 "소책자 제본")

[환경] 탭

각 설정 항목에 대한 자세한 사항은 "인쇄"에서 "[환경] 탭" (p. 3-31)을 참조하십시오.



- ["임의"의 기본 용지함] 및 [외부 시스템 링크]는 PostScript 프린터 드라이버와 함께 사용할 수 없습니다.

RISO Console 설정

[양식 데이터] 화면은 [저장소] 메뉴에서 사용할 수 있습니다.

[양식 데이터] 화면

RISO ComColor GD PS 프린터 드라이버의 [출력방향] 설정에서 [양식]을 선택하여 전송된 양식 데이터를 표시합니다.

PS 키트가 설치되면 RISO ComColor GD PS 프린터 드라이버를 사용할 수 있습니다.

[삭제]

목록에서 선택된 양식 데이터를 삭제합니다.

[세부사항]

선택된 양식 데이터의 설정을 확인할 수 있습니다. 설정도 변경할 수 있습니다.

USB 플래시 드라이브에서 인쇄 가능한 파일

PS 키트가 설치되면 USB 플래시 드라이브에 저장된 PRN 파일과 PDF 파일을 인쇄할 수 있습니다. 기기의 문서 목록 화면에는 사용 가능한 파일이 표시됩니다.

■ USB 플래시 드라이브에서 폴더 구조의 예

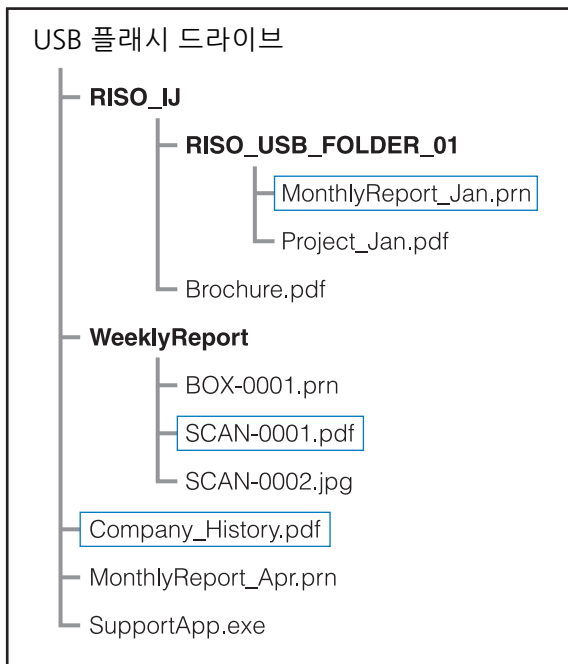

폴더는 굵은 폰트로 표시됩니다.

사각형 안에 있는 파일은 문서 목록 화면에 표시됩니다.



- USB 플래시 드라이브에 저장된 파일의 유형은 다음 파일에 사용할 수 없습니다:
 - 암호로 보호된 PDF 파일
 - 작업 데이터가 파손된 PDF 파일
 - [RISO_IJ] 폴더에 저장된 PDF 파일
 - [RISO_IJ] 폴더 외부에 저장된 PRN 파일
 - 고해상도 이미지가 포함된 원본 또는 파일 크기가 컴퓨터의 최대 용량을 초과하는 파일

[USB] - [이용]에서 설정 목록

PDF 파일에 대한 인쇄 설정을 변경할 수 있습니다.

폴더 내 문서에 대한 목록을 표시하려면 [USB] - [이용]에서 폴더를 선택하고 [오픈]을 누릅니다. 문서를 선택하고 [인쇄 설정]을 선택하면 설정 화면이 표시됩니다. 이 화면에서 구성할 수 있는 설정은 다음과 같습니다.

설정 항목	이 항목의 용도는 다음과 같습니다:	참조
색상 모드	컬러 또는 흑백 인쇄를 선택합니다.	p. 1-7
배율	필요한 경우 인쇄하기 전에 원본 이미지의 확대 또는 축소를 지정합니다. [용지에 맞춤]은 사용할 수 없습니다.	p. 1-7
용지 선택	인쇄용 용지에 따라 용지함, 용지 유형 및 급지 제어 설정을 변경합니다.	p. 1-8
양면/단면	인쇄하려는 용지의 면을 지정합니다.	p. 3-9
정렬	여러 매수를 인쇄할 경우 정렬 방법을 지정합니다.	p. 1-11
인쇄 농도	인쇄 농도를 지정합니다.	p. 1-12
결합	한 장에 연속 페이지를 인쇄합니다.	p. 1-15
이미지 반복	한 장의 용지에 같은 원본에 대한 여러 사본을 인쇄합니다.	p. 1-16
소책자	소책자를 만들 경우 정판 설정을 지정합니다. 또한 다기능 마무리 장치 소켓 옵션이 연결된 경우 페이지를 2번 접기하여 용지 묶음 한가운데를 제본합니다.	p. 1-16
스탬프	머리글 또는 바닥글에 페이지 번호, 날짜 또는 텍스트를 자동 인쇄합니다.	p. 1-17
표지 추가	인쇄물에 앞표지와 뒷표지를 추가합니다.	p. 1-27
분류	간지를 삽입합니다. 오프셋 스테이플 트레이 옵션, 대용량 배지 유닛 또는 다기능 마무리 장치가 연결된 경우 오프셋 출력 설정도 사용할 수 있습니다.	p. 1-27
제본 여백	제본 여백을 지정합니다.	p. 1-28
스테이플/펀치	스테이플 설정을 지정합니다. (오프셋 스테이플 트레이 옵션을 사용할 경우)	p. 8-8
	스테이플 및 펀치 설정을 지정합니다. (다기능 마무리 장치 옵션을 사용할 경우)	p. 8-39
접기*	인쇄 용지의 접기를 지정합니다. (접기 유닛으로 다기능 마무리 장치 옵션을 사용할 경우)	p. 8-41
저속 인쇄	인쇄 속도를 줄입니다. 이것으로 작업을 인쇄할 때 기기에서 나오는 잡음량을 줄일 수도 있습니다.	p. 1-29
출력 용지함	출력물에 대한 출력 용지함을 선택합니다.	
	자동제어 스테킹 트레이 옵션/광역 스테킹 트레이를 사용할 경우	p. 8-17
	대용량 배지 유닛 옵션을 사용할 경우	p. 8-26
	다기능 마무리 장치 옵션을 사용할 경우	p. 8-43
앞면 위/아래	대용량 배지 유닛에서 인쇄면을 위로 또는 아래로 하여 페이지를 쌓을 것인지 지정합니다.	
	자동제어 스테킹 트레이 옵션/광역 스테킹 트레이를 사용할 경우	p. 8-17
	대용량 배지 유닛 옵션을 사용할 경우	p. 8-26
	다기능 마무리 장치 옵션을 사용할 경우	p. 8-43

설정 항목	이 항목의 용도는 다음과 같습니다:	참조
출력 용지함 연속	출력 용지함이 가득 찰 경우 자동으로 출력 용지함을 전환합니다.	
	자동제어 스테킹 트레이 옵션을 사용할 경우	p. 8-18
	대용량 배지 유닛 옵션을 사용할 경우	p. 8-26
	다기능 마무리 장치 옵션을 사용할 경우	p. 8-43
자동 이미지 회전	원본과 용지의 방향이 일치하지 않을 경우 자동으로 이미지를 90도 회전합니다.	p. 1-30

* [접기]에서 [Z번 접기 혼합크기]를 구성할 수 없습니다.

폰트 목록

사용할 수 있는 폰트는 다음과 같습니다.

PS 폰트

■ 유럽어 폰트

AlbertusMT
 AlbertusMT-Italic
 AlbertusMT-Light
 AntiqueOlive-Bold
 AntiqueOlive-Compact
 AntiqueOlive-Italic
 AntiqueOlive-Roman
 Apple-Chancery
 Arial-BoldItalicMT
 Arial-BoldMT
 Arial-ItalicMT
 ArialMT
 AvantGarde-Book
 AvantGarde-BookOblique
 AvantGarde-Demi
 AvantGarde-DemiOblique
 Bodoni
 Bodoni-Bold
 Bodoni-BoldItalic
 Bodoni-Italic
 Bodoni-Poster
 Bodoni-PosterCompressed
 Bookman-Demi
 Bookman-DemItalic
 Bookman-Light
 Bookman-LightItalic
 Carta
 Chicago
 Clarendon
 Clarendon-Bold
 Clarendon-Light
 CooperBlack
 CooperBlack-Italic
 Copperplate-ThirtyThreeBC
 Copperplate-ThirtyTwoBC
 Coronet-Regular
 Courier
 Courier-Bold
 Courier-BoldOblique

Courier-Oblique
 Eurostile
 Eurostile-Bold
 Eurostile-BoldExtendedTwo
 Eurostile-ExtendedTwo
 Geneva
 GillSans
 GillSans-Bold
 GillSans-BoldCondensed
 GillSans-BoldItalic
 GillSans-Condensed
 GillSans-ExtraBold
 GillSans-Italic
 GillSans-Light
 GillSans-LightItalic
 Goudy
 Goudy-Bold
 Goudy-BoldItalic
 Goudy-ExtraBold
 Goudy-Italic
 Helvetica
 Helvetica-Bold
 Helvetica-BoldOblique
 Helvetica-Condensed
 Helvetica-Condensed-Bold
 Helvetica-Condensed-BoldObl
 Helvetica-Condensed-Oblique
 Helvetica-Narrow
 Helvetica-Narrow-Bold
 Helvetica-Narrow-BoldOblique
 Helvetica-Narrow-Oblique
 Helvetica-Oblique
 HoeflerText-Black
 HoeflerText-BlackItalic
 HoeflerText-Italic
 HoeflerText-Ornaments
 HoeflerText-Regular
 JoannaMT
 JoannaMT-Bold
 JoannaMT-BoldItalic
 JoannaMT-Italic
 LetterGothic
 LetterGothic-Bold
 LetterGothic-BoldSlanted
 LetterGothic-Slanted
 LubalinGraph-Book
 LubalinGraph-BookOblique
 LubalinGraph-Demi
 LubalinGraph-DemiOblique

Marigold
 Monaco
 MonaLisa-Recut
 NewCenturySchlbk-Bold
 NewCenturySchlbk-BoldItalic
 NewCenturySchlbk-Italic
 NewCenturySchlbk-Roman
 NewYork
 Optima
 Optima-Bold
 Optima-BoldItalic
 Optima-Italic
 Oxford
 Palatino-Bold
 Palatino-BoldItalic
 Palatino-Italic
 Palatino-Roman
 StempelGaramond-Bold
 StempelGaramond-BoldItalic
 StempelGaramond-Italic
 StempelGaramond-Roman
 Symbol
 Tekton
 Times-Bold
 Times-BoldItalic
 Times-Italic
 Times-Roman
 TimesNewRomanPS-BoldItalicMT
 TimesNewRomanPS-BoldMT
 TimesNewRomanPS-ItalicMT
 TimesNewRomanPSMT
 Univers
 Univers-Bold
 Univers-BoldExt
 Univers-BoldExtObl
 Univers-BoldOblique
 Univers-Condensed
 Univers-CondensedBold
 Univers-CondensedBoldOblique
 Univers-CondensedOblique
 Univers-Extended
 Univers-ExtendedObl
 Univers-Light
 Univers-LightOblique
 Univers-Oblique
 Wingdings
 ZapfChancery-MediumItalic
 ZapfDingbats

■ 일본어 폰트

IPA Mincho
 IPA Gothic

■ PCL 폰트

Albertus Extra Bold
 Albertus Medium
 Antique Olive
 Antique Olive Bold
 Antique Olive Italic
 Arial
 Arial Bold
 Arial Bold Italic
 Arial Italic
 AvantGarde-Book
 AvantGarde-BookOblique
 AvantGarde-Demi
 AvantGarde-DemiOblique
 Bookman-Demi
 Bookman-Demitalic
 Bookman-Light
 Bookman-LightItalic
 Calibri
 Calibri Bold
 Calibri Bold Italic
 Calibri Italic
 Cambria
 Cambria Bold
 Cambria Bold Italic
 Cambria Italic
 CG Omega
 CG Omega Bold
 CG Omega Bold Italic
 CG Omega Italic
 CG Times
 CG Times Bold
 CG Times Bold Italic
 CG Times Italic
 Clarendon Condensed Bold
 Coronet
 Courier
 CourierPS
 Courier Bold
 Courier Bold Italic
 Courier Italic
 CourierPS-Bold
 CourierPS-BoldOblique
 CourierPS-Oblique

8 장 장비 옵션

Garamond Antiqua
Garamond Halbfett
Garamond Kursiv
Garamond Kursiv Halbfett
Helvetica
Helvetica-Bold
Helvetica-BoldOblique
Helvetica-Narrow
Helvetica-Narrow-Bold
Helvetica-Narrow-BoldOblique
Helvetica-Narrow-Oblique
Helvetica-Oblique
Letter Gothic
Letter Gothic Bold
Letter Gothic Italic
Marigold
NewCenturySchlbk-Bold
NewCenturySchlbk-BoldItalic
NewCenturySchlbk-Italic
NewCenturySchlbk-Roman
Palatino-Bold
Palatino-BoldItalic
Palatino-Italic
Palatino-Roman
Symbol
Symbol IPS
Times New Roman
Times New Roman Bold
Times New Roman Bold Italic
Times New Roman Italic
Times-Bold
Times-BoldItalic
Times-Italic
Times-Roman
Univers Bold
Univers Bold Italic
Univers Condensed Bold
Univers Condensed Bold Italic
Univers Condensed Medium
Univers Condensed Medium Italic
Univers Medium
Univers Medium Italic
Wingdings
ZapfChancery-MediumItalic
ZapfDingbats

이 장에서는 유지 관리를 수행하고 잉크 카트리지를 교체하는 방법과 기기 사양, 소모품 및 색인에 대한 정보를 제공합니다.

유지 관리 p. 9- 2

이 절에서는 [홈1] 화면의 [유지 관리] 메뉴에서 사용할 수 있는 기능에 대해 설명합니다.

잉크 카트리지에 대하여 p. 9- 4

이 절에서는 잉크 카트리지를 교체하는 방법에 대해 설명합니다.

사양 p. 9- 5

이 절에서는 ComColor GD 시리즈 및 기타 장비 옵션의 기본 사양에 대해 설명합니다.

소모품 p. 9- 17

이 절에서는 잉크 카트리지 및 스테이플 예비품의 사양에 대해 설명합니다.

색인 p. 9- 18



유지 관리

다음 조정은 [홈1] 화면에서 [유지 관리] 메뉴에서 구성할 수 있습니다.

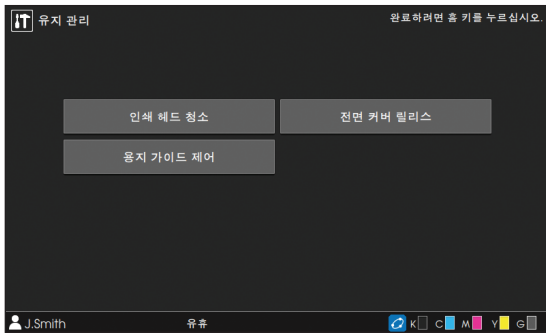

[인쇄 헤드 청소]

잉크 헤드를 청소합니다.

[전면 커버 릴리스]

시스템 전면 커버의 잠금을 해제합니다.

[용지 가이드 제어]

자동제어 스테킹 트레이 옵션 또는 대용량 배지 유닛을 사용하여 용지 가이드 위치를 조정합니다.

[풀유닛 온도확인]

Perfect Binder 옵션을 사용할 경우 풀유닛 온도를 확인합니다. 풀유닛을 예열하는 것도 가능합니다.

자세한 내용은 Perfect Binder 사용 설명서를 참조하십시오.

[봉입 매수 상한설정]

Wrapping Envelope Finisher 옵션을 사용할 경우 메일당 삽입할 수 있는 용지 시트의 최대 개수를 지정합니다.

자세한 내용은 Wrapping Envelope Finisher 사용 설명서를 참조하십시오.

인쇄 헤드 청소

사본에 부분적으로 흐려짐, 흰색 줄 또는 퇴색 등 이미지 품질의 변화가 보이면 잉크 헤드를 청소합니다.



- 기본적으로 이 기기는 인쇄 출력이 특정 한도에 도달하면 청소를 수행하도록 구성되었습니다.

[일반 청소]

잉크 헤드의 막힘을 방지하기 위해 청소합니다.

[강력한 청소]

잉크 헤드가 막힌 경우 강력한 청소를 수행합니다.

1 [홈1] 화면에서 [유지 관리]를 누릅니다.

2 [인쇄 헤드 청소]를 누릅니다.

[인쇄 헤드 청소] 화면이 표시됩니다.

3 헤드 클리닝 유형을 선택합니다.

4 [확인]을 누릅니다.

전면 커버 릴리스

시스템의 전면 커버는 일반적으로 잠겨 있습니다. 이 잠금 장치는 용지가 걸린 경우 또는 잉크가 부족할 경우 등 전면 커버를 열어야 할 경우에 열립니다. 평상 시에 작동할 때 전면 커버를 열려면 [유지 관리] 화면에서 [전면 커버 릴리스]를 누릅니다. 잠금이 해제되고 전면 커버를 열 수 있습니다. 커버가 닫히면 작동이 시작되는 즉시 자동으로 잠깁니다.

용지 가이드 제어

자동제어 스택킹 트레이 옵션 또는 대용량 배지 유닛을 사용하여 용지 가이드 위치를 조정합니다. 측면 사이드 및 끝 가이드의 위치를 미세 조정할 수도 있습니다.

[자동]

용지 가이드의 위치는 자동으로 용지 크기에 맞게 조정됩니다.

[좁히기]

용지 가이드 위치는 스택커의 안쪽 방향으로 1 mm 씩 좁혀집니다.

[더 넓게]

용지 가이드 위치는 스택커의 바깥쪽 방향으로 1 mm 씩 펼쳐집니다.



- 일반적으로 [자동]을 사용합니다.
- 자동 용지 가이드 스택커에 대하여 용지 제거 등 용지 가이드 오픈 버튼을 누르면 가이드가 펼쳐집니다. 자세한 사항은 "스택 트레이(자동제어 스택킹 트레이/광역 스택킹 트레이)" (p. 8-14)를 참조하십시오.

용지 가이드 제어의 수동 제어

[자동]으로 구성된 해당 위치에서 가이드의 위치를 펼치거나 좁힐 수 있습니다. 측면 가이드와 끝 가이드의 위치를 개별적으로 조정할 수도 있습니다.

1 [홈] 화면에서 [유지 관리]를 누릅니다.

2 [용지 가이드 제어]를 누릅니다.

[용지 가이드 제어] 화면이 표시됩니다.

3 용지 가이드의 위치를 조정합니다.

- 조정 값을 0 mm로 되돌리려면 [자동]을 누릅니다.
- 기기를 다시 시작하기 위해 운영 패널에서 [전원] 키를 누를 경우이나, [재설정] 키를 눌렀을 때, 또는 용지 크기가 변경되면 조정 값은 0 mm로 재설정됩니다.

4 [닫기]를 누릅니다.

풀유닛 온도확인

Perfect Binder 옵션을 사용할 경우 풀유닛 온도를 확인합니다. 풀유닛을 예열하는 것도 가능합니다.

봉입 매수 상한설정

Wrapping Envelope Finisher 옵션을 사용할 경우 메일당 삽입할 수 있는 용지 시트의 최대 개수를 지정합니다.

잉크 카트리지에 대하여

잉크 카트리지 교체

잉크가 떨어지면 잉크 교체 메시지가 표시되고 인쇄가 멈춥니다. 표시된 색의 카트리지를 교체합니다.

! • 잉크 교체 메시지가 표시될 때까지 잉크 카트리지를 제거하지 마십시오.

• 잉크 잔량이 부족한 경우 터치 패널 화면에 잉크 잔량 표시등이 깜박입니다. 깜박이는 색상에 대한 새 잉크 카트리지를 준비합니다.

1 전면 커버를 엽니다.

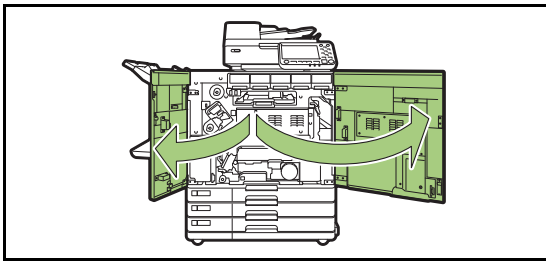

2 빈 것으로 확인된 잉크 카트리지를 제거합니다.

잉크 카트리지의 색을 확인합니다.

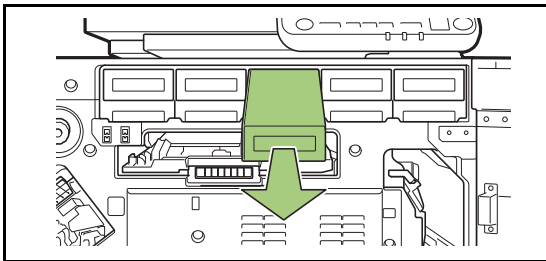

3 새 잉크 카트리지의 캡을 제거합니다.

기존 잉크 카트리지에 제거된 캡을 끼웁니다.

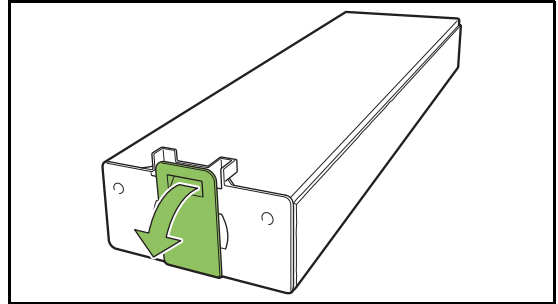

4 새 잉크 카트리지를 삽입합니다.

▼ 표시가 위쪽으로 향하도록 잉크 카트리지를 놓고 끝까지 밀어서 넣습니다.

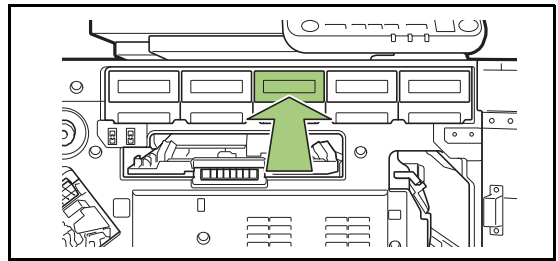

5 전면 커버를 닫습니다.

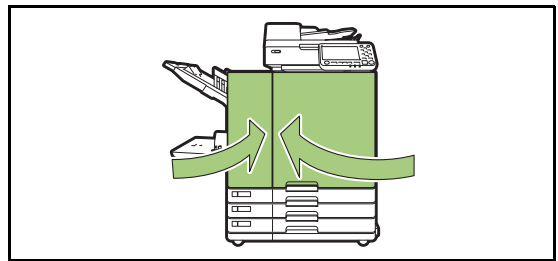

사양

■ ComColor GD9630 / GD7330 사양

기본 기능 및 인쇄 기능

모델명	ComColor GD9630: 63A01 ComColor GD7330: 63A03		
유형	콘솔		
색상 지원	5색 (청록색, 자홍색, 노란색, 검은색, 회색)		
인쇄 형태	선형 잉크젯 시스템		
잉크 종류	유성 색소형 잉크 (청록색, 자홍색, 노란색, 검은색, 회색)		
인쇄 해상도	표준 검은색: 600 dpi (주요 스캔 방향) × 600 dpi (부가 스캔 방향) 청록색, 자홍색, 노란색, 회색: 300 dpi (주요 스캔 방향) × 300 dpi (부가 스캔 방향) 고화질 검은색: 600 dpi (주요 스캔 방향) × 600 dpi (부가 스캔 방향) 청록색, 자홍색, 노란색, 회색: 300 dpi (주요 스캔 방향) × 600 dpi (부가 스캔 방향)		
회색 정도	검은색: 4단계 회색 수준 청록색, 자홍색, 노란색, 회색: 12단계 회색 수준		
데이터 처리 해상도	표준 검은색: 600 dpi (주요 스캔 방향) × 600 dpi (부가 스캔 방향) 청록색, 자홍색, 노란색, 회색: 300 dpi (주요 스캔 방향) × 300 dpi (부가 스캔 방향) 고화질 검은색: 600 dpi (주요 스캔 방향) × 600 dpi (부가 스캔 방향) 청록색, 자홍색, 노란색, 회색: 300 dpi (주요 스캔 방향) × 600 dpi (부가 스캔 방향) 문자 스무딩 처리 600 dpi (주요 스캔 방향) × 600 dpi (부가 스캔 방향)		
예열 시간	2분 30초 이하(실온 23°C 에서)		
초기 인쇄 시간 ¹	5초 이하 (A4-LEF ⁷)		
연속 인쇄 속도 ^{2,6}	ComColor GD9630	A4-LEF ⁷	단면: 160 ppm 양면: 80 장/분
		A4	단면: 120 ppm 양면: 60 장/분
		JIS-B4	단면: 102 ppm 양면: 44 장/분
	ComColor GD7330	A4-LEF ⁷	단면: 130 ppm 양면: 65 장/분
		A4	단면: 104 ppm 양면: 52 장/분
		A3	단면: 78 ppm 양면: 38 장/분
용지 크기	표준 트레이	최대: 340 mm × 550 mm 최소: 90 mm × 148 mm	
	급지 트레이	최대: 297 mm × 432 mm 최소: 182 mm × 182 mm	
인쇄 영역	314 mm × 548 mm		

9 장 부록

허용 인쇄 영역 ³		표준: 여백 너비 3 mm 최대: 여백 너비 1 mm
용지 무게	표준 트레이	46 g/m ² ~ 210 g/m ² (일반 용지)
	급지 트레이	52 g/m ² ~ 104 g/m ² (일반 용지)
용지 트레이 용량	표준 트레이	최대 높이 110 mm
	급지 트레이	최대 높이 56 mm (트레이 3개)
출력 트레이 용량		최대 높이 60 mm
PDL (페이지 설명 언더)		RISORINC/C IV
지원 프로토콜		TCP/IP, HTTP, HTTPs (TLS), DHCP, ftp, lpr, IPP, SNMP, Port9100 (RAW 포트), IPv4, IPv6, IPSec
네트워크 인터페이스		이더넷 1000BASE-T/100BASE-TX/10BASE-T (2ch)
메모리 용량		4 GB
하드 디스크 ⁴	용량	500 GB
	이용가능한 공간	약 430 GB
운영 체제		Linux
전원		AC 100 V - 240 V, 50 Hz - 60 Hz, 12.0 A - 6.0 A
소비 전력	최대 1,200 W	
	준비 ⁵ : 150 W 이하	
	슬립 상태 ⁸ : 4 W 이하	
	대기: 0.5 W 이하	
작동시 소음		최대 66 dB (A) A4-LEF (단면), 최대 인쇄 속도
A급 음향 파워 레벨 ⁹		Max. 75 dB A4-LEF (단면) 흑백/컬러: 160 ppm
운영 환경		온도: 15°C ~ 30°C 습도: 40% ~ 70% RH (비응축)
치수 (W × D × H)		사용시: 1,220 mm × 725 mm × 1,160 mm 커버 및 트레이를 닫았을 때: 1,160 mm × 705 mm × 1,015 mm
무게		약 175 kg
안전 정보		실내 유형, 오염도2단계*, 고도 2,000 m 이하의 장소에 설치할 것 * 이물질 및 공기 중 먼지로 인한 사용환경의 오염도를 나타냅니다. "2" 등급은 일반적인 실내 환경에 해당됩니다.
작동 시 치수 (W × D × H)		전면 커버를 열고 운영 패널은 똑바로 세운 상태: 1,220 mm × 1,240 mm × 1,160 mm

- 1 마지막 인쇄 작업 이후 10분 이내
- 2 일반 용지 및 재활용지를 사용할 경우(85 g/m²) 및 표준 밀도 설정
사용된 도표: 인쇄 측정 패턴[색상 측정 샘플2(JEITA 표준 패턴 J6)]
- 3 봉투 인쇄 시 여백은 10 mm입니다.
그림 인쇄 시 인쇄가 보장된 영역은 용지 가장자리의 3 mm 이내에 둘러싸여 있습니다.
- 4 1기가 바이트(GB)는 10억 바이트로 계산합니다.
- 5 인쇄 및 온도 조절 작업을 하지 않을 때
- 6 연속 인쇄 속도는 연결된 옵션 출력 장치의 유형에 따라 변합니다.
오프셋 스테이플 트레이를 사용할 경우 (A4-LEF 단면)
오프셋 출력이 아닌 경우:
160 장/분 (ComColor GD9630)
130 장/분 (ComColor GD7330)
오프셋 사용 시: 125 장/분
대용량 배지 유닛 사용 시 (A4-LEF 단면)

오프셋 출력이 아닌 경우:

160 장/분 (ComColor GD9630)

130 장/분 (ComColor GD7330)

오프셋 사용 시:

110 장/분 (ComColor GD9630)

95 장/분 (ComColor GD7330)

7 LEF(Long edge feed)는 “용지의 긴 쪽으로 급지됨”을 의미합니다.

8 [전력 소모(절전)]을[낮음]으로 설정한 경우

9 일반 용지 사용시 (62 g/m²)

■ ComColor GD9631 사양

기본 기능 및 인쇄 기능

모델명	ComColor GD9631: 63A02	
유형	콘솔	
색상 지원	5색 (청록색, 자홍색, 노란색, 검은색, 회색)	
인쇄 형태	선형 잉크젯 시스템	
잉크 종류	유성 색소형 잉크 (청록색, 자홍색, 노란색, 검은색, 회색)	
인쇄 해상도	<p>표준 검은색: 600 dpi (주요 스캔 방향) × 600 dpi (부가 스캔 방향) 청록색, 자홍색, 노란색, 회색: 300 dpi (주요 스캔 방향) × 300 dpi (부가 스캔 방향)</p> <p>고화질 검은색: 600 dpi (주요 스캔 방향) × 600 dpi (부가 스캔 방향) 청록색, 자홍색, 노란색, 회색: 300 dpi (주요 스캔 방향) × 600 dpi (부가 스캔 방향)</p>	
회색 정도	검은색: 4단계 회색 수준 청록색, 자홍색, 노란색, 회색: 12단계 회색 수준	
데이터 처리 해상도	<p>표준 검은색: 600 dpi (주요 스캔 방향) × 600 dpi (부가 스캔 방향) 청록색, 자홍색, 노란색, 회색: 300 dpi (주요 스캔 방향) × 300 dpi (부가 스캔 방향)</p> <p>고화질 검은색: 600 dpi (주요 스캔 방향) × 600 dpi (부가 스캔 방향) 청록색, 자홍색, 노란색, 회색: 300 dpi (주요 스캔 방향) × 600 dpi (부가 스캔 방향)</p> <p>문자 스무딩 처리 600 dpi (주요 스캔 방향) × 600 dpi (부가 스캔 방향)</p>	
예열 시간	2분 30초 이하(실온 23°C에서)	
초기 인쇄 시간 ¹	5초 이하 (A4-LEF ⁷)	
연속 인쇄 속도 ^{2,6}	A4-LEF ⁷	단면: 160 ppm 양면: 80 장/분
	A4	단면: 120 ppm 양면: 60 장/분
	JIS-B4	단면: 102 ppm 양면: 44 장/분
	A3	단면: 88 ppm 양면: 42 장/분
용지 크기	표준 트레이	최대: 340 mm × 550 mm 최소: 90 mm × 148 mm
인쇄 영역	314 mm × 548 mm	
허용 인쇄 영역 ³	표준: 여백 너비 3 mm 최대: 여백 너비 1 mm	
용지 무게	표준 트레이	46 g/m ² ~ 210 g/m ² (일반 용지)
용지 트레이 용량	표준 트레이	최대 높이 110 mm
출력 트레이 용량	최대 높이 60 mm	
PDL (페이지 설명 언더)	RISORINC/C IV	
지원 프로토콜	TCP/IP, HTTP, HTTPs (TLS), DHCP, ftp, lpr, IPP, SNMP, Port9100 (RAW 포트), IPv4, IPv6, IPSec	
네트워크 인터페이스	이더넷 1000BASE-T/100BASE-TX/10BASE-T (2ch)	
메모리 용량	4 GB	

하드 디스크 ⁴	용량	500 GB
	이용가능한 공간	약 430 GB
운영 체제	Linux	
전원	AC 100 V - 240 V, 50 Hz - 60 Hz, 12.0 A - 6.0 A	
소비 전력	최대 1,200 W	
	준비 ⁵ : 150 W 이하	
	슬립 상태 ⁸ : 4 W 이하	
	대기: 0.5 W 이하	
작동시 소음	최대 66 dB (A) A4-LEF (단면), 최대 인쇄 속도	
A급 음향 파워 레벨 ⁹	최대 75 dB A4-LEF (단면) 흑백/컬러: 160 ppm	
운영 환경	온도: 15°C ~ 30°C 습도: 40% ~ 70% RH (비응축)	
치수 (W × D × H)	사용시: 1,220 mm × 725 mm × 1,160 mm 커버 및 트레이를 닫았을 때: 1,160 mm × 705 mm × 1,015 mm	
무게	약 160 kg	
안전 정보	실내 유형, 오염도2단계*, 고도 2,000 m 이하의 장소에 설치할 것 * 이물질 및 공기 중 먼지로 인한 사용환경의 오염도를 나타냅니다. "2" 등급은 일반적인 실내 환경에 해당됩니다.	
작동 시 치수 (W × D × H)	전면 커버를 열고 운영 패널은 똑바로 세운 상태: 1,220 mm × 1,240 mm × 1,160 mm	

- 1 마지막 인쇄 작업 이후 10분 이내
- 2 일반 용지 및 재활용지를 사용할 경우 (85 g/m²) 및 표준 밀도 설정
사용된 도표: 인쇄 측정 패턴[색상 측정 샘플2(JEITA 표준 패턴 J6)]
- 3 봉투 인쇄 시 여백은 10 mm 입니다.
그림 인쇄 시 인쇄가 보장된 영역은 용지 가장자리의 3 mm 이내에 둘러싸여 있습니다.
- 4 1기가 바이트(GB)는 10억 바이트로 계산합니다.
- 5 인쇄 및 온도 조절 작업을 하지 않을 때
- 6 연속 인쇄 속도는 연결된 옵션 출력 장치의 유형에 따라 변합니다.
오프셋 스테이플 트레이를 사용할 경우 (A4-LEF 단면)
오프셋 제외 시: 160 장/분
오프셋 사용 시: 125 장/분
대용량 배지 유닛 사용 시 (A4-LEF 단면)
오프셋 제외 시: 160 장/분
오프셋 사용 시: 110 장/분
- 7 LEF(Long edge feed)는 "용지의 긴 쪽으로 급지됨"을 의미합니다.
- 8 [전력 소모(절전)]을[낮음]으로 설정한 경우
- 9 일반 용지 사용시 (62 g/m²)

■ 스캐너 HS7000 (옵션)

복사 기능 및 스캔 기능

유형		자동 문서 공급기(ADF) 포함 평판 스캐너
스캔 모드		복사 모드: 컬러, 흑백, 자동, 청록색, 자홍색 스캔 모드: 컬러, 흑백, 자동, 회색
스캔 해상도		600 dpi, 400 dpi, 300 dpi, 또는 200 dpi
최대 스캔 영역		303 mm × 432 mm (플래튼 유리 사용 시) 295 mm × 430 mm (ADF사용 시)
복사 기능	쓰기 해상도	표준: 300 dpi × 300 dpi 미세도: 300 dpi × 600 dpi
	복사 용지 크기	최대: 303 mm × 432 mm (A3와 상응)
	초기 복사 시간	흑백/컬러: 7초 이하 (컬러 모드를 사용하여 A4-LEF 크기로 복사할 경우)
	복사 속도	단면 복사(A4-LEF, ADF 사용 시): 70 ppm 이상 양면 복사(A4-LEF, ADF 사용 시): 70 ppm 이상
	복사 배율	50% ~ 200% (컬러 모드) 50% ~ 200% (스캐너 모드, 해상도: 200/300 dpi), 100%만 (스캐너 모드, 해상도: 400/600 dpi)
ADF	유형	원본 변경(동시 양면스캔에 의한 문서 양면 스캔)
	원본 크기	최대: 297 mm × 432 mm (A3와 상응) 최소: 100 mm × 148 mm
	용지 무게	52 g/m ² ~ 128 g/m ²
	원본 용량	최대 200 장: 80 g/m ² 최대 높이 25 mm
스캔 기능	스캔 회색 수준	각 RGB 색상별 10비트 입력 및 8비트 출력
	스캔 속도	흑백/컬러: 100 ppm * RISO KAGAKU 표준 원본 (A4-LEF), 300 dpi, JPEG, PDF, 주요 장치 하드 드라이브에 저장할 경우
	네트워크 인터페이스 ¹	이더넷 1000BASE-T/100BASE-TX/10BASE-T
	데이터 저장 방법 ¹	주요 장치 하드 드라이브, 서버, 또는 USB 플래시 드라이브에 저장하거나 이메일로 전송합니다
	데이터 저장 형식 ¹	흑백: TIFF, PDF, PDF/A 회색 음영/전체 색상: TIFF, JPEG, PDF, PDF/A
전원		AC 100 V - 240 V, 1.2 A - 0.6 A, 50 Hz - 60 Hz
소비 전력		최대 100 W
치수 (W × D × H)		640 mm × 560 mm × 255 mm
무게		약 25 kg
안전 정보		실내 유형, 오염도2단계*, 고도 2,000 m 이하의 장소에 설치할 것 * 이물질 및 공기 중 먼지로 인한 사용환경의 오염도를 나타냅니다. “2” 등급은 일반적인 실내 환경에 해당됩니다.
작동 시 치수 (주요 장치가 연결된 경우) (W × D × H)		사용시: 1,235 mm × 825 mm × 1,260 mm 전면 커버를 열고 운영 패널은 똑바로 세운 상태: 1,235 mm × 1,345 mm × 1,635 mm

¹ 내부 호스트 컨트롤러 사용

■ 오프셋 스테이플 트레이 G10 (옵션)

유형	외부 장치
최종 기능	오프셋 출력, 스테이플
용지 크기	오프셋 출력이 아닌 경우 최대: 340 mm × 550 mm 최소: 90 mm × 148 mm
	오프셋 출력인 경우 일반 크기의 용지 너비: 182 mm × 257 mm - 297 mm × 431.8 mm 기타 크기의 용지 너비: 131 mm × 148 mm - 305 mm × 550 mm
용지 무게	46 g/m ² ~ 210 g/m ²
트레이 용량	최대 높이 108 mm
스테이플 최대 횟수	50 장* A4, A4-LEF, JIS-B5, JIS-B5-LEF, Letter, Letter-LEF 25 장* A3, JIS-B4, Ledger, Legal, Foolscap * 일반 용지와 재생 용지를 사용할 경우(85 g/m ²)
스테이플에 가능한 용지 크기	A3, JIS-B4, A4, A4-LEF, JIS-B5, JIS-B5-LEF, Ledger, Legal, Letter, Letter-LEF, Foolscap
스테이플 가능한 용지 무게	52 g/m ² ~ 210 g/m ² (일반 용지, 재활용지)
스테이플 위치	앞면에 1개 (앵글 스테이플링) 뒷면에 1개 (앵글 스테이플링) 중앙에 2개 (평형 스테이플링)
전원	AC 100 V - 240 V, 1.2 A - 0.6 A, 50 Hz - 60 Hz
소비 전력	최대 110 W
치수 (W × D × H)	760 mm × 680 mm × 585 mm
무게	약 30 kg
안전 정보	실내 유형, 오염도2단계*, 고도 2,000 m 이하의 장소에 설치할 것 * 이물질 및 공기 중 먼지로 인한 사용환경의 오염도를 나타냅니다. “2”등급은 일반적인 실내 환경에 해당됩니다.
작동 시 치수 (주요 장치가 연결된 경우) (W × D × H)	1,440 mm × 1,240 mm × 1,345 mm

■ 대용량 급지 유닛 G10 (옵션)

유형	외부 장치
용지 크기	최대: 340 mm × 465 mm 최소: 90 mm × 148 mm
용지 유형 및 무게	46 g/m ² ~ 210 g/m ² (일반 용지, 재활 용지, 봉투, 엽서)
트레이 용량	최대 높이 440 mm
전원	AC 100 V - 240 V, 1.0 A - 0.5 A, 50 Hz - 60 Hz
소비 전력	최대 100 W
	준비 ¹ : 30 W 이하
	슬립 상태 ² : 30 W 이하
	대기: 0.5 W 이하
작동시 소음	최대 68 dB (A) A4-LEF (단면/양면), 최대 인쇄 속도
치수 (W × D × H)	790 mm × 630 mm × 740 mm
무게	약 69 kg
안전 정보	실내 유형, 오염도2단계*, 고도 2,000 m 이하의 장소에 설치할 것 * 이물질 및 공기 중 먼지로 인한 사용환경의 오염도를 나타냅니다. “2” 등급은 일반적인 실내 환경에 해당됩니다.
치수 (주요 장치가 연결된 경우)(W × D × H)	1,565 mm × 1,240 mm × 1,160 mm

1 인쇄 작업 제외

2 [전력 소모(절전)]을[낮음]으로 설정한 경우

■ 대용량 배지 유닛 G10 (옵션)

유형	외부 장치
최종 기능	한 부씩 인쇄, 스택(오프셋)
용지 크기	최대: 340 mm × 460 mm 최소: 90 mm × 148 mm 오프셋: 90 mm × 182 mm - 340 mm × 432 mm (봉투는 적합하지 않음)
용지 유형 및 무게	46 g/m ² ~ 210 g/m ² (일반 용지, 재활용 용지, 엽서)
트레이 용량	한 부씩 인쇄: 최대 높이 440 mm ¹ 오프셋: 최대 높이 405 mm ²
전원	AC 100 V - 240 V, 1.4 A - 0.7 A, 50 Hz - 60 Hz
소비 전력	최대 140 W
	준비 ³ : 30 W 이하
	슬립 상태 ⁴ : 30 W 이하
	대기: 0.5 W 이하
작동시 소음	68 dB (A) 이하 A4-LEF (단면/양면), 최대 인쇄 속도
치수 (W × D × H)	1,000 mm × 700 mm × 960 mm
무게	약 135 kg
안전 정보	실내 유형, 오염도2단계*, 고도 2,000 m 이하의 장소에 설치할 것 * 이물질 및 공기 중 먼지로 인한 사용환경의 오염도를 나타냅니다. “2” 등급은 일반적인 실내 환경에 해당됩니다.
치수 (주요 장치가 연결된 경우)(W × D × H)	2,210 mm × 1,315 mm × 1,160 mm

- 1 최대 높이 110 mm, A5, 엽서, 봉투, 불규칙한 크기의 용지
- 2 A5, 엽서, 봉투, 불규칙한 크기의 용지에 적용 불가
- 3 인쇄 작업 제외
- 4 [전력 소모(절전)]을[낮음]으로 설정한 경우

■ 다기능 마무리 장치 FG10 (옵션)

유형		외부 장치
트레이 유형	상부 트레이	한 부씩 인쇄, 스택
	스택 트레이	한 부씩 인쇄, 스택(오프셋)
	소책자 트레이	소책자, 용지 접기
용지 크기	상부 트레이 ¹	최대: 330 mm × 488 mm 최소: 100 mm × 148 mm
	스택 트레이 ¹	최대: 330 mm × 488 mm 최소: 182 mm × 182 mm
	스테이플	최대: 297 mm × 432 mm (A3와 상응) 최소: 203 mm × 182 mm
	소책자 트레이 ¹	최대: 330 mm × 457 mm 최소: 210 mm × 280 mm
용지 무게	상부 트레이	52 g/m ² ~ 210 g/m ²
	스택 트레이	52 g/m ² ~ 210 g/m ²
	소책자 트레이	60 g/m ² ~ 90 g/m ² (표지: 60 g/m ² ~ 210 g/m ²)
트레이 용량	상부 트레이	최대 높이 50 mm
	스택 트레이	최대 높이 200 mm
	소책자 트레이	최대 높이 50 mm
출력 속도	최대 출력 속도	125 장/분 ⁵
	스페이플 출력	80 장/분 ⁶ (ComColor GD9630/GD9631) 65 장/분 ⁶ (ComColor GD7330)
	오프셋 출력인 경우	80 장/분 ⁶ (ComColor GD9630/GD9631) 65 장/분 ⁶ (ComColor GD7330)
	소책자 출력	2책/분 ⁷
스테이플	스테이플 최대 횟수 ²	100 장 A4, A4-LEF, JIS-B5-LEF, Letter, Letter-LEF 65 장 A3, JIS-B4, Ledger, Legal, Foolscap
	용지 크기	최대: 297 mm × 432 mm (A3와 상응) 최소: 203 mm × 182 mm (JIS-B5-LEF와 상응)
	스테이플 위치	앞면에 1개(앵글 스테이플링), 뒷면에 1개(앵글 스테이플링 ³ , 평형 스테이플링), 중앙에 2개(평형 스테이플링)
펀치	펀치 구멍 수	2개 구멍, 4개 구멍
	용지 크기	2개 구멍: A3, JIS-B4, A4-LEF, A4, JIS-B5-LEF, Ledger, Legal, Letter-LEF, Letter 4개 구멍: A3, A4-LEF, Ledger, Letter-LEF
	용지 무게	52 g/m ² ~ 200 g/m ²
소책자 만들기 (가운데 여백/2 단 접기)	최대 매수 ^{2,4}	가운데 여백: 15장(60페이지) 2단 접기: 5장(20페이지)
운영 환경		온도: 15°C ~ 35°C 습도: 40% ~ 70% RH (비응축)
전원		AC 100 V - 240 V, 50 Hz - 60 Hz, 2.0 A - 1.0 A
소비 전력		최대 175 W
작동 시 소음 (다기능 마무리 장치 사용 시)		68 dB (A) 이하

치수 (W × D × H)		1,120 mm × 765 mm × 1,130 mm
무게		약 131 kg
안전 정보		실내 유형, 오염도2단계*, 고도 2,000 m 이하의 장소에 설치할 것 * 이물질 및 공기 중 먼지로 인한 사용환경의 오염도를 나타냅니다. “2” 등급은 일반적인 실내 환경에 해당됩니다.
치수 (주요 장치 가 연결된 경우) (W × D × H)	접기 유닛 사용 시	사용시: 2,520 mm × 765 mm × 1,160 mm
		커버 및 트레이를 펼쳤을 때: 2,520 mm × 1,340 mm × 1,160 mm
	접기 유닛 제외 시	사용시: 2,315 mm × 765 mm × 1,160 mm
		커버 및 트레이를 펼쳤을 때: 2,315 mm × 1,280 mm × 1,160 mm

- 1 길이가 432 mm보다 긴 용지에 컬러 인쇄를 할 경우 길이가 432mm 이상으로 인쇄된 이미지는 왜곡될 수 있습니다.
- 2 일반 용지와 재생 용지를 사용할 경우(85 g/m²)
- 3 뒷면 앵글 스테이플링은 A4-LEF 및 A3에만 사용할 수 있습니다.
- 4 추가된 표지가 포함됩니다.
- 5 A4-LEF
- 6 A4-LEF, 10페이지 문서
- 7 A4-SEF, 60페이지 문서(15장)

■ 접기 유닛 FG10 (옵션)

접기 용지 크기	Z 접기 ¹	A3, JIS-B4, Ledger
	3단 접기 (바깥쪽 3단 접기/안쪽 3단 접기)	A4, Letter
접기 용지 무게	60 g/m ² ~ 90 g/m ² (일반 용지, 재활용지)	
삼단 출력 용지함 용량 ²	약 30장	
접기당 페이지 수	1장	
치수 (W × D × H)	210 mm × 622 mm × 1,002 mm	
무게	약 40 kg	

- 1 인쇄물이 스택 트레이로 출력되면 최대 높이 상단 페이지는 용지 크기에 따라 달라집니다.
(A3 용지: 30페이지, JIS-B4 용지: 20페이지)
- 2 일반 용지와 재생 용지를 사용할 경우(85 g/m²)

■ IC 카드 인증 키트 II (옵션)

적용 대상 카드	ISO 14443 TypeA/TypeB/FeliCa [®] /Mifare [®]
유형	RFID 시스템
전원	USB 포트에서 전원 공급
운영 환경	온도: 15°C ~ 30°C 습도: 40% ~ 70% RH (비응축)
치수 (W × D × H)	93 mm × 65 mm × 19 mm (돌출 부위 제외)
무게	약 90 g
안전 정보	실내 유형, 오염도2단계*, 고도 2,000 m 이하의 장소에 설치할 것 * 이물질 및 공기 중 먼지로 인한 사용환경의 오염도를 나타냅니다. “2”등급은 일반적인 실내 환경에 해당됩니다.

■ PS Kit FG10 (옵션)

호환 프린터	ComColor GD 시리즈
유형	RIP 옵션
PDL (페이지 설명 언더)	PostScript [®] Level3 (CPSI:3019) ¹ PDF (1.7) PCL 5c, PCL 6 (PCL XL) ² TIFF (6.0) ³
지원 프로토콜	TCP/IP, HTTP, HTTPS (TLS), DHCP, ftp, lpr, IPP, SNMP, Port9100 (RAW 포트), IPv4, IPv6, IPSec
설치된 폰트	PS: 136 Roman 폰트 및 2 Japanese 폰트 PCL: 88 Roman 폰트

- 1 정품 Adobe 엔진
- 2 RISO는 PCL 프린터 드라이버를 제공하지 않습니다. PCL 출력에 대하여 사용할 수 있는 기능은 PS 프린터 드라이버를 통해 인쇄하는 것과 다릅니다. PCL 출력에 사용할 수 없는 기능을 필요로 할 경우에는 PS 프린터 드라이버를 통해 인쇄합니다.
- 3 TIFF 출력에 대하여 사용할 수 있는 기능은 PS 프린터 드라이버를 통해 인쇄하는 것과 다릅니다.

소모품

아래에 나열된 소모품을 사용하는 것이 좋습니다.
 소모품 사양 및 유형은 예고 없이 변경될 수 있습니다.
 가격 정보는 판매자 또는 공인 서비스 담당자와 상담하십시오.

잉크 카트리지

유형	컬러	수량	단위
ComColor GD 잉크 카트리지	청록색 자홍색 노란색 회색 검은색	순 1,000 ml	1 개
ComColor GD 잉크 카트리지(E)	청록색 자홍색 노란색 회색 검은색	순 1,000 ml	
ComColor GD 잉크 카트리지 R	청록색 자홍색 노란색 회색 검은색	순 1,000 ml	
ComColor GD 잉크 카트리지 R(E)	청록색 자홍색 노란색 회색 검은색	순 1,000 ml	

잉크 카트리지는 제조 날짜로부터 24개월 이내에 사용하십시오(실온 보관 시).
 더 나은 인쇄 상태를 얻으려면 잉크 카트리지를 최대한 빨리 사용하는 것이 좋습니다.
 제조일자는 잉크 카트리지에서 찾을 수 있습니다.

스테인플 카트리지

오프셋 스테이플 트레이 G10용 스테이플 예비 부품입니다.

유형	수량
ComColor Staple 50	15,000 개/상자

색인

숫자

2번 접기 8-32, 8-42

A

ADF 13
 ADF 스캔/중단 1-12
 ADF 원본 가이드 13
 ADF 원본 유닛 레버 13
 ADF 원본 출력 용지함 13

F

FORCEJET™ 링크 아이콘 15

H

HDD 사용량 21

I

IJ 용지 3-12

M

MAC 주소 6-6

P

PIN 코드 2-9, 3-28
 PS 키트 8-44

R

RISO Console
 RISO Console 시작 6-4
 로그인 6-4
 일반 버튼 조작 6-5

S

SNMP 커뮤니티 이름 3-31

U

USB 포트 13
 USB 화면 22
 USB, 이용
 보기 화면 23
 설정 5-6, 8-58
 설정 변경 5-9
 설정 변경 화면 24
 폴더에 복사 5-9

USB, 저장
 문서 저장 5-7
 문서 저장 화면 23
 보기 화면 22
 설정 5-5
 USB에 저장 3-13

W

Wake On LAN 3-31

Z

Z 접기 8-32, 8-42
 Z번 접기 혼합크기 8-42

가

가운데 여백 8-35, 8-38
 간지 1-25, 3-22
 감마 보정 1-21, 2-10, 3-25, 8-51
 검색 6-5
 검은색 1-7, 2-7, 3-9
 결합 1-15, 3-15
 고급 탭 3-28
 고품질 3-12
 공유 프린터를 통해 3-31
 관리자 메뉴 버튼 15
 관리자 메뉴 화면 25
 광역 스테킹 트레이 8-14
 급지 가이드 레버 13, 8-9
 급지 압력 조절 레버 12, 8-9
 급지 트레이 13
 기기 소켓 13
 기기 정보 화면 26
 기능 키 14
 기본 색상 레벨 1-22, 2-10
 기본 탭 3-9
 기본값 지우기 1-34
 기본값으로 저장 1-34

나

날짜 스탬프 1-18, 3-19
 날짜/시간 15

다

다기능 마무리 장치 8-27
 다면 용지 인쇄 3-30
 다음 복사 작업 로드 1-3
 대기 작업 목록 화면 19
 대비 3-25
 대상 2-3
 대용량 급지 유닛 8-9

대용량 금지 유닛 소켓 8-9
 대용량 배지 유닛 8-19
 대용량 배지 유닛 소켓 8-19
 데이터 램프 14
 데이터 압축 3-24

라

라이선스 정보 화면 26, 6-8
 레이아웃 탭 3-15
 로그인 30
 로그인 암호 변경 30, 6-8
 로그인/로그아웃 키 14

마

많은 양의 용지 설정 8-12
 많은 양의 용지 추가 8-13
 망점 3-25
 망점처리 1-20, 3-25
 매수 17, 20, 24, 3-10
 모드 버튼 15
 무광지 3-12
 문서 이름 2-6, 4-9, 5-8
 문자 스무딩 처리 3-24

바

바깥쪽 3번 접기 8-32, 8-42
 바코드
 RISO 바코드 영역 지정 응용 프로그램 설치 7-2
 RISO 바코드 영역 지정 응용 프로그램 작동 7-4
 바코드 영역 정의 3-26
 바코드 원본 인쇄하기 7-8
 밝기 3-25
 방향 3-10
 배율 1-7, 2-10
 배출 버튼 8-27
 버전 3-30
 버튼 순서 편집 1-35
 보기 선택 3-35, 4-8, 4-10, 5-7, 5-8
 복사 중단 1-30
 복사 취소 1-3
 복사 화면 17
 본체 12
 봉투
 봉투 화상 처리 3-27
 봉투에 인쇄 32
 봉투 가이드 8-9
 봉투 가이드 각도 조절 레버 8-9
 봉투 가이드 금지 압력 조절 레버 8-9
 분류 1-27
 빈 페이지 감지 3-30

사

사용자 이름 15
 사용자 정보 화면 26, 6-7
 사용자 지정 메뉴 1-33, 2-12

사용자 지정 용지 등록 3-32
 사용자 지정 용지 크기 지정 3-11
 사용자 지정 크기 지정 3-10
 삼단 용지함 8-27
 삼단 출력 용지함 버튼 8-27
 상부 트레이 8-27
 색상 모드 1-7, 2-7, 3-9
 샘플 복사 1-32
 선명도 3-25
 설정 변경
 복사 시 1-4
 인쇄 시 3-3
 설정 변경 화면 20
 설정 확인 1-32, 2-11
 세부 카운트 확인 6-7
 소모품 9-17
 소모품 화면 25, 6-6
 소유자 3-28
 소책자 1-16, 3-16
 소책자 제본 8-34, 8-50
 소책자 트레이 8-27
 소책자 표지 8-35
 숫자 키 14
 스캐너 12
 스캐너 램프 12
 스캐닝 크기 1-10, 2-7
 스캔 데이터를 저장하기 위한 파일 형식 2-7
 스캔 레벨 1-12, 2-8
 스캔 메뉴 화면 6-9
 스캔 화면 18
 스크리닝 3-25
 스택 트레이 8-2, 8-19, 8-23, 8-27
 스택 트레이 설정 위치 8-2
 스택 트레이 하강 버튼 8-19
 스탬프 1-17, 3-18
 스테이플 8-5, 8-8, 8-30, 8-39
 스테이플 기능 및 용지를 놓는 방향 8-6, 8-31
 스테이플 카트리지 8-2
 스테이플 커버 8-2
 스톱퍼 31
 시스템 정보 버튼 15
 시스템 정보 화면 25, 6-6
 시작 키 14

아

안쪽 3번 접기 8-32, 8-42
 앞면 위/아래 8-17, 8-26, 8-43
 양면/단면 1-11, 2-8, 3-9
 양식 데이터 화면 8-56
 양식 오버레이 8-52
 에러 램프 14
 역순 인쇄 8-56
 오른쪽 커버 8-19, 8-27
 오른쪽에서 왼쪽 3-16
 오버레이 1-23
 오차확산 처리 3-25
 오프라인 아이콘 15
 오프셋 스테이플 트레이 8-2
 오프셋 스테이플 트레이 소켓 8-2

9 장 부록

오프셋 출력	8-24, 8-36
오프셋 출력(분류)	8-7, 8-25, 8-39
오프셋 출력(프로그램)	8-7, 8-25, 8-37
온/오프라인	3-35
완료 화면	37, 6-12
외부 시스템 링크	3-36
외부 시스템 링크 화면	24
왼쪽 커버	8-19, 8-27
왼쪽에서 오른쪽	3-16
용지 가이드	8-19
용지 가이드 열기 버튼	8-14
용지 가이드 제어	9-3
용지 가이드(끝)	8-14
용지 가이드(측면)	8-14
용지 넣기	
급지 트레이	31
대용량 급지 유닛	8-10
표준 트레이	32
용지 선택	1-8
용지 유형	1-9, 3-12
용지 조정대	8-14
용지 추가	8-12
용지 크기	3-11
용지함	3-12
용지함 설정 변경	1-8
용지함 연속	1-30
운영 패널	13, 14
워터마크	3-17
원본 방향	1-10, 2-8, 8-8, 8-40
원본 유형	1-20, 2-10, 3-24
원본 커버	12
원본 크기	3-10
위/아래	3-16
윗면 왼쪽	1-10
윗면 위쪽	1-10
유지 관리	9-2
유지 관리 메뉴 화면	6-13
유지 관리 버튼	15
유지 관리 수행	
복사 시	1-4
인쇄 시	3-4
유지 관리 화면	25
이름 추가	2-6
이미지 반복	1-16, 3-16
이미지 위치	1-22, 3-19
이미지 이동	8-50
이미지 제어	1-21, 2-10
이미지 탭	3-24
이미지 품질	1-20, 3-24
이용 화면	6-11
이중급지 확인	1-8
인쇄 농도	1-12, 3-24
인쇄 메뉴 화면	6-10
인쇄 및 중단	3-10
인쇄 헤드 청소	9-2
인쇄 화면	19
인쇄물 꺼내기	8-20
잉크 잔량	15
잉크 카트리지	9-4, 9-17

자

자동 이미지 회전	1-30, 8-42
자동제어 스테킹 트레이	8-14
자홍색	1-7, 3-9
작업 목록	36
작업 사이	3-22
작업 상태 키	14
작업 설명	3-28
작업 아이콘	36
작업 이름	3-28
작업의 현재 상태 확인하기	36
잔금 보기	26
재설정 키	14
잼 릴리스 커버	8-2
저속 인쇄	1-29, 3-30
저장 전 미리보기	4-9
저장소	3-13
저장소 화면	20
저장소, 이용	
USB 드라이브에 복사	4-11
검색	4-10
보기 화면	21
설정	4-7
설정 변경	4-10
폴더에 복사	4-11
저장소, 저장	
문서 저장	4-8
문서 저장 화면	21
보기 화면	20
설정	4-5
폴더 추가	4-9
전면 커버	13, 8-9
전면 커버 릴리스	9-3
전송 전 미리보기	2-11
전송 커버	8-9
전용 캐리지	8-19, 8-23
전원 키	14
절전 기능	29
접기	8-32, 8-41
접기 방향	8-33, 8-42
접기 유닛	8-27
정렬	1-11, 3-10
정렬 사이	3-22
정렬기	8-19, 8-20
정지 키	14
제본	8-37
제본 여백	1-28, 8-8, 8-41
제본면	1-27, 3-20, 8-8, 8-33, 8-40, 8-42
주 전원 램프	14
주 전원 스위치	13
주소 삭제 또는 대상 저장	2-13
주소/대상	2-3
주소록	
주소록 편집	2-13
주소록에 추가	2-12
중단 키	14
즐거찾기	1-31
즐거찾기 편집	1-33
즐거찾기에 추가	1-33, 3-14

즐거찾기 바로 가기 16
 즐거찾기 탭 3-14
 목록 3-14
 즐거찾기 편집 3-14
 지우기 키 14
 책 그림자 제거 1-13, 2-9
 책 분리 8-35, 8-38, 8-51
 처리중/대기중 화면 36, 6-12
 청록색 1-7, 3-9
 초안 3-24
 추가 복사 1-31
 출력 방법 3-13, 8-49
 출력 용지함 8-17, 8-24, 8-26, 8-37, 8-43
 출력 용지함 연속
 8-17, 8-18, 8-25, 8-26, 8-37, 8-43

카

카드-IJ 3-12
 컬러 프로필 3-12, 8-52
 컴퓨터에 스캔 작업 다운로드 6-9

타

탭 3-5
 터치 패널 14, 27
 텍스트 스탬프 1-19, 3-19
 텍스트 입력 28

파

파일로 저장 3-13
 펀치 8-32, 8-39
 페이스 다운 트레이 12
 페이지 분할 1-14, 2-9
 페이지 스탬프 1-18, 3-18
 페이지 크기 2-9
 페이지 테두리 1-19
 페이지당 트레이 선택 8-49
 페이지별 1-11, 3-10
 폴더 항목 3-34
 표준 트레이 12
 용지 추가 또는 교체 33
 표준 트레이 용지 가이드 12, 8-9
 표준 트레이 패딩 커버 8-9, 8-11
 표준 트레이 하강 버튼 12, 8-9
 표지 추가 1-27, 3-23
 풀 컬러 1-7, 2-7, 3-9
 프로그램 1-24, 3-28
 프린터 구성 3-32
 프린터 드라이버 설치 35
 프린터 드라이버 화면 3-5
 프린터 정보 가져오기 3-34
 플래튼 유리 12

하

한 부씩 1-11, 3-10
 해상도 2-8

해제 키 14
 헤드 클리닝 6-13, 9-2
 혼합 크기 원본 1-13, 2-9, 3-11
 홈 키 14
 홈1 화면 15
 홈2 화면 16
 확대/축소 3-11
 환경 탭 3-31
 회색조 2-7
 회전 3-20

9 장 부록

