

用户指南

本指南说明整个操作功能和规格。

使用本机前，务必通读本指南。
请确保存放本指南并在需要时阅读，
因为本指南包含非常重要的信息。

闪彩印王 GD9630

闪彩印王 GD7330

打印机

本设备符合德国环境标签“RAL-UZ171”的物质排放检测标准。



阅读后，请将本指南放在手边以便随时参考。
“安全注意事项”在补充的安全信息中提供。
使用之前，请务必仔细阅读此注意事项。

关于本指南

前言

感谢您购买闪彩印王GD系列产品。
本闪彩印王GD系列产品是一款兼容网络的高速彩色打印喷墨打印机。

本机附带有以下五本指南。

- **快速入门指南**

该指南说明基本的机器操作以及消耗品更换方法。
请将该指南保管在方便使用的地方，例如在机器附近，以便参考。
请首先阅读该指南。

- **用户指南（本指南）**

本指南说明操作的注意事项和规格，以及各项功能的操作和设置。
请阅读本指南，进一步详细了解本机。

- **管理员指南**

该指南说明由管理员配置的机器设置和选购设备。

- **故障排除指南**

该指南说明出现卡纸或其他问题时应采取的措施。

- **安全信息**

本指南说明安全注意事项与规格。

关于本指南

- (1) 未经理想科学工业株式会社许可，禁止复制本指南的部分或全部内容。
- (2) 理想科学工业株式会社对使用本指南或机器产生的任何后果，恕不承担任何责任。

商标信誉

Microsoft、Windows和Windows Server是微软公司在美国和/或其他国家的注册商标或商标。

Mac、Mac OS和Safari是苹果公司的商标。

Adobe、Adobe标志、PostScript和PostScript 3是Adobe Systems Incorporated在美国和/或其他国家的注册商标或商标。

ColorSet是Monotype Imaging Inc. 已在美国专利与商标局注册的注册商标，可能也已在其他管辖区域注册。

☪、RISO、闪彩印王和FORCEJET是理想科学工业株式会社在美国和其他国家的商标或注册商标。

其他公司名称和/或商标分别是各公司的注册商标或商标。

本指南中使用的符号、标记法和画面截图

■ 本指南中使用的符号

 表示为安全使用本机需注意的警告事项。

 表示应注意或禁止的重要项目。

 表示有用或附加的信息。

■ 按键与按钮名称

操作面板上的硬键名称和触摸面板屏或电脑窗口中的按钮名称，均用方括号 [] 标示。

● 操作面板

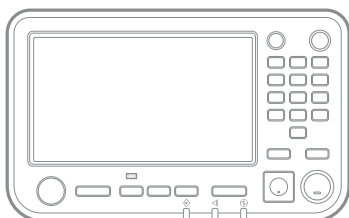

示例：按下[停止]键。

● 触摸面板画面



示例：轻触[颜色模式]。

● 电脑窗口

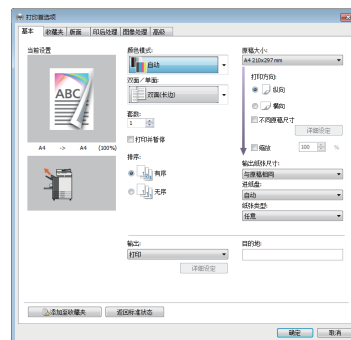

示例：勾选[不同原稿尺寸]复选框。

■ 选购设备的名称

本指南中，选购设备的名称以下的通称表示。当说明独有的功能时，会使用每个设备的具体名称。

本指南中使用的名称	选购设备
标准进纸盘	大容量进纸器
堆叠出纸盘*	自动控制堆叠纸盘
	宽幅收纸盘
	大容量收纸器

* 连接至机器右侧的选购堆叠出纸盘。

■ 本指南中的插图和操作步骤

- 本指南中的操作步骤、画面截图和插图是指闪彩印王GD9630连接了选购扫描仪时的情况。本指南还假定各功能均设置为出厂设置，并且[登录设置]设置为[ON]。
- 本指南中包括的画面截图和插图可能会因机器型号和使用环境（包括连接的选购设备）而异。

可通过安装选购设备实现的功能

可选择使用各种选购设备，扩展本机的功能。
下表显示扩展各功能所需的选购设备。

要扩展的功能	所需的选购设备（以下之一）
装订	交错装订托盘 多功能整理器
打孔	多功能整理器
对折	多功能整理器
3折、Z型折页	安装了折页单元的多功能整理器
使用骑马订装订法制作小册子	多功能整理器
交错出纸	交错装订托盘 大容量收纸器 多功能整理器
出纸盘选择	自动控制堆叠纸盘 宽幅收纸器 大容量收纸器 多功能整理器
出纸盘的自动切换（连续出纸）	自动控制堆叠纸盘 大容量收纸器 多功能整理器
大容量进纸机	大容量进纸器
大容量出纸机	大容量收纸器
打印、信封和封装	信封封装机
正在包装装订	连线胶装机
使用认证卡登录	IC卡读卡器激活套件
使用PostScript 3打印机驱动程序打印	PS附录套件 打印控制器
从Mac OS打印	PS附录套件 打印控制器
使用RISO PRINT-S应用程序从平板电脑或智能手机打印	PS附录套件

本机的用途

页面重新排序和打印

拼版（第1-15页、第3-15页）、画像重复（第1-15页、第3-15页）、小册子（第1-16页、第3-16页）

您可以组合要布置在单页上的多页，或者在布局单页的多套数据后打印数据。当打印纸张对折时，您还可以将页面按照正确顺序重新排列。



为大量文档快速排序

排序（第1-11页、第3-10页）、分类/插页、插页（第1-27页、第3-20页）

为快速地对大量文档排序，您可以一次打印一套文档，或者在各套之间插入一张纸作为引导页。

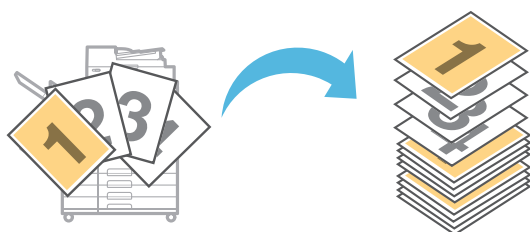

注册和调用设置

收藏夹快捷键（第16页）

您可以为[主页2]画面上的收藏夹功能注册快捷键。这样，您可以调出收藏夹设置，而不必转到每个模式。

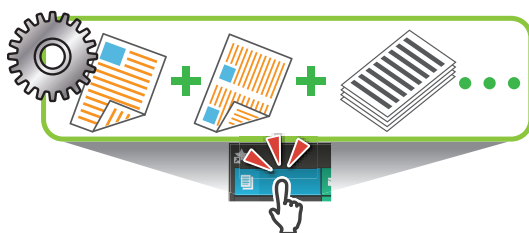

进行大量打印前确认结果

样本复印（第1-31页）、打印并暂停（第3-10页）

您可以打印一份样本，并确认结果和设置。



复印打开的小册子原稿

书籍阴影消除（第1-13页、第2-9页）、页面分割（第1-14页、第2-9页）

在扫描打开的书籍时消除图像中央的阴影。您还可以复印打开的书籍的页面，并将图像拆分到两页上。

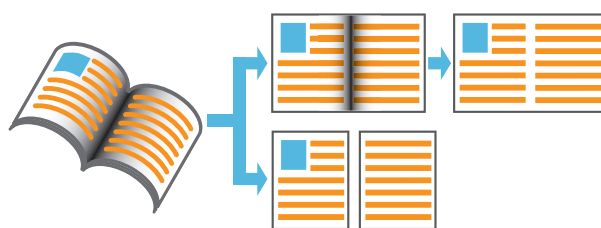

提高深色背景原稿的可读性

底色消除（第1-21页、第2-10页）

您可以调整原稿的背景色，以提高文本的可读性。

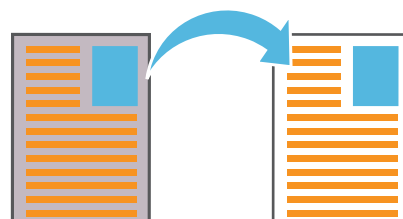

创建复写纸格式

复写纸打印（第3-27页）

您可以准备包含组成一套文档的多个页面的复写纸格式。

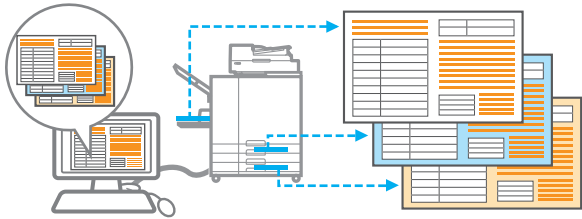

使用PIN代码保护文档

PIN码（第2-9页、第3-26页）

您可以为扫描文档和打印作业设置PIN代码。这样，只有特定的人员可以处理文档或作业。

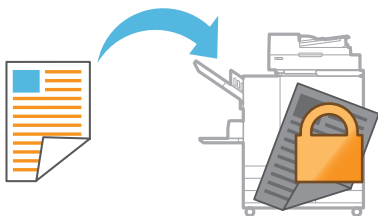

与外部服务器和系统的协调

外部系统连接（第3-32页）

可以使用外部服务器验证用户并限制本机的使用，还可打印已经保存在外部系统上的文档。



将图像和文本合并到原稿上

标记（第1-16页、第3-17页）、覆盖图（第1-22页）、水印（第3-16页）

您可以在打印文档时将页码、日期、文本、标记或其他透明图样添加到原稿上。此外，您还可以在制作副本时层叠已经保存在存储中的图像。

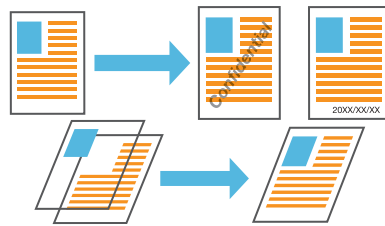

打印所需套数的正确份数

编程（第1-24页、第3-26页）

即使是在份数视文档分发场合而异的情况下，也可以快速打印所需套数的正确份数，无需每次提前配置份数信息设置。

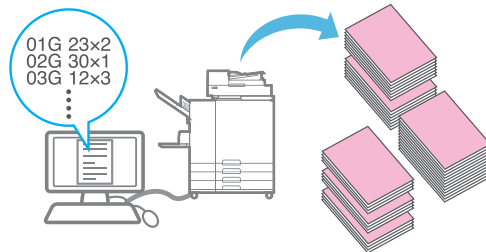

修正色彩平衡

伽玛调整（第1-20页、第2-10页、第3-23页）

修正原稿所包含颜色的平衡，使颜色更接近自然色调。

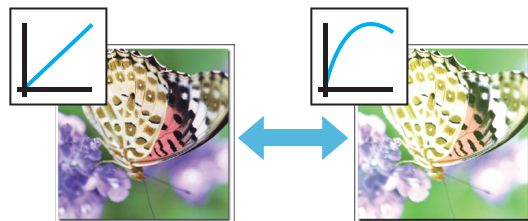

目录

关于本指南	1
本指南中使用的符号、标记法和画面截图	2
可通过安装选购设备实现的功能	3
本机的用途	4
部件名称和功能	12
主机和选购的扫描仪	12
操作面板	14
触摸面板	15
[主页1]画面	15
[主页2]画面	16
模式画面	17
触摸面板	23
准备工作	25
电源	25
登录	26
装入纸张	27
安装打印机驱动程序	30
操作环境	30
安装	30
关于作业	31
[正在处理 / 空闲]画面	31
[完成]画面	32
第 1 章 复印	1-1
复印操作概述	1-2
步骤	1-2
设置列表	1-5
复印设置	1-7
颜色模式	1-7
复印尺寸	1-7
用纸选择	1-8
扫描尺寸	1-10
原稿放置方向	1-10
双面/单面	1-11
排序	1-11
扫描浓度	1-12

打印浓度	1-12
ADF扫描&暂停	1-12
不同原稿尺寸	1-13
书籍阴影消除	1-13
页面分割	1-14
拼版	1-15
画像重复	1-15
小册子	1-16
标记	1-16
页边距	1-19
图像质量	1-19
原稿类型	1-20
伽玛调整	1-20
图像设定	1-21
底色消除	1-21
图像位置调整	1-22
覆盖图	1-22
编程	1-24
添加封面	1-26
分类/插页	1-27
装订余边	1-27
装订/打孔	1-28
折页	1-28
慢速打印	1-28
出纸盘选择	1-28
面朝上/下输出	1-28
连续出纸	1-28
连续送纸	1-28
图像自动旋转	1-28
中断复印	1-29
复制模式功能按钮	1-30
收藏夹	1-30
追加复印	1-30
样本复印	1-31
检查设置	1-31
自定义菜单	1-31
第 2 章 扫描	2-1
扫描操作概述	2-2
步骤	2-2
设置列表	2-5
扫描设置	2-6
文档名称	2-6

颜色模式	2-7
扫描尺寸	2-7
文件格式	2-7
双面/单面	2-8
扫描浓度	2-8
原稿放置方向	2-8
分辨率	2-8
不同原稿尺寸	2-8
页面尺寸	2-9
书籍阴影消除	2-9
页面分割	2-9
PIN码	2-9
原稿类型	2-9
伽玛调整	2-10
图像设定	2-10
底色消除	2-10
复印尺寸	2-10
扫描模式功能按钮	2-11
收藏夹	2-11
检查设置	2-11
发送前预览	2-11
自定义菜单	2-11

第 3 章 打印 3-1

打印操作概述 3-2

通过打印机驱动程序执行的步骤	3-2
通过打印模式执行的步骤	3-3
打印机驱动程序画面	3-5
设置列表	3-6

打印机驱动程序设置 3-9

[基本]选项卡	3-9
[收藏夹]选项卡	3-14
[版面]选项卡	3-15
[印后处理]选项卡	3-19
[图像处理]选项卡	3-22
[高级]选项卡	3-26
[环境]选项卡	3-28

打印模式功能按钮 3-31

视图选择	3-31
联机/脱机	3-31
选择全部	3-31
详细设定	3-31
更改设置	3-31

	外部系统连接	3-32
第 4 章	存储	4-1
	存储操作概述	4-2
	将数据保存到文件夹	4-2
	打印文件夹中的文档	4-3
	[存储] - [保存]中的设置列表	4-5
	[存储] - [加载]中的设置列表	4-7
	存储模式功能按钮	4-8
	[存储] - [保存]中的功能按钮	4-8
	[存储] - [加载]中的功能按钮	4-10
第 5 章	RIS0 Console	5-1
	RIS0 Console概述	5-2
	顶部画面	5-2
	启动RIS0 Console	5-3
	通用按钮操作	5-4
	[系统信息]菜单	5-5
	[消耗品]画面	5-5
	[机器信息]画面	5-5
	[用户信息]画面	5-6
	[许可证信息]画面	5-7
	[扫描]菜单	5-8
	[扫描]菜单画面	5-8
	[打印]菜单	5-9
	[打印]菜单画面	5-9
	[存储]菜单	5-10
	[加载]画面	5-10
	[作业状态]菜单	5-11
	[正在处理 / 空闲]画面	5-11
	[完成]画面	5-11
	[维护]菜单	5-12
	[维护]菜单画面	5-12
第 6 章	使用RIS0条码区域指定应用程序	6-1
	RIS0条码区域指定应用程序概述	6-2
	安装RIS0条码区域指定应用程序	6-2
	启动RIS0条码区域指定应用程序	6-3

主画面	6-3
创建和注册条码区域指定文件	6-5
步骤	6-5
反复功能	6-8
打印条码原稿	6-8
第 7 章 选购设备	7-1
交错装订托盘	7-2
警示标签	7-3
设置列表	7-4
打印机驱动程序设置	7-4
复印模式设置	7-7
大容量进纸器	7-9
装入纸张	7-10
添加纸张	7-12
堆叠出纸盘（自动控制堆叠纸盘/宽幅收纸盘）	7-13
为堆叠出纸盘装纸	7-13
设置列表	7-15
打印机驱动程序设置	7-16
复印模式设置	7-16
维护模式设置	7-16
大容量收纸器	7-17
设置瓦楞	7-18
移除打印材料	7-18
将堆叠出纸盘安装到架体上	7-21
设置列表	7-21
打印机驱动程序设置	7-22
复印模式设置	7-23
维护模式设置	7-24
多功能整理器	7-25
警示标签	7-26
设置列表	7-27
打印机驱动程序设置	7-28
复印模式设置	7-35
PS附录套件	7-40
操作环境	7-40
安装到Windows	7-40
安装到Mac OS	7-41
安装到Linux	7-43
如何打印	7-44
打印机驱动程序设置	7-44

[基本]选项卡	7-45
[收藏夹]选项卡	7-45
[版面]选项卡	7-46
[印后处理]选项卡	7-46
[图像处理]选项卡	7-47
[高级]选项卡	7-48
[环境]选项卡	7-52
RISO Console设置	7-52
字体列表	7-53

第 8 章 附录	8-1
维护	8-2
打印头清洗	8-2
前盖解锁	8-3
出纸导板调整	8-3
胶水机温度确认	8-3
密封页数上限设置	8-3
关于墨盒	8-4
墨盒更换	8-4
规格	8-5
消耗品	8-15
墨盒	8-15
钉仓	8-15
索引	8-16

部件名称和功能

主机和选购的扫描仪

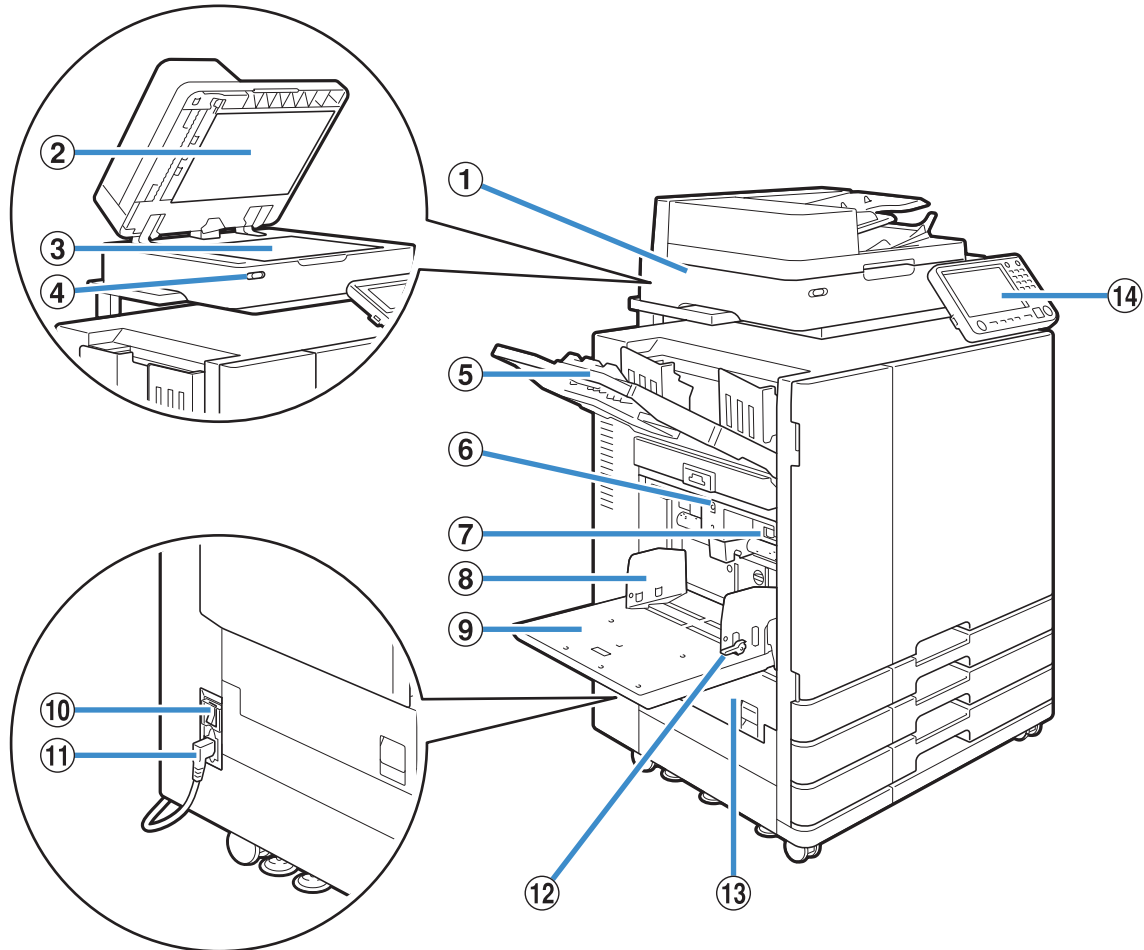

① 扫描仪（选购）

使用扫描仪复印或扫描从稿台玻璃或ADF上读取的文档。

② 原稿盖板

当原稿在稿台玻璃上读取时，向下拉盖住原稿。

③ 稿台玻璃

将原稿面朝下放置，与左上端箭头位置对齐。

④ 扫描仪灯（青色/红色）

此灯表示扫描仪的状态。

- 青色灯亮起：准备就绪
- 青色灯闪烁：机器正在启动或扫描
- 红色灯闪烁：发生故障

⑤ 面朝下出纸盘

打印材料为面朝下输出。

⑥ 标准纸盘下降按钮

使用此按钮在更换或增加纸张时上下移动标准进纸盘。

⑦ 进纸压力调节杆

使用此杆调节进纸压力，以适应标准进纸盘中的纸张类型。

⑧ 标准纸盘纸张导板

此导板可防止标准进纸盘中的纸张错位。

⑨ 标准进纸盘

请在此处装入特殊纸张（厚纸，信封等）。您也可以装入普通纸。

- ⑩ 主电源开关
使用此开关打开电源。通常主电源置为开。
- ⑪ 机器插座
将主机电源线连接到此插座。
- ⑫ 进纸导向杆
使用这些杆滑动或固定标准纸盘纸张导板。杆位于标准纸盘纸张导板的两边，在两个位置上。
- ⑬ 左盖
卡纸时打开此盖板。
- ⑭ 操作面板
用于执行操作或设置。
您可以调节角度，以方便查看。

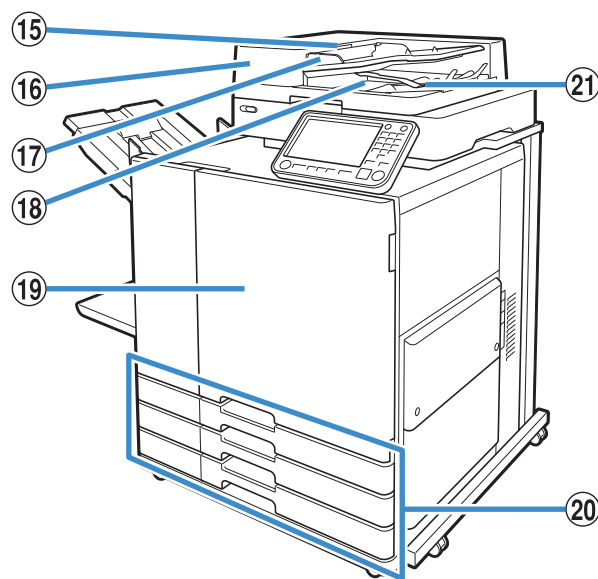

- ⑮ ADF原稿单元杆
当文档卡纸时，向上拉此杆打开ADF原稿单元盖板。
- ⑯ 自动进稿器（ADF）
最多可自动送入约200份文档。
- ⑰ ADF原稿导板
滑动到与文档宽度相符。
- ⑱ ADF原稿出纸盘选择
从ADF读入的文档输出到此。
- ⑲ 前盖
前盖通常锁定，并且无法打开。当出现卡纸或其它问题时，此锁会自动解除。
若要在其它情况下打开前盖，请从[主页1]画面进入[维护]，然后轻触[前盖解锁]。
- ⑳ 进纸盘1、进纸盘2、进纸盘3
从此处装入打印要使用的纸张。



· 对于厚纸和其它特殊纸张类型，使用标准进纸盘。

- ㉑ 纸张对齐杆
使用此杆让输出的文档对齐。如果此杆干扰输出，请向上拉出并锁定。

操作面板

使用操作面板，可以执行各种操作和设置。
灯的颜色和情况（亮起或闪烁）表示本机状态或卡纸等错误。

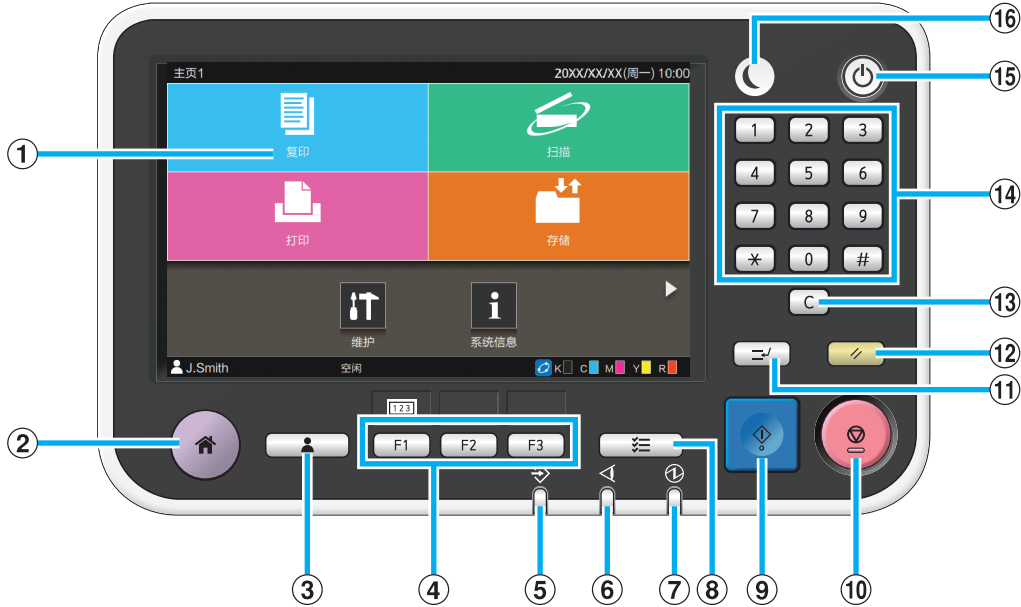

① 触摸面板

用于执行操作或设置。此面板也显示错误消息或确认消息等信息。

根据画面或清单，在触摸面板的某个方向轻弹手指，可以进行轻弹操作。（第15页“触摸面板”）

② 主键

按此键调出[主页1]画面。

③ 登录/注销键

按此键登录/注销。

④ 功能键

您可以预设常用功能和设置。将这些键作为快捷键使用。



· 关于如何注册功能和设置的特别说明，请联系您的管理员。

⑤ 数据灯

当有作业等待时此灯亮起，当本机正在接收数据时闪烁。

⑥ 错误指示灯

当发生故障时，此灯闪烁。

⑦ 主电源灯

当主电源打开时，此灯亮起。

⑧ 作业状态键

按此键查看进行中或已完成的作业。

⑨ 启动键

按此键开始一项操作。

⑩ 停止键

按此键停止进行中的作业。

⑪ 中断键

按此键暂停进行中的作业，以便执行另一个作业。

⑫ 复原键

按此键将设置恢复为默认值。



· 仅所选模式的设置被复位。通过此操作，其它模式的设置保持不变。

⑬ 清除键

按此键清除输入的字母或数字。

⑭ 数字键

使用这些键输入数字。

⑮ 电源键

如果在主电源打开时按此键，操作电源将打开，并且此键亮起。按住此键将关闭操作电源，并且本机进入待机模式。

⑯ 唤醒键

当本机在省电模式中时，此键将亮起。当此键亮起时按此键，将使本机进入操作就绪状态。



· 当此键未亮起时按此键，将使本机进入睡眠模式。

触摸面板

[主页1]画面

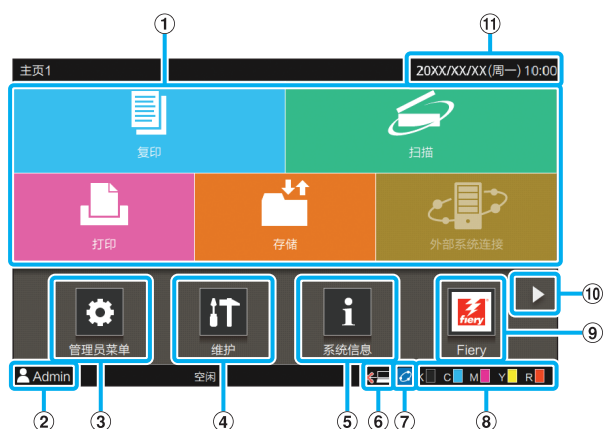

当您按操作面板中的[主]键时，将显示[主页1]画面。

若要访问设置和操作，请轻触要使用模式对应的按钮。

· 显示的画面会因型号、连接的选购设备和设置而异。

① 模式按钮

轻触这些按钮调出对应的模式画面。

按钮右上角的锁定图标表示必须登录才能使用此模式。

② 用户名

显示当前登录用户的名称。

③ [管理员菜单]按钮

轻触此按钮访问管理员设置。

· 当用户未以管理员身份登录时，不会显示此按钮。

④ [维护]按钮

轻触此按钮访问维护功能。

⑤ [系统信息]按钮

轻触此按钮显示消耗品、机器和用户信息。

⑥ 脱机

当[联机/脱机]设置为[OFF]时，会显示此图标。

⑦ FORCEJET™ 链接图标

此图标表示打印所需的所有部件是否正在正常工作。画面显示将因耗材或配置详情而异。

- 您正在使用RISO墨水。
- 您正在使用非RISO墨水。
亮起时：已输入消耗品信息。
闪烁时：未输入消耗品信息。

关于设置墨水信息的更多信息，请参阅“故障排除指南”。

⑧ 剩余的墨水量

这些图标表示每种颜色的剩余墨水量。当临近要更换墨盒的时间时，此指示开始闪烁。为闪烁的颜色准备新墨盒。

· 如果您没有使用RISO墨水，则不会显示剩余的墨水量。

⑨ [Fiery]按钮

当使用选购的打印控制器ComColorExpress FS2000C时显示该按钮。轻触此按钮显示Fiery模式画面。关于更多信息，请参阅打印控制器的用户指南。

⑩ 按钮

轻触此按钮转至[主页2]画面。

⑪ 日期/时间

显示当前日期和时间。

[主页2] 画面

轻触 [▶] 或向 [主页1] 画面左侧轻弹画面进行显示。

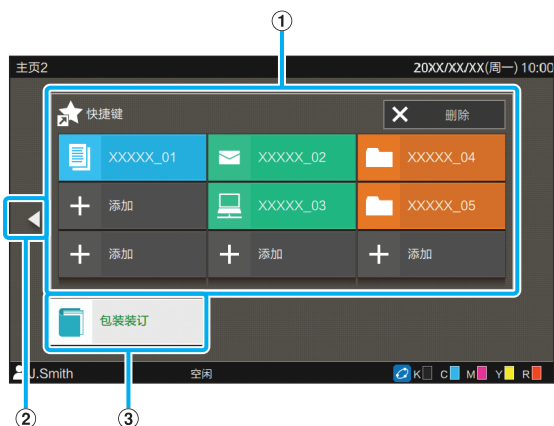

① [快捷鍵]

您可在 [主页2] 画面上为各模式的收藏夹注册最多9个快捷鍵。

② [▶] 按钮

轻触此按钮显示 [主页1] 画面。



· 您也可向 [主页2] 画面右侧轻弹，以显示 [主页1] 画面。

③ [包装装订] 按钮

此按钮在使用选购的连线胶装机时显示。可设置已打印的主页和封面，装订整本书。

关于更多信息，请参阅连线胶装机的用户指南。

收藏夹快捷鍵

您可以为各模式注册的个人 [收藏夹] 注册最多9个快捷鍵。



■ 注册收藏夹快捷鍵

1 显示 [主页2] 画面。

2 轻触 [添加]。

显示 [添加喜欢的快捷鍵] 画面。

3 选择模式。

4 选择收藏夹之一。

5 轻触 [确定]。



· 根据收藏夹适用的模式，注册到 [主页2] 画面上的收藏夹快捷鍵的图标按钮颜色和类型会有所不同。

■ 删除收藏夹快捷鍵

1 显示 [主页2] 画面。

2 轻触 [删除]。

3 选择要删除的快捷鍵。

所选快捷鍵上将加上勾选标记。

4 轻触 [删除]。

显示 [确认] 画面。

5 轻触 [确定]。

模式画面

按[主页1]画面上的模式按钮将调出对应的模式画面。

[复印]画面

如果您正在使用选购的扫描仪，您可以在此画面上操作或确认复印作业。

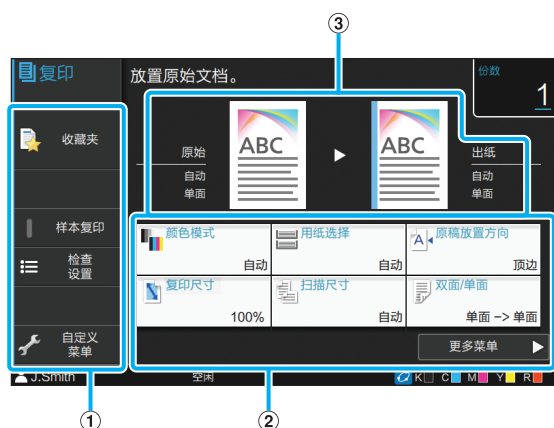

- ① 功能按钮
选择可在复制模式中使用的功能。
- ② 设置按钮
使用这些按钮设置复印功能。
轻触[更多菜单]显示其它设置按钮。
- ③ 原始图像和完成图像
可通过显示的图标确认设置详细信息。
原始图像显示在左侧，完成的图像显示在右侧。
- ④ [份数]
在此处输入或确认份数。
- ⑤ 页面切换按钮
使用这些按钮切换设置按钮页面。
您还可通过将设置按钮的区域拖动到左侧或右侧来切换页面。

[扫描]画面

如果您正在使用选购的扫描仪，您可以在此画面上操作或确认扫描作业。
传送扫描数据有三种方式。

■ 邮件

您可以通过电子邮件发送扫描的数据。

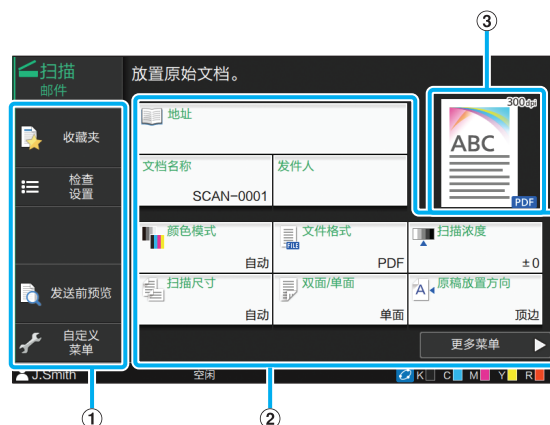

- ① 功能按钮
选择可在扫描模式中使用的功能。
- ② 设置按钮
使用这些按钮输入[地址]、[文档名称]和[发件人]，
以及设置扫描仪功能。
轻触[更多菜单]显示其它设置按钮。
- ③ 完成图像
可通过显示的图标确认设置详细信息。

■ 个人电脑

您可以将扫描的数据发送到网络上的电脑。



① 功能按钮

选择可在扫描模式中使用的功能。

② 设置按钮

使用这些按钮输入[目的地]和[文档名称]，以及设置扫描仪功能。

轻触[更多菜单]显示其它设置按钮。

③ 完成图像

可通过显示的图标确认设置详细信息。

■ 控制台

您可以将扫描的数据保存到本机的内置硬盘。可以从RISO Console下载保存的数据。

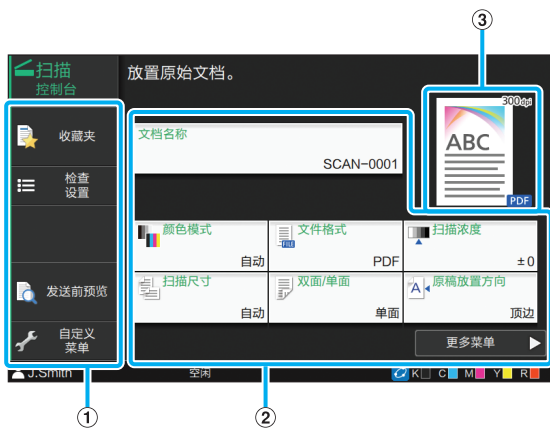

① 功能按钮

选择可在扫描模式中使用的功能。

② 设置按钮

使用这些按钮输入[文档名称]，以及设置扫描仪功能。

轻触[更多菜单]显示其它设置按钮。

③ 完成图像

可通过显示的图标确认设置详细信息。

[打印]画面

在此画面上，您可以操作和确认从电脑发送的打印作业。

■ 等待作业列表画面

缩略图显示

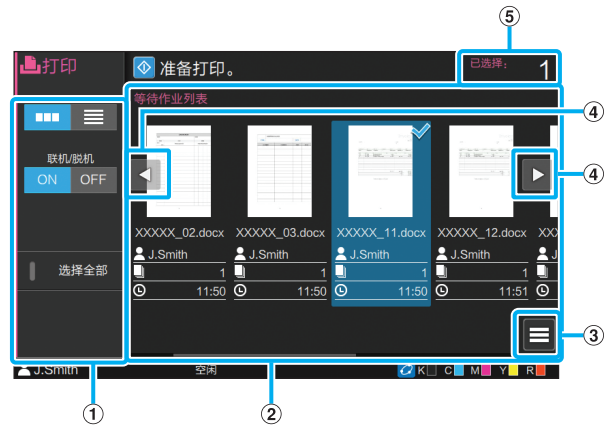

列表显示

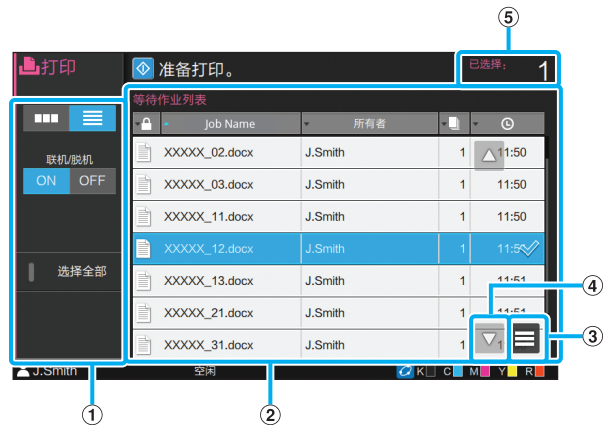

① 功能按钮

选择可在打印模式中使用的功能。

② 视图

等待作业在此视图中列出。

③ 副菜单

您可以确认详细信息并编辑或删除所选作业的设置。

④ ◀ / ▶ / ▲ / ▼ 按钮

使用这些按钮滚动列表。

⑤ [已选择]

显示所选作业的数量。

■ 更改设置画面

当您在[等待作业列表]画面上的副菜单中选择[更改设置]时，会显示此画面。

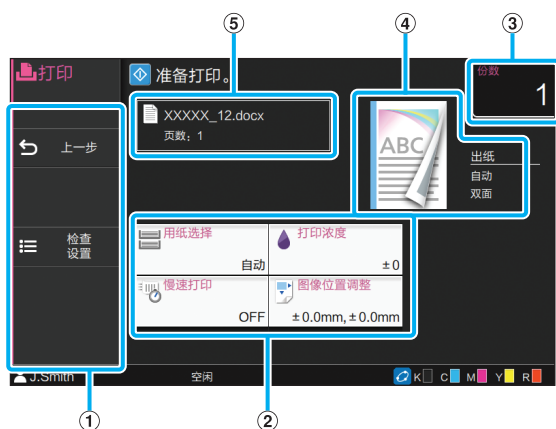

- ① 功能按钮
选择可在更改设置画面中使用的功能。
- ② 设置按钮
使用这些按钮设置打印功能。
- ③ [份数]
在此处输入或确认份数。
- ④ 完成图像
可通过显示的图标确认设置详细信息。
- ⑤ 文档名称
此处显示所选文档的名称。

[存储] 画面

您可以在此画面上操作和确认存储的作业。存储模式有两种功能：[保存]，此功能可将数据保存到文件夹，[加载]，此功能可打印文件夹中保存的文档。

■ [存储] - [保存]中的视图画面

图标显示

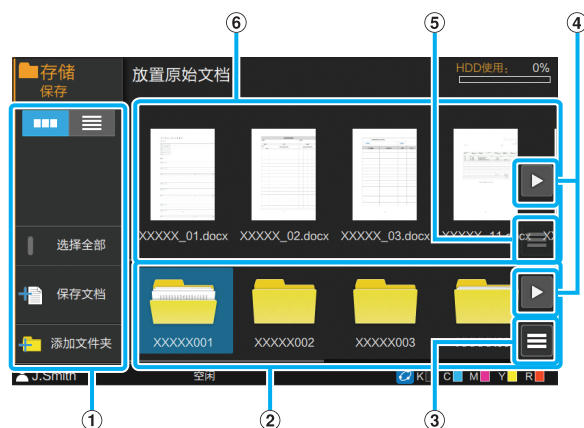

列表显示

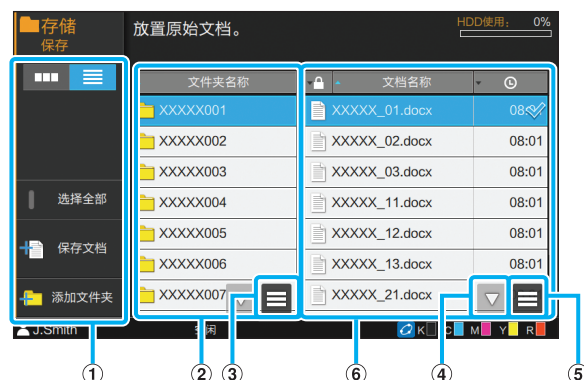

- ① 功能按钮
选择可在存储模式中使用的功能。
- ② 文件夹显示
可以使用的文件夹在此视图中以列表显示。
- ③ 副菜单
单击此按钮改变所选文件夹的颜色或名称。
- ④ ◀ / ▶ / ▲ / ▼ 按钮
使用这些按钮滚动列表。
- ⑤ 副菜单
以下设置可用于所选文档。
 - 细节
 - 重新命名
 - 删除

⑥ 文档列表

所选文件夹中保存的文档以列表显示。



- 在列表显示中，您可以轻触其中一个标题，对列表中的项目排序。列表可根据文件夹名称、PIN代码的配置、文档名称或保存日期和时间以升序或降序排列。

■ [存储] - [保存]中的保存文档画面

当您在列表画面上轻触[保存文档]时，会显示此画面。

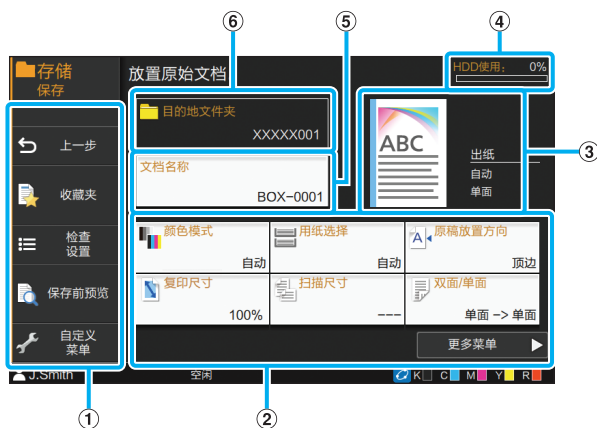

① 功能按钮

选择可在存储模式中使用的功能。

② 设置按钮

使用这些按钮设置存储（保存）功能。

③ 完成图像

可通过显示的图标确认设置详细信息。

④ [HDD使用]指示

当前使用的内置硬盘空间以百分比表示。

⑤ [文档名称]按钮

按此按钮打开[文档名设置]画面。使用此按钮命名文档。

⑥ [目的地文件夹]

此处显示列表画面上选择的目标文件夹名称。



- 如果内置硬盘中的可用空间较少，请删除文件夹中不需要的文档增加可用空间。

■ [存储] - [加载]中的视图画面

图标显示

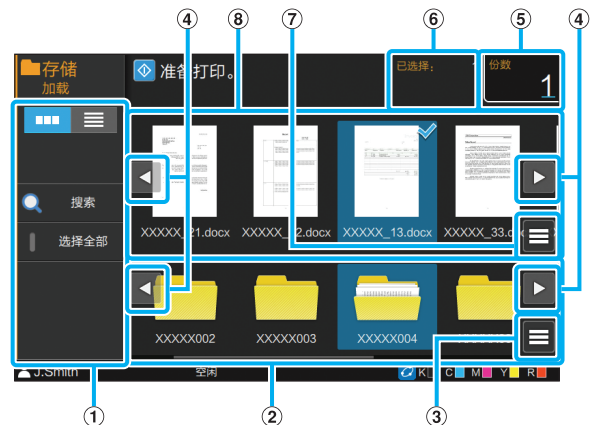

列表显示

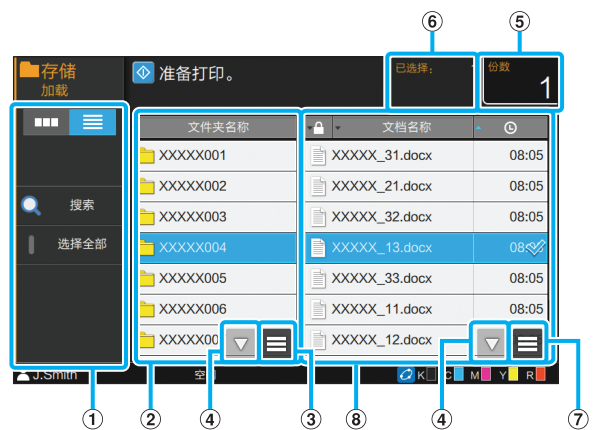

① 功能按钮

选择可在存储模式中使用的功能。

② 文件夹显示

可以使用的文件夹在此视图中以列表显示。

③ 副菜单

单击此按钮改变所选文件夹的颜色或名称。

④ ◀ / ▶ / ▲ / ▼ 按钮

使用这些按钮滚动列表。

⑤ [份数]

输入或确认打印份数。

⑥ [已选择]

此处显示所选文档的数量。

⑦ 副菜单

以下设置可用于所选文档。

- 细节
- 更改设置
- 重新命名
- 删除
- 复印到文件夹

⑧ 文档显示

所选文件夹中保存的文档以列表显示。



- 在列表显示中，您可以轻触其中一个标题，对列表中的项目排序。列表可根据文件夹名称、PIN代码的配置、文档名称或保存日期和时间以升序或降序排列。

[外部系统连接] 画面

当使用外部系统链接时，您可以操作保存在外部系统上的文档。

本机上显示的画面根据您使用的外部系统而异。下面以使用MPS软件连接外部系统为例进行说明。

■ 文档画面

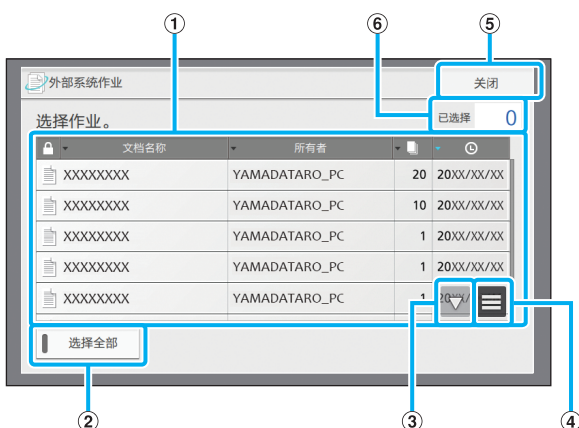

① 文档画面

显示可以使用的文档。



- 您可以轻触其中一个标题，对列表中的项目排序。列表可根据文档名称、所有者名称、页数或保存日期和时间以升序或降序排列。

② [选择全部] 按钮

轻触此按钮选择文档列表中显示的所有文档。

③ ▲ / ▼ 按钮

使用这些按钮滚动列表。

④ 副菜单

删除所选文档，或者显示所选文档的详细信息及总数量。

⑤ [关闭] 按钮

关闭画面并断开与外部系统的连接。

⑥ [已选择]

此处显示所选文档的数量。



- 根据管理员的设置，[外部系统连接]按钮可以被隐藏，或者显示为不同的名称。关于详情，请联系您的管理员。

[管理员菜单] 画面

仅当以管理员身份登录时，才会显示此画面。您可以访问管理员有权使用和修改的设置。关于更多信息，请参阅“管理员指南”。

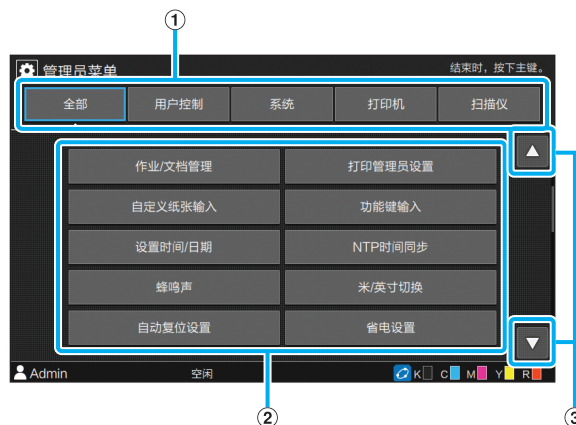

① 类别选择按钮

此处显示管理员菜单设置按钮的类别。轻触[全部]显示管理员菜单中的所有设置按钮。

② 设置按钮

使用这些按钮设置管理员菜单功能。

③ ▲ / ▼ 按钮

使用这些按钮滚动列表。

[维护] 画面

此画面提供[打印头清洗]、[前盖解锁]和其它功能。关于更多信息，请参阅“附录”中的“维护”（第8-2页）。



[系统信息] 画面

■ 消耗品画面

此画面显示纸张和墨水等消耗品状态。
您可以更改纸盘设置。



■ 机器信息画面

此画面显示与本机相关的信息。



① 机器信息列表

② ▲/▼ 按钮

使用这些按钮滚动列表。

③ [计数器]按钮

显示各纸张尺寸的详细计数。

④ [信息打印]按钮

轻触此按钮打印系统信息或样本图像。

⑤ [服务计数]

显示服务计数。

⑥ [状态/选项]按钮

轻触此按钮显示所连接选购设备的信息和状态。

■ 用户信息画面

此画面显示登录用户的用户名和群组。



① 信息按钮

您可以显示用户的使用状态。

轻触[密码更改]改变密码。

如果管理员设置了复印或打印限制，轻触[计数限制显示]可查看使用状态。

如果您正在使用IC卡读卡器，轻触[IC卡注册]为登录的用户注册卡信息。



· 如果您正在使用外部系统连接，还会显示以下按钮：

- [余额显示]：您可以查看每个登录用户的余额。

关于使用[外部系统连接]功能的结算系统的更多信息，请联系您的经销商或授权的服务代表。

■ 许可证信息画面

此画面显示与本产品配合使用的系统的许可证信息。

触摸面板

您可以使用触摸面板和操作面板上的按键操作本机。

您可以轻触画面上显示的按钮选择项目，在触摸面板上轻弹手指切换画面，或者轻滑手指滚动列表。

切换画面

您可以向左侧或右侧轻弹画面，在[主页1]和[主页2]之间切换。关于更多信息，请参阅“[主页1]画面”（第15页）和“[主页2]画面”（第16页）。

滚动

您可以向左/右或上/下轻弹画面，滚动显示设置项目的画面或者滚动文件夹和文档列表。轻触画面停止滚动。

您还可通过拖放操作滚动可滚动的画面和列表：将手指向左/右或上/下滑动，不从触摸面板上移开手指。从触摸面板上移开手指可停止滚动。

选择按钮

若要选择触摸面板上的按钮，请用手指轻触此按钮。

所选按钮的部分或全部将变为蓝色。



选择的按钮

未选择的按钮



已选择

未选择



已选择

未选择

当前情况下不可用的按钮显示为灰色。当符合所需条件时，您可以使用这些按钮。



因为[封面]设置为[ON]，所以此项可用。

因为[封底]设置为[OFF]，所以此项不可用。

确认/取消设置

当画面上显示[确定]时，您必须轻触[确定]才能保存设置。如果您不轻触[确定]，设置可能会被取消。

若要取消编辑的设置，请轻触[取消]。



设置按钮的颜色

当改变了设置时，设置按钮的颜色会改变，表示设置已经从默认值进行了改变。



输入文本

当输入用户名或密码时，在文本输入画面上输入所需信息。

1 逐个轻触要输入的字符。

若要移动光标，轻触[←]或[→]。如果想删除光标左边的一个字符，轻触[✕]。



· 如果可用字符像密码一样受到限制，无法使用的字符显示为灰色。

· 若要输入大写字母，先轻触[Shift]，然后输入字符。若要恢复为小写字母输入，再次轻触[Shift]。

· 可输入的最大字符数量和当前输入的字符数量显示在文本输入字段的右边。



2 输入文本后，轻触[确定]。



· 根据输入区域而定，轻触该区域可能无法打开输入画面。这种情况下，请使用数字键。

· 当前选择的区域以数字或字母下显示闪烁的短线进行表示。若要切换区域，轻触要在其中输入文本的区域。

准备工作

本章说明如何打开电源、登录、装入纸张和完成其它准备工作，让本机进入准备就绪状态。



- 当使用进纸盘时，您无需设定标准进纸盘。
- 通过RISO Console，您可以在电脑上确认本机的状态。（第5-1页“RISO Console”）

电源

本机有两个电源开关，主电源开关和[电源]键。使用主电源开关打开整个机器的主电源。按[电源]键启动本机。



- 若要在正常使用时关闭本机电源，请按住操作面板上的[电源]键。
- 除非打算长期不使用本机或者电源因闪电电击或其他意外原因无意切断时，否则请勿关闭主电源。

打开电源

1 确保电源插头已插入电源插座。

2 打开主电源开关。

操作面板上的[主电源]灯亮起。

3 按操作面板上的[电源]键。

电源打开，并且[电源]键亮起。

关闭电源

1 按住操作面板上的[电源]键。

2 确认[电源]键已熄灭，然后关闭主电源开关。

[主电源]灯熄灭。



- 若要重新打开主电源，请先确保[主电源]灯已熄灭。
- 仅在关闭主电源开关后，才能拔出电源插头。

省电功能

如果您让本机闲置一段时间，本机会根据管理员设置自动进入省电模式。

省电模式有两种状态，背光关闭状态和睡眠状态。

睡眠的相应过渡时间和电源消耗由管理员设置。

当省电模式打开时，触摸面板将关闭，并且[唤醒]键亮起。

当您按[唤醒]键时，省电模式将被取消，并且本机恢复为正常操作模式。

与背光关闭状态相比，本机从睡眠状态恢复需要的时间更长。

登录

模式按钮右上角的锁定图标表示必须登录才能使用这些模式。



- 首次登录时，您需要使用由管理员提供的临时密码。

登录

- 当使用IC卡读卡器时，您可以通过将IC卡放在读卡器上进行登录。

1 按下[登录/注销]键。

2 在[登录]画面上，选择您的名称。

若要找到您的名称，滚动画面，或者按索引按钮显示用户名。

选择您的名称后，会显示[密码]画面。

3 输入密码，并轻触[登录]。

按照显示的说明进行操作。

- 首次登录时，请将临时密码更改为自己的密码。

成功登录后，会再次显示按下[登录/注销]键时所处的画面。您的用户名显示在画面的左下方。

- 完成操作后，请务必按[登录/注销]键注销。

- 如果您无法找到自己的名称，或者如果忘记了密码，请联系您的管理员。

- 如果[主页1]画面的左下方未显示您的用户名，请轻触模式按钮，并执行“登录”下步骤2和步骤3中描述的操作。成功登录后，会显示所选模式的画面。

改变登录密码

1 登录后，轻触[主页1]画面上的[系统信息]。

2 轻触[用户信息] - [密码更改]。

3 输入新密码，然后轻触[下一步]。

4 在[更改密码（确认）]画面上，再次输入新密码，并轻触[确定]。

装入纸张

将纸张装入进纸盘和标准进纸盘。



- 建议将最常用的纸张类型装入进纸盘。
 - 将标准进纸盘用于以下纸张类型：
 - 厚纸和其它特殊纸张
 - 预印纸张
 - 明信片
 - 信封
- 关于更多信息，请参阅“安全信息”中的“打印纸”。

将纸张装入进纸盘

1 朝前方拉出纸盘。

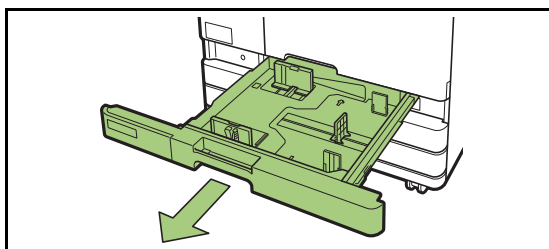

2 握住进纸导向杆，向前拉以展开进纸导板直到停止。

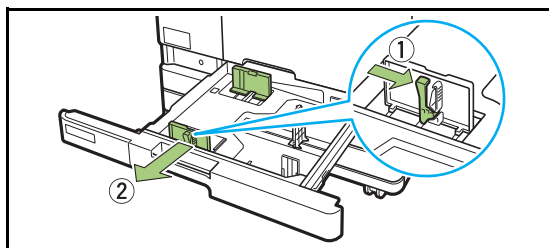

3 移动挡板留出空间。

握住两边移动挡板。

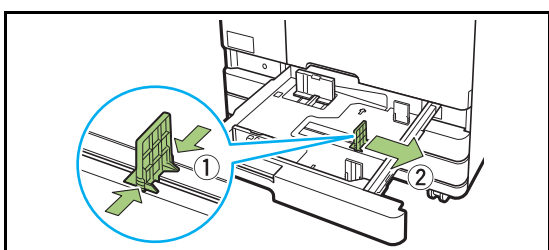

4 装入纸张。

当使用正面和背面特性不同的纸张时，请将打印面朝下装入。请勿装入过多纸张。

装入纸张时，小心不要让纸张边缘接触纸张导板，以防纸张弯曲。

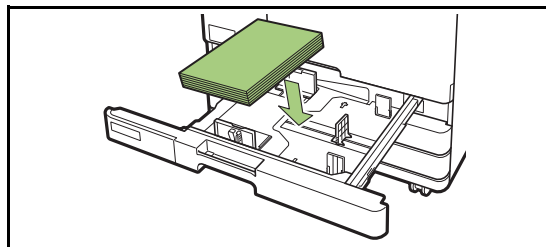

5 根据纸张边缘移动进纸导板和挡板。

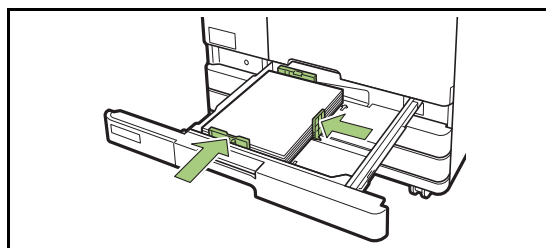

- 本机根据挡板位置检测纸张尺寸。务必根据纸张边缘移动导板。
- 若要放置A3纸或B4纸，请根据类型正确安装A3/B4纸张导板。捏住A3/B4纸张导板的两边，将其滑出，然后滑到所需纸张尺寸对应的孔。

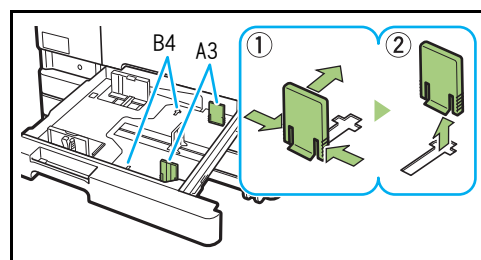

当使用A3纸时

6 将纸盘重新推入本机。

7 在操作面板上，确认纸盘设置。

当您切换到不同类型或尺寸的纸张时，请更新进纸盘设置。（第1-8页“用纸选择”）

将纸张装入标准进纸盘

1 打开标准进纸盘，直到停止。

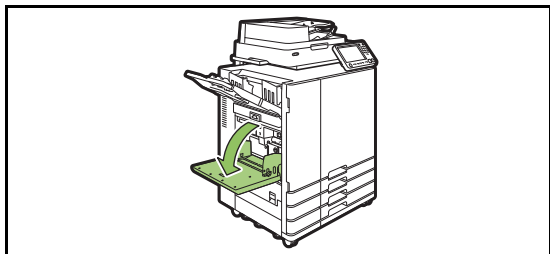

2 展开导板。

抬起进纸导向杆（两边）解锁，然后滑动导板。

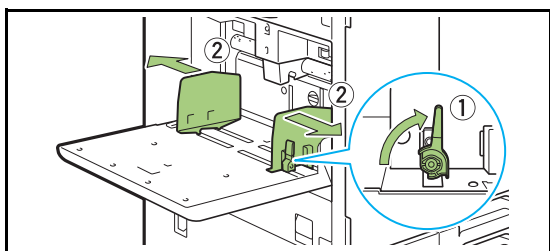

3 装入纸张。

打印面朝上，装入纸张。

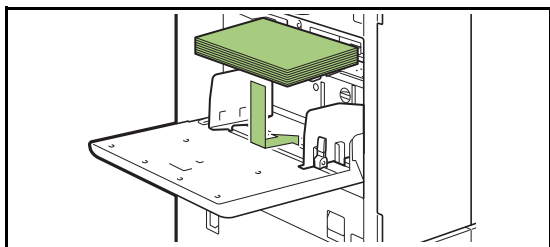

- 当在信封上打印时，建议连接选购的堆叠出纸盘和信封进纸套件。
- 装入信封时，务必打开通舌，且底边先进入本机。

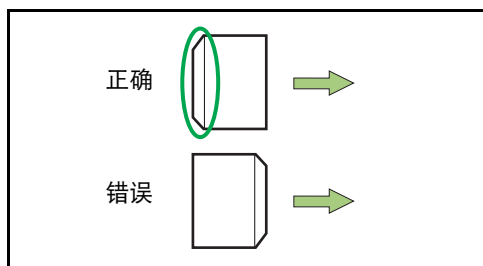

- [旋转] 功能适合从电脑在信封上打印。

4 调节纸张导板，使其适合纸张尺寸。

根据纸张边缘移动导板，并按压导向杆进行锁定。

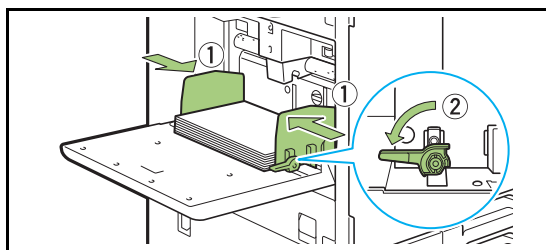

- 本机会检测导板位置处的纸张尺寸。务必根据纸张边缘移动导板。

5 调节进纸压力调节杆。

通常使用时，设置为“✖（正常）”。使用信封、绘图纸、明信片 and 类似产品，设置为“✖（卡）”。

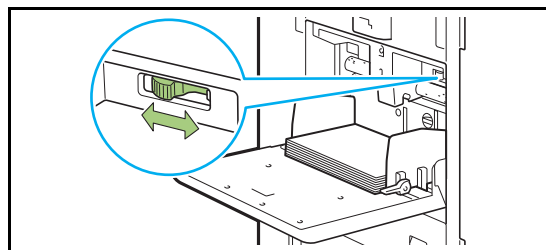

6 在操作面板上，确认纸盘设置。

当您切换到不同类型或尺寸的纸张时，请更新进纸盘设置。（第1-8页“用纸选择”）

添加或切换标准进纸盘中的纸张

装入更多纸张或者切换纸张时，按标准纸盘下降按钮。请注意，取出所有纸张时，标准进纸盘会自动降低。

1 按标准纸盘下降按钮降低标准进纸盘。

按住此按钮，直到托盘到达所需位置。

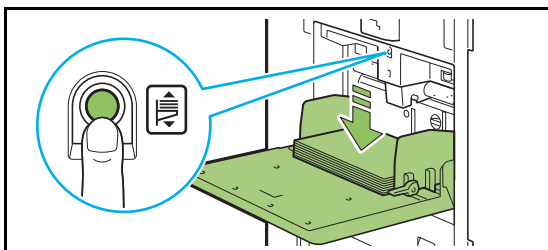

2 装入更多纸张，或者切换装入的纸张。

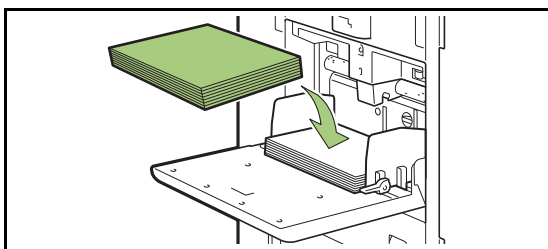

关闭标准进纸盘

! 执行此操作时，确保电源已打开。

1 取出装入的纸张。

标准进纸盘开始降低。

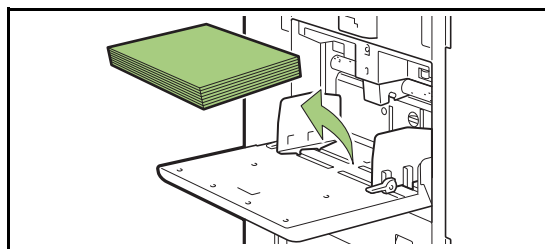

2 关闭标准进纸盘。

! 确保在关闭标准进纸盘前标准进纸盘已降到底。

安装打印机驱动程序

如果您想从电脑发送数据以便在本机上打印，您必须先安装打印机驱动程序到电脑上。



- 请以具有管理员权限的用户身份登录。
- 关闭所有正在运行的应用程序。
- 使用卸载程序卸载应用程序。关于更多信息，请参阅“管理员指南”。
- 使用选购的PS附录套件时，安装并使用PS附录套件中包含的专门打印机驱动程序。关于更多信息，请参阅“选购设备”中的“PS附录套件”（第7-40页）。

操作环境

激活打印机驱动程序的系统要求如下表所示。

内存	1 GB或更大
CPU	Intel或完全兼容的CPU
硬盘	2 GB或更多空闲空间 (足够使用操作系统的空间)
显示屏	1024 × 768或更高分辨率

安装

1 将附送的DVD-ROM装入电脑的DVD-ROM驱动器。

安装向导会自动启动。如果安装向导未启动，双击DVD-ROM上的“Install.exe”文件。

2 在下拉菜单中选择所需语言，然后单击[OK]。

3 单击[下一步]。

4 按照画面指示配置设置。

5 当显示打印测试页的消息时，单击[是]。

6 确认测试页已正确打印，然后单击[确定]。



- 按[显示“ReadMe”文件。]将调出ReadMe文件。ReadMe文件中包括了使用本机的注意事项。

7 单击[完成]。

如果在现有的打印机驱动程序上进行覆盖安装，电脑会重启。



- 如果不想现在重启电脑，请清除[现在重新开始]复选框上的复选标记，然后再单击[完成]。

8 从电脑中取出DVD-ROM。



- 请妥善保管DVD-ROM，以便将来参考。

关于作业

本节说明如何使用[细节]、[打印]、[删除]以及其它可从各画面的文档列表使用的功能。按[作业状态]键查看作业。



- 作业是本机在各模式（例如打印模式、复制模式）中执行的任务单元。
- 以下情况下，作业名称显示为“*****”：
 - 在打印机驱动程序上勾选了[隐藏任务名称]复选框的作业（第3-26页“PIN码”）



[正在处理 / 空闲]画面

轻触[正在处理 / 空闲]显示进行中作业和等待打印作业的列表。从列表顶部依次打印作业。









- [正在处理 / 空闲]下的输出顺序（作业优先顺序）
当在本机上执行中断复印时，中断复印作业优先于从打印机驱动程序发送的作业。

作业列表

作业列表显示正在打印、处理和等待打印的作业名称、状态、所有者名称、份数（)和接收时间（)。

作业名称左侧会显示表示作业类型的图标。

图标	作业类型
	复印作业
	打印作业
	存储（载入）作业
	PS作业 (当使用选购的PS附录套件时)
	有PIN代码的作业
	损坏的作业



- 可以轻触▲ / ▼滚动列表。
- 轻触[选择全部]选择列表中的所有作业。

确认作业当前状态

正在打印和处理的作业的当前状态会显示进度条。对于当前打印的作业，还会显示预计的完成时间。



- 如果使用了不同原稿尺寸功能，或者当打印作业的页数未知时，不会显示预计完成时间。

取消作业

若要取消作业，请选择要取消的作业，然后轻触[取消]或者按[停止]键。若要取消有PIN代码的作业，您需要输入PIN代码。

确认作业的详情



轻触[细节]查看进行中或等待打印作业的详情。

[完成]画面

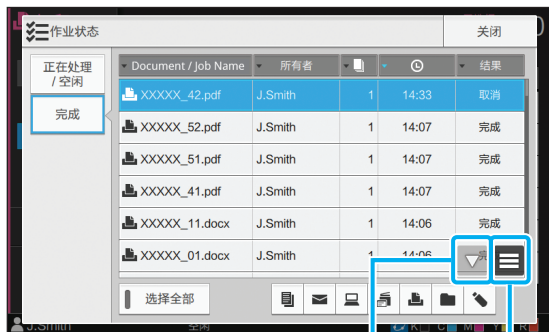
轻触[完成]显示已完成作业的列表。



▲ / ▼ 副菜单

您可以确认文档/工作名称、所有者名、已打印份数（）、打印日期/时间（）和处理结果。作业名称左侧会显示表示作业类型的图标。

图标	作业类型
	复印作业
	打印作业
	扫描（邮件）作业
	扫描（个人电脑）作业
	扫描（控制台）作业
	存储（保存/加载）作业
	PS作业 （当使用选购的PS附录套件时）
	有PIN代码的作业
	损坏的作业



- 轻触副菜单确认作业详情、再次打印作业或者删除作业。
- 可以轻触▲ / ▼滚动列表。
- 轻触[文档 / 工作名称]或[所有者]等类型在显示升序和降序之间切换排列顺序。
- 轻触[选择全部]选择列表中的所有作业。
- 轻触列表下面图标的按钮仅显示所选的作业类型。
当未选择按钮时，将显示所有作业。
- 此列表还会显示已处理作业的历史记录。保存期限和列表中显示的作业数量由管理员指定。关于详情，请联系您的管理员。

使用扫描仪扫描和复印纸质原稿。

您可以通过多种方式制作副本，例如在双面打印或者在单张纸上打印多页，以适应不同的需求。

复印操作概述..... 第1-2页

1. 装入原稿。



2. 轻触[主页1]画面上的[复印]。



3. 更改设置。



4. 使用数字键指定份数。



5. 按下[启动]键。

复印设置..... 第1-7页

本节详细说明每项复印设置。

复制模式功能按钮..... 第1-30页

本节说明复制模式中可使用的功能。



1



复印

复印操作概述

本节说明基本复印操作。

步骤

● 1 装入原稿。

关于可使用原稿类型的更多信息，请参阅“安全信息”中的“原稿”。

■ 在ADF中

1 将原稿装入ADF。

对齐原稿，并面朝上放置。

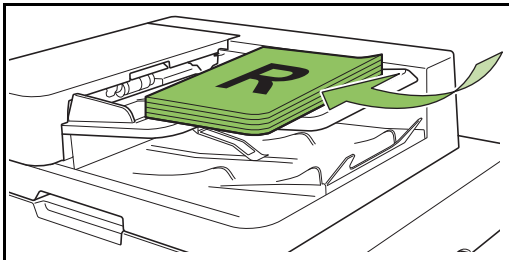

2 根据原稿宽度，滑动原稿导板。

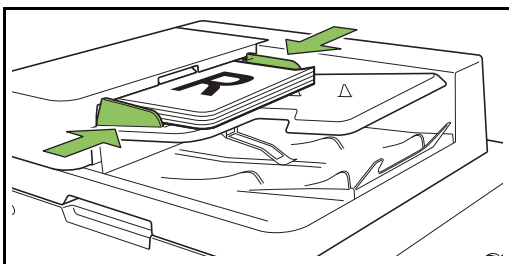

■ 在稿台玻璃上

1 打开原稿盖板。

2 装入原稿。

将原稿面朝下放在玻璃上。将原稿的角和玻璃的左上角对齐。

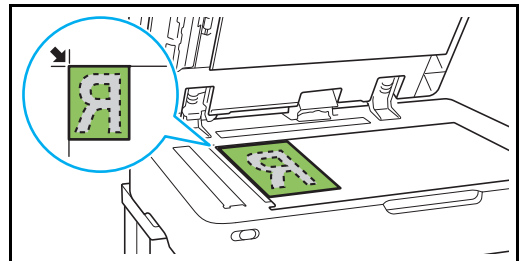

3 关闭原稿盖板。



· 轻轻打开和关闭原稿盖板。

● 2 轻触[主页1]画面上的[复印]。



● 3 更改设置。

为复印指定详细设置。

关于可配置功能的更多信息，请参阅“设置列表”（第1-5页）。

● 4 使用数字键指定份数。

输入所需份数，最多9,999。

● 5 按下[启动]键。

显示[正在复制]画面，并且开始复印原稿。画面上会显示当前状态。

- 轻触[慢速打印]降低打印速度。这样也会减弱打印作业时本机产生的噪音。
- 如果另一个作业正在打印，会显示一条消息，并在完成正在进行的作业后开始复印。



- 当您需要在打印作业时复印文档时，按[中断]键暂停当前作业，然后启动另一个复印作业。

■ 当使用稿台玻璃扫描多页原稿时

扫描一页原稿后，会显示画面，询问是否需要扫描另一页。

当需要扫描另一页时，装入下一页，并轻触[扫描]。扫描完原稿的所有页面时，轻触[已扫描]。

装入下一个复印作业

复印过程中，一旦扫描完一份原稿，即可开始扫描下一份原稿。

1 按[正在复制]画面上的[关闭]。

2 装入下一份原稿，然后按[启动]键。

显示一条消息，并且原稿作为下一个作业复印。

取消复印

1 按下[停止]键。

显示[正在挂起]画面。

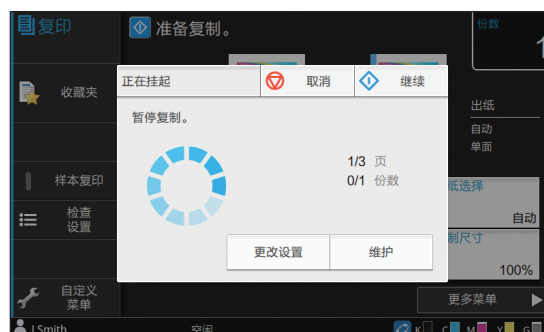

2 轻触[取消]。

显示[确认]画面。

3 轻触[确定]。

复印被取消。

4 轻触[关闭]。

1

更改设置复印过程中

- 1 按下[停止]键。
显示[正在挂起]画面。
- 2 轻触[更改设置]。
显示[更改设置]画面。



- 3 更改设置。
您可以更改以下设置：
 - 慢速打印（第1-28页“慢速打印”）
 - 打印浓度（第1-12页“打印浓度”）
 - 用纸选择（第1-8页“用纸选择”）
 - 图像位置调整（第1-22页“图像位置调整”）



· 如果您轻触[校样]，仅输出按[停止]键时正在处理的页面的一个副本。

- 4 轻触[关闭]。
- 5 轻触[继续]。
复印作业以应用的已更改设置继续。

复印过程中进行维护

- 1 按下[停止]键。
显示[正在挂起]画面。
- 2 轻触[维护]。
显示[维护]画面。



- 3 进行必要的调整。
以下维护选项可用：
 - 打印头清洗
 - 前盖解锁
 - 联机/脱机
 - 出纸导板调整



· 轻触[联机/脱机]显示[联机/脱机]画面。您可以通过将[联机/脱机]设置为[OFF]来独占打印机。

· 关于[打印头清洗]和[前盖解锁]的更多信息，请参阅“附录”中的“维护”（第8-2页）。

· 如果您轻触[校样]，仅输出按[停止]键时正在处理的页面的一个副本。

· 如果您在使用选购的自动控制堆叠纸盘或大容量收纸器，您可以使用[出纸导板调整]调整出纸盘的位置。
关于更多信息，请参阅“附录”中的“维护”（第8-2页）。

- 4 轻触[关闭]。
- 5 轻触[继续]。
复印作业以应用的调整继续。

设置列表

以下是复制模式中可使用的设置列表。



· 有些项目只有在您使用选购的交错装订托盘、堆叠出纸盘或多功能整理器时才会显示。这种情况下，显示和功能可能视连接的选购设备而异。

设置项目	使用此项可以：	请参阅
颜色模式	选择彩色或单色打印。	第1-7页
复印尺寸	缩小或放大复印的图像。	第1-7页
用纸选择	根据复印纸张，更改进纸盘、纸张类型和进纸控制设置。	第1-8页
扫描尺寸	为原稿指定扫描尺寸。	第1-10页
原稿放置方向	指定原稿方向。	第1-10页
双面/单面	指定原稿的扫描面和纸张的打印面。	第1-11页
排序	指定制作多份原稿的打印方法。	第1-11页
扫描浓度	调整原稿的扫描浓度。	第1-12页
打印浓度	指定打印浓度。	第1-12页
ADF扫描&暂停	在即使因原稿页数太多而必须分成多套装入原稿时也可将原稿复印为一个作业。	第1-12页
不同原稿尺寸	复印包含不同原稿大小页面的原稿。	第1-13页
书籍阴影消除	在扫描打开的书籍时消除图像中央的阴影。	第1-13页
页面分割	扫描双开页面并将其拆分为两个部分（左边和右边）。	第1-14页
拼版	将连续的页面合并到一张纸上。	第1-15页
画像重复	将同一原稿的多个副本合并到一张纸上。	第1-15页
小册子	创建小册子时指定拼版设置。连接选购的多功能整理器时，还可对折页面并从中间装订。	第1-16页
标记	将页码、日期或文本标记在页眉或页脚。	第1-16页
页边距	将边框添加到纸张的页边距。	第1-19页
图像质量	为扫描原稿指定分辨率。	第1-19页
原稿类型	选择原稿类型，以便在打印扫描数据前执行适当的图像处理。	第1-20页
伽玛调整	调整扫描数据的色彩平衡（CMYK）。	第1-20页
图像设定	指定原稿的图像处理。	第1-21页
底色消除	让背景色（底色）变得较浅，以便文本更容易阅读。	第1-21页
图像位置调整	调整打印位置。	第1-22页
覆盖图	在制作副本时层叠已经保存在存储中的图像。	第1-22页

第 1 章 复印

设置项目	使用此项可以：	请参阅
编程	按群组（例如公司部门或班级）指定份数。您可以快速打印所需套数的正确份数。	第1-24页
添加封面	为打印材料添加封面和封底。	第1-26页
分类/插页	插入插页。当连接了选购的交错装订托盘、大容量收纸器或多功能整理器时，交错出纸设置也可用。	第1-27页
装订余边	指定装订余边。	第1-27页
装订/打孔	指定装订设置。 (当使用选购的交错装订托盘时)	第7-8页
	指定装订和打孔设置。 (当使用选购的多功能整理器时)	第7-36页
折页	指定打印纸张的折页。 (将选购的多功能整理器与折页单元配合使用时)	第7-38页
慢速打印	降低打印速度。这样也会减弱打印作业时本机产生的噪音。	第1-28页
出纸盘选择	为打印材料选择出纸盘。	
	当使用选购的自动控制堆叠纸盘时 / 宽幅收纸盘	第7-16页
	当使用选购的大容量收纸器时	第7-24页
	当使用选购的多功能整理器时	第7-39页
面朝上/下输出	指定是面朝上还是面朝下在出纸机中输出纸张。	
	当使用选购的自动控制堆叠纸盘时 / 宽幅收纸盘	第7-16页
	当使用选购的大容量收纸器时	第7-24页
	当使用选购的多功能整理器时	第7-39页
连续出纸	当出纸盘变满时自动切换出纸盘。	
	当使用选购的自动控制堆叠纸盘时	第7-16页
	当使用选购的大容量收纸器时	第7-24页
	当使用选购的多功能整理器时	第7-39页
连续送纸	在所选纸盘纸张用完时从纸张尺寸和纸张类型相同的其它纸盘自动送纸。	第1-28页
图像自动旋转	在原稿和纸张方向不一致时将图像自动旋转90度。	第1-28页
中断复印	暂停正在打印的作业以复印另一个文档。	第1-29页
收藏夹	调出常用设置。	第1-30页
追加复印	追加复印刚刚复印的原稿，无需再次扫描。	第1-30页
样本复印	在进行大量复印之前，先复印一份，然后停止复印，以检查打印结果。	第1-31页
检查设置	检查当前设置。	第1-31页
自定义菜单	注册收藏夹和默认设置，以及编辑按钮顺序。	第1-31页

复印设置



设置按钮

颜色模式

选择彩色或单色打印。

【自动】

如果您想本机自动检测原稿的颜色并以彩色（青、品红、黄、文件红和黑）或黑白进行复印时，选择此项。

【全彩】

选择此项可将原稿数据转换为五色数据（青、品红、黄、文件红和黑）进行复印。

【黑】

选择此项以一种颜色（黑色）进行复印，而不管原稿颜色。

【青】

选择此项以一种颜色（青色）进行复印，而不管原稿颜色。

【品红】

选择此项以一种颜色（品红）进行复印，而不管原稿颜色。

1 轻触【颜色模式】。

显示【颜色模式】画面。

2 选择颜色模式。

3 轻触【确定】。



- 当您选择【蓝】选项时，您可以一种颜色（蓝）进行复印。
根据管理员的配置而定，【蓝】可能不会显示。关于详情，请联系您的管理员。

复印尺寸

以指定的复制尺寸进行复印。

【100% (1:1)】

选择此项以100%进行复印。

【自动】

复制尺寸根据原稿尺寸和纸张尺寸自动设置。（第1-8页“用纸选择”）

【缩小】

选择此项通过缩小标准尺寸的原稿以适应其它标准尺寸的纸张进行复印。

【放大】

选择此项通过放大标准尺寸的原稿以适应其它标准尺寸的纸张进行复印。

手动

复印时指定复制尺寸以放大或缩小原稿。

1 轻触【复印尺寸】。

显示【复印尺寸】画面。

2 指定复制尺寸。

若要使用用户定义的复制尺寸，轻触[▼]或[▲]指定尺寸。您也可以使用数字键输入数字。

3 轻触【确定】。

用纸选择

选择进纸盘。

您也可以更改纸盘设置（纸张尺寸、纸张类型、双馈检查和自动选择）。

[自动]

如果您想要通过纸盘选择自动选择进纸盘，选择此项。

进纸盘选择

当使用与原稿尺寸不同的纸张尺寸，或者在[自动选择]未设置为[ON]的情况下使用纸盘时，选择进纸盘。

[纸托盘设置]

更改纸托盘设置。

1 轻触[用纸选择]。

显示[用纸选择]画面。

2 选择[自动]，或者选择进纸盘。

3 轻触[确定]。



· 如果您使用“不同原稿尺寸”（第1-13页）选项，[用纸选择]将设置为[自动]。

更改纸托盘设置

轻触[纸托盘设置]更改纸托盘设置。当更改纸盘中装入的纸张时，务必更改纸托盘设置。



进纸盘选择

选择要更改设置的进纸盘。

[输出纸张尺寸]

选择纸张尺寸。

[纸张类型]

选择纸张类型和厚度。

[双馈检查]

选择是否检查多页纸张的送入。通常，此设置为[ON]。此功能通过透光性检测多页张纸，因此当使用背面打印的纸张或者底色暗的纸张或信封时，选择[OFF]。

[自动选择]

将此项设置为[ON]使进纸盘可用于自动选择。

1 轻触[用纸选择]画面上的[纸托盘设置]。 显示[纸托盘设置]画面。

2 选择要更改设置的进纸盘。

3 轻触[输出纸张尺寸]。 显示[输出纸张尺寸]画面。

4 选择纸张尺寸，并轻触[确定]。

5 轻触[纸张类型]。 显示[纸张类型]画面。

6 选择纸张类型，并轻触[确定]。

7 配置[双馈检查]。

8 配置[自动选择]。

9 轻触[确定]。



- 建议不要让装有特殊纸张（优质纸、彩色纸、厚纸、带信头的纸等）的纸盘用于自动选择。

■ 输出纸张尺寸

[自动]

如果您想要自动检测标准尺寸的原稿，选择此项。

[标准]

指定标准尺寸。

[自定义]

选择此项从管理员预先注册的非标准纸张尺寸中选择。

[手动]

指定未注册的非标准纸张尺寸。

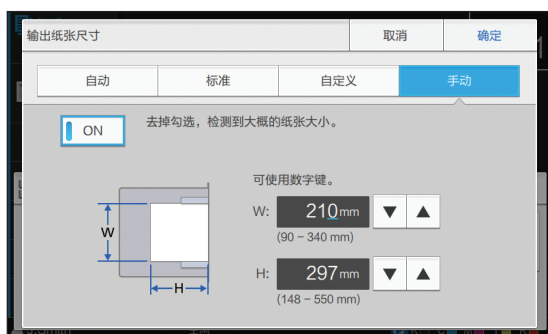

- 未选择[ON]时，纸张宽度设置为各进纸盘导板的宽度。相关纸盘的最大长度用于长度。

■ 纸张类型

[类型]、[厚度]



- 如果标准进纸盘中装入的纸张厚度设置为[信封]，无法从标准进纸盘执行双面打印。
- 本机根据所选纸张类型选择颜色配置文件。（当您更改纸张类型时，打印结果会改变。）如果打印结果不是预期结果，更改纸张类型。
- 当使用特殊纸张时，您可以针对[厚度]将设置添加到[U1]至[U5]。关于更多信息，请联系您的经销商或授权的服务代表。

扫描尺寸

为原稿指定扫描尺寸。

[自动]

如果您想要自动检测原稿的扫描尺寸，选择此项。

[标准]

当使用与原稿尺寸不同的标准尺寸时，选择此项。

[自定义]

选择此项从管理员预先注册的非标准纸张尺寸中选择。

[手动]

指定未注册的非标准纸张尺寸。

1 轻触[扫描尺寸]。

显示[扫描尺寸]画面。

2 为原稿指定扫描尺寸。

若要使用未注册的非标准尺寸，轻触[手动]画面上的[▼]或[▲]输入数值。您也可以使用数字键输入数字。

3 轻触[确定]。

原稿放置方向

[顶边]

将原稿顶部朝向稿台玻璃或ADF背面装入原稿时，选择此项。

[向左]

将原稿顶部朝向稿台玻璃或ADF左边（使原稿文本朝向一边）装入原稿时，选择此项。

1 轻触[原稿放置方向]。

显示[原稿放置方向]画面。

2 选择原稿放置方向。

3 轻触[确定]。

双面/单面

指定原稿的扫描面和纸张的打印面组合。

[单面 -> 单面]

原稿的一面被扫描，并打印在纸张单面上。

[单面 -> 双面]

原稿的一面被扫描。然后扫描的数据打印在纸张双面上。

[双面 -> 双面]

原稿的双面被扫描，并分别复印到纸张双面上。

[双面 -> 单面]

扫描的双面数据被复印到两张独立的纸张的单面上。

[分页方向]

指定页面是左右还是上下打开。

[原稿放置方向]（第1-10页“原稿放置方向”）

下面以将扫描的原稿单面数据复印到纸张双面为例说明如何设置扫描面和打印面的组合。

1 轻触[双面/单面]。

显示[双面/单面]画面。

- 如果显示[确认]画面，将原稿放置方向设置为[顶边]或[向左]。

2 轻触[单面 -> 双面]。

3 指定[分页方向]。

4 轻触[确定]。

排序

指定制多个副本时的出纸方法。

[自动]

若要在将原稿放入ADF时让机器对副本按套排序，以及在将原稿放置于稿台玻璃上时让机器对副本按页排序，则选择此选项。

[有序]

选择此项以套为单位制作副本。

[无序]

选择此项按页面复印。

1 轻触[排序]。

显示[分类]画面。

2 选择排序类型。

3 轻触[确定]。

扫描浓度

您可以调整原稿的扫描浓度。

[-2]、[-1]、[±0]、[+1]、[+2]

1 轻触[扫描浓度]。
显示[扫描浓度]画面。

2 选择扫描浓度。

3 轻触[确定]。



· 复印带背景色的文本原稿或者打印在彩色纸张上的原稿复印时文本难以读取时，指定[底色消除]。这样将使背景色（底色）变浅。（第1-21页“底色消除”）

打印浓度

您可以调整用于打印的墨水量。

[-3]、[-2]、[-1]、[±0]、[+1]、[+2]、[+3]

1 轻触[打印浓度]。
显示[打印浓度]画面。

2 选择打印浓度。

3 轻触[确定]。

ADF扫描&暂停

当复印一些无法一次装入ADF的原稿时，可以将这些原稿复印为一个作业。最多可以将1,000个单面原稿或500个双面原稿复印为一个作业。



- 一次可装入ADF的最大纸张数量为200张（纸重为80 g/m²）。
- 使用ADF扫描所有原稿，请勿使用稿台玻璃。
- 不能一起使用[ADF扫描&暂停]和[书籍阴影消除]。（第1-13页“书籍阴影消除”）

[OFF]、[ON]

1 轻触[ADF扫描&暂停]。
显示[ADF扫描&暂停]画面。

2 轻触[ON]。

3 轻触[确定]。

4 按下[启动]键。

显示[正在复制]画面，并且开始复印原稿。画面上会显示当前状态。

当ADF中没有原稿时，会显示原稿添加确认画面。

5 将原稿的后续页面装入ADF，然后轻触[扫描]。

开始扫描原稿。

重复此步骤，直到扫描所有页面。

6 轻触[已扫描]。

开始打印扫描的数据。

不同原稿尺寸

将两种不同尺寸的原稿装入ADF时，使用此项。让长度相同的边对齐，装入原稿（A4-LEF*和A3、B5-LEF和B4或者Letter-LEF和Ledger）。

* 长边送入（Long Edge Feed）

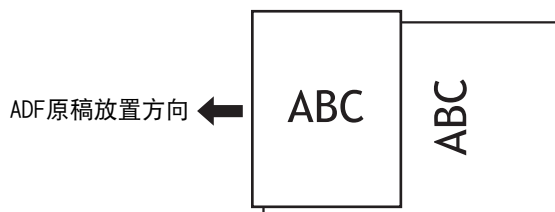

- [不同原稿尺寸]无法和[扫描尺寸]、[书籍阴影消除]、[页面分割]、[拼版]、[图像重复]、[小册子]、[页边距]或[添加封面]选项一起使用。（第1-10页“扫描尺寸”、第1-13页“书籍阴影消除”、第1-14页“页面分割”、第1-15页“拼版”、第1-15页“图像重复”、第1-16页“小册子”、第1-19页“页边距”、第1-26页“添加封面”）
- 当在稿台玻璃上扫描时，您可以使用任意原稿尺寸组合。
- 当在稿台玻璃上扫描不同尺寸的原稿并且使页面有序时，使用[不同原稿尺寸]选项。

[OFF]、[ON]

1 将[用纸选择]设置为[自动]。

关于更多信息，请参阅“用纸选择”（第1-8页）。

2 轻触[不同原稿尺寸]。

显示[不同原稿尺寸]画面。

3 轻触[ON]。

4 轻触[确定]。

书籍阴影消除

当扫描书籍或者其它装订文档时，此功能可消除中央（内边距）的阴影。



- 将书籍放在稿台玻璃上时，将其顶边向上并且与玻璃表面左上方的箭头对齐放置。此功能无法在竖直或斜向放置书籍时使用。
- 不能同时使用[书籍阴影消除]和[ADF扫描&暂停]或[不同原稿尺寸]。（第1-12页“ADF扫描&暂停”、第1-13页“不同原稿尺寸”）

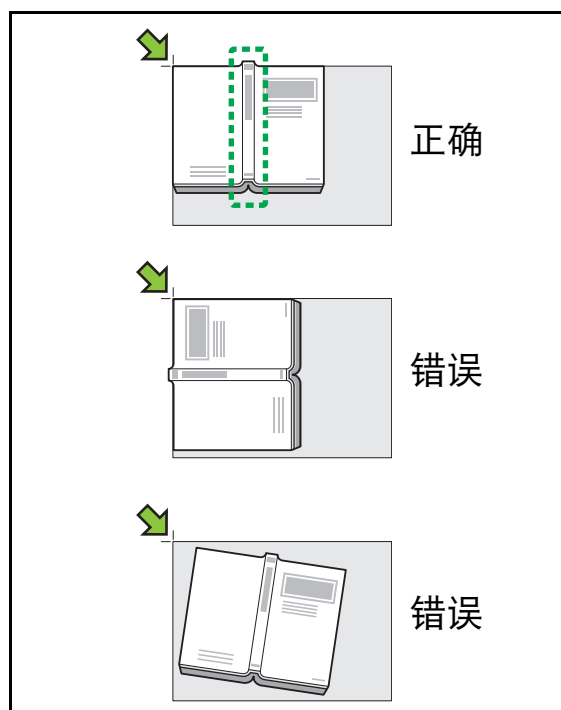

[OFF]、[10mm]、[20mm]、[30mm]、[40mm]、[50mm]
[页面分割]（第1-14页“页面分割”）

1 轻触[书籍阴影消除]。

显示[书籍阴影消除]画面。

2 选择消除宽度。

3 设置[页面分割]。

关于更多信息，请参阅“页面分割”（第1-14页）。

4 轻触[确定]。

页面分割

使用此项扫描双开页面并将其拆分为两个部分（左边和右边）。

可进行页拆分原稿尺寸如下。

A3、A4、A5、B4、B5、Ledger、Letter、八开、十六开



· 将书籍放在稿台玻璃上时，将其顶边向上并且与玻璃表面左上方的箭头对齐放置。此功能无法在竖直或斜向放置书籍时使用。

· 您无法同时使用[页面分割]和[不同原稿尺寸]。（第1-13页“不同原稿尺寸”）

[页顺序]

[OFF]：页拆分功能不可用。



[左到右]：对于从左边打开的书籍。



[右到左]：对于从右边打开的书籍。

[扫描时选择页]

[OFF]：双开页面拆分成两页（右边和左边）。

[ON]：您可以为双开页面指定扫描范围。

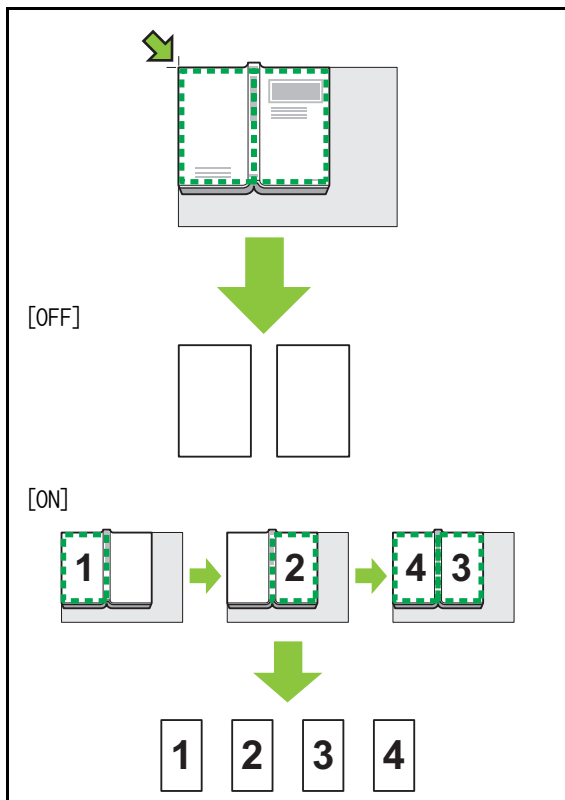

下面以[扫描时选择页]设置为[ON]为例说明如何设置页拆分。

1 轻触[页面分割]。

显示[页面分割]画面。

2 指定页顺序。



左到右



右到左

3 将[扫描时选择页]设置为[ON]。

4 轻触[确定]。

5 按下[启动]键。

显示扫描范围设置画面。

6 选择以下选项之一：[仅左侧]、[两边]或[仅右侧]。

7 轻触[扫描]。

开始扫描原稿。

重复步骤6和步骤7，直到扫描所有页面。

8 轻触[已扫描]。

开始打印扫描的数据。

拼版

此功能将连续的页面合并到一张纸上。



- 您无法将[拼版]功能和[不同原稿尺寸]、[画像重复]或[小册子]功能一起使用。（第1-13页“不同原稿尺寸”、第1-15页“画像重复”、第1-16页“小册子”）

[页/纸张]

[OFF]、2页、4页、8页

[版面]

指定页面拼版的顺序。

示例：纵向文档

每张纸上的页数	版面
2页	
4页	
8页	

[原稿放置方向]（第1-10页“原稿放置方向”）

1 轻触[拼版]。

显示[拼版]画面。

- 如果显示[确认]画面，将原稿放置方向设置为[顶边]或[向左]。

2 指定每张纸上的页数。

3 选择版面。

4 轻触[确定]。

画像重复

将同一原稿的多个副本合并到一张纸上。



- 您无法将[画像重复]功能和[不同原稿尺寸]、[拼版]或[小册子]功能一起使用。（第1-13页“不同原稿尺寸”、第1-15页“拼版”、第1-16页“小册子”）

[OFF]、[2页]、[4页]、[8页]

[原稿放置方向]（第1-10页“原稿放置方向”）

1 轻触[画像重复]。

显示[画像重复]画面。

- 如果显示[确认]画面，将原稿放置方向设置为[顶边]或[向左]。

2 选择每张纸上的页数。

3 轻触[确定]。

小册子

此功能用于合并到一张纸上的连续页面的双面打印。



- 不能在使用[小册子]功能的同时使用[复印尺寸]、[不同原稿尺寸]、[拼版]、[图像重复]、[页边距]或[装订余边]功能。（第1-7页“复印尺寸”、第1-13页“不同原稿尺寸”、第1-15页“拼版”、第1-15页“图像重复”、第1-19页“页边距”、第1-27页“装订余边”）

可用于制作小册子的纸张类型

A3、B4、A4、Ledger、Legal、Letter、Foolscap、非标准尺寸

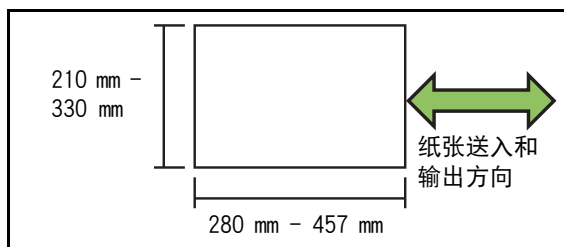

[版面顺序]

指定版面顺序。

当此项设置为[OFF]时，拼版功能不可用。

1 轻触[小册子]。

显示[小册子]画面。

2 配置版面顺序。

3 轻触[确定]。



- 使用选购的多功能整理器时，您可以配置[装订]、[分册处理]、[内边距]和[自动缩小]。关于更多信息，请参阅“选购设备”中的“装订（[小册子]）”（第7-35页）和“分册处理（[小册子]）”（第7-35页）。

标记

将页码、日期或文本标记在页眉或页脚。



- 页码和日期无法标记在插页纸或封面纸上。（第1-27页“分类/插页”、第1-26页“添加封面”）
- 将此功能和[拼版]或[图像重复]一起使用时，页码和日期标记在复印纸张的每个页面上，而非根据原稿的页面。将此功能和[小册子]一起使用时，页码和日期标记在小册子的每个页面上。
- 指定复制尺寸不会影响所打印标记的尺寸。
- [标记]和[页边距]功能无法同时使用。（第1-19页“页边距”）

[页]、[日期]、[文本]

选择标记的类型。

[OFF]

标记不能进行配置或打印。

[打印位置]

指定标记位置。

[文本尺寸]

指定标记文本的大小。

[透明度]

[OFF]：将从标记区域移除图像以创建空白区域，并在此空白区域打印标记。

[ON]：当标记区域和图像重叠时，标记将打印在图像上。

[起始编号]

指定页面标记的第一个编号。

[打印起始页]

指定在哪一页开始页面标记。

示例：当标记起始页设置为“2”并且标记起始编号设置为“3”时

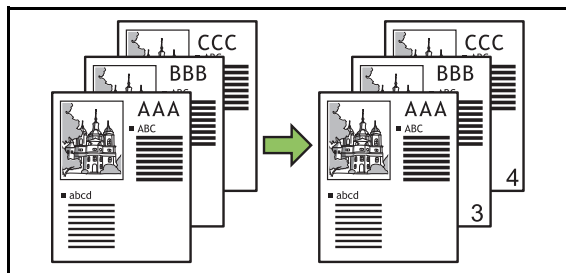

【已应用的页面】

指定要打印日期标记或文本标记的页面。

[所有页面]：将在所有页面上打印文本。

[仅首页]：将仅在首页打印标记。

【标记日期】

配置日期标记要使用的日期。

[今天]：将标记今天的日期（本机上设置的日期）。

[指定的日期]：将标记指定的日期。

【打印文本】

配置文本标记要使用的文本。

配置页面标记

- 1 轻触[标记]。
显示[标记]画面。
- 2 轻触[页]。
- 3 配置打印位置。
 - 不能在同一个位置打印不同类型的标记。如果用于配置打印位置的箭头显示为灰色且无法选择时，选择另一个位置。
- 4 指定文本尺寸。
轻触[▼]或[▲]可指定尺寸。您还可轻触[文本尺寸]的文本框，并使用数字键盘输入尺寸。
- 5 设置透明度选项。
- 6 指定起始编号。
- 7 指定打印起始页。
- 8 轻触[确定]。

配置日期标记

- 1 轻触 [标记]。
显示 [标记] 画面。
- 2 轻触 [日期]。
- 3 配置打印位置。



· 不能在同一个位置打印不同类型的标记。如果用于配置打印位置的箭头显示为灰色且无法选择时，选择另一个位置。

- 4 指定文本尺寸。
轻触 [▼] 或 [▲] 可指定尺寸。您还可轻触 [文本尺寸] 的文本框，并使用数字键盘输入尺寸。
- 5 设置透明度选项。
- 6 设置已应用的页面选项。
- 7 设置要标记的日期。
若要指定您选择的日期，请轻触 [指定的日期]，然后轻触画面上显示的输入画面设置日期。
您也可以使用数字键输入数字。
- 8 轻触 [确定]。

配置文本标记

- 1 轻触 [标记]。
显示 [标记] 画面。
- 2 轻触 [文本]。
- 3 配置打印位置。



· 不能在同一个位置打印不同类型的标记。如果用于配置打印位置的箭头显示为灰色且无法选择时，选择另一个位置。

- 4 指定文本尺寸。
轻触 [▲] 或 [▼] 可指定尺寸。您还可轻触 [文本尺寸] 的文本框，并使用数字键盘输入尺寸。
- 5 设置透明度选项。
- 6 设置已应用的页面选项。
- 7 配置要打印的文本。
- 8 轻触 [确定]。

页边距

此项将边框添加到纸张的页边距。



- 即使将此项和[拼版]或[画像重复]一起使用，边框也会打印在各复印纸张上，而非根据原稿的页面。
- 边框打印在原数据上。如果边框打印区域有图像重叠，部分图像可能无法打印。
- 当[颜色模式]设置为[黑]、[青]或[品红]时，不可选择的颜色将显示为灰色。
(第1-7页“颜色模式”)
- 在黑白副本上打印边框可以让海报和标示变得突出。
- 您无法同时使用[页边距]和[不同原稿尺寸]、[小册子]、[标记]或[添加封面]。
(第1-13页“不同原稿尺寸”、第1-16页“小册子”、第1-16页“标记”、第1-26页“添加封面”)

[OFF]、[红]、[蓝]、[绿]、[黄]、[黑]

边框厚度 (手动输入)

1 轻触[页边距]。

显示[页边距]画面。

2 选择边框颜色。

3 轻触[▼]或[▲]指定边框厚度。

您也可以使用数字键输入数字。

4 轻触[确定]。

图像质量

为扫描原稿指定分辨率。

[标准 (300 × 300 dpi)]

当原稿主要是文本时，选择此项。

[精细 (300 × 600 dpi)]

当原稿有照片时，选择此项。原稿以较高的分辨率扫描。

1 轻触[图像质量]。

显示[图像质量]画面。

2 选择分辨率。

3 轻触[确定]。



- 当[颜色模式]设置为[黑]时，[图像质量]显示为灰色且无法选择。分辨率设置为[标准 (600×600 dpi)]。

原稿类型

选择原稿类型，以便在打印扫描数据前执行适当的图像处理。

【行/照片】

当原稿同时有文本和照片时，选择此项。

【行】

当原稿有文本或插图时，选择此项。

【照片】

当原稿有照片时，选择此项。

【地图/铅笔】

对于地图等有大量柔和颜色或细线的原稿或者有铅笔素描的原稿，选择此项。

【网点处理】

[自动]：网点处理功能被禁用。

[70 lpi]：照片以70 lpi的打印分辨率再现。

[100 lpi]：照片以100 lpi的打印分辨率再现。

1 轻触【原稿类型】。

显示【原稿类型】画面。

2 选择原稿类型。

3 如果选择了【行/照片】、【照片】或【地图/铅笔】，设置【网点处理】。

4 轻触【确定】。

伽玛调整

此功能调整扫描数据的色彩平衡（CMYK）。



· 当【颜色模式】设置为【黑】、【青】或【品红】时，只能为黑色（K）调整伽玛值。（第1-7页“颜色模式”）

【C】 - 【R】

[1]、[2]、[3]、[4]、[5]、[6]、[7]

值越小（最小为[1]），图像中的青色（C）越强烈。值越大（最大为[7]），图像中的红色（R）越强烈。

【M】 - 【G】

[1]、[2]、[3]、[4]、[5]、[6]、[7]

值越小（最小为[1]），图像中的品红色（M）越强烈。值越大（最大为[7]），图像中的绿色（G）越强烈。

【Y】 - 【B】

[1]、[2]、[3]、[4]、[5]、[6]、[7]

值越小（最小为[1]），图像中的黄色（Y）越强烈。值越大（最大为[7]），图像中的蓝色（B）越强烈。

【K】

[1]、[2]、[3]、[4]、[5]、[6]、[7]

值越大（最大为[7]），图像中的黑色（K）越强烈。

1 轻触【伽玛调整】。

显示【伽玛调整】画面。

2 为每种颜色选择平衡。

[输出图像]以调整的色彩平衡显示图像预览。

3 轻触【确定】。

图像设定

为扫描数据指定合适的图像处理设置。

[自动]

数值根据[颜色模式]和[原稿类型]设置自动配置。
(第1-7页“颜色模式”、第1-20页“原稿类型”)

[行/照片等级]

[1]、[2]、[3]、[4]、[5]、[6]、[7]

值越大(最大为[7])，应用的文本识别等级越高
(即使轮廓不清楚的文本也会识别为文本)。

[边缘加强]

[1]、[2]、[3]、[4]、[5]、[6]、[7]

数值越大(最大为[7])，对于识别为文本的部分，
边缘增强的程度越大。

[消除波纹]

[1]、[2]、[3]、[4]、[5]、[6]、[7]

数值越大(最大为[7])，对于识别为照片的部分，
波纹消除的程度越大。

1 轻触[图像设定]。

显示[图像设定]画面。

2 配置图像处理详细设定。

3 轻触[确定]。

底色消除

此功能在复印有背景色的文本原稿或者打印在彩色
纸张上的原稿时让背景色(底色)较浅，以便文本
更容易阅读。

[1]、[2]、[3]、[4]、[5]、[6]、[7]

数值越大，背景色等级的削弱程度越高。

[自动]

背景色的浓度自动设置。

1 轻触[底色消除]。

显示[底色消除]画面。

2 配置底色等级设置。

3 轻触[确定]。

图像位置调整

调整图像的打印位置。

[正面]、[背面]

选择针对哪一面调整图像位置。

[复位]

选择此项让为选择的面（正面或背面）调整的数值恢复为0 mm。

[▲]、[▼]、[◀]、[▶]

使用这些键移动图像位置。

1 轻触[图像位置调整]。

显示[图像位置调整]画面。

2 如果是双面打印，选择要调整图像位置的面（[正面]或[背面]）。

3 轻触[▲]、[▼]、[◀]和/或[▶]调整图像位置。

4 轻触[确定]。



- 您可以以0.5 mm为单位向上、向下、向左或向右最多将打印位置调整± 20 mm。
- 执行双面打印时，正面和背面可以分别调整。

覆盖图

在制作副本时层叠已经保存在存储中的图像。



- [覆盖图]无法与以下功能一起使用：
 - “复印尺寸”（第1-7页）
 - “不同原稿尺寸”（第1-13页）
 - “拼版”（第1-15页）
 - “画像重复”（第1-15页）
 - “小册子”（第1-16页）
 - “编程”（第1-24页）
 - “添加封面”（第1-26页）
 - “图像自动旋转”（第1-28页）
- 如果您在使用选购的堆叠出纸盘或多功能整理器，将输出目的地设置为[自动]或[面朝下出纸盘]。

[OFF]、[ON]

[文件夹名称]

此处显示通过[图像选择]指定的图像所在文件夹的名称。

[文档名称]

此处显示通过[图像选择]指定的图像的文件名称。

[图像选择]

指定要覆盖的图像。

[目标页面]

配置图像文件的目标页面。

[反复]

配置是否反复使用图像文件的适用页面。

[优先层]

配置是从上面覆盖原稿还是覆盖图像。

预览区域

使用此项检查覆盖图像的适用页面、图像的反复使用及首选层的设置。

1 轻触[覆盖图]。

显示[覆盖图]画面。

2 轻触[ON]。

3 轻触[图像选择]。

显示[覆盖图像选择]画面。



若要更改文件夹，轻触[文件夹名称]的文本框。在[选择文件夹]画面上选择文件夹，然后轻触[确定]。

从文档列表中，选择用作覆盖图像的文件，并轻触[确定]。您将返回[覆盖图]画面。



- 从列表中选择文档时，[覆盖图像]画面中将显示预览。轻触[◀] / [▶]在页面之间切换。
- 轻触[详细信息]可显示[详细信息]画面，并且您可以确认文档的详细信息。

4 配置目标页面。

当文件中有多页要用作覆盖图像时，选择适用的页面。

[所有页面]：所有页面均将用作覆盖图像。图像将从首页开始依次覆盖在原稿上。

[首页]：仅首页上的图像将用作覆盖图像。



- 不能指定除首页以外的特定页面。

5 配置反复。

[ON]：覆盖图像将反复覆盖在原稿上。

[OFF]：图像不会反复使用。指定文件中指定页面上的图像将仅此一次按顺序应用到原稿上。图像不会覆盖到原稿其他页面上。

6 配置优先层。

[原始]：原稿将覆盖到覆盖图像的上面。

[覆盖图像]：覆盖图像将覆盖到原稿的上面。

7 轻触[确定]。



- 使用与原稿尺寸相同的覆盖图像（存储中保存的图像）。图像进行覆盖时不能放大或缩小。
- 覆盖图像将以单面打印的设置保存在存储中。
- 当原稿的分辨率与覆盖图像的分辨率不同时，打印材料可能变得粗糙。制作副本时会匹配原稿和覆盖图像的[图像质量]设置。
- 即使当覆盖图像为彩色图像时，如果复印被设置为黑白，图像也将以黑白模式复印。
- 如果原稿和覆盖图像的纸张尺寸或方向不同，覆盖功能将不能使用。
- 文档以数据的形式（包括设置详细信息）保存在存储中。打印文档时，务必使用将文档保存在存储中时配置的同纸张类型。当您更改纸张类型时，打印结果会改变。
- 如果原稿和叠加图像叠加在颜色相同的部分，可能难以区分同化部分的图像。

编程

当所需份数因群组（例如公司部门或班级）而异时，此项很有用。

您可以针对每个群组对份数和套数、分类、插页和其它选项进行编程设置。这样您可以快速打印所需套数的正确份数。



- 您最多可以配置60个群组。
- [编程]不能与[小册子]或[分类/插页]一起使用。（第1-16页“小册子”、第1-27页“分类/插页”）

■ 份数和套数输入示例

您最多可以输入9,999份，最多99套。

例如，若要向所有一年级学生家长分发宣传单，您可以使用[编程]功能通过一次复印作业为每个班级打印所需的份数。

	1 班	2 班	3 班	4 班	5 班	6 班
学生数量	35人	33人	35人	30人	32人	33人

若要根据群组打印宣传单，如下配置设置。

	1 班	2 班	3 班	4 班	5 班	6 班
份数×套	35×1	33×1	35×1	30×1	32×1	33×1

即使两班的学生人数相同（例如1班和3班，或者2班和6班），您也可以如下配置设置以根据班级输出所需份数。

	1班和3班	2班和6班	4 班	5 班
份数×套	35×2	33×2	30×1	32×1

这种情况下，为[插页]指定[逐份]，将更容易区分每个班级的捆纸。

■ 关于分离设置

[排序]

设定为[自动]时，将原稿放入ADF时副本按套排序，而将原稿放置于稿台玻璃上时副本按页排序。

[无序]：按页进行复印。

[有序]：按套进行复印。

[插页]

[OFF]：不插入插页。

[逐份]：每套之间插入插页。

[逐页]：每组之间插入插页。

[纸张]

指定装入插页的进纸盘。

[编号打印]

[ON]：将打印编号。

当[插页]设置为[逐份]时，将打印群组编号和套编号，而当[插页]设置为[逐页]时，则仅打印群组编号。

保存程序

您最多可以注册12个程序，并根据需要随时调用。

1 轻触[编程]。

显示[编程]画面。

2 轻触[未填写]，然后轻触[编辑]。

显示程序编辑画面。

3 使用数字键输入份数和套数。



4 轻触[分类/插页]。

显示[分类/插页]画面。

5 配置分类和插页并轻触[确定]。

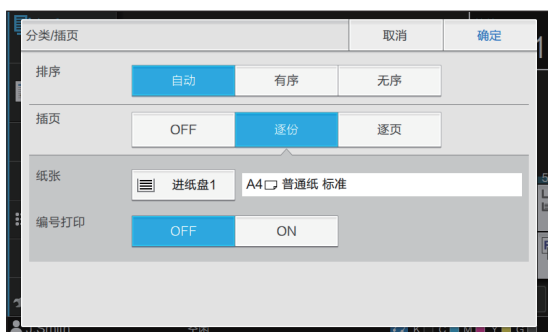

如果需要，请同时设置[纸张]和[编号打印]选项。



如果您在使用选购的交错装订托盘、大容量收纸器或多功能整理器，您可以配置[交错出纸]。关于更多信息，请参阅以下内容：

- 当使用交错装订托盘时（第 7-7 页“交错出纸（[编程]）”）
- 当使用大容量收纸器时（第 7-23 页“交错出纸（[编程]）”）
- 当使用多功能整理器时（第 7-36 页“交错出纸（[编程]）”）

6 轻触[确定]。

显示[确认]画面。

7 选择[覆盖]或[登录为]。

若要为其命名并保存，输入程序名称并轻触[确定]。

注册现在完成。

在[确认]画面中，轻触[关闭]。

8 轻触[确定]。

调用程序

您可以调用保存的程序。

1 轻触[编程]。

显示[编程]画面。

2 选择要调用的程序。

注册的份数和套数以列表显示。



3 轻触[确定]。

1

更改程序设置

您可以更改保存的程序。

- 1 轻触 [编程]。
显示 [编程] 画面。
- 2 选择程序。



副菜单

以下设置可以从副菜单配置：

- 重新命名
- 删除

按照画面指示更改设置。

- 3 轻触 [编辑]。
关于后续操作的特别说明，请参阅“保存程序”（第 1-24 页）中的步骤 3 至步骤 8。

添加封面

您可以将打印好的纸张或彩色纸装入进纸盘以作为封面添加到打印文档的正面和背面。



- 您不能使用与复印纸张尺寸不同的纸张。
- 您无法同时使用 [添加封面] 和 [不同原稿尺寸] 或 [页边距] 一起使用。（第 1-13 页“不同原稿尺寸”、第 1-19 页“页边距”）

[装订边距]

指定装订边距。

[封面]

将此项设置为 [ON] 在每份输出材料的前面添加封面。

[封底]

将此项设置为 [ON] 在每份输出材料的背面添加封底。

[进纸盘]

指定装有封面纸张的进纸盘。

- 1 轻触 [添加封面]。
显示 [添加封面] 画面。
- 2 选择装订边。
- 3 配置封面设置。
为封面和封底选择 [OFF] 或 [ON]。
- 4 轻触进纸盘。
显示 [选择纸盘] 画面。
- 5 选择进纸盘，并轻触 [确定]。
- 6 轻触 [确定]。
- 7 装入封面纸张。



- 装入纸张的边因纸盘而异。
[封面]
标准进纸盘：首页面朝上装入纸张。
进纸盘：首页面朝下装入纸张。

[封底]
标准进纸盘：首页面朝下装入纸张。
进纸盘：首页面朝上装入纸张。
请参阅“装入纸张”（第 27 页）。
- 根据装入的纸张更改 [用纸选择] 设置。（第 1-8 页“用纸选择”）

分类/插页

在页面或套之间插入插页，或者分隔作业。



- 在装入作为插页使用的特殊纸时，建议针对插页进纸盘将[自动选择]设置为[OFF]。（第1-8页“更改纸托盘设置”）

【插页】

[OFF]：不插入插页。

[套间]：将为[分类]中指定的每个单元插入一张插页。

[作业后]：将在每个打印作业后插入一张插页。

【纸张】

指定装入插页的进纸盘。

【编号打印】

[OFF]：不会打印编号。

[1 2 3 ...]：按照数字顺序（1、2、3...）在插页上标记数字。

[A B C ...]：按照字母顺序（A、B、C...Z、AA、AB...）在插页上标记字母。（最多到ZZZ）

文本打印在纸张的底部（距离边缘约5 mm以内）或顶部（距离边缘约5 mm以内）。

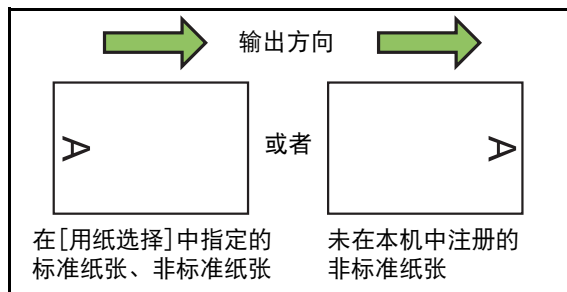

1 轻触[分类/插页]。

显示[分类/插页]画面。

2 选择插入插页的位置。

3 轻触进纸盘。

显示[选择纸盘]画面。

4 选择用于插页的进纸盘，然后轻触[确定]。

5 设置[编号打印]。

6 轻触[确定]。



- 如果您在使用选购的交错装订托盘、大容量出纸机或多功能整理器，您可以配置[交错出纸]。关于更多信息，请参阅以下内容：
 - 当使用交错装订托盘时（第7-7页“交错出纸（[分类/插页]）”）
 - 当使用大容量收纸器时（第7-23页“交错出纸（[分类/插页]）”）
 - 当使用多功能整理器时（第7-36页“交错出纸（[分类/插页]）”）

装订余边

指定装订余边。



- 您无法将[装订余边]功能和[不同原稿尺寸]、[小册子]或[页边距]功能一起使用。（第1-13页“不同原稿尺寸”、第1-16页“小册子”、第1-19页“页边距”）

【装订边距】

指定装订边距。

宽度

使用[▼]、[▲]或数字键输入宽度。

【自动缩小】

当此项设置为[ON]时，即使配置了装订余边，图像也会自动缩小至适合纸张，以防止边缘不被打印出来。

1 轻触[装订余边]。

显示[装订余边]画面。

2 指定装订余边。

- 选择[装订边距]。
- 使用[▼]、[▲]或数字键输入宽度。
- 将[自动缩小]切换为[ON]，防止配置了装订余边时边缘不被打印出来。

3 轻触[确定]。

1

装订/打孔

如果您在使用选购的交错装订托盘或多功能整理器，装订功能可用。装订余边也可配置。在使用选购的多功能整理器时，您可以配置要打的孔。

关于更多信息，请参阅以下内容：

- 当使用交错装订托盘时（第7-8页“装订”）
- 当使用多功能整理器时（第7-36页“装订/打孔”）

折页

在使用选购的多功能整理器时，您可以配置如何折叠纸张。

关于更多信息，请参阅“选购设备”中的“折页”（第7-38页）。

慢速打印

您可以降低打印速度。这样也会减弱打印作业时本机产生的噪音。

[OFF]、[ON]

- 1 轻触[慢速打印]。
显示[慢速打印]画面。
- 2 轻触[ON]。
- 3 轻触[确定]。

出纸盘选择

如果您在使用选购的堆叠出纸盘、大容量收纸器或多功能整理器，您可以选择已打印材料的出纸盘。

关于更多信息，请参阅以下内容：

- 当使用堆叠出纸盘时（第7-16页“出纸盘选择”）
- 当使用大容量收纸器时（第7-24页“出纸盘选择”）
- 当使用多功能整理器时（第7-39页“出纸盘选择”）

面朝上/下输出

如果您在使用选购的堆叠出纸盘、大容量收纸器或多功能整理器，您可以配置是否面朝上还是面朝下输出打印材料。

关于更多信息，请参阅以下内容：

- 当使用堆叠出纸盘时（第7-16页“面朝上/下输出”）
- 当使用大容量收纸器时（第7-24页“面朝上/下输出”）
- 当使用多功能整理器时（第7-39页“面朝上/下输出”）

连续出纸

在使用自动控制堆叠纸盘、大容量收纸器或多功能整理器的情况下，当正在使用的纸盘装满时，会自动切换出纸盘。

关于更多信息，请参阅以下内容：

- 当使用自动控制堆叠纸盘时（第7-16页“连续出纸”）
- 当使用大容量收纸器时（第7-24页“连续出纸”）
- 当使用多功能整理器时（第7-39页“连续出纸”）

连续送纸

使用此项在所选纸盘纸张用完时从纸张尺寸和纸张类型相同的其它纸盘自动送纸。

[OFF]、[ON]

- 1 轻触[连续送纸]。
显示[连续送纸]画面。
- 2 轻触[ON]。
- 3 轻触[确定]。

图像自动旋转

这样在原稿和纸张的方向不一致时，即使纸盘中装入的纸张尺寸和装入的原稿尺寸一致，也会自动将图像旋转90度。通常，此设置为[ON]。

中断复印

此功能可以让您暂停正在打印的作业以复印另一个文档。



- 以下功能不可用于中断复印：
[编程]、[插页]、[添加封面]、[ADF 扫描&暂停]
- 在作业正在输出到多功能整理器的情况下执行中断复印时，以下设置不能使用：
[装订/打孔]、[折页]、[装订]、[分册处理]、[出纸盘选择]、[面朝上/下输出]、[连续出纸]
- 当使用装订功能或交错出纸功能的作业正在使用交错装订托盘处理时，不能执行中断复印。当选购的堆叠出纸盘、大容量收纸器或多功能整理器中的任何一个设备处于连接状态时，可以使用中断复印功能。

1 按[中断]键。

显示中断画面。

2 装入原稿，然后按[启动]键。

- 当显示[准备复制。(正在打断)]消息时，可以继续执行中断复印。

3 复印完成后，按[中断]键取消中断复印。

继续打印暂停的作业。

- 当60秒未操作本机时，中断复印也会取消。

复制模式功能按钮



功能按钮

收藏夹

可以根据需要随时调用设置。建议的设置已预注册到收藏夹。

注册常用设置会很方便。关于更多信息，请参阅“添加至收藏夹”（第1-31页）。

1 轻触[收藏夹]。

显示[收藏夹]画面。

2 选择收藏夹之一。

设置值在画面上列表显示。

以下设置可以从副菜单配置：

- 重新命名
- 删除

3 轻触[确定]。



· 您无法重新命名或删除已注册为出厂设置的收藏夹。

追加复印

此功能打印一份上次复印的原稿。无需再次扫描原稿。



- 在以下情况下，无法进行追加复印：
 - 当管理员不允许使用追加复印功能时
 - 当在复印原稿后执行了自动复位时
 - 当用户已注销登录时

1 在复印作业完成后，轻触[追加复印]。

显示[追加复印]画面。

2 使用数字键指定份数。

3 轻触[确定]。

开始打印追加副本。

样本复印

打印一份后，将停止打印。此功能可以让您在进行大量打印前确认输出材料。



- 如果您将[排序]设置为[有序]，您可以使用此功能制作一份副本作为样本。（第1-11页“排序”）

1 轻触[样本复印]。

显示[样本复印]画面。

2 轻触[ON]。

3 轻触[确定]。

4 按下[启动]键。

显示[正在制作样本]画面，并且开始复印原稿。画面上会显示当前状态。

- 可以使用[停止]键暂停复印。（第1-3页“取消复印”）
- 轻触[慢速打印]降低打印速度。这样也会减弱打印作业时本机产生的噪音。

完成样本复印后，显示[确认]画面。

您可以更改以下设置：

- [更改设置]（第1-4页“更改设置复印过程中”）
- [维护]（第1-4页“复印过程中进行维护”）

检查设置

使用此项确认当前设置。

1 轻触[检查设置]。

显示[检查设置]画面。检查当前设置。

以下设置可以从副菜单配置：

- 添加至收藏夹
- 以默认值保存
- 设置确认打印

2 轻触[上一步]。

自定义菜单

您可以注册收藏夹和默认设置，以及编辑按钮顺序。

添加至收藏夹

将设置按钮的设置和份数注册至收藏夹。您最多可以注册30个收藏夹。

在配置了您想注册的详细设定时执行操作。

1 轻触[自定义菜单]。

显示[自定义菜单]画面。

2 轻触[收藏夹创建/编辑]。

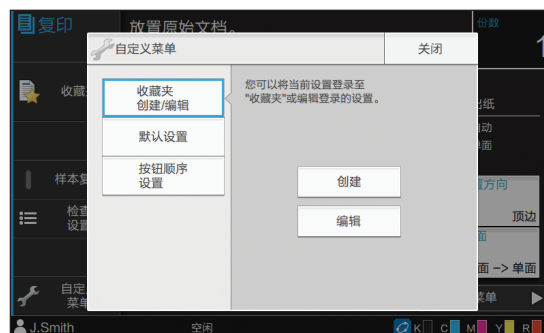

3 轻触[创建]。

显示[添加至收藏夹]画面。检查当前设置。

4 轻触[确定]。

5 输入注册名，然后轻触[确定]。

设置被注册至收藏夹。

6 轻触[关闭]。



- 以下设置无法注册至收藏夹：
- [用纸选择]

编辑收藏夹

您可以更改收藏夹的显示顺序。

- 1 轻触 [自定义菜单]。
显示 [自定义菜单] 画面。
- 2 轻触 [收藏夹创建/编辑]。
- 3 轻触 [编辑]。
显示 [编辑收藏夹] 画面。
- 4 选择收藏夹之一。



副菜单

带锁定图标的收藏夹不能进行编辑。

以下设置可以从副菜单配置：

- 检查设置
- 重新命名
- 删除

- 5 轻触 [向上] 或 [向下] 设置顺序。
- 6 配置 [查看收藏夹] 设置。
 - 当您选择 [常规] 时，显示通用收藏夹和注册为出厂设置的收藏夹。
 - 当您选择 [个人] 时，显示个人收藏夹。
 - 当您同时选择 [常规] 和 [个人] 时，显示通用收藏夹、注册为出厂设置的收藏夹以及个人收藏夹。



根据管理员的配置而定，[查看收藏夹] 可能不会显示。这种情况下，显示通用收藏夹和注册为出厂设置的收藏夹。

7 轻触 [确定]。

8 轻触 [关闭]。

以默认值保存

您可以将使用设置按钮设置的数值和份数注册为默认设置。

在配置了您想注册的详细设定时执行操作。

- 1 轻触 [自定义菜单]。
显示 [自定义菜单] 画面。
- 2 轻触 [默认设置]。
- 3 轻触 [登录]。
显示 [以默认值保存] 画面。检查当前设置。
- 4 轻触 [确定]。
设置被注册为默认设置。
- 5 轻触 [关闭]。



以下设置无法注册为默认设置：
- [用纸选择]

清除默认值

清除个人注册的默认值，并将值恢复为通用默认值。

- 1 轻触[自定义菜单]。
显示[自定义菜单]画面。
- 2 轻触[默认设置]。
- 3 轻触[清除]。
显示[初始化]画面。
- 4 轻触[确定]。
默认值被清除。
- 5 轻触[关闭]。



· 拥有管理员权限才能清除通用默认值。关于详情，请联系您的管理员。

编辑按钮顺序

此功能改变设置按钮的排列。

- 1 轻触[自定义菜单]。
显示[自定义菜单]画面。
- 2 轻触[设置/操作按钮]。
显示[设置/操作按钮]画面。
- 3 选择设置按钮之一。



- 4 轻触[向上]或[向下]设置顺序。
- 5 轻触[确定]。
设置按钮排列完成。
- 6 轻触[关闭]。



· 拥有管理员权限才能配置通用按钮顺序。关于详情，请联系您的管理员。

您可以扫描纸质原稿并将其保存为数据。

根据预期目的，选择要保存数据的文件夹。

扫描的数据可以保存到网络上的电脑，以电子邮件附件形式发送，或者保存到本机的内置硬盘驱动器以便从RISO Console下载。

扫描操作概述..... 第2- 2页

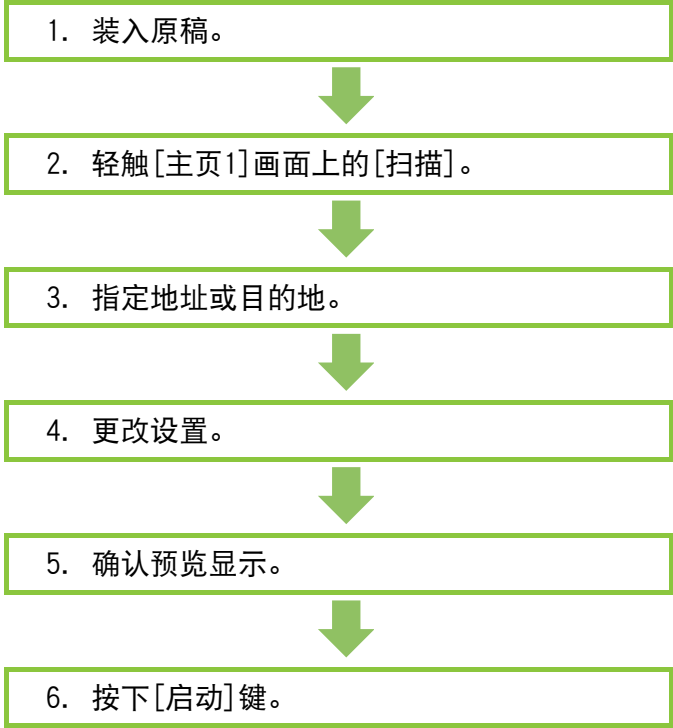

扫描设置..... 第2- 6页

本节详细说明每项扫描设置。

扫描模式功能按钮..... 第2- 11页

本节说明扫描模式中可使用的功能。



2



扫描

扫描操作概述

本节说明基本扫描操作。

步骤

● 1 装入原稿。

关于可使用原稿类型的更多信息，请参阅“安全信息”中的“原稿”。



- 本机无法扫描距离纸张边缘1 mm内的区域。
(此区域内的任何图像部分将丢失。)

■ 在ADF中

1 将原稿装入ADF。

对齐原稿，并面朝上放置。

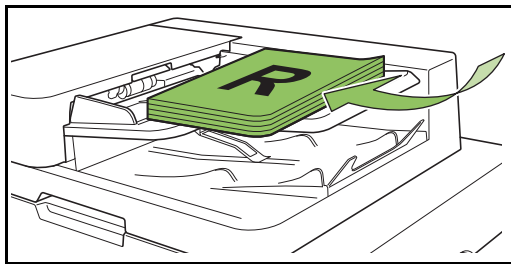

2 根据原稿宽度，滑动原稿导板。

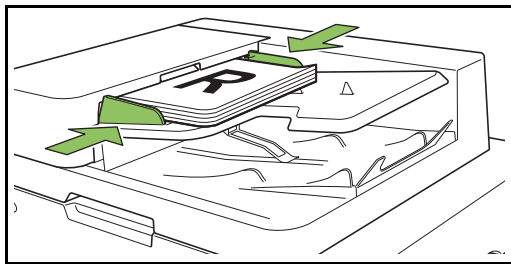

■ 在稿台玻璃上

1 打开原稿盖板。

2 装入原稿。

将原稿面朝下放在玻璃上。
将原稿的角和玻璃的左上角对齐。

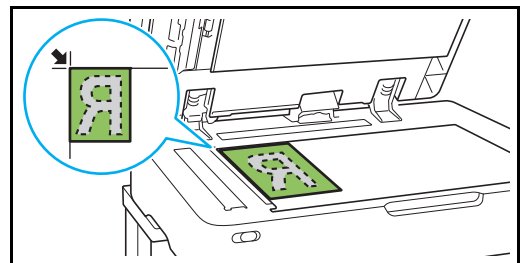

3 关闭原稿盖板。



- 轻轻打开和关闭原稿盖板。

● 2 轻触[主页1]画面上的[扫描]。

选择[邮件]、[个人电脑]或[控制台]。



● 3 指定地址或目的地。

如果您选择[邮件]或[个人电脑]，请为扫描的数据指定地址/目的地。



- 如果您选择[控制台]，则无需指定目的地。扫描的数据被保存到本机的内置硬盘。

■ 当您选择了[邮件]时

您可以将扫描的数据添加到电子邮件中进行发送。

1 轻触[地址]。

显示[地址]画面。

2 从[邮件地址簿]中选择地址。



索引

所选地址显示在[已选择]中。

- 您可以轻触索引缩小地址簿中注册的地址列表的范围。

3 轻触[确定]。



- 若要发送到[邮件地址簿]中未显示的地址，请轻触[直接输入]注册新地址。
- 若要从[已选择]中移除地址，您可以通过轻触[全部清洗]清除所有地址，或者选择要移除的地址并轻触[清除]。
- 轻触[发件人]显示[发件人]画面，并输入发件人的名称。

■ 当您选择了[个人电脑]时

扫描的数据被保存到网络上的电脑中。

1 轻触[目的地]。

显示[目的地]画面。

2 从[PC地址簿]中选择目的地。

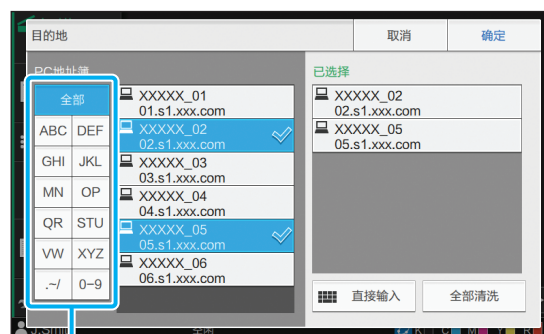

索引

所选目的地显示在[已选择]中。

- 您可以轻触索引缩小地址簿中注册的目的地列表的范围。

3 轻触[确定]。



- 若要将数据保存到[PC地址簿]中未列出的电脑，请轻触[直接输入]注册新目的地。关于目的地服务器的更多信息，请联系您的管理员。
- 若要从[已选择]中移除目的地，您可以通过轻触[全部清洗]清除所有目的地，或者选择要移除的目的地并轻触[清除]。

● 4 更改设置。

为扫描指定详细设置。

关于可配置功能的更多信息，请参阅“设置列表”（第2-5页）。

● 5 确认预览显示。

1 轻触[发送前预览]。

在[发送前预览]画面中轻触[继续]，将开始扫描原稿与显示预览。

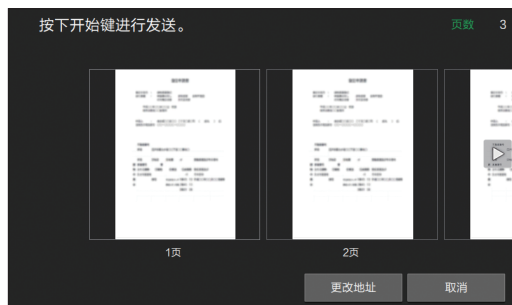

若要切换页面，请轻触[◀]或[▶]。

若要更改地址或目的地，轻触[更改地址]或[存储目录]。

● 6 按下[启动]键。

显示[正在扫描]画面，并且开始扫描原稿。画面上会显示当前状态。

- 显示[确认]画面后，轻触[关闭]。
原稿被扫描和保存。

■ 取消扫描

1 按下[停止]键。

扫描停止，并且显示扫描画面。



- 当您选择[控制台]扫描数据时，扫描的数据将保存到本机的内置硬盘中。可以使用RISO Console将保存的数据下载到用户电脑中。请参阅“RISO Console”中的“[扫描]菜单画面”（第5-8页）。
- 扫描数据的存储期限由管理员配置。



- 对于在使用本机期间可能出现的本机内置硬盘中任何数据的丢失，理想科学工业株式会社概不负责。对于数据保护，建议预先备份数据。

设置列表

以下是扫描模式中可使用的设置列表。

设置项目	使用此项可以：	请参阅
文档名称	保存扫描的数据时，查看和指定文档名称。	第2-6页
颜色模式	指定要扫描数据的颜色模式。	第2-7页
扫描尺寸	为要扫描的原稿指定扫描尺寸。	第2-7页
文件格式	为保存扫描的数据指定文件格式。	第2-7页
双面/单面	指定要扫描的原稿面。	第2-8页
扫描浓度	调节扫描浓度。	第2-8页
原稿放置方向	指定原稿方向。	第2-8页
分辨率	为扫描原稿指定分辨率。	第2-8页
不同原稿尺寸	扫描包含不同输出纸张尺寸的原稿。	第2-8页
页面尺寸	为保存扫描的数据指定大小。	第2-9页
书籍阴影消除	在扫描打开的书籍时消除图像中央的阴影。	第2-9页
页面分割	扫描双开页面并将其拆分为两个部分（左边和右边）。	第2-9页
PIN码	将扫描的作业保存到本机的内置硬盘中时分配PIN代码。	第2-9页
原稿类型	选择原稿类型，以便执行适当的图像处理和保存扫描的数据。	第2-9页
伽玛调整	调整扫描数据的色彩平衡（CMYK）。	第2-10页
图像设定	指定适合原稿的图像处理。	第2-10页
底色消除	让背景色（底色）变得较浅，以便文本更容易阅读。	第2-10页
复印尺寸	放大或缩小扫描的数据。	第2-10页
收藏夹	调出常用设置。	第2-11页
检查设置	检查当前设置。	第2-11页
发送前预览	在发送或保存之前扫描并显示原稿。	第2-11页
自定义菜单	注册收藏夹和默认设置，以及编辑按钮顺序。您也可以注册和编辑地址簿。	第2-11页

扫描设置



设置按钮

文档名称

当保存扫描的数据时，您可以查看要使用的文档名称。

轻触 [文档名称] 设置文档名称。



【文档名称】

在 [输入方式] 和 [添加所有者名] 中指定的信息中，会显示 [文档名称] 和 [所有者] 信息。

【输入方式】

选择 [自动] 自动设置文档名称。

选择 [直接输入] 输入您选择的文档名称。

如果您选择 [自动]，将为文档分配以“SCAN-”开头、后面为序列号（0001至9999）的名称。

【添加所有者名】

指定是否将所有者名添加到在 [输入方式] 中设置的文档名称。

选择 [OFF] 不添加所有者名。

选择 [在前面添加] 在文档名称前面添加所有者名，并采用以下格式命名：

所有者名 - 文档名称 - 页码_序列号. 扩展名

示例：J. Smith-SCAN-0001-0001_0001.tif

选择 [在后面添加] 在文档名称后面添加所有者名，并采用以下格式命名：

文档名称 - 所有者名 - 页码_序列号. 扩展名

示例：SCAN-0001-J. Smith-0001_0001.tif



· 仅当文件名重复时，才会添加序列号。

1 轻触 [文档名称]。

显示 [文档名设置] 画面。

2 为 [输入方式] 选择一个选项。

当选择 [直接输入] 时，输入文档名称并轻触 [确定]。

3 选择是否添加所有者名。

4 轻触 [确定]。



· 关于文本输入的更多信息，请参阅“输入文本”（第24页）。

· 对于 [直接输入]，您可以使用大小写字母。

颜色模式

选择要扫描数据的颜色模式。

[自动]

本机会自动确定原稿是彩色还是黑白。如果确定原稿为彩色，将转换为RGB数据并保存。如果确定原稿为黑白，将转换为黑色数据并保存。

[全彩]

原稿被转换为RGB数据并保存。

[灰度]

彩色原稿和彩色照片被转换为灰度数据并保存。

[黑]

原稿被保存为黑白（二进制）数据。

1 轻触[颜色模式]。

显示[颜色模式]画面。

2 选择颜色模式。

3 轻触[确定]。

扫描尺寸

指定要扫描原稿的尺寸。

关于更多信息，请参阅“复印”中的“扫描尺寸”（第1-10页）。

文件格式

为保存扫描的数据指定文件格式。

[PDF]、[TIFF]、[JPEG]、[PDF/A]

文件格式	设置项目
[PDF]	[图像质量] [详细设定] [ZIP] [单页] [密码设置] [用户密码] [所有者密码]
[TIFF]	[详细设定] [ZIP]
[JPEG]	[图像质量] [详细设定] [ZIP]
[PDF/A]	[图像质量]

[图像质量]

[1: 低]、[2]、[3]、[4]、[5: 高]

[PDF密码]

设置用户密码和所有者密码。

[ZIP]

当通过电子邮件发送扫描的数据或者将扫描的数据发送到网络上的电脑时，会显示此项。选择[ON]将扫描的数据压缩为zip文件。



· 将扫描的数据保存到本机的内置硬盘时，扫描的数据将被压缩为zip文件。

[单页]

选择[ON]将扫描的数据保存为单页。

1 轻触[文件格式]。

显示[文件格式]画面。

2 选择用于保存扫描数据的文件格式。

3 根据需要更改设置。

4 轻触[确定]。



- 如果扫描的数据只有一个文件，将不会压缩扫描的数据。
- 如果[文件格式]设置为[PDF]，将[单页]设置为[ON]时，[ZIP]选项将变为可用。
- 需要选择[PDF]作为文件格式时可输入的[用户密码]才能在以后打开文档。需要[所有者密码]才能设置文档的访问权限，特别是打印和编辑权限。
本机的[PIN码]（第2-9页）与上面提及的密码不同；PIN代码起着保护要保存到内置硬盘的扫描作业和从电脑发送的打印作业的作用。

双面/单面

指定要扫描的原稿面。



- 不能一起使用[双面/单面]和[书籍阴影消除]。（第2-9页“书籍阴影消除”）

[单面]、[双面]

[分页方向]

指定页面是左右还是上下打开。

[原稿放置方向]（第2-8页“原稿放置方向”）

1 轻触[双面/单面]。

显示[双面/单面]画面。

2 轻触[原稿放置方向]。

选择[顶边]或[向左]。

3 指定要扫描的原稿面。

如果您选择了[双面]，请指定分页方向。

4 轻触[确定]。

扫描浓度

调节扫描浓度。

关于更多信息，请参阅“复印”中的“扫描浓度”（第1-12页）。

原稿放置方向

指定原稿方向。

关于更多信息，请参阅“复印”中的“原稿放置方向”（第1-10页）。

分辨率

为扫描原稿指定分辨率。

[200 dpi]、[300 dpi]、[400 dpi]、[600 dpi]

1 轻触[分辨率]。

显示[分辨率]画面。

2 选择分辨率。

3 轻触[确定]。

不同原稿尺寸

当原稿中使用了多种不同的原稿尺寸时，使用此项。可以共存的尺寸为“A4-LEF和A3”、“B5-LEF和B4”以及“Letter-LEF和Ledger”。

关于更多信息，请参阅“复印”中“不同原稿尺寸”（第1-13页）下的步骤2和后续步骤。

页面尺寸

为保存扫描的数据指定大小。

[自动]

根据[扫描尺寸]和[复印尺寸]的设置自动设置页面尺寸。

[标准]

以所选的标准尺寸保存数据。

[自定义]

保存为管理员预先注册的非标准页面尺寸。

[手动]

指定未注册的非标准页面尺寸并另存为该尺寸。

1 轻触[页面尺寸]。
显示[页面尺寸]画面。

2 选择页面尺寸。

3 轻触[确定]。

书籍阴影消除

在扫描打开的书籍时消除图像中央的阴影。

关于更多信息，请参阅“复印”中的“书籍阴影消除”（第1-13页）。



· 不能一起使用[书籍阴影消除]和[双面/单面]。（第2-8页“双面/单面”）

页面分割

使用此项扫描双开页面并将其拆分为两个部分（左边和右边）。

关于更多信息，请参阅“复印”中的“页面分割”（第1-14页）。

PIN码

将扫描的作业保存到本机的内置硬盘中时分配PIN代码。当使用RISO Console下载到电脑时，需要使用此处设置的PIN代码。

[OFF]、[ON]

输入数值（最多8个字符）

1 轻触[PIN码]。
显示[PIN码]画面。

2 轻触[ON]。

3 使用数字键输入PIN代码。

4 轻触[确定]。

原稿类型

选择原稿类型，以便执行适当的图像处理以保存扫描的数据。

[行/照片]

当原稿同时有文本和照片时，选择此项。

[行]

当原稿有文本或插图时，选择此项。

[照片]

当原稿有照片时，选择此项。

1 轻触[原稿类型]。
显示[原稿类型]画面。

2 选择原稿类型。

3 轻触[确定]。

伽玛调整

调整扫描数据的色彩平衡。

关于更多信息，请参阅“复印”中的“伽玛调整”（第1-20页）。



- 当[颜色模式]设置为[灰度]或[黑]时，只能调节K的伽玛值。无法修正C-R、M-G或Y-B的伽玛值。（第2-7页“颜色模式”）

图像设定

指定适合原稿的图像处理。

关于更多信息，请参阅“复印”中的“图像设定”（第1-21页）。

底色消除

此功能在扫描有背景色的文本原稿或者打印在彩色纸张上的原稿时让背景色（底色）较浅，以便文本更容易阅读。

关于更多信息，请参阅“复印”中的“底色消除”（第1-21页）。

复印尺寸

放大或缩小扫描的数据。

[100%]

数据不会放大或缩小。

[自动]

根据[扫描尺寸]和[页面尺寸]的设置自动设置复制尺寸。

[缩小]、[放大]

数据随所选复制尺寸放大或缩小。

手动

数据随用户定义的复制尺寸放大或缩小。

1 轻触[复印尺寸]。

显示[复印尺寸]画面。

2 指定复制尺寸。

若要使用用户定义的复制尺寸，轻触[▼]或[▲]指定尺寸。您也可以使用数字键输入数字。

3 轻触[确定]。

扫描模式功能按钮



功能按钮

收藏夹

可以根据需要随时调用设置。建议的设置已预注册到收藏夹。注册常用设置会很方便。关于更多信息，请参阅“复印”中的“收藏夹”（第1-30页）。

检查设置

使用此项确认当前设置。

1 轻触[检查设置]。

显示[检查设置]画面。检查当前设置。

以下设置可以从副菜单配置：

- 添加至收藏夹
- 以默认值保存
- 设置确认打印

2 轻触[上一步]。

发送前预览

您可以在发送或保存之前扫描并显示原稿。

1 轻触[发送前预览]。

显示[确认]画面。

2 轻触[继续]开始扫描。

显示预览画面。检查扫描结果。

3 按下[启动]键。

数据被发送或保存。



- 您可以通过[更改地址]更改电子邮件地址，或者通过[存储目录]更改保存扫描数据的目的地。
- 当扫描数据包含多页时，轻弹画面可在不同页面之间切换。也可轻触[◀]或[▶]在不同页面之间切换。

自定义菜单

您可以注册收藏夹和默认设置，以及编辑按钮顺序。您也可以注册和编辑地址簿。

添加至收藏夹/编辑收藏夹

使用此功能将使用设置按钮配置的设置注册至收藏夹。您最多可以注册30个收藏夹。关于更多信息，请参阅“复印”中的“添加至收藏夹”（第1-31页）和“编辑收藏夹”（第1-32页）。



- 以下设置无法注册至收藏夹：
 - [文档名称]、[文件格式]中的[PDF密码]、[PIN码]

2

添加到地址簿

您可以将地址和目的地注册到地址簿。

■ 当您选择了[邮件]时

1 轻触[自定义菜单]。

显示[自定义菜单]画面。

2 轻触[地址簿]。

显示[编辑地址簿]画面。



3 轻触[创建]。

显示[创建]画面。



4 输入电子邮件地址。

5 输入收件人名称。

6 指定索引。

7 轻触[确定]。

地址被注册到地址簿。

8 设置[显示地址簿]选项。

指定在地址簿上显示通用收件人还是单个收件人。

9 轻触[关闭]。

■ 当您选择了[个人电脑]时

将电脑注册为扫描数据目的地。

关于更多信息，请参阅“管理员指南”中的“扫描数据目录”。

编辑地址簿

您可以编辑地址簿中注册的个人地址和目的地。

■ 当您选择了[邮件]时

1 轻触[自定义菜单]。

显示[自定义菜单]画面。

2 轻触[地址簿]。

显示[编辑地址簿]画面。

3 选择地址，并轻触[编辑]。

显示[编辑]画面。

4 更改设置。

5 轻触[确定]。

地址设置即改变。

6 轻触[关闭]。

■ 当您选择了[个人电脑]时

改变注册为扫描数据目的地的设置。

关于更多信息，请参阅“管理员指南”中的“扫描数据目录”。

删除地址或目的地

您可以从地址簿删除个人地址和目的地。

■ 当您选择了[邮件]时

- 1 轻触[自定义菜单]。
显示[自定义菜单]画面。
- 2 轻触[地址簿]。
显示[编辑地址簿]画面。
- 3 选择地址，并轻触[删除]。
显示[确认]画面。
- 4 轻触[确定]。
地址即从地址簿删除。
- 5 轻触[关闭]。

■ 当您选择了[个人电脑]时

删除注册为扫描数据目的地的目的地。
关于更多信息，请参阅“管理员指南”中的“扫描数据目录”。

保存/清除默认值

您可以将使用设置按钮输入的数值注册为默认设置。

关于更多信息，请参阅“复印”中的“以默认值保存”（第1-32页）和“清除默认值”（第1-33页）。



- 以下设置无法注册为默认设置：
 - [文档名称]、[文件格式]中的[PDF密码]、[PIN码]

编辑按钮顺序

此功能改变设置按钮的排列。

关于更多信息，请参阅“复印”中的“编辑按钮顺序”（第1-33页）。

将本机和电脑连接到网络将本机作为打印机使用。
通过使用打印机驱动程序，您可以将打印数据从电脑发送到本机。

打印操作概述（打印机驱动程序） 第3-2页

1. 打开打印机驱动程序画面。



2. 更改设置。



3. 单击[确定]。



4. 单击[打印]或[确定]。

打印操作概述（打印模式） 第3-3页

1. 轻触[主页1]画面上的[打印]。



2. 选择作业。



3. 按下[启动]键。

打印机驱动程序设置..... 第3-9页

本节详细说明每项打印机驱动程序设置。

打印模式功能按钮..... 第3-31页

本节说明打印模式中可使用的功能。



3



打印

打印操作概述

本章说明将本机作为打印机使用的基本操作。

通过打印机驱动程序执行的步骤

● 1 打开打印机驱动程序画面。

1 在电脑的应用程序中选择打印选项。

显示打印对话框。

2 确认打印机名称，并单击[属性]或[详细设定]。

按钮名称会因应用程序而异。

● 2 更改设置。

关于可配置设置的更多信息，请参阅“设置列表”（第3-6页）。

- 若要将打印机驱动程序画面上的所有设置恢复为默认值，请单击[返回标准状态]。



- 打印机驱动程序的[原稿类型]和[纸张类型]设置会大大影响打印质量。根据使用情况更改设置。

● 3 单击[确定]。

显示打印对话框。



- 如果勾选了打印对话框中的[排序]复选框，请清除复选标记。若要进行排序打印，请将[基本]选项卡中的[排序]设置为[有序]。

● 4 单击[打印]或[确定]。

打印数据被发送到本机。



- 在使用外部系统连接功能时，轻触[主页1]画面上的[外部系统连接]，就可以打印保存在外部系统上的作业。
关于更多信息，请参阅“外部系统连接”（第3-32页）。

通过打印模式执行的步骤

- 根据管理员配置的设置而定，可能只需登录即可打印。

1 轻触[主页1]画面上的[打印]。



2 选择作业。



缩略图上显示的图标

- : 有PIN代码的作业
- : 损坏的作业（损坏的数据或者有问题的数据）
- : 从电脑发送的所有其它作业

以下设置可以从副菜单配置：

- 细节
- 更改设置
- 删除

- 当作业名称超过字符限制时，作业名称的前半部分将被省略，并显示为“...”。
- 以下情况下，作业名称显示为“*****”：
 - 在打印机驱动程序上勾选了[隐藏任务名称]复选框的作业（第3-26页“PIN码”）

3 按下[启动]键。

所选作业被打印。

■ 当打印有PIN代码的作业时

显示PIN代码输入画面。使用数字键输入PIN代码，然后轻触[继续]。

打印过程中更改设置

1 按下[停止]键。

显示[正在挂起]画面。

2 轻触[更改设置]。

显示[更改设置]画面。



3 更改设置。

您可以更改以下设置：

- 慢速打印（第1-28页“慢速打印”）
- 打印浓度（第1-12页“打印浓度”）
- 用纸选择（第1-8页“用纸选择”）
- 图像位置调整（第1-22页“图像位置调整”）



- 如果您轻触[校样]，仅打印按[停止]键时正在处理的页面的一个副本。

4 轻触[关闭]。

5 轻触[继续]。

打印作业以应用的已更改设置继续。

打印过程中进行维护

1 按下[停止]键。

显示[正在挂起]画面。

2 轻触[维护]。

显示[维护]画面。

3 更改设置。

您可以更改以下设置：

- 打印头清洗
- 前盖解锁
- 联机/脱机
- 出纸导板调整



- 轻触[联机/脱机]显示[联机/脱机]画面。您可以通过将[联机/脱机]设置为[OFF]来独占打印机。
- 关于[打印头清洗]和[前盖解锁]的更多信息，请参阅“附录”中的“维护”（第8-2页）。
- 如果您轻触[校样]，仅打印按[停止]键时正在处理的页面的一个副本。
- 如果您在使用选购的自动控制堆叠纸盘或大容量收纸器，您可以使用[出纸导板调整]调整出纸盘的位置。关于更多信息，请参阅“附录”中的“维护”（第8-2页）。

4 轻触[关闭]。

5 轻触[继续]。

打印作业以应用的调整继续。

打印机驱动程序画面

可以通过打印机驱动程序画面配置设置。

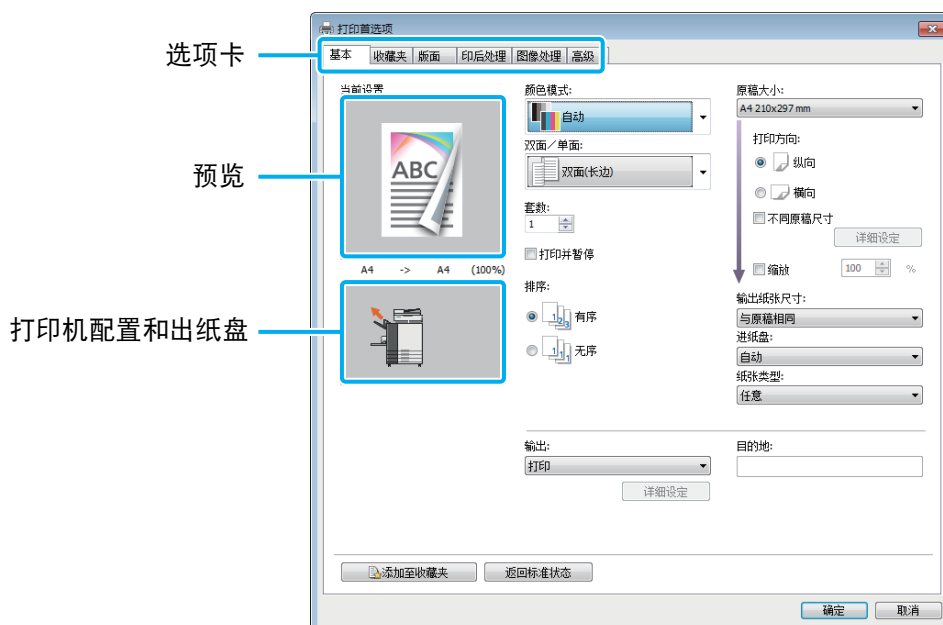

- 选项卡：单击选项卡切换画面。
- 预览：显示要打印文档的预览图像。图像下会显示原稿大小、纸张尺寸和放大/缩小百分比。
- 打印机配置和出纸盘：显示所连接的选购部件作为示例。出纸盘会带有箭头。



- 单击[返回标准状态]将打印机驱动程序画面上的所有设置恢复为默认值。
- 当连接了选购设备时，请先配置[环境]选项卡下[打印机配置]中的设置以使用某些功能。不可用的功能显示为灰色。（第3-28页“[环境]选项卡”）

设置列表

打印机驱动程序设置列表

以下是可通过打印机驱动程序配置的设置列表。

设置项目	使用此项可以：	请参阅
[基本] 选项卡		
颜色模式	选择颜色模式。	第3-9页
双面/单面	指定纸张的打印面。	第3-9页
套数	输入打印份数。	第3-10页
打印并暂停	在打印一套之后停止本机，以检查打印结果。	第3-10页
排序	指定打印多个副本时的出纸方法。	第3-10页
原稿大小	指定原稿的纸张尺寸和方向。	第3-10页
不同原稿尺寸	打印包含不同页面尺寸的页面的数据。	第3-11页
缩放	如果需要，在打印前指定对原始图像进行放大或缩小。	第3-11页
输出纸张尺寸	指定打印纸张的尺寸。	第3-11页
进纸盘	指定装入打印纸张的纸盘。	第3-12页
纸张类型	指定打印纸张的类型。	第3-12页
输出和目的地	为从电脑发送的文档数据选择输出。 如果为[输出]选择了除[打印]以外的选项，通过按下[详细设定]指定目的地。	第3-13页
添加至收藏夹	将当前设置注册到收藏夹选项卡。	第3-13页
[收藏夹] 选项卡		
列表	确认注册到收藏夹的设置。	第3-14页
编辑收藏夹	编辑注册的收藏夹。	第3-14页
打开文件	打开保存的收藏夹文件。	第3-14页
保存在文件中	以专门的文件格式保存收藏夹文件，扩展名为“.uds”。	第3-14页
添加至收藏夹	将当前设置注册到收藏夹选项卡。	第3-14页
[版面] 选项卡		
拼版	组合多个连续的页面。	第3-15页
单页拼版	在一张纸上多次打印同一个页面。	第3-15页
小册子	为中间装订的小册子指定拼版。	第3-16页
水印	指定要添加到文档页面的背景水印。	第3-16页
标记	将页码、日期或文本标记在页眉或页脚。	第3-17页
图像位置调整	当调整打印位置时，指定此项。	第3-18页
旋转	指定打印方向。	第3-18页
添加至收藏夹	将当前设置注册到收藏夹选项卡。	第3-19页

设置项目	使用此项可以：	请参阅
[印后处理] 选项卡		
装订边距	指定装订余边。	第3-19页
装订	选择装订位置。	
	当使用选购的交错装订托盘时	第7-4页
	当使用选购的多功能整理器时	第7-28页
打孔	指定打孔位置。 (当使用选购的多功能整理器时)	第7-30页
折页	指定打印纸张的折页。(将选购的多功能整理器与折页单元配合使用时)	第7-30页
小册子装订	指定装订方法。 (当使用选购的多功能整理器时)	第7-32页
交错出纸	指定交错出纸的时机。	
	当使用选购的交错装订托盘时	第7-7页
	当使用选购的大容量收纸器时	第7-22页
	当使用选购的多功能整理器时	第7-34页
插页	指定在打印材料之间插入插页的位置。	第3-20页
添加封面	为打印材料添加封面和封底。	第3-21页
出纸盘	指定出纸盘。	
	当使用选购的自动控制堆叠纸盘时或宽幅收纸盘	第7-16页
	当使用选购的大容量收纸器时	第7-22页
	当使用选购的多功能整理器时	第7-34页
连续出纸	当出纸盘变满时自动切换出纸盘。	
	当使用选购的自动控制堆叠纸盘时	第7-16页
	当使用选购的大容量收纸器时	第7-23页
	当使用选购的多功能整理器时	第7-34页
邮件制作	从纸张和已打印材料创建包含邮件的封装邮件。 (当使用选购的信封封装机时)	第3-21页
无线装订	为使用连线胶装机创建小册子配置设置。 (当使用选购的连线胶装机时)	第3-21页
添加至收藏夹	将当前设置注册到收藏夹选项卡。	第3-21页
[图像处理] 选项卡		
原稿类型	指定是否增强打印材料中照片或文本的图像质量。	第3-22页
打印浓度	指定打印浓度。	第3-22页
图像质量	指定打印分辨率。	第3-22页
行平滑	让文本或插图的轮廓变得平滑。	第3-22页
半色调	指定半色调处理方法。	第3-23页
伽玛调整	调整亮度、色度、对比度及红、绿和蓝的伽玛值。	第3-23页
条码区域指定	指定条码区域，使条形码适于读取。	第3-24页
信封图像处理	为信封打印指定图像处理。	第3-25页

设置项目	使用此项可以：	请参阅
细线加强	防止原稿中的细线消失。	第3-25页
添加至收藏夹	将当前设置注册到收藏夹选项卡。	第3-25页
【高级】选项卡		
所有者	指定您选择的所有者名。	第3-26页
作业名称	指定所需的作业名称。	第3-26页
PIN码	为数据添加PIN代码。	第3-26页
作业备注	为作业添加备注。	第3-26页
编程	按群组（例如公司部门或班级）指定份数。您可以快速打印所需套数的正确份数。	第3-26页
慢速打印	降低打印速度。这样也会减弱打印作业时本机产生的噪音。	第3-27页
空白页检测	禁止打印文档中所包含任何空白页面。	第3-27页
复写纸打印	在使用复写纸形式或插页等打印多种类型的纸张时配置此项。	第3-27页
版本	您可以查看打印驱动程序版本。	第3-27页
添加至收藏夹	将当前设置注册到收藏夹选项卡。	第3-27页
【环境】选项卡		
通过共享的打印机	选择此项共享打印服务器的打印机驱动程序以使用本机。	第3-28页
SNMP团体名	为SNMP通信指定团体名。	第3-28页
Wake On LAN	指定在发送打印作业时是否发送Wake On LAN信号。	第3-28页
打印机配置	手动指定打印机驱动程序可选配置的信息。	第3-29页
自定义纸张输入	将所选尺寸的纸张注册到打印机驱动程序。	第3-29页
文件夹登录	将打印数据的目的地文件夹注册到打印机驱动程序。	第3-30页
获得打印机信息	获取可选配置的信息并将其自动配置到打印机驱动程序。	第3-30页

打印模式功能按钮列表

打印模式中可使用的功能按钮如下。

设置项目	使用此项可以：	请参阅
视图选择	选择是以缩略图还是列表形式查看项目。	第3-31页
联机/脱机	切换网络连接。	第3-31页
选择全部	选择显示的所有待处理文档。	第3-31页

打印机驱动程序设置

本节说明如何配置打印机驱动程序的基本设置，例如颜色模式、双面/单面打印和纸张类型。

[基本]选项卡

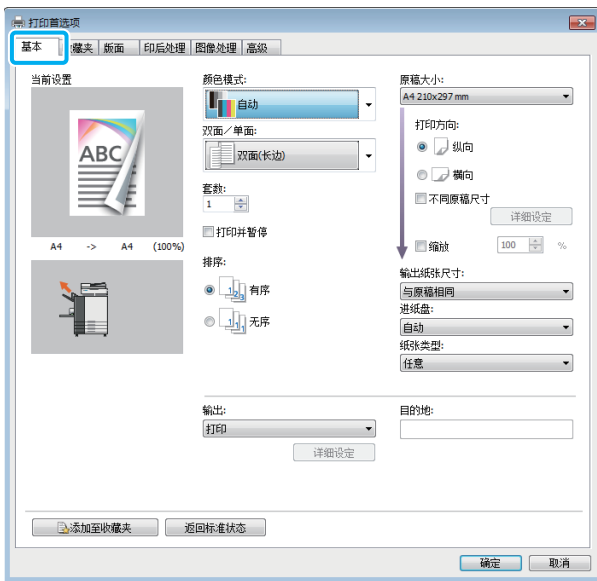

颜色模式

选择颜色模式。

[自动]

本机自动读取文档的颜色，并相应地以全彩（青、品红、黄、文件红和黑）或黑白打印。

[全彩]

选择此项使用五种颜色（青、品红、黄、文件红和黑）进行打印。

[黑白]

选择此项以一种颜色（黑色）进行打印，而不管文档中使用的颜色。

[青]

选择此项以一种颜色（青色）进行打印，而不管文档中使用的颜色。

[品红]

选择此项以一种颜色（品红）进行打印，而不管文档中使用的颜色。



- 选择[蓝]选项时，可以一种颜色（蓝色）进行打印。
如果未显示[蓝]，请在打印机驱动程序的环境]选项卡中[打印机配置:]下的[可使用蓝:]中选择[已安装]。

双面/单面

指定纸张的打印面。

[单面]

在纸张的一面上打印数据。

[双面(长边)]

在纸张的双面上打印数据，以长边为装订位置。

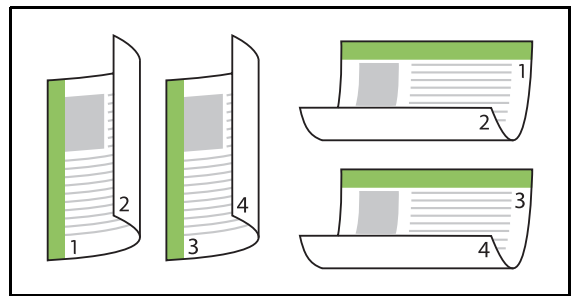

[双面(短边)]

在纸张的双面上打印数据，以短边为装订位置。

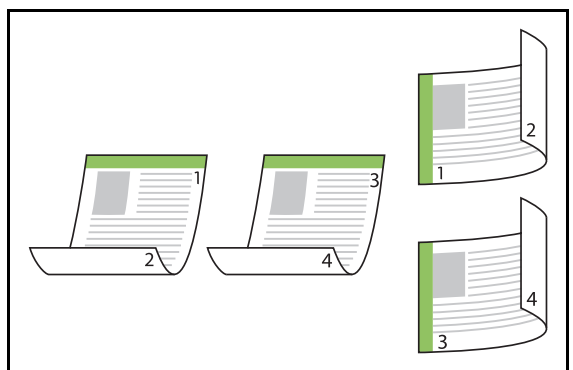

- 若要在纸张的双面上打印不同尺寸的文档，请在[不同原稿尺寸]对话框中指定装订方向。

套数

输入打印份数（1到9999）。



- 当配置了程序时，您无法输入份数。

打印并暂停

打印有大量页面的文档时，先打印一页或一套（此页或此套不包括在指定的页数中）供您确认，然后再正式开始打印。在您确认打印材料后，按打印机上的[启动]键继续打印。勾选复选框启用此项。



- 根据打印方法（在[排序]下选择的[无序]或[有序]）输出确认的打印材料。
- 确认打印材料后，您可以在打印机的操作面板上更改设置。（第3-3页“打印过程中更改设置”）

排序

指定打印多个副本时的出纸方法。

[有序]、[无序]



- 如果选择了[有序]，清除应用程序打印对话框中[排序]的复选标记。如果勾选了此复选框，可能无法正确打印文档。

原稿大小

指定文档数据的纸张尺寸和方向。

[打印方向]

[纵向]、[横向]



- 当在信封上打印时，建议连接选购的堆叠出纸盘和信封进纸套件。
- 列表中显示了[环境]选项卡的[自定义纸张输入]中注册的尺寸。（第3-29页“自定义纸张输入”）

指定自定义尺寸

当文档为非标准尺寸时，选择[Custom]。

1 将[原稿大小]选择为[Custom]。
显示[自定义]对话框。

2 输入原稿尺寸。

3 单击[确定]。



- 仅当配置文档尺寸时，此处输入的尺寸才有效。注册常用的文档尺寸会很方便。（第3-29页“自定义纸张输入”）

不同原稿尺寸

当原稿数据中使用了多种不同的原稿尺寸时，使用此项。

勾选此复选框启用自动选择适合文档尺寸的进纸盘。



- 您无法将[不同原稿尺寸]和[输出纸张尺寸]、[拼版]、[单页拼版]、[小册子]、[装订边距]、[添加封面]、[空白页检测]或[复写纸打印]功能一起使用。（第3-11页“输出纸张尺寸”、第3-15页“拼版”、第3-15页“单页拼版”、第3-16页“小册子”、第3-19页“装订边距”、第3-21页“添加封面”、第3-27页“空白页检测”、第3-27页“复写纸打印”）
- 将此功能与双面打印一起使用时，仅当文档的正面和背面尺寸相同时，才会应用双面打印。（如果尺寸不同，页面的背面为空白。）
- 当在未勾选[不同原稿尺寸]复选框的情况下打印不同原稿尺寸数据时，将以首页的尺寸打印所有页面。

■ 将此功能与双面打印一起使用

将此功能与双面打印一起使用时，您可以为每个纸张尺寸设置装订位置。

勾选[不同原稿尺寸]复选框，然后单击[详细设定]显示[不同原稿尺寸]对话框。为每个尺寸选择装订位置。

[大页面]

[长边]、[短边]

[小页面]

[长边]、[短边]

[大页面的180度旋转]

勾选[大页面的180度旋转]复选框将大页面旋转180度。



- [大页面]是指A3、B4和Tabloid；[小页面]则是指其它尺寸。
- 某些应用程序不允许将大页面旋转到所需方向。这种情况下，请勾选此复选框将打印方向旋转180度。

缩放

指定原稿的放大/缩小倍率。

勾选[缩放]复选框，然后在50%到200%的范围内输入放大/缩小倍率。

如果您未选择[缩放]，将根据[原稿大小]、[输出纸张尺寸]和页面拼版设置自动选择放大/缩小倍率。

输出纸张尺寸

指定打印纸张的尺寸。



- 您无法同时使用[输出纸张尺寸]和[不同原稿尺寸]。（第3-11页“不同原稿尺寸”）
- 当在信封上打印时，建议连接选购的堆叠出纸盘和信封进纸套件。
- 列表中显示了[环境]选项卡的[自定义纸张输入]中注册的尺寸。（第3-29页“自定义纸张输入”）

■ 指定自定义纸张尺寸

当纸张为非标准尺寸时，选择[Custom]。

1 将[输出纸张尺寸]选择为[Custom]。

显示[自定义]对话框。

2 输入纸张尺寸。

3 单击[确定]。



- 仅当配置文档尺寸时，此处输入的尺寸才有效。注册常用的纸张尺寸会很方便。（第3-29页“自定义纸张输入”）

进纸盘

指定用于打印的输入纸盘。



- 使用[复写纸打印]功能时，[进纸盘]设置为[自动]。（第3-27页“复写纸打印”）

[自动]

根据[纸张类型]和[输出纸张尺寸]设置自动选择进纸盘。

[进纸盘1]、[进纸盘2]、[进纸盘3]

使用指定纸盘中装入的纸张进行打印。

[标准进纸盘]

使用标准进纸盘中装入的纸张进行打印。



- 如果选择了[自动]，但是纸盘中装入的实际纸张与[输出纸张尺寸]和[纸张类型]设置不一致（或者装入了相同的纸张，但是纸盘选择设置未设置为[自动选择]），将发生故障，并且不打印作业。在[纸张类型]中选择[任意]。（第3-12页“纸张类型”）
- 您可以使用RISO Console确认打印机进纸盘中装入的纸张尺寸和纸张类型。请参阅“RISO Console”中的“[消耗品]画面”（第5-5页）。
- 使用选购的大容量进纸器时，将显示[大容量进纸器]而不是[标准进纸盘]。

纸张类型

选择打印纸张的类型。

您可以通过各种调整（例如墨水的着色和量）以及适合所选纸张类型的图像处理打印文档数据。

[任意]

选择此项启用根据打印机设置自动选择纸张类型。

[普通纸]

[喷墨纸]、[哑光喷墨纸]

当使用喷墨纸或类似纸张时，选择其中之一。

[优质纸]

[喷墨明信片]

通过[进纸盘]选择[标准进纸盘]或[大容量进纸器]时，可配置此项。



- 本机会选择最适合所用纸张类型的颜色配置文件。若要以合适的色彩平衡进行打印，请让打印机纸张设置与装入的纸张保持一致。
- 如果选择[任意]，当未与打印机建立通信或者发送打印作业后打印机的纸张设置发生改变时，纸张类型和图像处理可能不兼容。

什么是颜色配置文件？

显示器或其它显示设备上的颜色以三种主要的光线颜色（RGB：红色、绿色和蓝色）表示，而使用墨水打印的颜色则以三种主要颜色（CMY：青色、品红和黄色）表示。

因为CMY（用于表示在纸张上打印的颜色）的颜色比RGB（用于表示在电脑显示器上显示的颜色）少，所以打印机无法将颜色打印得与在显示器上看到的颜色完全相同。因此，需要使用一种特殊的方法将RGB颜色转换为CMY颜色，以便再现几乎相同的颜色或自然的颜色。

此方法称为“色彩管理”，而转换表则称为“颜色配置文件”。

通过色彩管理，打印机会根据原始图像和正在使用的纸张组合自动选择数种颜色配置文件，以获得理想的色彩。

- 本机使用根据经 Monotype Imaging K.K. 授权的ColorSet 技术进行创建和编辑的颜色配置文件。

输出和目的地

指定是打印从电脑发送的数据，还是将其保存到打印机的文件夹中。

您还可创建文件用于条码区域指定应用程序。

[打印]

打印数据。

[存储]

您可以将文档数据以PRN文件的形式保存到本机的文件夹中。

[打印&存储]

将原稿数据保存到本机的文件夹中并进行打印。

[存储为文件]

PRN文件被创建，以用于RISO条码区域指定应用程序。



- 可以通过[存储] - [加载]画面（第4-3页）或者通过“RISO Console”上的“[存储]菜单”（第5-10页）打印本机文件夹中保存的数据。
- PRN文件以为理想科学工业株式会社专门研究的格式通过打印机驱动程序输出。无法使用其它制造商的打印机或应用程序打开PRN文件。
- 电脑用户名被作为所有者添加到保存到本机文件夹的数据。

■ 目标文件夹设置

在[环境]选项卡的[文件夹登录]中注册的文件夹显示在[目的地]中。（第3-28页“[环境]选项卡”）

1 在[输出]中，选择[打印&存储]或[存储]。

2 单击[详细设定]。

显示[输出]对话框。

3 在[目的地]下拉菜单中，选择原始数据的目录。

- 可用文件夹显示在[目的地]列表中。

4 单击[确定]。

所选文件夹名称显示在[目的地]中。

添加至收藏夹

可以保存打印机驱动程序画面上的当前设置以便以后根据需要进行调用。

最多保存30组设置。

1 在打印机驱动程序画面上配置必要的设置。

2 单击[添加至收藏夹]。

显示[添加至收藏夹]对话框。

3 输入名称。

- 使用1到20个字符输入名称。

4 单击[登录]。

设置被保存，并显示在[收藏夹]选项卡中。

[收藏夹] 选项卡

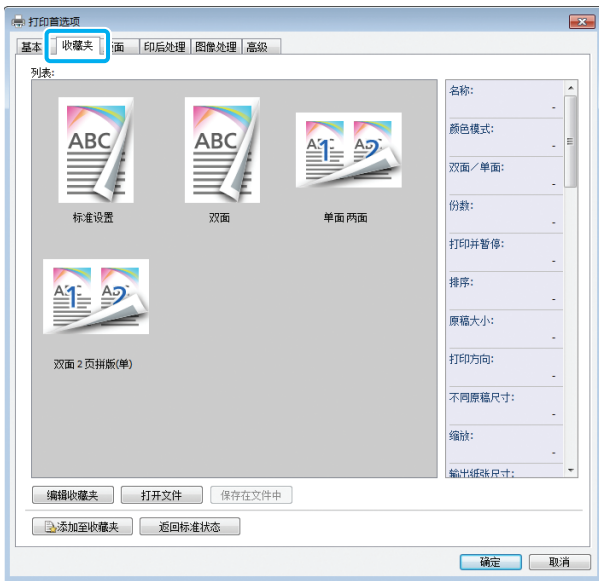

列表

注册到收藏夹的打印机驱动程序设置以列表显示。建议的设置已预注册到收藏夹。单击一个收藏夹显示列表中所选收藏夹设置的详情。打印设置会根据所选收藏夹设置进行改变。

编辑收藏夹

编辑注册的收藏夹。

[当前设置]

显示所选收藏夹设置。

[列表]

显示注册的收藏夹。

[向上]、[向下]

您可以使用这些键改变收藏夹在[列表]中的显示顺序。

[重新命名]

您可以改变收藏夹的注册名称。使用1到20个字符输入新名称。

[删除]

您可以删除一个收藏夹项目。

打开文件

您可以调用电脑中保存的打印机驱动程序设置。

- 1 单击[打开文件]。
显示[打开]对话框。
- 2 在电脑上选择文件。
- 3 单击[打开]。
加载的设置显示在[列表]中。

保存在文件中

您可以将注册到收藏夹的设置保存到电脑。将设置保存到电脑会很有用，例如，当您想要在多个用户之间共享设置或者重新安装打印机驱动程序时。

- 1 在[列表]中选择您想要保存到电脑的设置。
- 2 单击[保存在文件中]。
显示[另存为]对话框。
- 3 指定目标文件夹和文件名。
- 4 单击[保存]。
所选设置被保存。

添加至收藏夹

可以保存打印机驱动程序画面上的当前设置以便以后根据需要进行调用。最多保存30组设置。关于更多信息，请参阅“添加至收藏夹”（第3-13页）。

[版面] 选项卡

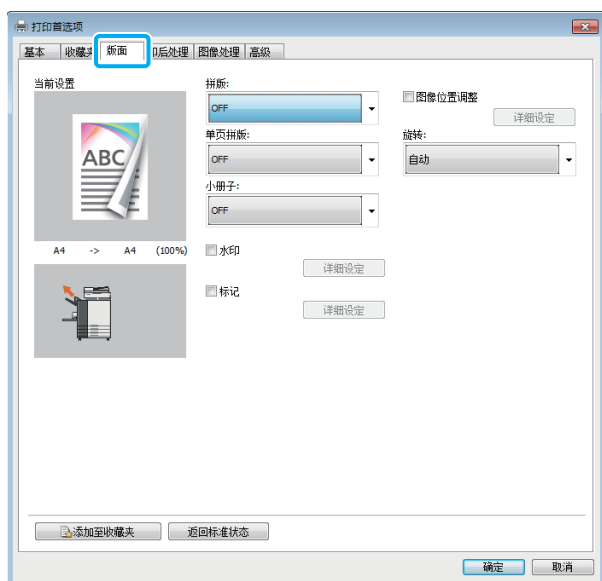

拼版

此功能将连续的页面合并到一张纸上进行打印。



- 您无法将 [拼版] 功能和 [不同原稿尺寸]、[单页拼版]、[小册子] 或 [空白页检测] 功能一起使用。(第3-11页“不同原稿尺寸”、第3-15页“单页拼版”、第3-16页“小册子”、第3-27页“空白页检测”)

[OFF]、[2页:左到右]、[2页:右到左]、
[2页:上到下]、[2页:下到上]、[4页:左上到下]、
[4页:左上到右]、[4页:右上到下]、[4页:右上到左]、
[8页:左上到下]、[8页:左上到右]、[8页:右上到下]、
[8页:右上到左]

选择每张纸上的页数和布置的顺序。

示例：如果选择了[4页:左上到下]

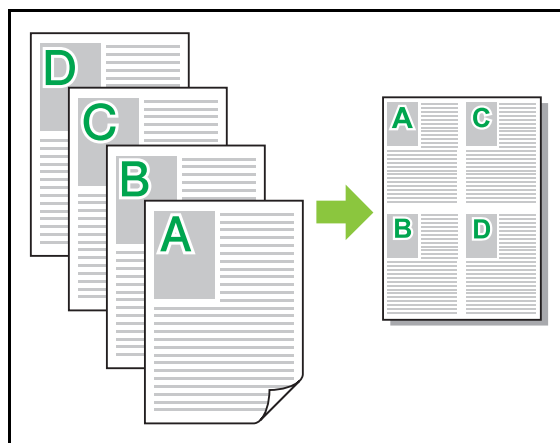

单页拼版

同一页在一张纸上打印多次。



- 您无法将 [单页拼版] 功能和 [不同原稿尺寸]、[拼版] 或 [小册子] 功能一起使用。(第3-11页“不同原稿尺寸”、第3-15页“拼版”、第3-16页“小册子”)

[OFF]、[2页]、[4页]、[8页]

选择每张纸上的页数。

示例：如果选择了[4页]

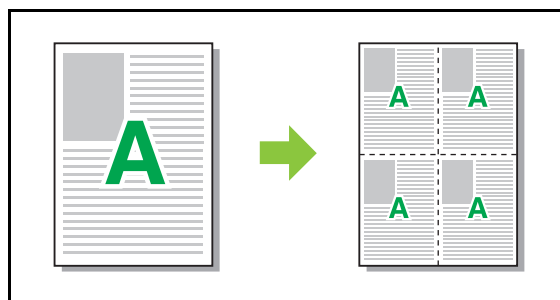

小册子

多张连续页面被合并打印，以便在双面打印后制作中间装订的小册子。



- 您无法将[小册子]功能和[不同原稿尺寸]、[拼版]、[单页拼版]、[装订边距]或[空白页检测]功能一起使用。（第3-11页“不同原稿尺寸”、第3-15页“拼版”、第3-15页“单页拼版”、第3-19页“装订边距”、第3-27页“空白页检测”）
- 使用多功能整理器时，您可以在[印后处理]选项卡中配置[小册子装订]（折页/使用装订钉从中间装订）。
关于更多信息，请参阅“选购设备”中的“小册子装订”（第7-32页）。

[OFF]、[左到右]、[右到左]、[上/下]

指定版面顺序。当[原稿大小]选择为[纵向]时，会显示[左到右]和[右到左]选项。当[原稿大小]下的[打印方向]选择为[横向]时，会显示[上/下]选项。

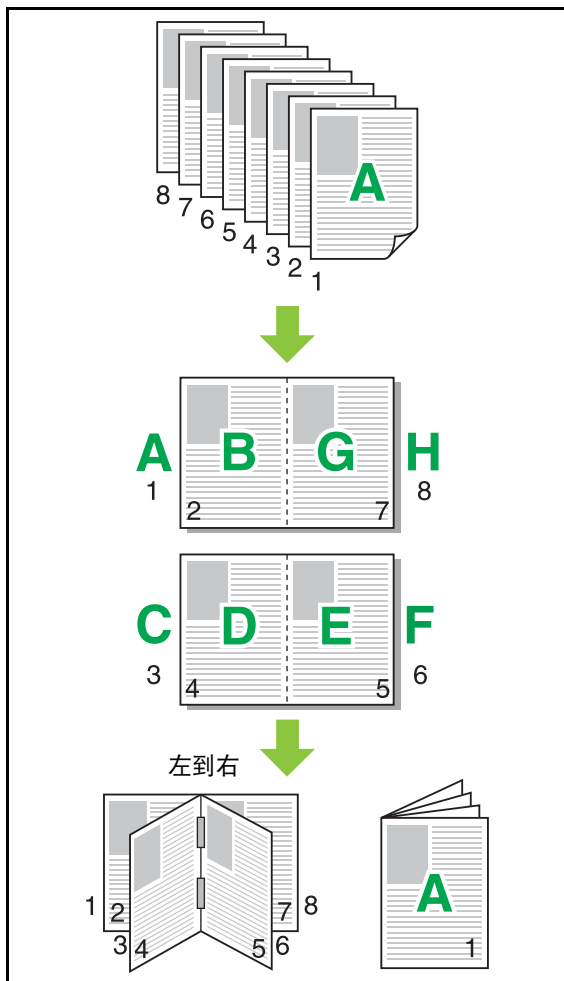

水印

将所需尺寸的水印添加到打印材料的所需位置。

勾选[水印]复选框，然后单击[详细设定]显示[水印]对话框。从字符串列表中选择字符串，并配置必要的设置。

所选设置被立即应用到预览图像。

■ 文本

[选择字符串]

[机密]、[重要]、[循环]、[参考]、[紧急]、
[禁止拷贝]

[添加]

您也可以添加最长由63个字符组成的字符串。

在字符串列表下单击[添加]，然后在[添加]对话框中输入字符串。

[删除]

从列表中选择要删除的字符串，然后单击[删除]。
您无法删除默认字符串（机密、重要、循环等）。

[输入字符串]

[应用]

您也可以打印最长由63个字符组成的字符串。但是，这不能注册到字符串列表。您需要每次输入字符串。单击[应用]将输入的字符串应用到预览图像。



- 您需要拥有电脑的管理员权限才能添加或删除水印字符串。

■ 预览

显示根据设置形成的图像。您也可以使用鼠标指针调节预览图像中的位置。

■ 已应用的页面

[所有页面]、[首页]

■ 文字效果

[字体]

选择字体和样式。

[大小]

指定字符串尺寸。

[颜色]

指定字符串颜色。单击[其它]从操作系统的色板中选择颜色。

[透明度]

指定字符串的透明度。透明度越高，打印数据在水印字符串的背景中越明显。

[边框]

[未安装]、[圆形]、[矩形]、[双方形]

为水印选择边框。

■ 打印位置

[文本角度]

[水平(0 度)]、[垂直(90 度)]、
[垂直(270 度)]、[倾斜(45 度)]、
[倾斜(315 度)]、[Custom] (0-360度)

选择文本的角度。您也可以输入文本的数字角度。

[打印位置]

[中央]、[左上]、[上方中央]、[右上]、
[右侧中央]、[右下]、[下中央]、[左下]、
[左侧中央]、[Custom]

选择水印的打印位置。您也可以输入垂直和水平方向上位置的数值。

标记

将页码、日期或文本标记在页眉或页脚。

勾选[标记]复选框，然后单击[详细设定]显示[标记]对话框。使用选项卡画面配置设置。

[页]、[日期]、[文本]



- 不能在同一个位置打印不同类型的标记。
- 将此功能和[拼版]或[单页拼版]一起使用时，页码和日期标记在复印纸张的每个页面上，而非根据原稿文档的页面。将此功能和[小册子]一起使用时，页码和日期标记在小册子的每个页面上。

■ 页

若要打印页面标记，在[页]选项卡画面上选择[ON]。

[左上]、[上方中央]、[右上]、[左下]、[下中央]、
[右下]

选择页面标记位置。

[透明度]

勾选[透明度]复选框在标记区域和图像重叠时将日期标记在上方。

清除复选标记通过移除标记区域中的图像创建空白区域，然后在此空白区域标记日期。

[起始编号]

输入页面标记的第一个编号。

[打印起始页]

输入在哪一页开始页面标记。如果不想在封面上打印页面标记，将[打印起始页]设置为“2”（对于双面打印，根据情况将此项设置为“3”）。

[字体]

选择字体和样式。

[大小]

指定页面标记文本的大小。

■ 日期

若要打印日期标记，在[日期]选项卡画面上选择[ON]。

[左上]、[上方中央]、[右上]、[左下]、[下中央]、[右下]

选择日期标记位置。

[透明度]

勾选[透明度]复选框在标记区域和图像重叠时将日期标记在上方。

清除复选标记通过移除标记区域中的图像创建空白区域，然后在此空白区域标记日期。

[已应用的页面]

指定要打印日期标记的首页。

[所有页面]：将在所有页面上打印日期。

[首页]：将仅在首页打印日期。

[标记日期]

配置日期标记要使用的日期。

[今天]：打印电脑上设置的日期。

[指定的日期]：打印文本框中指定的日期。

[字体]

选择字体和样式。

[大小]

指定日期标记文本的大小。

■ 文本

若要打印文本标记，在[文本]选项卡画面上选择[ON]。

[左上]、[上方中央]、[右上]、[左下]、[下中央]、[右下]

选择文本标记位置。

[透明度]

勾选[透明度]复选框在标记区域和图像重叠时将日期标记在上方。

清除复选标记通过移除标记区域中的图像创建空白区域，然后在此空白区域标记日期。

[已应用的页面]

指定要打印文本标记的页面。

[所有页面]：将在所有页面上打印文本。

[首页]：将仅在首页打印文本。

[文本]

打印文本框中指定的文本。

[字体]

选择字体和样式。

[大小]

指定文本标记文本的大小。

图像位置调整

调整图像的打印位置。



- 您可以在所有方向（向上、向下、向左、向右）上最多将图像位置移动20 mm。
- 执行双面打印时，正面和背面可以分别调整。

勾选[图像位置调整]复选框，然后单击[详细设定]显示[图像位置调整]对话框。

在要调整方向的数据输入字段中输入数值。

[正面]、[背面]

为[水平]或[垂直]输入数值。

[复位]

所有数值被复位为零。

旋转

指定打印方向。

[自动]、[0 度]、[90 度]、[180 度]、[270 度]

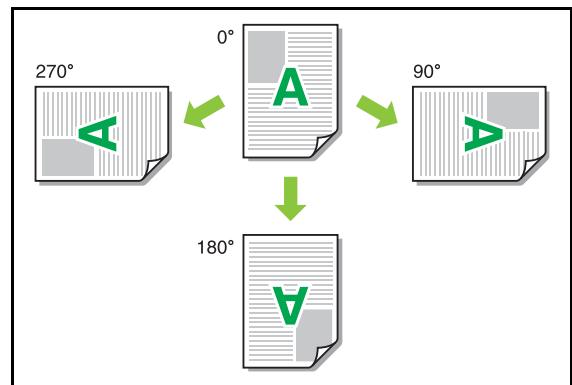

当选择了[自动]时，将根据文档数据的方向和进纸盘中装入纸张的方向自动设置打印方向。通常使用时，选择[自动]。



- 若要让信封或其它纸张的打印方向和固定送纸方向一致，请指定旋转角度。
- 根据文档尺寸、纸盘中装入纸张的尺寸和方向以及其它设置而定，[自动]可能是唯一可用的选项。

添加至收藏夹

可以保存打印机驱动程序画面上的当前设置以便以后根据需要进行调用。最多保存30组设置。关于更多信息，请参阅“添加至收藏夹”（第3-13页）。

[印后处理] 选项卡

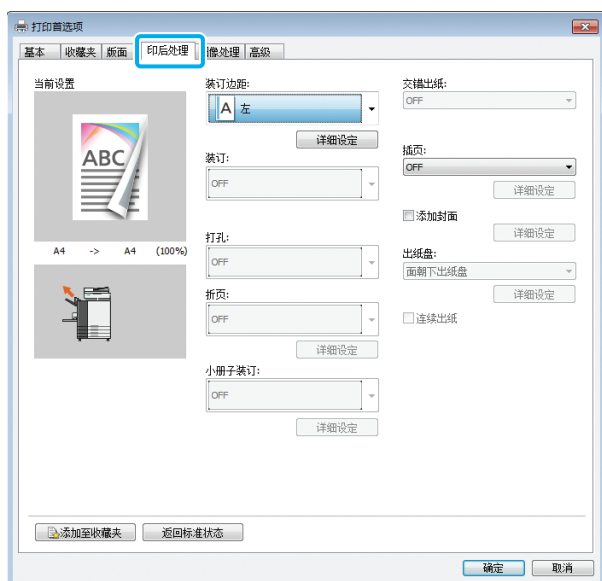

装订边距

指定装订余边。



- 您无法将[装订边距]功能和[不同原稿尺寸]或[小册子]功能一起使用。（第3-11页“不同原稿尺寸”、第3-16页“小册子”）

[左]、[右]、[上]

■ 装订余边设置

选择装订边距，然后单击[详细设定]显示[装订边距]对话框。

指定边距宽度。

勾选[自动缩小]复选框在边距宽度无法让以原比例打印的图像完全放入纸张等情况下自动缩小打印的图像以适合纸张。

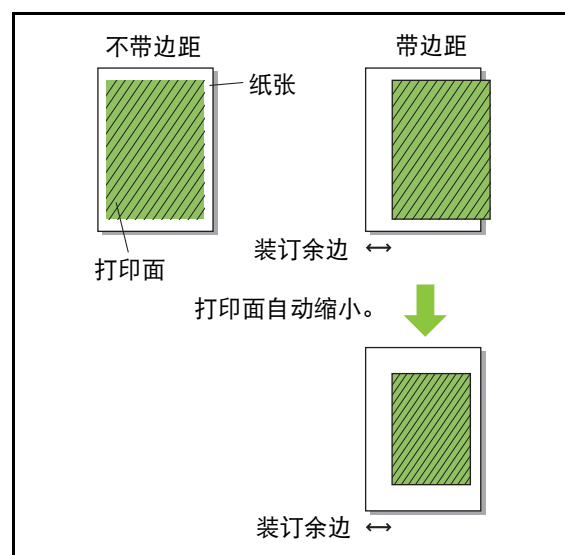

装订

如果您在使用选购的交错装订托盘或多功能整理器，可在指定位置使用装订功能。

关于更多信息，请参阅以下内容：

- 当使用交错装订托盘时（第7-4页“装订”）
- 当使用多功能整理器时（第7-28页“装订”）

打孔

在使用选购的多功能整理器时，您可以配置要打的孔。

关于更多信息，请参阅“选购设备”中的“打孔”（第7-30页）。

折页

在使用选购的多功能整理器时，您可以配置如何折叠纸张。

关于更多信息，请参阅“选购设备”中的“折页”（第7-30页）。

小册子装订

在使用选购的多功能整理器时，您可以配置装订方法。

关于更多信息，请参阅“选购设备”中的“小册子装订”（第7-32页）。

交错出纸

如果您在使用选购的交错装订托盘、大容量收纸器或多功能整理器，您可以配置如何交错出纸位置。

关于更多信息，请参阅以下内容：

- 当使用交错装订托盘时（第7-7页“交错出纸”）
- 当使用大容量收纸器时（第7-22页“交错出纸”）
- 当使用多功能整理器时（第7-34页“交错出纸”）

插页

使用此功能在打印多份时在打印单元之间插入插页。您可以在插页上标记数字或字母。

[OFF]

不插入插页。

[套间]

根据在[排序]中指定的单元，逐份插入插页。

[任务间]

在打印作业之间插入插页。

选择是在排序之间还是作业之间插入插页，然后单击[详细设定]显示[插页]对话框。

选择用于插页的纸盘，并指定要标记的文本。

选择插页进纸盘

[标准进纸盘]、[进纸盘1]、[进纸盘2]、[进纸盘3]



- 使用选购的大容量进纸器时，将显示[大容量进纸器]而不是[标准进纸盘]。

插页编号打印

文本打印在纸张的底部（距离边缘约5 mm以内）或顶部（距离边缘约5 mm以内）。

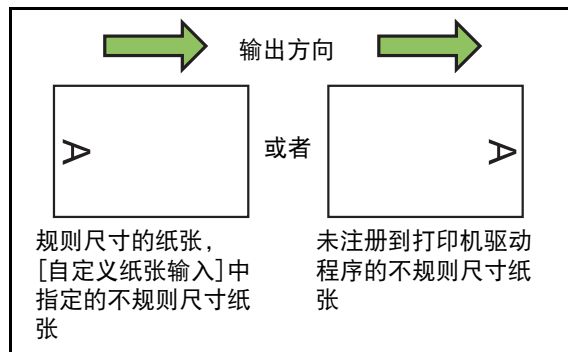

[OFF]

不标记任何内容。

[1 2 3 ...]

按照数字顺序（1、2、3...）在插页上标记数字。（最大9999）

[A B C ...]

按照字母顺序（A、B、C...Z、AA、AB、AC...）在插页上标记字母。（最多到ZZZ）

添加封面

指定此项添加封面和/或封底。
 在要打印的数据前面或后面添加来自指定纸盘的纸张。指定此项使用彩色纸或者与要打印的页面不同的纸张。



- 您无法同时使用[添加封面]和[不同原稿尺寸]。(第3-11页“不同原稿尺寸”)

勾选[添加封面]复选框，然后单击[详细设定]显示[添加封面]对话框。勾选[添加封面]或[添加封底]复选框，或者同时勾选这两个复选框，然后指定用于所选封面的纸盘。

【添加封面】

此项在首页前面插入一张封页。

【添加封底】

此项在末页后面插入一张封页。

【选择封面进纸盘】、【选择封底进纸盘】

【标准进纸盘】、【进纸盘1】、【进纸盘2】、
 【进纸盘3】



- 指定装有用于封面的纸张的纸盘。
- 装入预印纸张时，建议先打印一套，确认方向与要打印的其它页面一致。
- 使用选购的大容量进纸器时，如果选择[选择封面进纸盘]和[选择封底进纸盘]，将显示[大容量进纸器]而不是[标准进纸盘]。

出纸盘

如果您在使用选购的堆叠出纸盘或多功能整理器，您可以选择出纸盘。

关于更多信息，请参阅以下内容：

- 当使用自动控制堆叠纸盘时 / 宽幅收纸盘（第7-16页“出纸盘”）
- 当使用大容量收纸器时（第7-22页“出纸盘”）
- 当使用多功能整理器时（第7-34页“出纸盘”）

连续出纸

在使用自动控制堆叠纸盘、大容量收纸器或多功能整理器的情况下，当正在使用的纸盘装满时，会自动切换出纸盘。

关于更多信息，请参阅以下内容：

- 当使用自动控制堆叠纸盘时（第7-16页“连续出纸”）
- 当使用大容量收纸器时（第7-23页“连续出纸”）
- 当使用多功能整理器时（第7-34页“连续出纸”）

邮件制作

使用选购的信封封装机时，您可以从纸张和已打印材料创建包含邮件的封装文档。

关于更多信息，请参阅信封封装机的用户指南。

无线装订

使用选购的连线胶装机时，您可以为使用包装装订创建小册子配置设置。

关于更多信息，请参阅连线胶装机的用户指南。

添加至收藏夹

可以保存打印机驱动程序画面上的当前设置以便以后根据需要进行调用。最多保存30组设置。

关于更多信息，请参阅“添加至收藏夹”（第3-13页）。

[图像处理] 选项卡

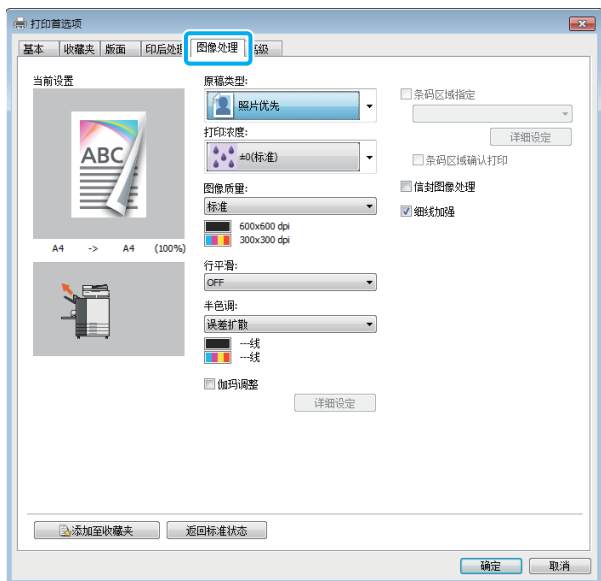

原稿类型

选择是否对原稿中照片或文本的图像质量给予优先度。

[照片优先]

此项以更自然的色彩处理图像数据。

[文字优先]

此项以锐利的调整处理文本和插图。



- 当 [颜色模式] 为 [黑白]、[青] 或 [品红] 时，将选择 [照片优先]。此设置无法更改。

打印浓度

指定打印浓度。

[-3] (浅)、[-2]、[-1]、[±0 (标准)]、[+1]、[+2]、[+3] (深)

图像质量

指定图像分辨率。

[标准]

适合文档和其它有文本的原稿。

[精细]

此项适合照片和类似原稿。

[草稿]

此选项减少打印期间的墨水消耗。当使用的墨水减少时，打印浓度会降低，并且中和色会变得不均匀。

[数据压缩]

使用此项让网络通信速度优先于质量。当打印数据的文件尺寸变得较小时，中和色会变得不均匀。

[高亮色]

使用此选项以鲜明的颜色进行打印。

[CMY打印]

在不使用黑色墨水的情况下制作打印材料。这样可以改善打印材料的附着特性，防止墨水因摩擦而沾到其他材料上。



- 如果您选择 [精细]，打印时间较长。
- 当设置 [草稿] 或 [数据压缩] 时，无法配置 [信封图像处理]。（第3-25页“信封图像处理”）

行平滑

此功能会补充绘图的中色和文本或插图（线条画）轮廓部分的背景色，让轮廓变得比较平滑。您可以从两种不同的图像处理类型中选择一种。

[OFF]

如果您不想执行行平滑，选择此项。

[低]

选择此项让轮廓变得比较平滑。

此选项适用于打印不需要精细处理的数据。

[高]

选择此项让轮廓变得比较平滑，并且让纤细的字符和线条变得比较清晰。

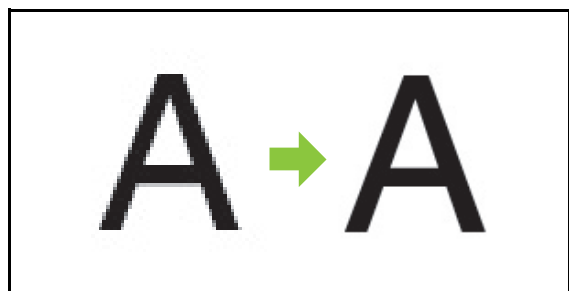

(图像)



- 行平滑功能的图像处理与处理速度（打印速度）成反比。图像质量越高，打印速度越慢。

半色调

指定半色调处理方法。

半色调是一种让墨水点的密度和大小在打印的纸张上发生改变的处理方法，可在仅使用数量有限的墨水时产生连续色彩渐变的外观。

【误差扩散】

此功能通过更改点的密度表示渐变。密度越高，渐变越深。密度越低，渐变越浅。



【网点处理(140线)】、【网点处理(200线)】

(当[颜色模式]设置为[黑白]时)

【网点处理(70线)】、【网点处理(100线)】

(当[颜色模式]设置为除[黑白]以外的选项时)

此功能通过更改点的大小表示渐变。点越大，渐变越深。点越小，渐变越浅。每英寸100或200行的网点处理提供细节更多的图像。

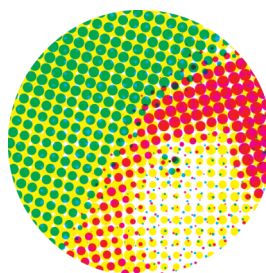

每英寸70行

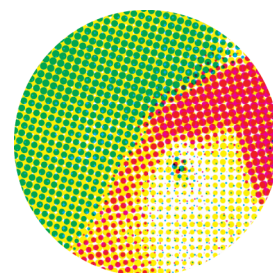

每英寸100行

(放大的图像)

伽玛调整

使用此功能调整亮度、色度、对比度及红、绿和蓝的伽玛值。



- 不能一起使用[伽玛调整]和[空白页检测]。(第3-27页“空白页检测”)

勾选[伽玛调整]复选框，然后单击[详细设定]显示[伽玛调整]对话框。对各项输入-25和+25之间的数值。

【亮度】

数值越大，颜色越亮（发白）。

【色度】

数值越小，颜色褪色程度越高。数值越大，颜色越鲜艳。

【对比度】

调整明暗比例。

数值越小，对比度越低。数值越大，对比度越高。

【红】、【绿】、【蓝】

修正每种颜色的伽玛值。

数值越小，颜色越弱。数值越大，颜色越强。



- 当打印材料发黄时，请减少红色和绿色的值。若要调整其它颜色，请向管理员咨询如何配置。

条码区域指定

此设置调整指定条码区域的打印浓度，确保其适于阅读。

【条码区域指定】

勾选此复选框，然后从下拉菜单中选择要打印的区域指定文件。

【详细设定】

单击【详细设定】显示【条码区域指定】对话框。

【浓度调整】

您可以调整指定条码区域的打印浓度。

[-2]（浅）、[-1]、[标准]

【条码区域确认打印】

在条码区域为阴影的打印材料上，您可以确认条码区域指定是否错位，以及字母或插图是否在条码周围重叠1 mm的余边。



· 当指定【条码区域指定】时，无法配置【图像质量】中的【草稿】和【CMY打印】。（第3-22页“图像质量”）

■ 创建条码区域指定文件

若要使用【条码区域指定】功能，请预先使用RISO条码区域指定应用程序创建一个指定条码打印区域的CSV文件，以便在打印机中注册。

关于安装条码区域指定应用程序、指定条码区域以及在打印机中注册指定文件的更多信息，请参阅“使用RISO条码区域指定应用程序”（第6-1页）。

■ 确认条码区域指定

勾选【条码区域确认打印】复选框，然后单击【确定】输出一份材料进行确认。确认指定的区域是否正确。如果指定的区域未打印在所需位置，请重新使用RISO条码区域指定应用程序重新配置条码区域。

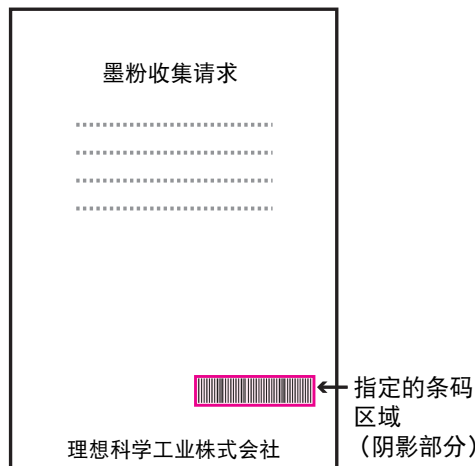

正确的规格

- 以1 mm或更大的边距将条码环绕起来。



- 指定的区域不能小于条码。



- 指定的区域必须与条码对齐。



- 请勿将另一个对象与条码一起加入。指定区域内的非黑色图像将被打印成白色（消失）。



- 通过【条码区域确认打印】，当【颜色模式】为【全彩】时，指定区域中的条码将以品红打印，或者当选择不同的颜色模式时，以配置的颜色进行打印。
- 目标条码的类型为单维。如果条码为二维（即QR码），您无需执行此设置。
- 如果对创建原稿的应用程序和打印机使用不同的分辨率打印，即使使用此功能，条码也可能无法正确读取。

■ 条码打印条码原稿

一旦条码区域被正确指定，请打印文档。



- 在指定为条码区域的区域中，无论原稿的颜色如何，底色均为白色，而条码颜色为黑色。

1 在文档应用程序画面上从打印菜单打开打印机驱动程序。

2 在[图像处理]选项卡画面上，勾选[条码区域指定]复选框。

3 从下拉菜单中选择条码区域指定文件。

4 单击[确定]。

条码区域的打印浓度在打印前得到正确配置。



- 将常用条码原稿的设置设为默认设置。这样您无需每次都进行必要的设置即可打印条码，让条码打印变得非常简单。

■ 如何注册为默认

1 在[开始]菜单上右键单击[设备和打印机]中的GD系列打印机。

2 从[打印首选项]打开打印机驱动程序画面显示[图像处理]选项卡画面。

3 确认条码打印所需的设置，然后单击[应用]。

“条码区域指定”文件被注册为默认设置。从现在开始，只需选择打印机驱动程序即可执行条码打印。

信封图像处理

防止在信封打印期间出现模糊和小污渍。勾选[信封图像处理]复选框。



- 当为[图像质量]设置[草稿]或[数据压缩]时，无法配置[信封图像处理]。（第3-22页“图像质量”）

细线加强

防止原稿中的细线消失。勾选[细线加强]复选框。

添加至收藏夹

可以保存打印机驱动程序画面上的当前设置以便以后根据需要进行调用。最多保存30组设置。关于更多信息，请参阅“添加至收藏夹”（第3-13页）。

[高级]选项卡

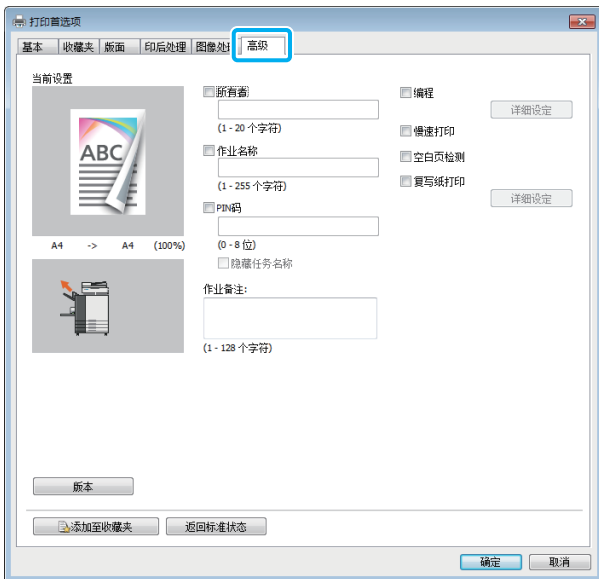

所有者

您可以输入您选择的所有者名称。勾选[所有者]复选框输入所有者名称。

作业名称

您可以输入您选择的作业名称。勾选[作业名称]复选框输入作业名称。

PIN码

打印您不想让他人查看的文档时，您可以设置PIN代码。

如果您不使用打印机上的操作面板输入PIN代码，将不会打印由PIN代码保护的作业。

勾选[PIN码]复选框，然后输入PIN代码。当选择[隐藏任务名称]时，在打印机的操作面板和RISO Console上作业名称显示为“*****”。



- 保管好PIN代码，以免忘记。没有管理权限的用户无法从PIN代码未知的列表中删除作业。请联系管理员删除这些作业。

作业备注

您可以为打印机用户输入备注。您可以使用打印机的操作面板或RISO Console显示作业备注。

编程

当所需份数因群组（例如公司部门或班级）而异时，此项很有用。

您可以针对每个群组对份数和套数、分类、插页和其它选项进行编程设置。这样您可以快速打印所需套数的正确份数。

您可以为编程配置最多60个群组。

勾选[编程]复选框，然后单击[详细设定]显示[编程]对话框。为每个群组指定份数和套数。



- 不能同时使用[编程]和[复写纸打印]。（第3-27页“复写纸打印”）

■ 输入份数和套数

您最多可以为每个群组指定9,999份、99套。

例如，若要将一份文档分发给一个办公室的四个部门，您可以使用[编程]通过一次操作根据每个部门所需的张数进行打印。

部门	总务1	总务2	财务	管理
员工数量	10	6	24	6

若要根据群组打印宣传单，如下配置设置。

部门	总务1	总务2	财务	管理
份数×套	10×1	6×1	24×1	6×1

即使两个部门的员工人数相同（例如总务2和管理），您也可以如下配置设置以根据部门打印所需份数。

群组	01G (总务1)	02G (总务2和管理)	03G (会计)
份数×套	10×1	6×2	24×1

这种情况下，为[编程插页]指定[逐份]，将更容易区分每个部门的捆纸。

■ 排序

指定是逐页还是按套进行打印。

[无序]、[有序]

■ 编程插页

插入插页将打印材料分成指定的单元。

[OFF]

不插入插页。

[逐份]

在套与套之间插入插页。

[逐页]

在群组之间插入插页。

■ 选择插页进纸盘

[进纸盘1]、[进纸盘2]、[进纸盘3]、[标准进纸盘]

■ 插页编号打印

勾选了此复选框时，将在插页上标记编号。

如果选择了[逐份]，将标记群组编号和套编号。

如果选择了[逐页]，将标记群组编号。

■ 交错出纸程序

如果您在使用选购的交错装订托盘、大容量收纸器或多功能整理器，您可以配置此项。关于更多信息，请参阅以下内容：

- 当使用交错装订托盘时（第7-7页“交错出纸程序”）
- 当使用大容量收纸器时（第7-23页“交错出纸程序”）
- 当使用多功能整理器时（第7-34页“交错出纸程序”）

慢速打印

您可以降低打印速度。这样也会减弱打印作业时本机产生的噪音。

空白页检测

打印数据被打印，空白页除外。



- “空白页”是指通常输出时上面没有打印任何内容的纸张。即使只有页眉或页脚但没有主要文本，也会打印页面。
- 您无法将[空白页检测]功能和[不同原稿尺寸]、[拼版]、[小册子]或[伽玛调整]功能一起使用。（第3-11页“不同原稿尺寸”、第3-15页“拼版”、第3-16页“小册子”、第3-23页“伽玛调整”）

复写纸打印

在使用复写纸形式或插页等打印多种类型的纸张时配置此项。

勾选[复写纸打印]复选框，然后单击[详细设定]按钮显示[复写纸打印]对话框。

在[进纸盘]下，选择要使用的纸盘，并将其添加到[进纸盘顺序]列表。由于通过[复写纸打印]功能从[进纸盘顺序]列表中最上面的纸盘开始依次进纸来完成打印材料，使用[向上]和[向下]按钮更改优先列表中进纸盘的顺序。



- 您无法将[复写纸打印]功能与[不同原稿尺寸]或[编程]功能一起使用。（第3-11页“不同原稿尺寸”、第3-26页“编程”）
- 选择了[复写纸打印]时，[进纸盘]设置为[自动]。（第3-12页“进纸盘”）
- 如果您在使用选购的交错装订托盘或多功能整理器，并且已经配置[装订]/[打孔]，[复写纸打印]功能将不可使用，除非纸张的尺寸和方向与通过[进纸盘顺序]指定的所有纸盘中的纸张尺寸和方向相同。

版本

确认打印机驱动程序的版本和颜色配置文件，以及打印机的型号。

添加至收藏夹

可以保存打印机驱动程序画面上的当前设置以便以后根据需要进行调用。最多保存30组设置。关于更多信息，请参阅“添加至收藏夹”（第3-13页）。

[环境] 选项卡

在首次使用打印机驱动程序，或者为本机加装选购设备时，您必须在打印机属性下的[环境]选项上配置环境设置。

若要显示[环境]选项卡，从[开始]菜单前往[设备和打印机]，右键单击GD系列打印机，然后打开[打印机属性]。

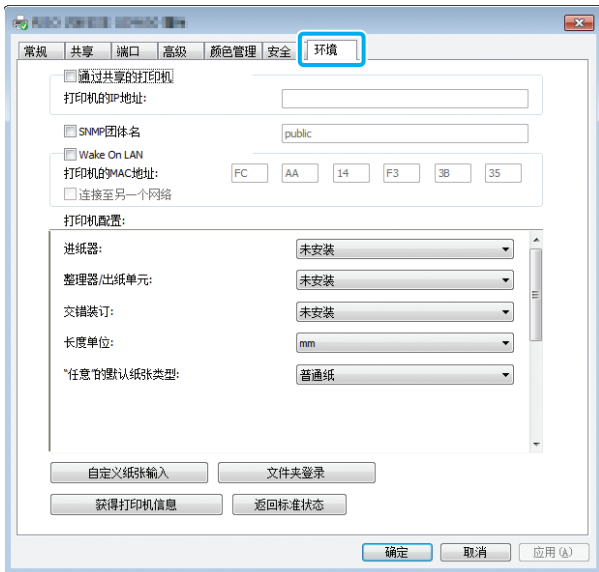

- 单击[返回标准状态]将选项卡上的所有设置恢复为默认值。

通过共享的打印机

选择此项共享服务器电脑的打印机驱动程序以使用本机。

勾选[通过共享的打印机]，并在[打印机的IP地址]下，使用最多39个字符，输入配置为与打印机驱动程序共享的本机IP地址。您可以在操作面板上的[系统信息] - [机器信息]画面上确认本机IP地址。

SNMP团体名

为SNMP通信指定团体名。

勾选[SNMP团体名]，并使用文本框输入1至32个字符作为SNMP通信的团体名。



- 如果未勾选[SNMP团体名]，SNMP通信的团体名将设置为“public”。
- 可以在[SNMP团体名]的文本框中输入字母数字字符（大写/小写）和以下符号。
.,/:;@[\] ^ _
- 如果本机和打印机驱动程序的SNMP团体名不同，将无法从本机获取信息。如果您使用本机更改了SNMP团体名，必须确保也将更改应用至打印机驱动程序。

Wake On LAN

您可以从电脑发送Wake On LAN信号以启动打印机。勾选[Wake on LAN]复选框，并在[打印机的MAC地址]字段中输入本机的MAC地址。

当勾选[连接至另一个网络]时，即使在主机与电脑处于不同网络区段的情况下，也可以发送Wake On LAN信号。



- 选择[获得打印机信息]并单击[应用]将自动获取打印机的MAC地址，并显示在[打印机的MAC地址]中。如果显示的MAC地址并非所需打印机的MAC地址，手动重新输入地址。
- 通常不勾选[连接至另一个网络]的复选框。
- 尽管配置了[Wake On LAN]，根据网络设置，也可能无法启动打印机。关于详情，请联系您的网络管理员。

打印机配置

通常，您可以单击[获得打印机信息]从打印机自动获取选购设备的配置信息。从本机获取的信息显示在[打印机配置]中。也可以手动改变获取的信息。



· 画面上显示的信息会因连接的选购设备而异。

■ 自动配置打印机配置

选择[获得打印机信息]并单击[应用]从打印机获取选购设备的配置信息，并显示在[打印机配置]中。



· [长度单位]、[“任意”的默认纸张类型]和[外部系统连接]未自动配置。

■ 手动配置打印机配置

您可以改变从打印机获取的选购设备配置。手动指定以下设置：

[进纸器]

选择连接到本机的进纸机类型。

[整理器/出纸单元]

选择连接到本机的整理器/出纸单元类型。

[交错装订]

选择是否有交错装订托盘。

[长度单位]

选择是以[mm]还是以[inch]显示长度。

[“任意”的默认纸张类型]

选择当打印机驱动程序画面上的[基本]选项卡下的[纸张类型]设置为[任意]时使用的纸张类型。

[可使用蓝]

选择是否在[颜色模式]中显示[蓝]。

[外部系统链接]

将此项设置为[ON]启用外部系统链接，设置为[OFF]则禁用。



· 本机根据纸张类型改变颜色配置文件。（第3-12页“纸张类型”）

即使在未指定纸张的情况下，为了使用合适的颜色配置文件进行打印，必须通过[“任意”的默认纸张类型]配置纸张类型。根据管理员的建议进行选择。

自定义纸张输入

最多注册99个非标准纸张尺寸。

此处注册的尺寸会显示在[原稿大小]和[输出纸张尺寸]中。

■ 自动配置纸张尺寸

当已经在打印机中注册了纸张尺寸时，可以使用此项。

1 单击[自定义纸张输入]。

显示[自定义纸张输入]对话框。

2 单击[获得打印机信息]。

显示打印机中注册的纸张尺寸信息。

3 单击[关闭]。

纸张尺寸信息被保存。

■ 手动配置纸张尺寸

1 单击[自定义纸张输入]。

显示[自定义纸张输入]对话框。

2 输入纸张宽度和长度。

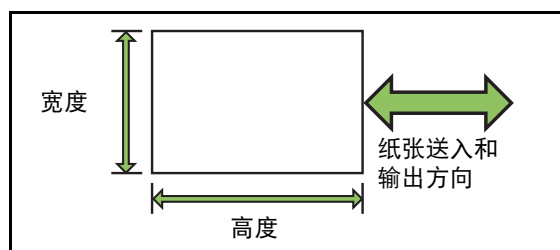

当连接了多功能整理器时，请参阅“附录”中的“多功能整理器FG10（选购）”（第8-12页）。

3 为纸张尺寸输入名称。

使用1到30个字符输入名称。

4 单击[添加]注册纸张尺寸。

5 单击[关闭]。

纸张尺寸信息被保存。

■ 将纸张尺寸保存到电脑

您可以将注册的纸张尺寸保存到电脑。

将设置保存到电脑会很有用，例如，当您想要在多个用户之间共享注册的纸张尺寸或者重新安装打印机驱动程序时。

1 单击[自定义纸张输入]。

显示[自定义纸张输入]对话框。

2 从列表框中选择要保存的纸张尺寸。

3 单击[保存在文件中]。

4 指定目标文件夹和文件名。

5 单击[保存]。

所选纸张尺寸被保存。

■ 从电脑读取纸张尺寸

您可以读取和使用保存到电脑的纸张尺寸。

1 单击[自定义纸张输入]。

显示[自定义纸张输入]对话框。

2 单击[打开文件]。

3 在电脑上选择有纸张尺寸设置的文件。

当电脑配置为显示文件扩展名时，输出纸张尺寸文件将显示扩展名.udp。

4 单击[打开]。

读取的纸张尺寸会在[自定义纸张输入]对话框上以列表显示。

■ 删除纸张尺寸

1 单击[自定义纸张输入]。

显示[自定义纸张输入]对话框。

2 从列表框中选择要删除的纸张尺寸。

3 单击[删除]。

所选纸张尺寸被删除。

文件夹登录

您可以在打印机驱动程序中注册用来保存打印数据的文件夹。此处注册的共享文件夹和个人文件夹会作为打印数据目标文件夹显示在打印机驱动程序画面上[基本]选项卡下的[输出]中。（第3-13页“输出和目的地”）



· 如果无法从打印机获取文件夹信息，共享文件夹将显示为“共享文件夹1”到“共享文件夹30”。

■ 配置文件夹登录

1 单击[文件夹登录]。

显示[文件夹登录]对话框。

2 单击[获得打印机信息]。

在打印机中注册的共享文件夹信息会显示在[打印机中的共享文件夹]中。

3 选择要添加到[已注册文件夹]的文件夹，并单击[添加->]。

4 配置个人文件夹。

对于个人文件夹，勾选[使用个人文件夹]复选框，将在[基本]选项卡上的[目的地]下显示个人文件夹。

单击[确定]。

5 单击[应用]。

6 单击[确定]。

获得打印机信息

获取打印机可选配置的信息并将其自动配置到打印机驱动程序。

关于更多信息，请参阅“打印机配置”（第3-29页）。

打印模式功能按钮



功能按钮

视图选择

您可以选择是以缩略图还是列表形式查看等待作业。

[]: 以缩略图形式查看

[]: 以列表形式查看

联机/脱机

您可以切换网络连接状态（联机/脱机）。当此项设置为[OFF]时，本机不接受来自电脑的打印指令。当独占使用本机时，应使用[OFF]选项。

[OFF]、[ON]



- 当此设置为[OFF]时，会显示[]。（第15页“[主页1]画面”）
- 如果用户在打印作业后未将[联机/脱机]恢复为[ON]，在以下情况下，设置会自动恢复为[ON]：
 - 当执行了自动复位时（自动复位时机由管理员设置。）
 - 当您注销时

选择全部

轻触此项选择所有待处理作业。
再次轻触此项可取消选择。

详细设定

在[等待作业列表]中选择作业，并轻触副菜单中的[详细设定]。单击此按钮查看所选作业的设置值。

更改设置

若要确认作业设置，请选择作业并轻触副菜单中的[更改设置]。

用纸选择

选择进纸盘。

您也可以更改纸盘设置（纸张尺寸、纸张类型、双馈检查和自动选择）。

关于更多信息，请参阅“复印”中的“用纸选择”（第1-8页）。

慢速打印

您可以降低打印速度。这样也会减弱打印作业时本机产生的噪音。

关于更多信息，请参阅“复印”中的“慢速打印”（第1-28页）。

打印浓度

您可以调整打印浓度。

关于更多信息，请参阅“复印”中的“打印浓度”（第1-12页）。

图像位置调整

调整图像的打印位置。
关于更多信息，请参阅“复印”中的“图像位置调整”（第1-22页）。

检查设置

1 轻触[检查设置]。

显示[检查设置]画面。检查当前设置。

以下设置可以从副菜单配置：

- 设置确认打印

2 轻触[上一步]。

外部系统连接

当使用外部系统链接时，您可以打印保存在外部系统上的作业。



- 根据管理员的设置，[外部系统连接]按钮可能在[主页1]画面上显示为不同的名称。
- 操作步骤可能视所使用的外部系统而异。关于详情，请联系您的管理员。

1 轻触[主页1]画面上的[外部系统连接]。

当连接到外部系统时，将显示外部系统上保存的文档的列表。

2 选择文档并按[启动]键。

您可以将扫描的数据保存到文件夹中以便根据需要打印。

存储操作概述（保存）.... 第4-2页

1. 装入原稿。



2. 在[主页1]画面上选择[存储] - [保存]。



3. 选择用来保存数据的文件夹。



4. 按下[启动]键。

存储操作概述（加载）.... 第4-3页

1. 在[主页1]画面上选择[存储] - [加载]。



2. 选择文件夹。



3. 选择文档。



4. 使用数字键输入份数。



5. 按下[启动]键。

存储模式功能按钮 第4-8页

本节说明存储模式中可使用的功能。



4



存放

存储操作概述

本节说明存储模式中的基本操作。

将数据保存到文件夹

您可以将扫描的数据保存到文件夹。

● 1 装入原稿。

关于可使用原稿类型的更多信息，请参阅“安全信息”中的“原稿”。

■ 在ADF中

1 将原稿装入ADF。

对齐原稿，并面朝上放置。

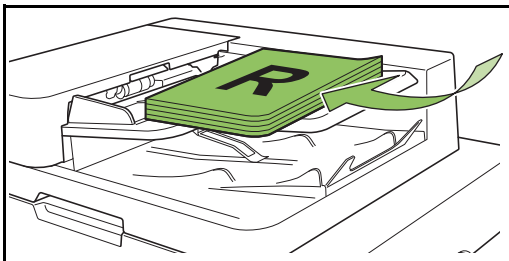

2 根据原稿宽度，滑动原稿导板。

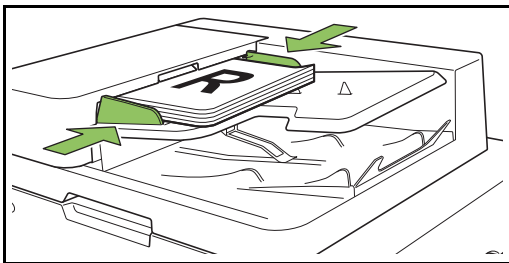

■ 在稿台玻璃上

1 打开原稿盖板。

2 装入原稿。

将原稿面朝下放在玻璃上。将原稿的角和玻璃的左上角对齐。

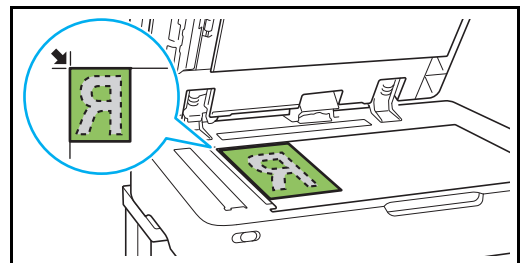

3 关闭原稿盖板。



· 轻轻打开和关闭原稿盖板。

● 2 在[主页1]画面上选择[存储] - [保存]。

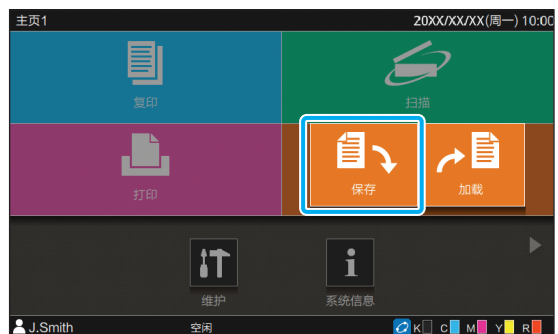

● 3 选择用来保存数据的文件夹。



文件夹列表显示个人文件夹以及管理员允许使用的共享文件夹。

以下设置可以从副菜单配置：

- 变更颜色
- 重新命名

文档列表显示所选文件夹中保存的文档。

以下设置可以从副菜单配置：

- 细节
- 重新命名
- 删除

● 4 轻触[保存文档]。

为保存文档指定详细设置。

关于可配置功能的更多信息，请参阅“[存储] - [保存]中的设置列表”（第4-5页）。

● 5 按下[启动]键。

打印文件夹中的文档

您可以打印文件夹中保存的文档。

● 1 在[主页1]画面上选择[存储] - [加载]。



● 2 选择要使用的文件夹并选择要打印的文档。



文件夹列表显示个人文件夹以及管理员允许使用的共享文件夹。

以下设置可以从副菜单配置：

- 变更颜色
- 重新命名

文档列表显示所选文件夹中保存的文档。

以下设置可以从副菜单配置：

- 细节
- 更改设置
- 重新命名
- 删除
- 复印到文件夹

● 3 使用数字键输入份数。

● 4 按下[启动]键。



· 文档以数据的形式（包括设置详细信息）保存在文件夹中。打印文档时，务必使用将文档保存在文件夹中时配置的不同纸张类型。

[存储] - [保存] 中的设置列表

在[存储] - [保存]画面上选择文件夹，然后轻触[保存文档]显示列出设置项目的画面。可以在此画面上配置的设置如下。

设置项目	使用此项可以：	参考页面
文档名称	将数据保存到文件夹时，查看文档名称。	第4-9页
颜色模式	选择彩色或单色打印。	第1-7页
复印尺寸	缩小或放大复印的图像。	第1-7页
用纸选择	根据复印纸张，更改进纸盘、纸张类型和进纸控制设置。	第1-8页
扫描尺寸	为原稿指定扫描尺寸。	第1-10页
原稿放置方向	指定原稿方向。	第1-10页
双面/单面	指定原稿的扫描面和纸张的打印面。	第1-11页
排序	指定制作多份原稿的打印方法。	第1-11页
扫描浓度	调节扫描浓度。	第1-12页
打印浓度	指定打印浓度。	第1-12页
ADF扫描&暂停	在即使因原稿页数太多而必须分成多套装入原稿时也可将原稿扫描为一个作业。	第1-12页
不同原稿尺寸	扫描包含不同原稿大小页面的原稿。	第1-13页
书籍阴影消除	在扫描打开的书籍时消除图像中央的阴影。	第1-13页
页面分割	扫描双开页面并将其拆分为两个部分（左边和右边）。	第1-14页
拼版	将连续的页面合并到一张纸上。	第1-15页
画像重复	将同一原稿的多个副本合并到一张纸上。	第1-15页
小册子	创建小册子时指定拼版设置。连接选购的多功能整理器时，还可对折页面并从中间装订。	第1-16页
PIN码	配置是否为作业设置PIN代码。 如果配置了PIN代码，在打印或删除文档时需要输入此PIN代码。	第2-9页
标记	将页码、日期或文本标记在页眉或页脚。	第1-16页
页边距	将边框添加到纸张的页边距。	第1-19页
图像质量	为扫描原稿指定分辨率。	第1-19页
原稿类型	选择原稿类型，以便在打印扫描数据前执行适当的图像处理。	第1-20页
伽玛调整	调整扫描数据的色彩平衡（CMYK）。	第1-20页
图像设定	指定原稿的图像处理。	第1-21页
底色消除	让背景色（底色）变得较浅，以便文本更容易阅读。	第1-21页
图像位置调整	调整打印位置。	第1-22页

第 4 章 存储

设置项目	使用此项可以:	参考页面
编程	按群组 (例如公司部门或班级) 指定份数。您可以快速打印所需套数的正确份数。	第 1-24 页
添加封面	为打印材料添加封面和封底。	第 1-26 页
分类/插页	插入插页。当连接了选购的交错装订托盘或多功能整理器时, 交错出纸设置也可用。	第 1-27 页
装订余边	打印时为页面留出装订余边。 指定装订边距和装订边距的值。	第 1-27 页
装订/打孔	配置装订设置。 (当使用选购的交错装订托盘时)	第 7-8 页
	配置装订和打孔设置。 (当使用选购的多功能整理器时)	第 7-36 页
折页	配置纸张折叠设置。 (将选购的多功能整理器与折页单元配合使用时)	第 7-38 页
慢速打印	降低打印速度。这样也会减弱打印作业时本机产生的噪音。	第 1-28 页
出纸盘选择	为打印材料选择出纸盘。	
	当使用选购的自动控制堆叠纸盘时 / 宽幅收纸盘	第 7-16 页
	当使用选购的大容量收纸器时	第 7-24 页
	当使用选购的多功能整理器时	第 7-39 页
面朝上/下输出	指定是面朝上还是面朝下在出纸机中输出纸张。	
	当使用选购的自动控制堆叠纸盘时 / 宽幅收纸盘	第 7-16 页
	当使用选购的大容量收纸器时	第 7-24 页
	当使用选购的多功能整理器时	第 7-39 页
连续出纸	当出纸盘变满时自动切换出纸盘。	
	当使用选购的自动控制堆叠纸盘时	第 7-16 页
	当使用选购的大容量收纸器时	第 7-24 页
	当使用选购的多功能整理器时	第 7-39 页
连续送纸	在所选纸盘纸张用完时从纸张尺寸和纸张类型相同的其它纸盘自动送纸。	第 1-28 页
图像自动旋转	在原稿和纸张方向不一致时将图像自动旋转 90 度。	第 1-28 页
视图选择	选择是以缩略图还是列表形式查看项目。	第 4-8 页
选择全部	选择显示的所有文档。	第 4-8 页
保存文档	显示将原稿数据保存到存储器的设置画面。	第 4-8 页
收藏夹	调出常用设置。	第 4-8 页
检查设置	检查当前设置。	第 4-8 页
保存前预览	在保存之前扫描并显示原稿。	第 4-9 页
自定义菜单	注册收藏夹和默认设置, 以及编辑按钮顺序。	第 4-9 页
添加文件夹	添加一个新文件夹。	第 4-9 页

[存储] - [加载] 中的设置列表

当您在[存储] - [加载]画面中选择文档并轻触副菜单中的[更改设置]时，会显示设置画面。可以在此画面上配置的设置如下。

设置项目	使用此项可以：	参考页面
用纸选择	根据复印纸张，更改进纸盘、纸张类型和进纸控制设置。	第1-8页
打印浓度	指定打印浓度。	第1-12页
图像位置调整	调整打印位置。	第1-22页
慢速打印	降低打印速度。这样也会减弱打印作业时本机产生的噪音。	第1-28页
视图选择	选择是以缩略图还是列表形式查看项目。	第4-10页
搜索	搜索文件夹中的文档。	第4-10页
选择全部	选择显示的所有文档。	第4-10页
检查设置	检查当前设置。	第4-10页

存储模式功能按钮

[存储] - [保存] 中的功能按钮



功能按钮

视图选择

您可以选择是以缩略图还是列表形式查看文件夹和文档。

[]: 以缩略图形式查看

[]: 以列表形式查看

选择全部

轻触此项选择所选文件夹中保存的所有文档。再次轻触此项可取消选择。

保存文档

将文档保存到文件夹时，更改设置。
关于设置按钮的更多信息，请参阅“[存储] - [保存]中的设置列表”（第4-5页）。



功能按钮

■ 上一步

轻触此按钮显示文件夹/文档列表画面。

■ 收藏夹

调出预先注册的设置。

关于更多信息，请参阅“复印”中的“收藏夹”（第1-30页）。

■ 检查设置

检查要保存的文档的设置。

关于更多信息，请参阅“复印”中的“检查设置”（第1-31页）。

■ 保存前预览

您可以在保存之前扫描并显示原稿。

1 轻触[保存前预览]。

显示[保存前预览]画面。

2 轻触[继续]开始扫描。

显示预览画面。检查扫描结果。

3 按下[启动]键。

数据被保存。



- 当扫描数据包含多页时，轻弹画面可在不同页面之间切换。也可轻触[◀]或[▶]在不同页面之间切换。

■ 自定义菜单

您可以注册收藏夹和默认设置，以及编辑按钮顺序。关于更多信息，请参阅“复印”中的“自定义菜单”（第1-31页）。

■ 文档名称

轻触[文档名称]设置将文档保存在文件夹中时使用的文档名称。

【文档名称】

显示文档名称及通过[输入方式]指定的详细设定。不会显示文件扩展名。

【输入方式】

[自动]：自动设置文档名称。在默认设置中，文档命名为“BOX-”，后面为序列号（0001至9999）。

[直接输入]：用于输入您选择的文档名称。

1 轻触[文档名称]。

显示[文档名设置]画面。

2 为[输入方式]选择一个选项。

当选择[直接输入]时，输入文档名称并轻触[确定]。

3 轻触[确定]。



- 关于文本输入的更多信息，请参阅“输入文本”（第24页）。
- 对于[直接输入]，您可以使用大小写字母。

添加文件夹

新添加文件夹。

1 轻触[添加文件夹]。

显示[文件夹名称]输入画面。

2 输入文件夹名称，然后轻触[确定]。



- 关于文本输入的更多信息，请参阅“触摸面板”下的“输入文本”（第24页）。
- 可以使用字母数字字符（大写/小写）。
- 如果输入的文件夹名称已被使用，将出现对话框，并且无法注册文件夹。

[存储] - [加载] 中的功能按钮

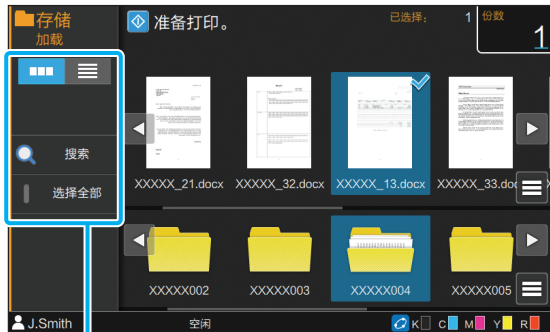

功能按钮

视图选择

您可以选择是以缩略图还是列表形式查看文档。

[]: 以缩略图形式查看

[]: 以列表形式查看

搜索

搜索文件夹中的文档。

1 轻触 [搜索]。

显示 [搜索] 画面。

2 输入要搜索的字母串，然后轻触 [确定]。



- 关于文本输入的更多信息，请参阅“输入文本”（第24页）。
- 在文件夹/文档列表中选择文件夹时，将在所选文件夹中进行搜索。
- 未在文件夹/文档列表中选择文件夹时，将在登录用户有权访问的所有文件夹中进行搜索。
- 不会在以下文档中进行搜索：
 - 在打印机驱动程序上勾选了 [隐藏任务名称] 复选框的文档（第3-26页“PIN码”）

选择全部

轻触此项选择所选文件夹中保存的所有文档。再次轻触此项可取消选择。

更改设置

当您选择文档并轻触副菜单中的 [更改设置] 时，可以更改打印文档的设置。

关于设置按钮的更多信息，请参阅“[存储] - [加载] 中的设置列表”（第4-7页）。

■ 上一步

轻触此按钮显示文件夹/文档列表画面。

■ 检查设置

使用此项检查更改设置画面的当前设置。

以下设置可以从副菜单配置：

- 设置确认打印

复印到文件夹

可以将文件夹中保存的文档复制到另一个文件夹。选择文档并通过副菜单执行操作。

1 显示副菜单，然后轻触 [复印到文件夹]。

2 选择用于保存文档的文件夹，然后轻触 [确定]。



- 只有已登录用户可以使用的文件夹才会显示在 [复印到文件夹] 画面上。
- 选择文件夹，然后轻触 [打开] 确认该文件夹中文档的列表。

RISO Console是一款使用网络浏览器远程控制本机的软件。

当通过网络将电脑连接到打印机时，您可以确认打印机状态，更改作业的设置，并执行其它操作。

RISO Console概述..... 第5- 2页

启动RISO Console



通用按钮操作

[系统信息] 菜单..... 第5- 5页

本节说明在[消耗品]、[机器信息]、[用户信息]和[许可证信息]画面上可使用的功能。

[扫描] 菜单..... 第5- 8页

本节说明[扫描]菜单中可使用的功能。

[打印] 菜单..... 第5- 9页

本节说明[打印]菜单中可使用的功能。

[存储] 菜单..... 第5- 10页

本节说明[存储]菜单中可使用的功能。

[作业状态] 菜单..... 第5- 11页

本节说明[作业状态]菜单中可使用的功能。

[维护] 菜单..... 第5- 12页

本节说明[维护]菜单中可使用的功能。



5



RISO Console

RISO Console概述

本节说明RISO Console的功能。

顶部画面

- 确保本机已连接网络。

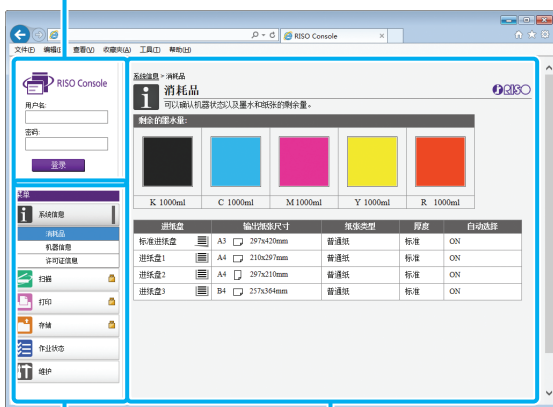

状态窗格



侧面菜单

内容窗格



- 当侧面菜单中的项目有  图标时，表示您必须登录才能访问该项目。当在登录后项目显示  图标时，表示此模式的访问受到限制。
- 当正在收集本机信息时，画面左侧会显示  标记。
- 支持的网络浏览器如下。
 - Windows® Internet Explorer 版本9.0
 - Windows® Internet Explorer 版本10.0
 - Windows® Internet Explorer 版本11.0
 - Microsoft® Edge
 - Safari® (用于Mac OS)
- 当使用某些省电设置时，不会显示RISO Console画面。关于详情，请联系您的管理员。
- 显示的侧面菜单因管理员配置的设置而异。

侧面菜单

RIS0 Console的侧面菜单中可使用的信息和功能如下。

系统信息		
消耗品	查看消耗品状态，例如剩余的墨水量或纸张。	第5-5页
机器信息	<ul style="list-style-type: none"> 查看打印机的状态。 查看打印机型号、序列号、MAC 地址和其它系统信息。 确认详细计数。 	第5-5页
用户信息	查看当前登录用户的信息。	第5-6页
许可证信息	查看本产品中所使用系统的许可证信息。	第5-7页
扫描		
搜索、查看、删除或下载本机内置硬盘中保存的扫描作业。		第5-8页
打印		
查看或删除作业。		第5-9页
存储		
加载	<ul style="list-style-type: none"> 在文件夹中搜索文档。 编辑文件夹（添加、变更颜色等） 	第5-10页
格式化数据	搜索、查看、打印或删除从打印机驱动程序通过[格式]输出的作业。（当安装了选购的PS附录套件时）	第7-52页
作业状态		
正在处理/空闲	搜索、查看或删除正在处理或等待的作业。	第5-11页
完成	搜索、查看、删除或重新打印已完成的作业。	第5-11页
维护		
打印头清洗	清理打印头。	第5-12页
胶水机温度确认	预热胶水机。（当使用选购的连线胶装机时）	第5-12页

启动RIS0 Console

将电脑连接到网络，然后再启动RIS0 Console。无需连接互联网。

- 1 启动网络浏览器。
- 2 在网络浏览器的地址栏中输入打印机的IP地址。

若要查看打印机的IP地址，请在本机的操作面板上选择[系统信息]中的[机器信息]。

如何输入 IP 地址 “192.168.1.99” 的示例



- 3 按下[回车]键。
显示RIS0 Console的[系统信息]画面。

 您可以在桌面上创建快捷方式，以快速调出RIS0 Console。

登录

当侧面菜单中的项目有  图标时，表示您必须登录才能访问该项目。

- 1 在状态窗格中输入您的用户名和密码。
您的密码应由0到16个字符组成（数字和/或小写字母）。输入的字符显示为星号（*）。
- 2 单击[登录]。
显示[系统信息] - [消耗品]画面。

■ 注销

单击状态窗格中的[注销]。

 如果您忘记了密码，请联系您的管理员。
您可以在[系统信息] - [用户信息]画面上改变用户密码。（第5-6页“[用户信息]画面”）

通用按钮操作

[扫描] 菜单画面、[打印] 菜单画面、[存储] 菜单画面和[作业状态]画面有作用相同的通用按钮。此处以[扫描] 菜单画面为例说明各项功能。

缩略图显示

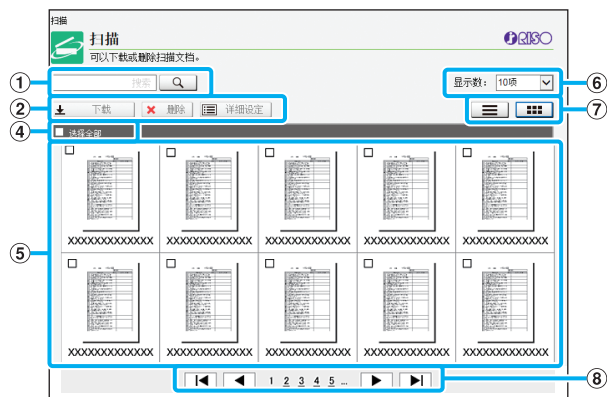

列表显示

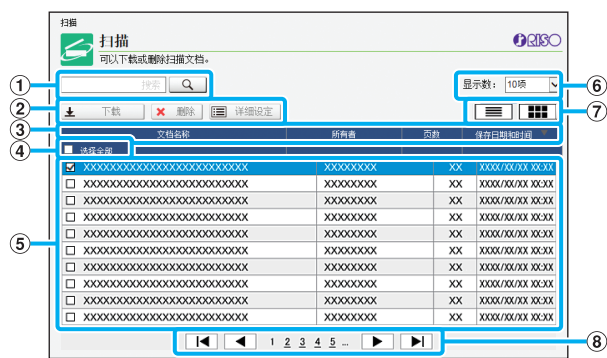

① 搜索

使用此功能搜索作业。
您最多可以使用256个字符的搜索字符串。

② 菜单

选择作业，并单击菜单选项。
显示的菜单选项会因画面而异。

③ 标题栏（仅列表显示）

您可以通过单击标题栏中的项目（[文档名称]、[所有者]、[页数]或[保存日期和时间]）对作业进行排序。

④ 选择全部

如果您想要选择所有作业，选择此项。

⑤ 作业

若要选择作业，单击作业名称添加复选标记。

⑥ 显示数

选择一页上显示的作业数量。

⑦ 显示切换（仅[扫描]画面和[打印]画面）

单击 或 在列表显示和缩略图显示之间切换。

⑧ 页面切换

或 : 移到首页或未页。

或 : 移到上一页或下一页。

1 2...: 移到您单击的指定页面。

- 如果选择指定了PIN代码的作业，会显示PIN代码输入画面。输入PIN代码，然后单击[确定]。
- 您可以选择多个作业。
- 如果作业名称、所有者或文件夹名称超过字符的最大可显示数量，显示时名称中的第一部分将被省略并替换为“...”。

[系统信息] 菜单

[消耗品] 画面

此画面显示墨水和纸张信息。

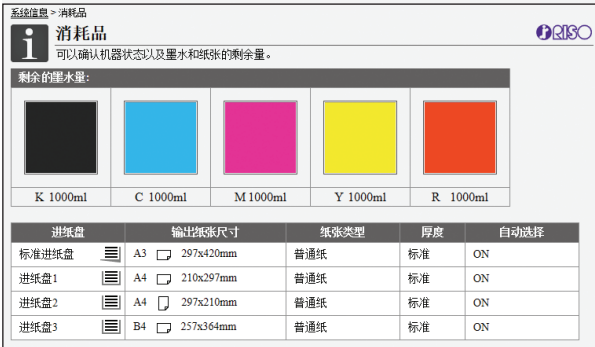

剩余的墨水量

每个墨盒的剩余墨水量分10级显示。

当临近要更换墨盒的时间时，此指示开始闪烁。为闪烁的颜色准备新墨盒。



- 剩余的墨水量根据瓶子容量显示。
- 如果您没有使用RISO墨水，则不会显示剩余的墨水量。

纸张状态

估计的剩余纸张量、纸张尺寸、纸张类型、厚度以及自动选择是否为ON对于每个纸盘都会全部显示。进纸盘1至3剩余纸张量会分5级显示。标准进纸盘没有纸张状态指示。显示 \uparrow 时，请务必重新装入纸张。

关于纸张设置，请参阅“复印”中的“更改纸托盘设置”（第1-8页）。

[机器信息] 画面

此画面显示本机状态、选购设备的连接状态、序列号、内置硬盘的已用空间和其它系统相关信息。



机器状态

本机状态、纸盘的可用状态和选购设备的连接状态全部显示。

如果发生故障，会显示错误信息。

机器信息

型号：机器的型号。

序列号：机器的序列号。

MAC地址（LAN0/LAN1）：机器的MAC地址。

IP地址（IPv4/IPv6）（LAN0/LAN1）：机器的IP地址。

HDD使用：内置硬盘已用空间的比例。

硬盘数据加密：显示内置硬盘数据加密设置的状态（ON或OFF）。

内部时钟：本机内部时钟的日期和时间。

备注：管理员输入的备注。

仅拥有管理员账户的用户可以输入备注。

固件：固件的版本。

[系统信息打印]

单击此按钮打印系统信息。

[样本图像打印]

单击此按钮打印样本页，以便确认打印图像的结果。

确认详细计数

显示本机打印和复印的总数和各纸张尺寸的计数数量。



[打印该列表]

单击此按钮打印最新信息。

[作为CSV文件下载]

单击此按钮将最新信息以CSV文件的形式保存到电脑。

[服务计数]

显示本机打印和复印的总数。

详细计数

显示各纸张尺寸的计数数量。



- 当您单击 [打印该列表] 或 [作为CSV文件下载] 时，将获取最新信息，并且最新信息可能不同于画面上显示的信息。

[用户信息] 画面

显示当前登录用户的信息。

- 如果无需登录，不会显示 [用户信息] 画面。

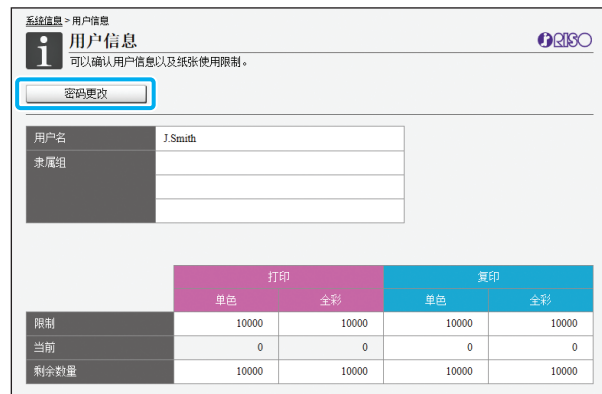

[密码更改]

您可以更改密码。

用户信息

此画面显示登录用户的用户名和群组。

限制

显示由管理员制定的打印和复印限制，以及由登录用户进行的当前打印和复印数量。



- 显示的信息由管理员注册。如果实际情况与显示的信息不同，请联系您的管理员。

改变登录密码

用户可以更改自己的登录密码。

- 1 单击 [密码更改]。
- 2 在 [新密码] 中输入新密码。
您的密码应由0到16个字符组成（数字和/或小写字母）。输入的字符显示为星号（*）。
- 3 再次输入新密码进行确认。
- 4 单击 [确定]。
将显示画面，表示设置被发送。
- 5 单击 [确定]。

[许可证信息] 画面

[许可证信息] 画面显示本机所使用系统的许可证信息。

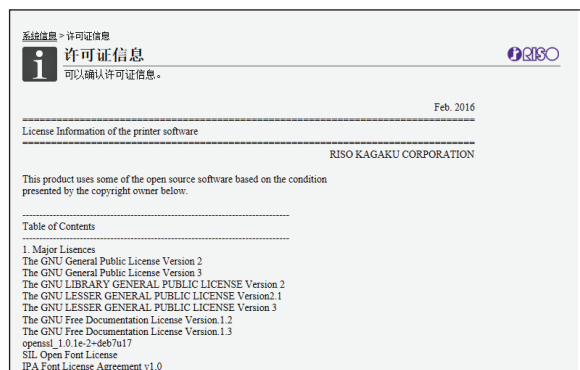

[扫描] 菜单

[扫描] 菜单画面

您可以将本机内置硬盘中保存的扫描数据下载到电脑。

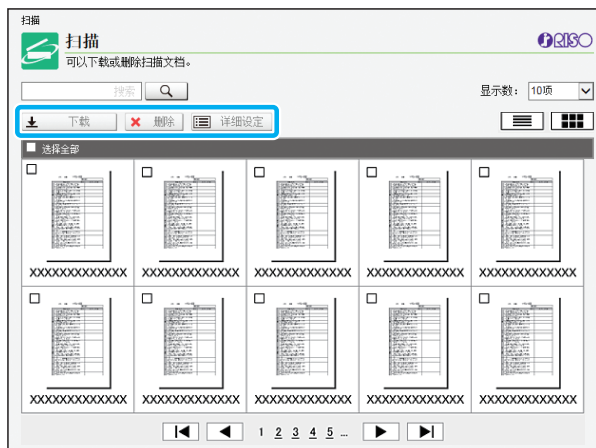

[下载]

下载所选作业。

[删除]

单击此按钮删除所选作业。

[详细设定]

您可以查看所选作业的设置、文件容量和其它信息。



- 扫描作业的存储期限由管理员通过[扫描文档保存设置]配置。当到达该期限时，作业会被自动删除。

将扫描作业下载到电脑

1 勾选要下载的扫描作业的复选框。

您可以选择多个作业。

2 单击[下载]。

显示表示正在创建zip文件的画面。

- 对于有PIN代码的作业，会显示PIN代码输入画面。输入PIN代码，然后单击[确定]。

3 单击zip文件的链接。

显示[另存为]对话框。

4 指定目标文件夹和文件名，然后单击[保存]。

扫描数据被保存到电脑。

[打印] 菜单

[打印] 菜单画面

您可以确认从打印机驱动程序发送的作业和保存到本机内置硬盘中的作业的状态。

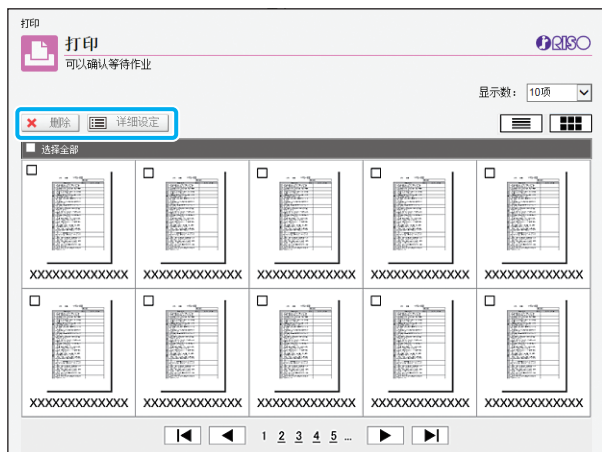

[删除]

单击此按钮删除所选作业。

[详细设定]

您可以查看所选作业的设置、文件容量和其它信息。



- 以下情况下，所有作业名称以列表显示：
 - 当无需用户登录时
- 以下情况下，作业名称显示为“*****”：
 - 在打印机驱动程序上勾选了[隐藏任务名称]复选框的作业（第3-26页“PIN码”）

[存储] 菜单

[加载] 画面

显示共享文件夹和个人文件夹。



[打开]

单击此按钮显示文件夹中文档的列表。

[添加]

单击此按钮添加文件夹。

您可以为文件夹名称输入1到128个字符。

[变更颜色]

单击此按钮改变所选文件夹的颜色。

[重新命名]

单击此按钮改变文件夹的名称。

您可以为文件夹名称输入1到128个字符。



· 根据管理员如何配置设置而定，此功能可能不可用。

管理文件夹中的文档

[关闭]

关闭文档列表画面，并显示[加载]画面。

[打印]

打印所选文档。

[删除]

删除所选文档。

[复印到文件夹]

选择复制目标文件夹，然后单击此按钮复制文档。

[详细设定]

单击此按钮查看所选文档的设置。您也可以更改设置。

[下载]

如果安装了选购的PS附录套件，您可以将选择的PostScript作业保存到电脑。

1 选择文件夹，然后单击[打开]。

画面显示该文件夹中文档的列表。

2 对文档进行操作。

以下功能可用于所选文档：

- 打印
- 删除
- 复印到文件夹
- 详细设定
- 下载

[作业状态] 菜单

[正在处理 / 空闲] 画面

显示正在打印的作业和等待打印的作业。



[状态] 字段显示各项作业的状态（“正在打印”、“挂起”等）。

[删除]

单击此按钮删除所选作业。

[详细设定]

单击此按钮查看所选作业的设置。显示的内容会因作业类型而异。



- 作业名称左侧会显示表示作业类型的图标。关于更多信息，请参阅“关于作业”中的“[正在处理 / 空闲]画面”（第31页）。

[完成] 画面

[完成] 画面显示完成的打印作业、挂起的打印作业和有错误的打印作业。

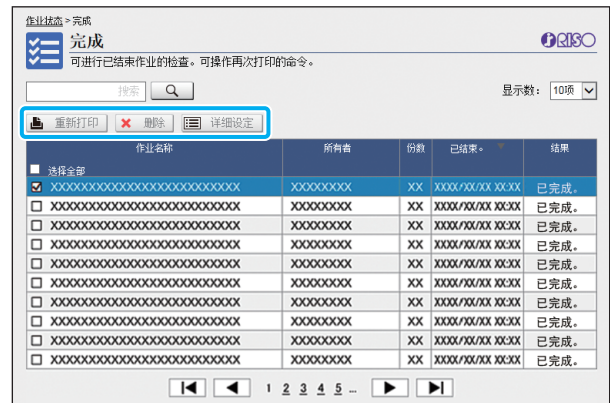

[结果] 字段显示各项作业的结果（“已完成”、“错误”等）。

[重新打印]

单击此按钮重新打印所选作业。

[删除]

单击此按钮删除所选作业。

[详细设定]

单击此按钮查看所选作业的设置。显示的内容会因作业类型而异。



- 仅当管理员菜单上的[已完成作业设置]设置为[保存]时，才会显示完成的作业。
- 以下情况下，打印功能不可用：
 - 当选择的作业未正确完成时
 - 当选择了非打印作业时
 - 当不允许打印完成的作业时
 - 当虽然不允许进行彩色打印还是选择了彩色作业时
- 作业的存储期限由管理员配置。
- 作业名称左侧会显示表示作业类型的图标。关于更多信息，请参阅“关于作业”中的“[完成]画面”（第32页）。

[维护] 菜单

[维护] 菜单画面

在此画面上，您可以配置打印机主机（系统）可由用户配置的功能。

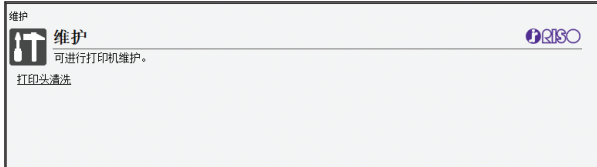

[打印头清洗]

单击此项清理打印头防止堵塞。当您注意到图像质量发生变化（例如打印材料的一部分出现模糊、白色条纹或颜色变淡）时，清理打印头。

正在使用打印机时，请在打印机完成打印或复印后再清理打印头。

[胶水机温度确认]

在使用选购的连线胶装机时预热胶水机。

打印头清洗

- 1 单击[打印头清洗]。
- 2 单击[确定]。
将显示画面，表示设置被发送。
- 3 单击[确定]。

胶水机温度确认

在使用选购的连线胶装机时预热胶水机。
关于更多信息，请参阅连线胶装机的用户指南。

使用RISO条码区域指定应用程序

条码区域指定软件是闪彩印王GD系列和FW系列产品均配备的一款应用程序。

此软件用来指定条码打印位置信息，以便在文档中创建容易读取的条码。

本章说明如何安装和操作RISO条码区域指定应用程序，以及如何注册将条码位置指定到打印机的文件。

RISO条码区域指定应用程序概述..... 第6- 2页

安装RISO条码区域指定应用程序

创建和注册条码区域指定文件..... 第6- 5页

1. 创建PRN文件。



2. 读取PRN文件。



3. 指定条码区域。



4. 保存条码区域指定文件。



5. 注册条码区域指定文件。



6



条码

条码区域指定应用程序

RISO条码区域指定应用程序概述

安装RISO条码区域指定应用程序

首次使用前，需要安装RISO条码区域指定应用程序。

操作环境

激活RISO条码区域指定应用程序的系统要求如下表所示。

内存	1 GB或更大
CPU	Intel或完全兼容的CPU
硬盘	2 GB或更多空闲空间 (足以运行操作系统)
显示屏	1024 × 768或更高分辨率

安装



- 请以具有管理员权限的用户身份登录。
- 关闭所有正在运行的应用程序。

- 1 将附送的RISO Printer Driver DVD-ROM装入电脑的DVD-ROM驱动器。
- 2 打开DVD-ROM上的[Utility] - [BarcodeAreaDefinitionSoftware]文件夹，然后双击“setup.exe”文件。
- 3 单击[下一步]。
- 4 选择[我接受该许可证协议中的条款]，并单击[下一步]。
- 5 按照画面指示配置设置。



- 安装完成时，会显示“Readme”画面。“Readme”画面中包括了使用本机的注意事项。请务必阅读此信息。

- 6 从电脑中取出DVD-ROM。



- 请妥善保管DVD-ROM，以便将来参考。

■ 卸载

- 1 单击 [开始] - [控制面板] - [程序和功能] - [BarcodeAreaDefinitionSoftware] - [卸载]。
- 2 按照画面指示卸载RISO条码区域指定应用程序。
- 3 卸载RISO条码区域指定应用程序后，重新启动电脑。

启动RISO条码区域指定应用程序

- 1 单击 [开始] - [所有程序] - [RISO] - [RISO条码区域指定应用程序]。
 - 对于Windows 10，单击 [开始] - [所有应用] - [RISO] - [RISO条码区域指定应用程序]。
 - Windows 8.1，打开“应用”画面，然后选择 [RISO] - [RISO条码区域指定应用程序]。

主画面

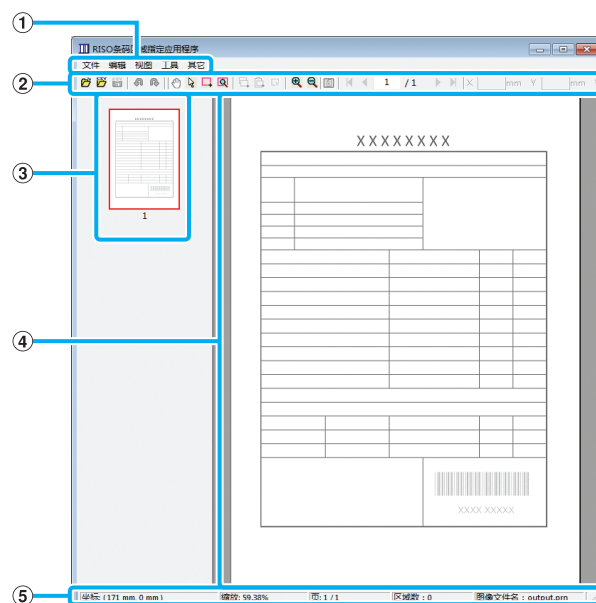

- ① 菜单栏
菜单栏包括 [文件]、[编辑]、[视图]、[工具] 和 [其它] 菜单。每个菜单都包括一项编辑功能和多个设置项目。
- ② 工具栏
显示各种工具。
- ③ 缩略图
显示打印图像的缩略图。
- ④ 图像 / 条码区域显示
显示打印图像。
- ⑤ 状态栏
显示位置（坐标）、放大倍率、页码和其它详细信息。

操作

若要编辑条码区域，请选择打印图像区域，并使用工具栏或菜单栏中的功能。当工具栏和菜单栏中出现相同的图标时，您可以单击其中任何一个图标执行相同的操作。

菜单栏	功能
文件	
打开图像文件	打开所选打印文件，并显示其图像。
打开CSV文件	打开所选CSV文件。
清除CSV文件	删除显示的条码区域。
保存	保存当前使用的CSV文件。
另存为	以新文件名保存当前打开的文件。
设置页面	您可以指定条码创建区域的页大小。
编辑	
撤销	取消上一次编辑。
重做	再次应用先前取消的编辑。可以重新执行10次最近的编辑。
复制	复制所选的条码区域。
粘贴	将复制的条码区域粘贴到另一块区域。
删除	删除所选的条码区域。
反复	您可以反复指定相同的条码区域。您可以指定1到999页为一个周期。
视图	
移动 	移到首页、上一页、下一页或末页。
指定跳转地址	移到指定页面。在文本框中输入所需页码，然后按下[回车]键。 (仅工具栏显示此项。)
区域微调工具 (X/Y/W/H)	以显示单位格式（毫米/英寸）显示条码区域的坐标（X/Y）、宽度（W）和高度（H）。在框中输入数值将条码区域改变到指定位置或大小。 (仅工具栏显示此项。)
旋转	将画面上的打印图像向左或向右旋转90度。

菜单栏	功能
显示单位	您可以指定以毫米还是英寸作为在条码区域指定页面上使用的单位。
缩放 	您可以指定打印图像的放大倍率，让整个图像充满页面，让图像适应页面的宽度，放大或缩小图像。
缩略图	显示或隐藏缩略图。
状态栏	显示或隐藏状态栏。
工具栏	显示或隐藏工具栏。
工具	
手工具	您可以拖动打印图像改变其显示位置。
选择工具	您可以选择条码区域。按住Ctrl键选择多个条码区域。所选区域以表示。
区域创建工具	您可以指定条码区域，此区域的打印浓度将得到调整，使此区域适合读取。围起的区域以表示。
自动区域检测	在所有页面或指定页面上自动检测条码区域。
其它	
版本	显示版本信息。

创建和注册条码区域指定文件

以PRN文件格式从打印机驱动程序输出原始数据。使用RISO条码区域指定应用程序打开PRN文件，指定条码区域，并创建CSV文件。

管理员使用RISO Console将条码区域指定文件注册到打印机。

步骤

● 1 创建PRN文件。

以PRN文件格式输出带有打印条码的原稿。

1 在电脑上应用程序的打印对话框中单击[属性]（或[详细设定]）。

2 单击[基本]选项卡。

3 在[输出]下拉菜单中选择[存储为文件]。



· 如果安装了选购的PS附录套件，选择[存储]。

4 单击[详细设定]，并指定目的地。

5 单击[确定]。

6 单击[打印]。

将在指定目的地创建PRN文件。

7 如果安装了选购的PS附录套件，请使用RISO Console下载文件夹中保存的文档。

启动RISO Console，在[存储]菜单中的[加载]画面上选择保存的文档，然后单击[下载]。



· 为打印机驱动程序配置与实际打印时相同的设置，[输出]设置除外。如果PRN文件格式和实际的打印设置（原稿大小、打印方向、纸张尺寸、拼版等）不同，可能无法正确应用条码区域指定。如果您改变与版面相关的任何设置，此区域的坐标也会改变。

· PRN文件以为理想科学工业株式会社专门研究的格式通过打印机驱动程序输出。无法使用其它制造商的打印机或应用程序打开PRN文件。

● 2 读取PRN文件。

使用RISO条码区域指定应用程序打开PRN文件（打印图像）。

1 单击[开始] - [所有程序] - [RISO] - [RISO条码区域指定应用程序]。

Windows 8.1，打开“应用”画面，然后选择[RISO] - [RISO条码区域指定应用程序]。

2 单击[文件] - [打开图像文件]，然后选择PRN文件。

3 指定要读取的页数。

勾选[自动检测条码区域]复选框自动检测所有页面上的条码区域。

4 单击[确定]。

原稿的打印图像出现在图像/条码区域。



· 如果您使用不同尺寸的数据，原稿数据的方向可能会与打印图像不同。选择菜单栏中的[视图]，按照与原稿数据相同的方向旋转打印图像，然后指定条码区域。

· [自动检测条码区域]可以读取的最大条码尺寸为100 mm (W) × 30 mm (H)，最小尺寸为20 mm (W) × 5 mm (H)。



- 以下情况下，可能无法自动检测条码区域：
 - 当条码之间的空间为 5 mm 或更小时
 - 当条码图像不清晰时
 - 当条码被倾斜放置，或者当黑色条不直时
 - 当条不是纯黑（RGB 0.0.0）时
 - 当条与条之间的空间不是纯白（RGB 255.255.255）时

● 3 指定条码区域。

使用  将画面上的条码围起来。

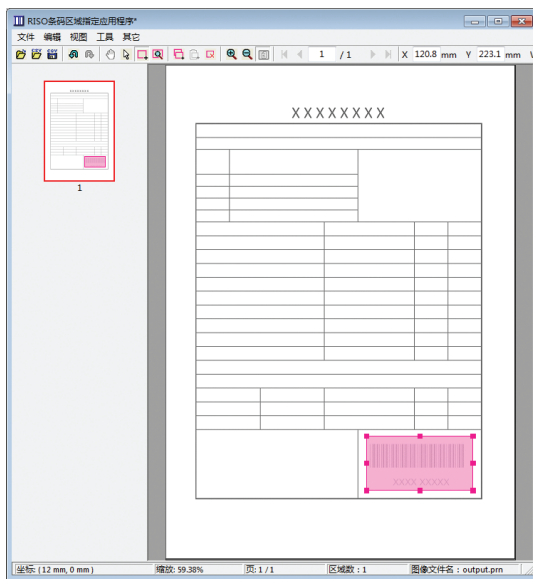

围起的区域为彩色，并指定为条码区域。
若要编辑条码区域，请使用编辑工具和菜单栏。
（第6-4页“操作”）
如果使用了自动条码区域检测，请确保条码被正确检测。如果检测到的区域未与条码对齐，请使用 （选择工具）调整位置。

■ 缩略图显示

缩略图图像的左上角为基点，并且原始图像和条码区域指定图像互相叠加显示。如果原始图像和条码区域指定图像的尺寸不同，会显示如下所示的缩略图。若要在灰色部分指定条码区域，请让原始图像和条码区域指定图像的方向保持一致。

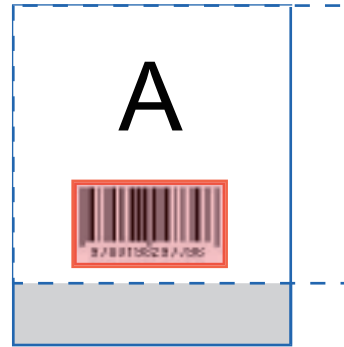

本例中，原始图像（实线）小于条码区域指定图像（虚线）。
条码区域指定图像外面的部分显示为灰色。



- 您可以在多达30页上每页最多指定50个条码。如果您指定[反复]，您可以反复应用区域。
- 可以使用 （选择工具）在同一页上移动条码区域。若要将条码区域移到其它页面，请将其复制粘贴到所需页面。如果复制的条码区域比原稿大，将无法粘贴。

■ 条码区域指定的注意事项

如果指定条码区域的位置信息改变，例如当旋转了图像时，将不会正确处理条码区域。

如果旋转了图像或者改变了打印方向，请使用区域创建工具重新指定条码区域。（从基点开始修正条码区域。）

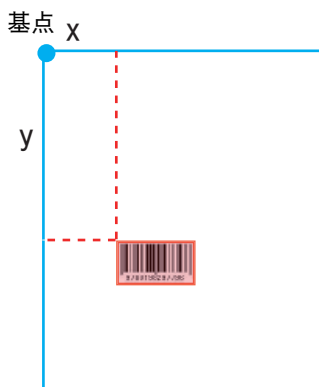

正确执行了条码处理时的示例

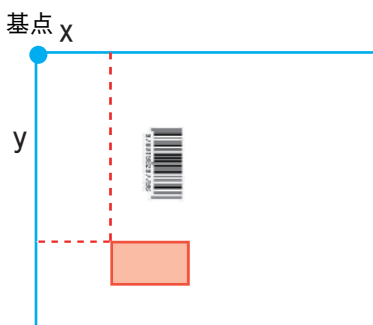

因为旋转了原稿并且相对于基点改变了条码位置而无法正确执行条码处理时的示例

● 4 保存条码区域指定文件。

单击菜单栏中的 。条码区域指定文件以CSV格式输出（保存）。

若要在保存时改变文件名，请在[文件]菜单中选择[另存为]。



- CSV文件（以0.1 mm为单位）指定条码在打印材料上相对于基点（位于电脑上创建的原始数据的左上角）的尺寸（W, H）和位置坐标（X, Y）。

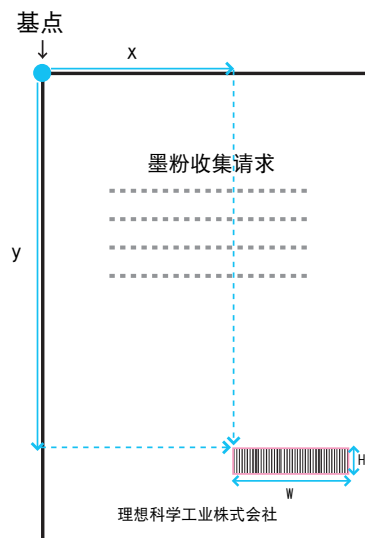

● 5 注册条码区域指定文件。



在RISO Console的管理员菜单中将条码区域指定文件注册到打印机。关于更多信息，请参阅“管理员指南”。

反复功能

如果在指定条码区域时使用[反复]功能，将根据[反复]对话框中为[指定周期]指定的数值为后续页面反复指定条码区域。这样将无需在每个页面上指定区域。

- 当周期为0时：条码区域仅应用到在条码区域指定文件中配置的页面。
- 当周期为1时：在条码区域指定文件中为首页配置的条码区域将在每个页面上反复操作，直到末页。
- 当周期为2时：在条码区域指定文件中为前2页配置的条码区域将在每2页上反复操作，直到末页。
- 当周期为3时：在条码区域指定文件中为前3页配置的条码区域将在每3页上反复操作，直到末页。

在下例中，为3页指定了条码区域。

原始数据	
条码区域指定	
周期：0	 <p>在条码区域指定文件中配置的页面 未对4到13页配置条码处理。</p>
周期：3	 <p>在条码区域指定文件中配置的页面 反复的页面 反复的页面 反复的页面</p>



- 您可以将[指定周期]指定为1到999页。
- 在反复处理中设置的页面之后的页面不会出现在缩略图中。

打印条码原稿

您可以在打印机驱动程序画面上从[图像处理]选项卡的[条码区域指定]下拉菜单中选择注册的条码区域指定文件。

打印条码原稿时，选择合适的条码区域指定文件。（第3-24页“条码区域指定”）

本章说明可以和本机一起使用的选购设备。

交错装订托盘..... 第7- 2页

本节说明当连接了交错装订托盘时可使用的设置和功能。

大容量进纸器..... 第7- 9页

本节说明当连接了大容量进纸器时可使用的设置和功能。

堆叠出纸盘（自动控制堆叠纸盘/宽幅收纸盘） 第7- 13页

本节说明当连接了自动控制堆叠纸盘/宽幅收纸盘时可使用的设置和功能。

大容量收纸器..... 第7- 17页

本节说明当连接了大容量收纸器时可使用的设置和功能。

多功能整理器..... 第7- 25页

本节说明当连接了多功能整理器时可使用的设置和功能。

PS附录套件..... 第7- 40页

本节说明当安装了PS附录套件时可使用的设置和功能。



交错装订托盘

如果连接了选购的交错装订托盘，您可以装订已打印纸张，或者为每套打印的文档执行交错出纸。

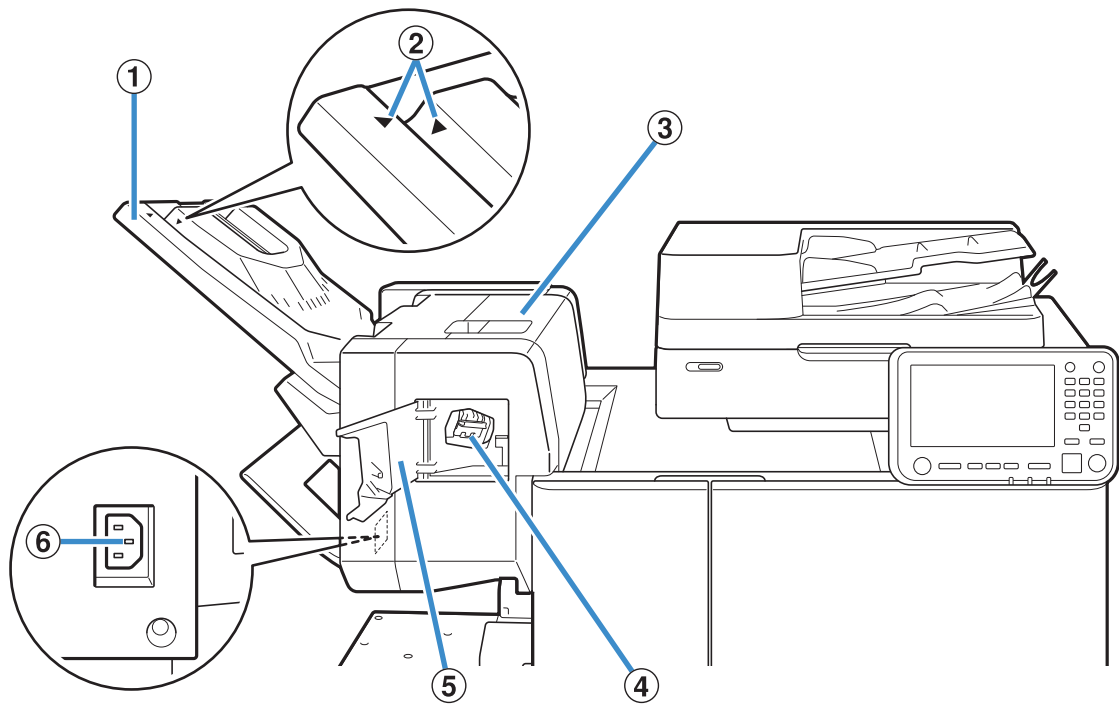

① 堆叠出纸盘

打印材料为面朝下输出。

② 堆叠出纸盘设置位置

根据纸张类型或输出情况而定，滑动入位。

③ 卡纸释放盖

④ 钉仓

要更换订书针或者如果订书针卡住时，将钉仓拉出。

⑤ 装订盖

如果订书针卡住，或者要更换钉仓时，打开此盖。

⑥ 交错装订托盘插座

连接交错装订托盘电源线。



· 堆叠出纸盘可滑动。正常输出时，让②中显示的▶和◀对齐。

正常（右侧所示情况除外）

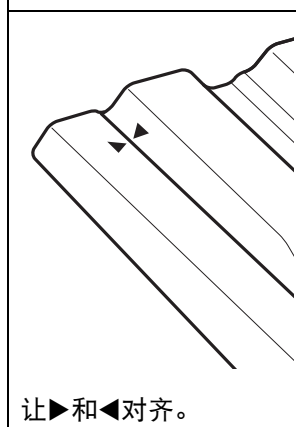

让▶和◀对齐。

当使用B5或更小的纸张且不带装订钉时

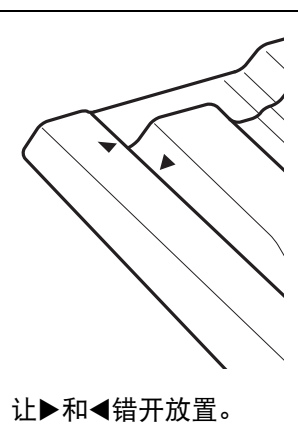

让▶和◀错开放置。

警示标签

为了安全使用，交错装订托盘黏贴有下方警示标签。操作或保养交错装订托盘时，请遵守警示标签上的说明以便安全使用。请勿移除或弄脏标签。如果标签未黏贴在交错装订托盘上、剥落或难以辨读，请联系您的经销商或授权的服务代表。

■ 警示标签位置

警示标签（警告）的位置如下所示。

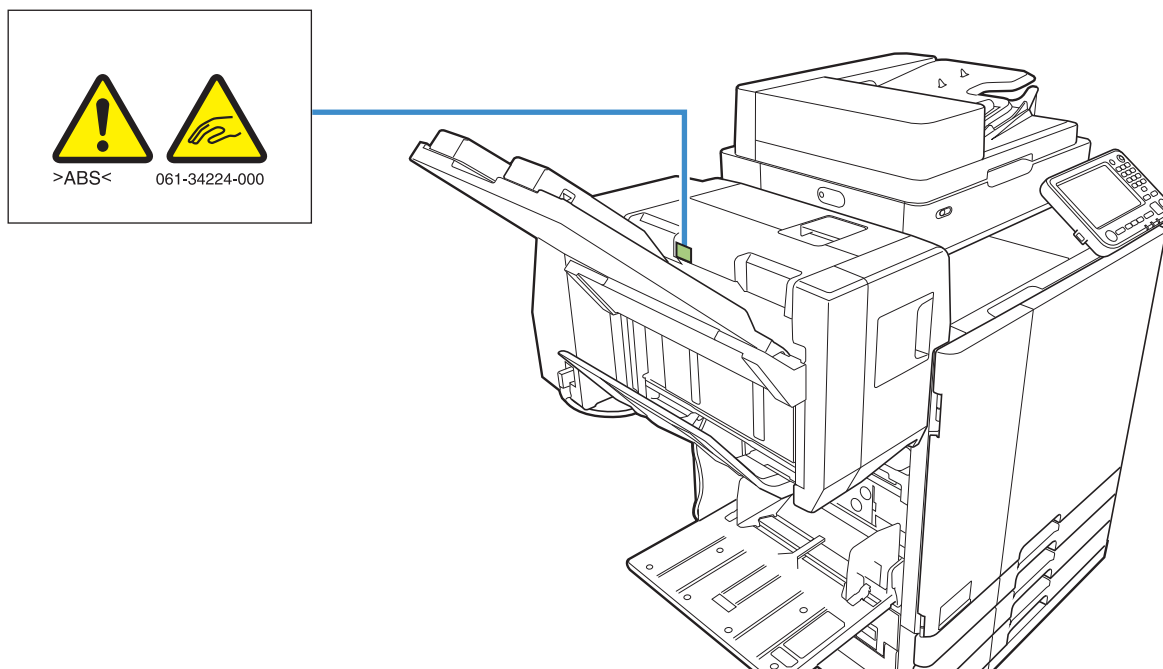

■ 标签详情

当交错装订托盘移动时，或从堆叠出纸盘取出打印件时，可能会夹住手指。

设置列表

当连接了交错装订托盘时，可以设置以下项目。

打印机驱动程序

设置项目	使用此项可以：	请参阅
[印后处理] 选项卡		
装订	选择装订位置。	第 7-4 页
交错出纸	在打印多份时将每套打印的文档稍微错开堆叠。	第 7-7 页
[高级] 选项卡		
编程	按群组（例如公司部门或班级）指定份数。	第 3-26 页
交错出纸程序	将每套打印的文档稍微错开堆叠以便分离。	第 7-7 页



- 当 [印后处理] 选项卡中的 [装订] 显示为灰色时，请确保 [环境] 选项卡中的 [打印机配置] 已正确配置。（第 3-29 页“打印机配置”）

复制模式

设置项目	使用此项可以：	请参阅
编程	按群组（例如公司部门或班级）指定份数。	第 1-24 页
交错出纸（[编程]）	将每套打印的文档稍微错开堆叠以便分离。	第 7-7 页
分类/插页	指定在打印材料之间插入插页的位置。	第 1-27 页
交错出纸（[分类/插页]）	将每套打印的文档稍微错开堆叠以便分离。	第 7-7 页
装订	配置装订设置。	第 7-8 页

打印机驱动程序设置

装订

选择装订位置。



- 当配置了 [装订] 时，请确保配置 [装订边距]。
- 当配置了 [装订] 时，[排序] 设置为 [有序]。（第 3-10 页“排序”）
- 当配置了 [不同原稿尺寸] 时，[装订] 为 [OFF]。（第 3-11 页“不同原稿尺寸”）
- 当配置了 [小册子] 时，[装订] 为 [OFF]。（第 3-16 页“小册子”）
- 纸张方向会因装订边距而异。请参阅“装订功能和纸张的装入方向”（第 7-6 页）。

如果您将 [装订边距] 选择为 [左] 或 [右]，请从以下选项中进行选择：

[OFF]、[1 装订]、[2 装订]

如果您将 [装订边距] 选择为 [上]，请从以下选项中进行选择：

[OFF]、[左 1 处装订]、[右 1 处装订]、[2 装订]

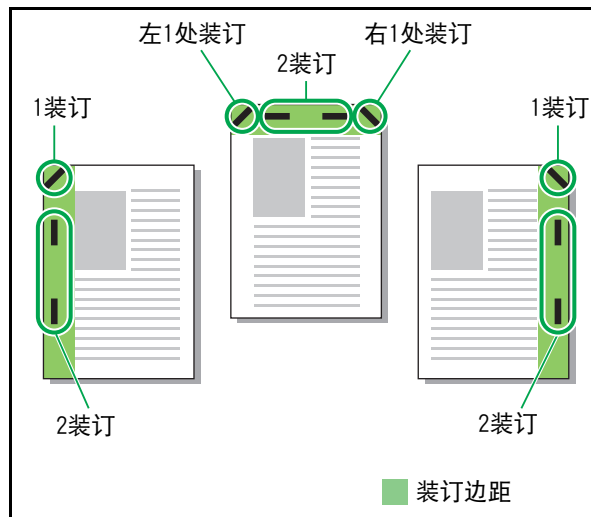

可装订的纸张类型

- 输出纸张尺寸：A3、B4、A4、A4-LEF¹、B5、B5-LEF、Ledger、Legal、Letter、Letter-LEF、Foolscap

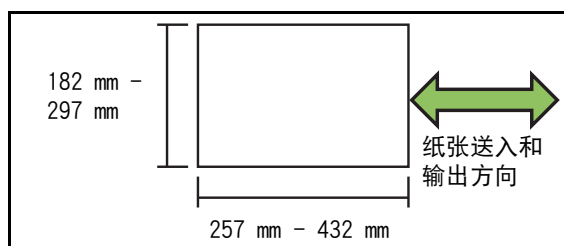

- 纸张重量：52 g/m² - 210 g/m²

可装订的纸张数量

- 标准尺寸纸张
 - A4、A4-LEF、B5、B5-LEF (Letter、Letter-LEF) : 2 - 50张²
 - 非上述尺寸 (A3、B4 (Ledger、Legal、Foolscap)) : 2 - 25张²

1 长边送入 (Long Edge Feed)

2 当使用普通纸和再生纸时 (85 g/m²)



▪ 当使用不规则尺寸的纸张时，无法进行装订。

▪ 当打印作业超过可装订的最大纸张数量时，会显示确认画面，以便您选择是停止打印还是继续打印而不装订。

装订功能和纸张的装入方向

在进纸盘（标准进纸盘）中装入纸张的方向及装订方向如下所示。

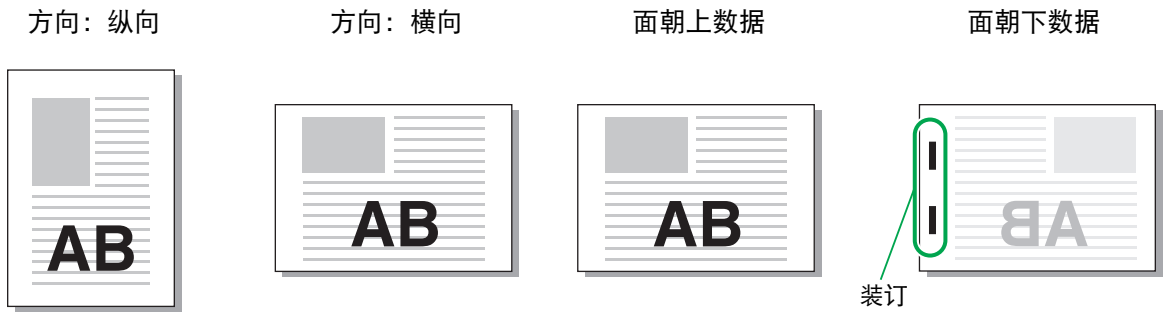

装订边距	装订位置							
左	1装订		2装订		/			
右	1装订		2装订					
上	左1处装订		右1处装订				2装订	
纸张传输	<p>纸张送入和输出方向</p>							

- 当纸盘中未装入相应尺寸的纸张时，将显示一条信息。
按照显示的指示，向纸盘装入纸张。
- 对于[1装订]，根据输出纸张尺寸和所装入的方向，装订角度可能与上图或打印机驱动程序画面上的打印图像不同。

交错出纸

在打印多份时将每套打印的文档稍微错开堆叠。



- 当配置了[编程]时，[交错出纸]为[OFF]。（第3-26页“编程”）
- 对于无法输出到交错装订托盘的纸张尺寸，此设置不可用。
- 当使用交错装订托盘时，您无法将此设置和装订一起使用。
- 当配置了[不同原稿尺寸]时，[交错出纸]为[OFF]。（第3-11页“不同原稿尺寸”）

[OFF]

不执行交错出纸。

[套间]

在[排序]中指定的每套打印文档稍微错开堆叠。

[任务间]

完成的打印作业稍微错开堆叠。

交错出纸程序

除了打印结果的“编程”（第3-26页）功能以外，您可以将每套打印的文档稍微错开堆叠以便分离。

[OFF]

不执行交错出纸。

[逐份]

每套打印文档稍微错开堆叠。

[逐页]

每组打印文档稍微错开堆叠。

复印模式设置

交错出纸（[编程]）

除了复印的“编程”（第1-24页）功能以外，您可以将每套打印的文档稍微错开堆叠以便分离。

[OFF]

不执行交错出纸。

[逐份]

每套打印文档稍微错开堆叠。

[逐页]

每组打印文档稍微错开堆叠。

交错出纸（[分类/插页]）

除了复印的“分类/插页”（第1-27页）功能以外，您可以将每套打印的文档稍微错开堆叠以便分离。



- 您无法同时使用[交错出纸]和[不同原稿尺寸]。（第1-13页“不同原稿尺寸”）

[OFF]

不执行交错出纸。

[套间]

经过排序的每套原稿稍微错开堆叠。

[作业后]

每个打印作业稍微错开堆叠。

可交错出纸的纸张

- 当使用交错装订托盘时：
131 mm × 148 mm - 305 mm × 550 mm

1 轻触[分类/插页]。

2 选择交错出纸设置。

3 轻触[确定]。

装订

在指定位置装订。

可装订的纸张类型

- 输出纸张尺寸：A3、B4、A4、A4-LEF¹、B5、B5-LEF、Ledger、Legal、Letter、Letter-LEF、Foolscap

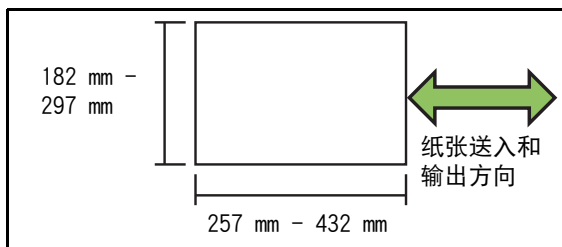

- 纸张重量：52 g/m² - 210 g/m²

可装订的纸张数量

- 标准尺寸纸张
A4、A4-LEF、B5、B5-LEF (Letter、Letter-LEF) :
2 - 50张²
非上述尺寸 (A3、B4 (Ledger、Legal、
Foolscap)) : 2 - 25张²

- 1 长边送入 (Long Edge Feed)
- 2 当使用普通纸和再生纸时 (85 g/m²)



- 当打印作业超过可装订的最大纸张数量时，会显示确认画面，以便您选择是停止打印还是继续打印而不装订。
- 当使用不规则尺寸的纸张时，无法进行装订。
- [装订]、[小册子]和[页边距]功能无法同时使用。(第1-16页“小册子”、第1-19页“页边距”)

■ 原稿放置方向

[顶边]

当以可正常读取的方向装入原稿时，选择此项。

[向左]

当装入原稿时让原稿顶部与左边缘对齐时，选择此项。

■ 装订边距

选择纸张的装订边距。

左、右、上

■ 装订

选择装订位置。

如果您将[装订边距]选择为左或右，请从以下选项中进行选择：

[OFF]、1装订、2装订

如果您将[装订边距]选择为上，请从以下选项中进行选择：

[OFF]、左1处装订、右1处装订、2装订



- 仅当[装订边距]选择为上时，才会显示左1处装订和右1处装订。

1 轻触[装订]。

2 配置[装订边距]。

3 配置[装订]。

4 轻触[确定]。

■ 装订余边

您可以指定装订余边，以便装订不在打印区域中。

1 轻触[装订]画面上的[装订余边]。

显示[装订余边]画面。

2 指定装订余边。

- 选择[装订边距]。
- 使用[▼]、[▲]或数字键输入宽度。
- 如果部分打印区域因装订余边设置而缺失，将[自动缩小]设置为[ON]。

3 轻触[确定]。

大容量进纸器

通过连接选购的大容量进纸器，可以为本机装入大约4000张打印纸张（使用普通纸、再生纸时）。

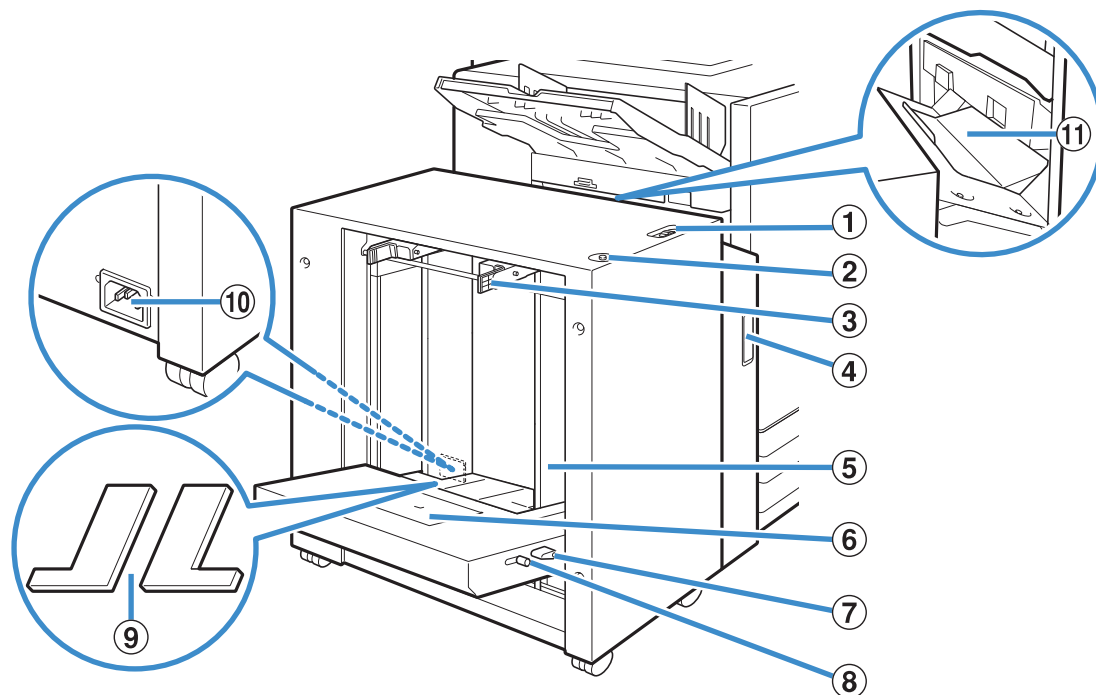

① 进纸压力调节杆

使用此杆调节[标准]或[卡]的进纸压力，以适应大容量进纸器中所装入纸张的类型。

② 标准纸盘下降按钮

使用此按钮在更换或增加纸张时上下移动大容量进纸器。

③ 进纸导向杆

捏住这些杆可滑动进纸导板。松开杆可将进纸导板固定在位。杆位于标准纸盘纸张导板的两边，在两个位置上。

④ 前盖

卡纸时打开此盖板。

⑤ 标准纸盘纸张导板

此导板可防止大容量进纸器中的纸张错位。

⑥ 信封导板

在信封上打印时，使用此导板。根据所使用信封的类型，必须调节倾角。

⑦ 信封导板角度调节杆

使用此杆调节信封导板的倾角。信封导板的角度可以四级调节。

⑧ 信封导板进纸压力调节杆

使用此杆调节进纸压力，以适应所使用信封的纸张质量。

⑨ 标准进纸盘衬垫盖

当您装入小于A4 (Letter) 或大于A3 (Ledger) 的纸张或者C5/DL-LEF信封时，移除罩盖。

⑩ 大容量进纸器插座

连接大容量进纸器电源线。插座位于标准进纸盘后部的右侧。



· 连接大容量进纸器时，不能使用标准进纸盘。

⑪ 传输盖板

如果发生卡纸，打开此盖，并移除卡住的纸张。

装入纸张

1 打开进纸导板。

捏住进纸导向杆（两边）解锁，然后滑动导板。

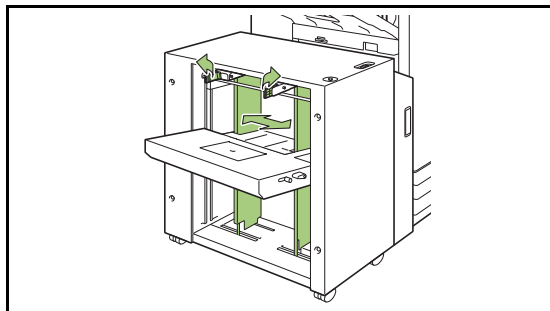

2 装入纸张。

打印面面朝上，装入纸张。

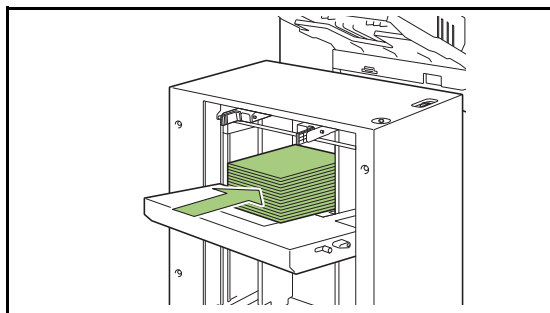

- 一次装入大量纸张时，难以正确调整导板，并且可能妨碍纸张正确装入。（纸张可能弯曲、变形或错位）。装入纸张时，将纸张分为几叠。一次放入大量纸张时，请参阅“一次放入大量纸张时”（第7-11页）。
- 装入信封时，务必打开封舌，且底边先进入本机。使用信封导板角度调节杆配置信封导板的倾角调整。请注意，还必须根据所使用信封的纸张质量调节进纸压力。使用信封导板进纸压力调节杆配置压力。在提起调节杆的同时滑动调节杆。参照调节杆旁边的贴纸，为所使用的信封设置合适的压力。

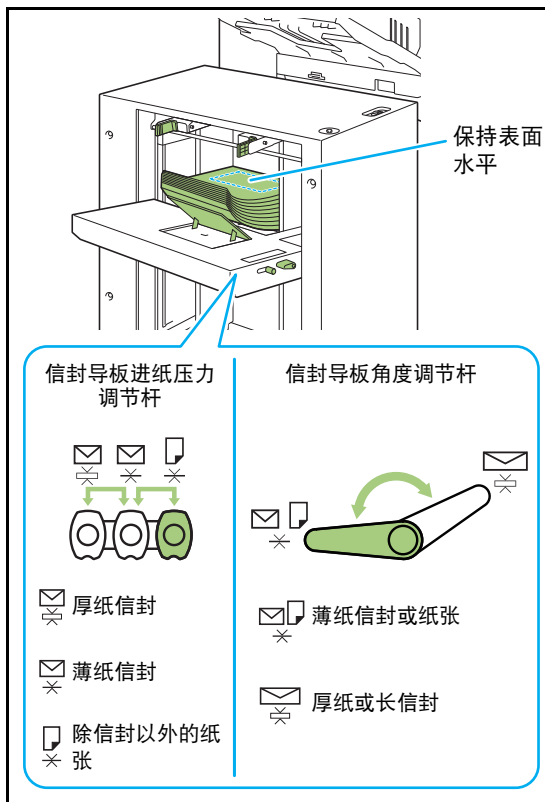

3 调节进纸导板，使其适合纸张尺寸。

捏住进纸导向杆的同时滑动导板，使导板与纸张边缘对应，松开进纸导向杆将导板固定在位。

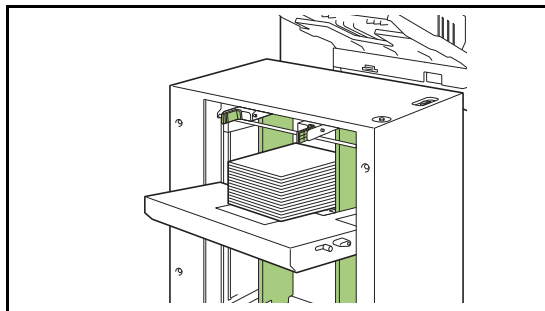

4 调节进纸压力调节杆。

通常使用时，设置为“正常”。对于厚纸或者其他特殊用途的纸张，设置为“CARD”。

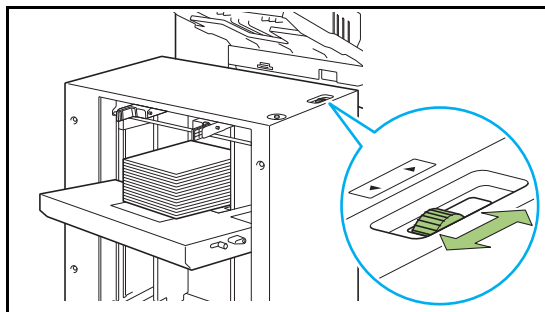

5 在操作面板上，确认纸盘设置。

通过[进纸盘]配置纸张尺寸和类型。当更改纸盘中装入的纸张时，务必更改[进纸盘]中的设置。

关于标准进纸盘衬垫盖

根据所使用的纸张尺寸，标准进纸盘衬垫盖可能不一定是必需的。

■ 标准进纸盘衬垫盖是必需的情况

当输出纸张尺寸为B5-LEF、A4-LEF、B4、A3或宽度为257 mm或以上的自定义尺寸时，正确安装并使用标准进纸盘衬垫盖。

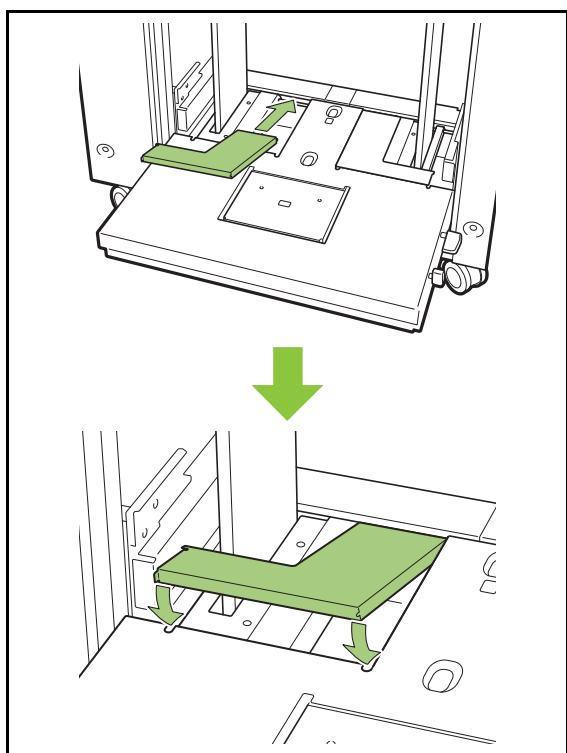

■ 标准进纸盘衬垫盖并非必需的情况

当纸张尺寸垂直方向上小于A4或者大于A3时，或者使用C5或DL-LEF尺寸的信封时，移除标准进纸盘衬垫盖。当衬垫盖保持在位时，无法移动进纸导板。

一次放入大量纸张时

1 打开进纸导板，并向标准进纸盘装入大约500张纸。

2 调节进纸导板，使其适合纸张尺寸。

根据纸张边缘移动导板，并松开导向杆进行锁定。

3 装入剩下的纸张

装入所有纸张之后的步骤与装入纸张进行正常操作一致。执行“装入纸张”（第7-10页）中描述的步骤4和步骤5。

添加纸张

添加纸张时，使用标准纸盘下降按钮。根据如何操作标准纸盘下降按钮，标准进纸盘下降到的位置有所不同。请注意，取出所有纸张时，标准进纸盘会自动降低。

1 按标准纸盘下降按钮降低标准进纸盘。

按住标准纸盘下降按钮。

只要按住按钮，标准进纸盘就会保持下降。按住此按钮，直到托盘到达所需位置。

按下并快速松开标准纸盘下降按钮。

标准进纸盘将下降到某个位置。

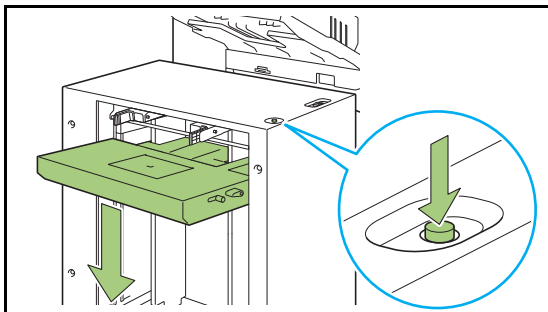

- 按下标准进纸盘下降按钮时或者纸张用完时标准进纸盘下降到的位置是由管理员设置的。关于详情，请联系您的管理员。
- 当标准进纸盘下降到最低位置时，可以一次装入大量纸张，但是需要在装入纸张时蹲下身体。若要站着装入纸张，或者在极少数情况下需要一次装入大量纸张时，避免将标准进纸盘下降到最低位置。
- 可根据使用的场合，便捷地配置标准进纸盘下降到的位置。若要更改标准进纸盘下降到的位置，请联系管理员。

2 添加纸张。

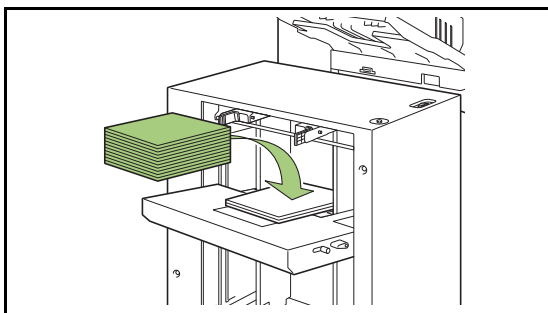

添加大量纸张时

通过按住标准纸盘下降按钮并将标准进纸盘下降至最低位置，可以一次放入较大数量的纸张。



- 短按标准进纸盘下降按钮时或者纸张用完时标准进纸盘下降到的位置是由管理员设置的。若要更改标准进纸盘下降到的位置，请联系管理员。

堆叠出纸盘（自动控制堆叠纸盘/宽幅收纸盘）

自动控制堆叠纸盘和宽幅收纸盘作为选购的堆叠出纸盘可供选择。

- 利用自动控制堆叠纸盘，纸张导板自动调整到与纸张大小相符。
- 利用宽幅收纸盘，移动纸张导板（侧边和端部）与纸张大小相符。

自动控制堆叠纸盘如下图所示。

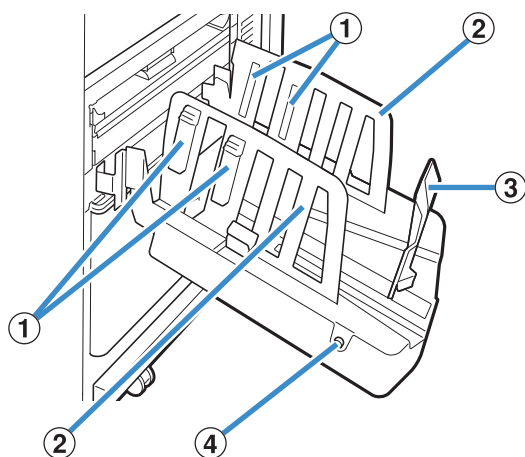

① 纸张排列器

将其设置为适合纸张类型以便使输出纸张能够整齐地对齐。

② 纸张导板（侧边）

③ 纸张导板（端部）

用于防止堆叠纸盘中的输出纸张错位。

④ 纸张导板打开按钮（仅自动控制堆叠纸盘）

用于打开纸张导板。操作因是否存在纸张而异。

- 当机器待机且堆叠纸盘中无纸张时，导板打开到装入位置。
- 当机器待机且堆叠纸盘中无纸张时，纸张导板分开，便于取出纸张。管理员可以配置按下此按钮时哪些纸张导板分开。

为堆叠出纸盘装纸

按照以下步骤为堆叠出纸盘装纸。根据纸张尺寸或类型而定，您也可以在此时调整纸张排列器。



- 自动控制堆叠纸盘如下图所示。
- 使用宽幅收纸盘时，请手动调整纸张导板的位置（侧边和端部）与纸张大小相符。

1 沿箭头方向打开堆叠出纸盘，直到停止。

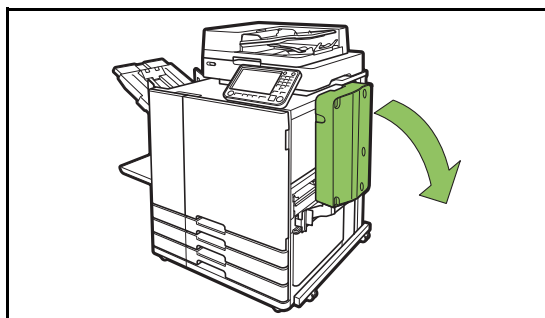

2 抬起纸张导板（侧边），让其竖直站立。

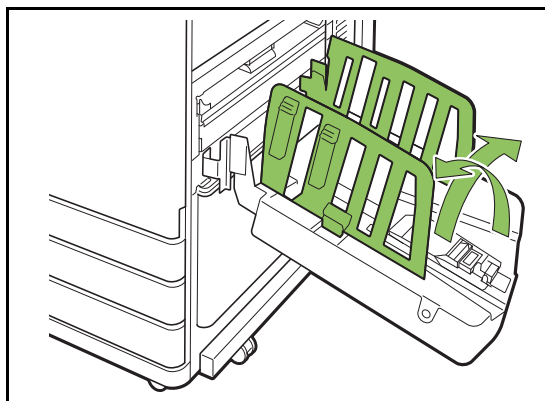

3 调整纸张排列器。

通常，当在B4或更小尺寸的纸张上打印时，应展开纸张排列器。打印后堆叠纸张的方式会因挺度和其它因素而异。根据需要调整纸张排列器。

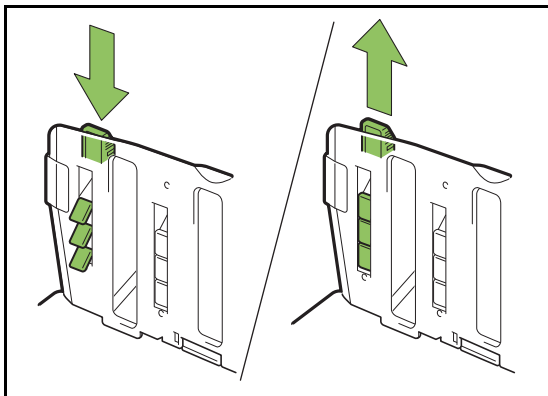

4 抬起纸张导板（端部），让其竖直站立。

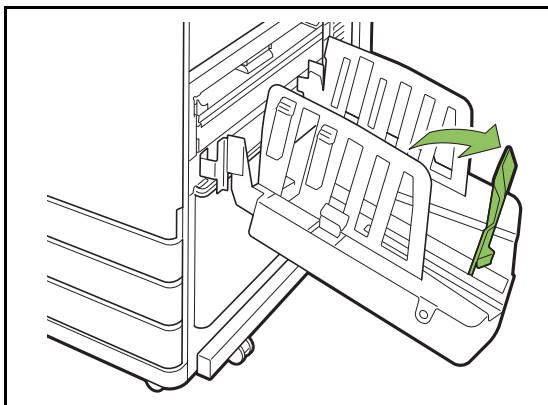

· 当在大于320 mm × 432 mm的纸张上打印时，请折起所有纸张导板。

关闭堆叠出纸盘

1 在确认堆叠出纸盘中没有打印材料后，按纸张导板打开按钮。

纸张导板（侧面和端部）现在移到存储位置。

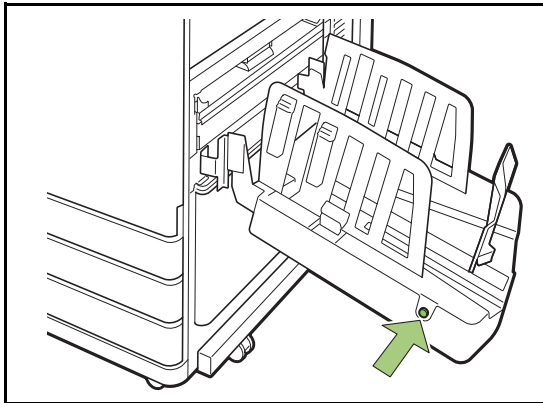

2 朝堆叠出纸盘放下纸张导板（端部），将其折起。

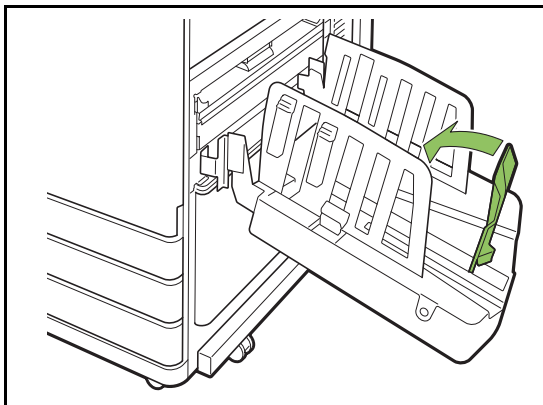

3 折起纸张排列器。

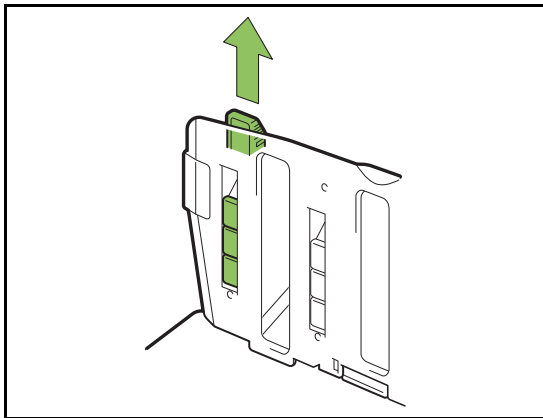

4 向内放下纸张导板（侧边），然后关闭堆叠出纸盘。

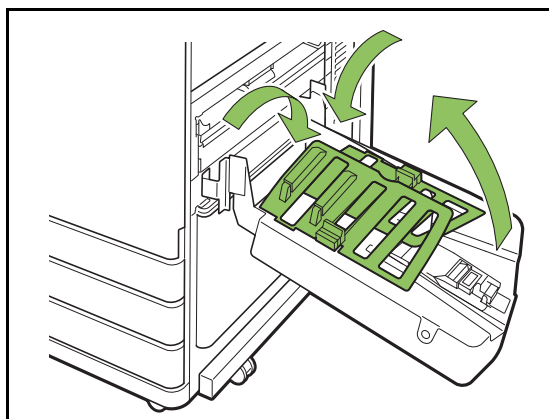

设置列表

当连接了堆叠出纸盘时，可以设置以下项目。

打印机驱动程序

设置项目	使用此项可以：	请参阅
[印后处理] 选项卡		
出纸盘	指定出纸盘。	第7-16页
连续出纸	当出纸盘变满时自动切换出纸盘。	第7-16页

复制模式

设置项目	使用此项可以：	请参阅
出纸盘选择	指定出纸盘。	第7-16页
面朝上/下输出	指定是面朝上还是面朝下在出纸机中输出纸张。	第7-16页
连续出纸	当出纸盘变满时自动切换出纸盘。	第7-16页

维护模式

设置项目	使用此项可以：	请参阅
出纸导板调整	调整自动控制堆叠纸盘的纸张导板位置。	第8-3页

打印机驱动程序设置

出纸盘

为打印材料指定出纸盘。

当指定了[自动]时，打印材料将根据配置的功能自动输出到合适的纸盘。若要将打印材料输出到堆叠出纸盘，请选择[自动控制堆叠纸盘]或[宽幅收纸盘]。

单击[详细设定]显示[出纸盘]对话框。指定是面朝上还是面朝下在出纸机中输出纸张。

[面朝上]、[面朝下]

连续出纸

当纸盘变满时，出纸盘会自动切换。

您必须在[基本]选项卡中将[排序]设置为[无序]。



- 当使用宽幅收纸盘时，此设置不可用。
- [连续出纸]和[添加封面]无法同时使用。（第3-21页“添加封面”）

复印模式设置

出纸盘选择

为打印材料选择出纸盘。



- [出纸盘选择]画面上显示的纸盘详细信息会因连接的选购设备而异。

[自动]

自动选择合适的纸盘。

[①面朝下出纸盘]，[②自动控制堆叠纸盘]或[③宽幅收纸盘]

选择出纸盘。

1 轻触[出纸盘选择]。

2 选择出纸盘。

3 轻触[确定]。

面朝上/下输出

指定是面朝上还是面朝下在出纸机中输出纸张。

[面朝上]、[面朝下]

连续出纸

在使用自动控制堆叠纸盘的情况下，当正在使用的纸盘装满时，会自动切换出纸盘。

1 轻触[连续出纸]。

2 轻触[ON]。

3 轻触[确定]。



- 当使用宽幅收纸盘时，此设置不可用。
- 当配置了[连续出纸]时，[排序]设置为[无序]。（第1-11页“排序”）
- [连续出纸]、[小册子]和[添加封面]无法同时使用。（第1-16页“小册子”、第1-26页“添加封面”）

维护模式设置

出纸导板调整

调整使用自动控制堆叠纸盘时纸张导板的位置。关于更多信息，请参阅“附录”中的“出纸导板调整”（第8-3页）。

大容量收纸器

通过连接大容量收纸器，可以输出大约4000张打印纸张（使用普通纸、再生纸时）。
可使用专用架体一次移除输出的打印材料。

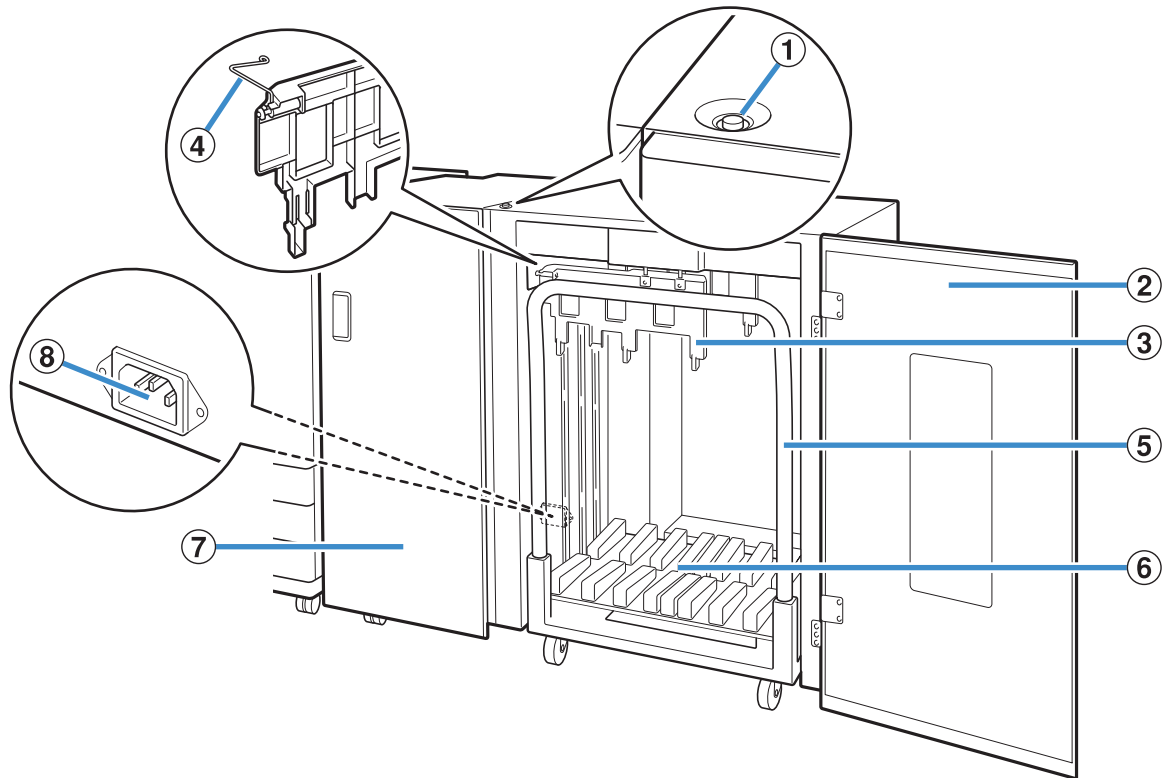

① 堆叠出纸盘下降按钮

按下此按钮从堆叠出纸盘移除打印材料。如果按下堆叠出纸盘下降按钮，堆叠出纸盘下降至底部（架体的位置）。在下降期间，当您按下堆叠出纸盘下降按钮时，堆叠出纸盘停止。如果您再次按下按钮，堆叠出纸盘继续下降。在打印期间，即使您按下堆叠出纸盘下降按钮，堆叠出纸盘也不会执行操作。在右盖和左盖关闭的情况下按下按钮。

② 右盖

在移除打印材料、将架体放置到位或者清除卡纸时，打开此盖。

③ 纸张导板

使用此导板防止已经输出的打印材料错位。

④ 瓦楞

设置瓦楞，以根据纸张类型顺利装入纸张，并使打印材料对齐和整齐堆叠。

⑤ 架体

将此专用架体放置在大容量收纸器内。将堆叠出纸盘连接到架体，以运输大量打印材料。

⑥ 堆叠出纸盘

打印材料输出到此纸盘。

⑦ 左盖

如果在运输纸张期间发生卡纸，打开此盖，并移除堵塞的纸张。

⑧ 大容量收纸器插座

连接大容量收纸器电源线。插座位于左盖后侧底部附近。



· 请勿在打印期间打开此盖。您无法在盖打开的情况下进行打印。

· 务必将专用架体与大容量收纸器一起使用。

设置瓦楞

由于纸张运输和对齐的状态会根据所使用的纸张尺寸或类型而异，调整瓦楞，确保打印材料的输出和纸张对位。



- 通常不必针对打印调整瓦楞。调整瓦楞，确保更好的进纸和打印材料对齐。
- 根据输出纸张尺寸、纸张类型、环境和存储，纸张对齐可能不会得到改进。关于更多信息，请联系您的经销商或授权的服务代表。

升高瓦楞

使用本机时通常会升高瓦楞。

- 1 朝本机（左侧）按住瓦楞的同时提起正面瓦楞。

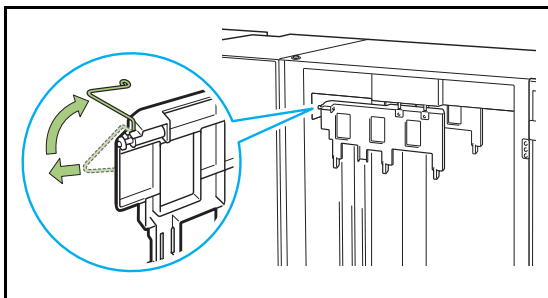

- 2 类似地，朝本机（左侧）按住瓦楞的同时提起背面瓦楞。

降低瓦楞

在A3/B4/B5-LEF纸张或薄纸上打印时，会降低瓦楞使用本机。

- 1 朝本机（左侧）按住瓦楞的同时降低正面瓦楞。

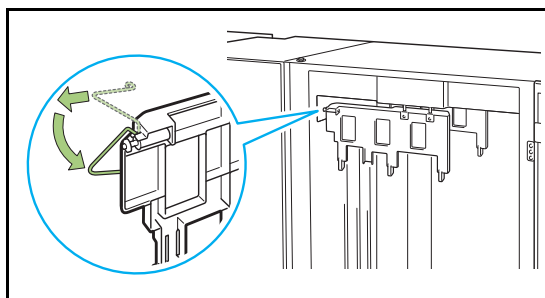

- 2 类似地，朝本机（左侧）按住瓦楞的同时降低背面瓦楞。

移除打印材料

从大容量收纸器移除打印材料。
有两种移除打印材料的方式。



- 当堆叠出纸盘完全停止时，移除打印材料。操作面板上显示指示堆叠出纸盘状态的消息。按照消息操作。

- **使用架体移除打印材料时**
使用大容量收纸器的专用架体移除打印材料。
- **仅移除打印材料时**
可在不拉出专用架体的情况下移除打印材料。您可以移除打印材料，无需等待堆叠出纸盘下降至底部。

使用架体移除打印材料时

1 按下堆叠出纸盘下降按钮。

在输出大约3200至4000张（完整的）纸时，堆叠出纸盘将自动下降至最低位置。

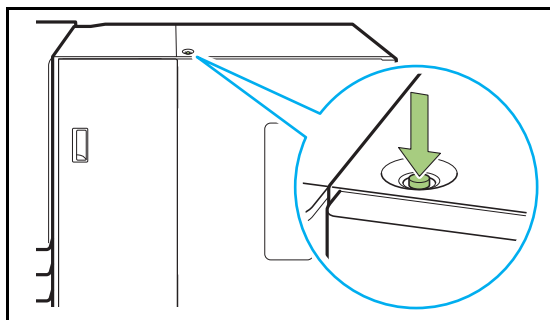

- 在大容量收纸器两侧的盖均关闭的情况下按下堆叠出纸盘下降按钮。如果盖打开，堆叠出纸盘不会执行操作。
- 一旦打印结束，堆叠出纸盘将自动降低至管理员配置的位置。若要更改堆叠出纸盘下降到的位置，请联系管理员。
- 如果您在打印期间意外按下堆叠出纸盘下降按钮，务必移除打印材料。在纸盘上存在打印材料的状态下，本机不能将堆叠出纸盘升高至输出位置。

2 打开大容量收纸器的右盖。

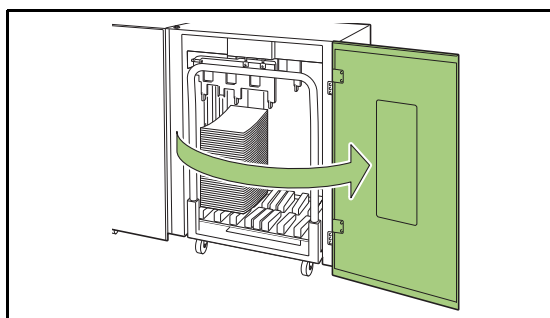

3 拉出架体以及上面的堆叠出纸盘。



- 抓住把手慢慢拉出架体。突然移动手推车可能导致打印材料倒下。

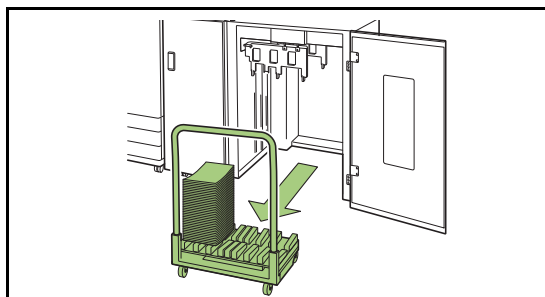

4 从架体上移除打印材料。

5 将架体装回大容量收纸器。



- 务必在堆叠出纸盘已经放置到位的情况下装回架体。

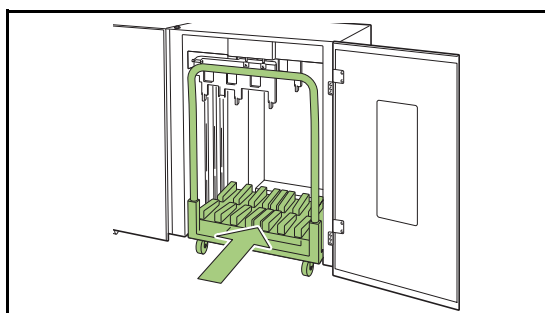

6 关闭大容量收纸器的右盖。

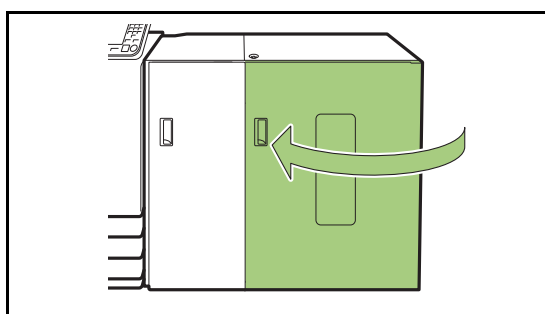

仅移除打印材料时

1 打开大容量收纸器的右盖。

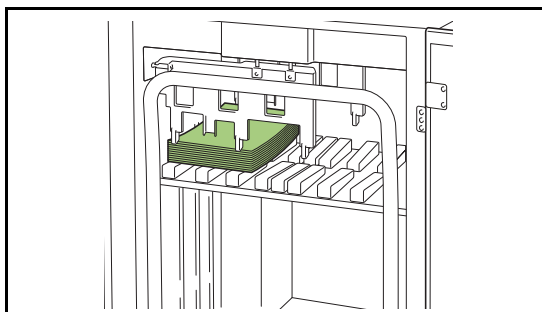

- 由管理员配置堆叠出纸盘将停止的位置。若要更改纸盘下降到的位置，请联系管理员。
- 根据堆叠出纸盘将停止的位置，打印材料可能与导板互相干扰，使打印材料难以移除。这种情况下，关闭右盖，按下堆叠出纸盘下降按钮，并在堆叠出纸盘下降之后移除打印材料。

2 移除打印材料。



- 根据所输出纸张的尺寸，打印材料可能与架体把手互相干扰，使打印材料难以移除。这种情况下，关闭右盖，按下堆叠出纸盘下降按钮，并将堆叠出纸盘下降到架体位置。这样您将能够拉出整个架体并移除纸张。

3 关闭大容量收纸器的右盖。



- 如果在步骤2中拉出了架体，将架体放回大容量收纸器之后，关闭右盖。
- 当配置为打印结束后堆叠出纸盘也不会下降时，如果堆叠出纸盘上有纸张，出纸导板不能移动，且可能无法支持下一个作业的纸张尺寸。在打印纸张尺寸、纸张打印方向或纸托盘设置不同的作业时，务必移除堆叠出纸盘上的纸张。

将堆叠出纸盘安装到架体上

堆叠出纸盘可从架体上取下。当您取下堆叠出纸盘移除打印材料时，将堆叠出纸盘安装到架体上，并装回大容量收纸器和架体。

- 1 将堆叠出纸盘的端部与架体把手座上的两个螺钉对齐。

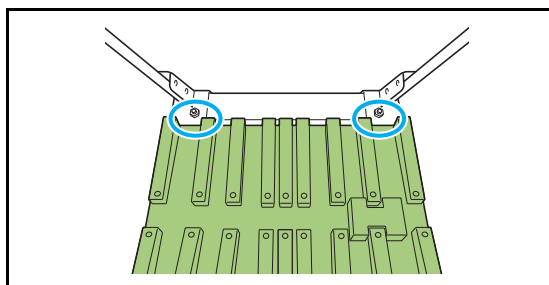

- 2 将架体的突出部分插入堆叠出纸盘的孔中，放置好架体。

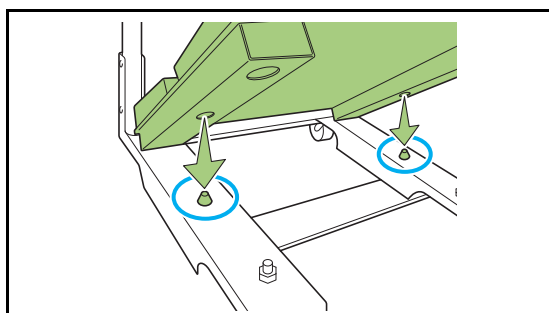

设置列表

当连接了大容量收纸器时，可以设置以下项目。

打印机驱动程序

设置项目	使用此项可以：	请参阅
[印后处理] 选项卡		
交错出纸	在打印多份时将每套打印的文档稍微错开堆叠。	第7-22页
出纸盘	指定出纸盘。	第7-22页
连续出纸	当出纸盘变满时自动切换出纸盘。	第7-23页
[高级] 选项卡		
编程	按群组（例如公司部门或班级）指定份数。	第3-26页
交错出纸程序	将每套打印的文档稍微错开堆叠以便分离。	第7-23页



- 当[印后处理]选项卡上的[交错出纸]和[出纸盘]显示为灰色时，请确保[环境]选项卡上的[打印机配置]已正确配置。（第3-29页“打印机配置”）

复制模式

设置项目	使用此项可以：	请参阅
编程	按群组（例如公司部门或班级）指定份数。	第1-24页
交错出纸 （[编程]）	将每套打印的文档稍微错开堆叠以便分离。	第7-23页
分类/插页	指定在打印材料之间插入插页的位置。	第1-27页
交错出纸 （[分类/插页]）	将每套打印的文档稍微错开堆叠以便分离。	第7-23页
出纸盘选择	指定出纸盘。	第7-24页
面朝上/下输出	指定是面朝上还是面朝下在出纸机中输出纸张。	第7-24页
连续出纸	当出纸盘变满时自动切换出纸盘。	第7-24页

维护模式

设置项目	使用此项可以：	请参阅
出纸导板调整	调整自动控制堆叠纸盘的纸张导板位置。	第8-3页

打印机驱动程序设置

交错出纸

在打印多份时将每套打印的文档稍微错开堆叠。



- 当配置了[编程]时，[交错出纸]为[OFF]。（第3-26页“编程”）
- 对于无法输出到大容量收纸器的纸张尺寸，此设置不可用。
- 当配置了[不同原稿尺寸]时，[交错出纸]为[OFF]。（第3-11页“不同原稿尺寸”）

[OFF]

不执行交错出纸。

[套间]

在[排序]中指定的每套打印文档稍微错开堆叠。

[任务间]

完成的打印作业稍微错开堆叠。

出纸盘

为打印材料指定出纸盘。

当指定了[自动]时，打印材料将根据配置的功能自动输出到合适的纸盘。选择[大容量收纸器]将材料输出到大容量收纸器。

单击[详细设定]显示[出纸盘]对话框。指定是面朝上还是面朝下在出纸机中输出纸张。

[面朝上]、[面朝下]



- 当配置了[交错出纸]或[装订]时，通过[出纸盘]可以选择的出纸盘将视配置的详细设定而异。（第7-34页“交错出纸”、第7-28页“装订”）

连续出纸

当纸盘变满时，出纸盘会自动切换。
您必须在[基本]选项卡中将[排序]设置为[无序]。

交错出纸程序

除了打印结果的“编程”（第3-26页）功能以外，您可以将每套打印的文档稍微错开堆叠以便分离。

[OFF]

不执行交错出纸。

[逐份]

每套打印文档稍微错开堆叠。

[逐页]

每组打印文档稍微错开堆叠。

复印模式设置

交错出纸（[编程]）

除了复印的“编程”（第1-24页）功能以外，您可以将每套打印的文档稍微错开堆叠以便分离。

[OFF]

不执行交错出纸。

[逐份]

每套打印文档稍微错开堆叠。

[逐页]

每组打印文档稍微错开堆叠。

交错出纸（[分类/插页]）

除了复印的“分类/插页”（第1-27页）功能以外，您可以将每套打印的文档稍微错开堆叠以便分离。



· 您无法同时使用[交错出纸]和[不同原稿尺寸]。（第1-13页“不同原稿尺寸”）

[OFF]

不执行交错出纸。

[套间]

经过排序的每套原稿稍微错开堆叠。

[作业后]

每个打印作业稍微错开堆叠。

可交错出纸的纸张尺寸

· A3、B4、A4、A4-LEF、B5、B5-LEF、Ledger、Legal、Letter、Letter-LEF、Foolscap、指定的尺寸（纸张长度为182 mm至432 mm）

1 轻触[分类/插页]。

2 选择交错出纸设置。

3 轻触[确定]。

出纸盘选择

为打印材料选择出纸盘。



· [出纸盘选择] 画面上显示的纸盘详细信息会因连接的选购设备而异。

[自动]

自动选择合适的纸盘。

[① 面朝下出纸盘]、[② 大容量收纸器]
选择出纸盘。

- 1 轻触 [出纸盘选择]。
- 2 选择出纸盘。
- 3 轻触 [确定]。

面朝上/下输出

指定是面朝上还是面朝下在出纸机中输出纸张。

[面朝上]、[面朝下]

连续出纸

当正在使用的纸盘变满时，出纸盘会自动切换。

- 1 轻触 [连续出纸]。
- 2 轻触 [ON]。
- 3 轻触 [确定]。



· [连续出纸]、[小册子] 和 [添加封面] 无法同时使用。（第1-16页“小册子”、第1-26页“添加封面”）

维护模式设置

出纸导板调整

调节纸张导板的位置。关于更多信息，请参阅“附录”中的“出纸导板调整”（第8-3页）。

多功能整理器

使用选购的多功能整理器时，可以执行以下操作。

可用于多功能整理器的功能	安装折页单元时可使用的功能
装订/打孔 对折 小册子装订	内3折 外3折 Z型折页

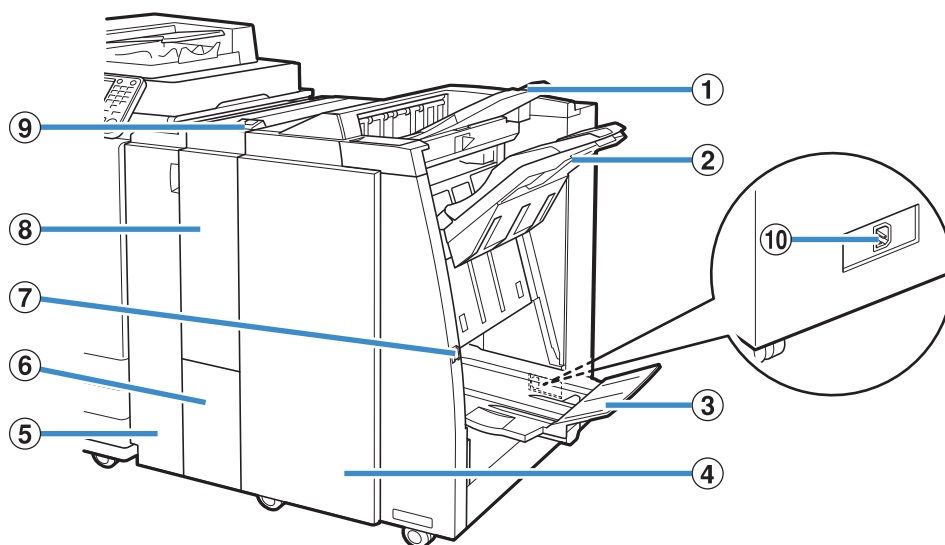

① 顶部出纸盘

使用打孔功能时，打印材料将输出到此处。

② 堆叠出纸盘

使用装订、交错出纸或打孔功能时，打印材料将输出到此处。

③ 书籍纸盒

小册子和对折打印材料将输出到此处。

④ 右盖

更换钉仓或出现卡纸时打开此盖。

⑤ 左盖

从打印机和整理器之间的进纸路径清除卡纸时打开此盖。

⑥ 三折出纸盘

三折打印材料将输出到此处。

⑦ 弹出按钮

使用此按钮将书籍纸盒中的打印材料输出到可轻松取回的位置。

⑧ 折页单元

外3折、内3折和Z型折页功能可用。

⑨ 三折出纸盘按钮

按下此按钮可移除三折打印材料。三折纸盘将朝正面打开。

⑩ 多功能整理器插座

连接多功能整理器的电源线。插座位于多功能整理器后部。

警示标签

为了安全使用，多功能整理器黏贴有下方警示标签。操作或保养多功能整理器时，请阅读警示标签上的说明以便安全使用。请勿移除或弄脏标签。如果标签未黏贴在多功能整理器上、剥落或难以辨读，请联系您的经销商或授权的服务代表。

■ 警示标签位置

警示标签（警告）的位置如下所示。

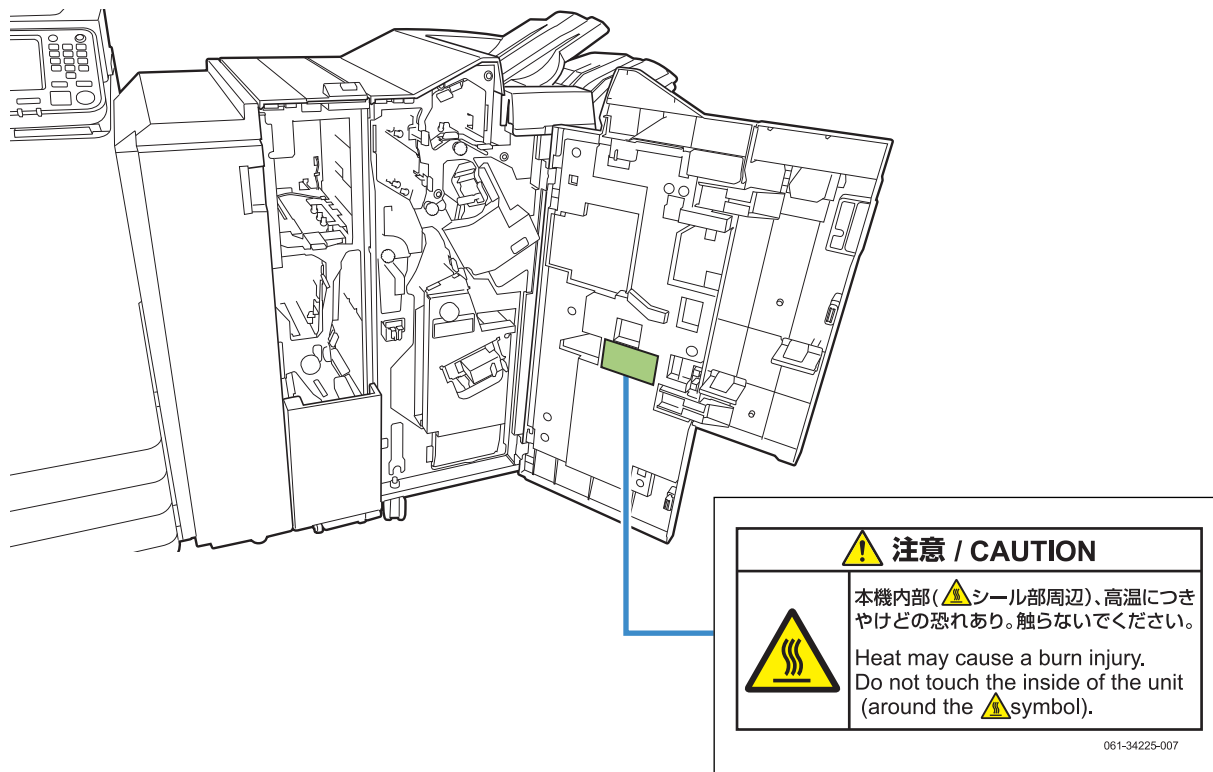

· 高温警示标签也在多功能整理器内。

■ 标签详情

标签所在位置可能温度很高。触碰可能会导致灼伤。

设置列表

当连接了多功能整理器时，您可以执行以下操作。

打印机驱动程序

设置项目	使用此项可以：	请参阅
[印后处理] 选项卡		
装订	选择装订位置。	第7-28页
打孔	指定打孔位置。	第7-30页
折页	指定打印纸张的折页。	第7-30页
小册子装订	指定装订方法。	第7-32页
交错出纸	在打印多份时将每套打印的文档稍微错开堆叠。	第7-34页
出纸盘	指定出纸盘。	第7-34页
连续出纸	当出纸盘变满时自动切换出纸盘。	第7-34页
[高级] 选项卡		
编程	按群组（例如公司部门或班级）指定份数。	第3-26页
交错出纸程序	将每套打印的文档稍微错开堆叠以便分离。	第7-34页



- 当 [印后处理] 选项卡中的 [装订] 或 [打孔] 显示为灰色时，请确保 [环境] 选项卡中的 [打印机配置] 已正确配置。（第3-29页“打印机配置”）

复制模式

设置项目	使用此项可以：	请参阅
小册子	配置创建小册子时的页面分配和折叠。	第1-16页
装订（[小册子]）	纸张对折，并使用装订钉从中间装订。	第7-35页
分册处理（[小册子]）	指定平订还是从中间装订一捆纸张。	第7-35页
内边距（[小册子]）	指定折叠部分中间的余边。	第7-35页
编程	按群组（例如公司部门或班级）指定份数。	第1-24页
交错出纸（[编程]）	将每套打印的文档稍微错开堆叠以便分离。	第7-36页
分类/插页	指定在打印材料之间插入插页的位置。	第1-27页
交错出纸（[分类/插页]）	将每套打印的文档稍微错开堆叠以便分离。	第7-36页
装订/打孔	指定装订和打孔设置。	第7-36页
折页	指定纸张如何折叠以及折叠方向。	第7-38页
出纸盘选择	指定出纸盘。	第7-39页
面朝上/下输出	指定是面朝上还是面朝下在出纸机中输出纸张。	第7-39页
连续出纸	当出纸盘变满时自动切换出纸盘。	第7-39页

打印机驱动程序设置

装订

选择装订位置。



- 当配置了[装订]时，请确保配置[装订边距]。
- 当配置了[装订]时，[排序]设置为[有序]。（第3-10页“排序”）
- 当配置了[不同原稿尺寸]时，[装订]为[OFF]。（第3-11页“不同原稿尺寸”）
- 当配置了[小册子]或[小册子装订]时，[装订]为[OFF]。若要从中间装订小册子，将[小册子装订]设置为[折页+装订]。（第3-16页“小册子”、第7-32页“小册子装订”）
- [装订]和[连续出纸]功能无法同时使用。（第7-34页“连续出纸”）
- 纸张方向会因装订边距而异。请参阅“装订功能和纸张的装入方向”（第7-29页）。

如果您将[装订边距]选择为[左]或[右]，请从以下选项中进行选择：

[OFF]、[1装订]、[2装订]

如果您将[装订边距]选择为[上]，请从以下选项中进行选择：

[OFF]、[左1处装订]、[右1处装订]、[2装订]

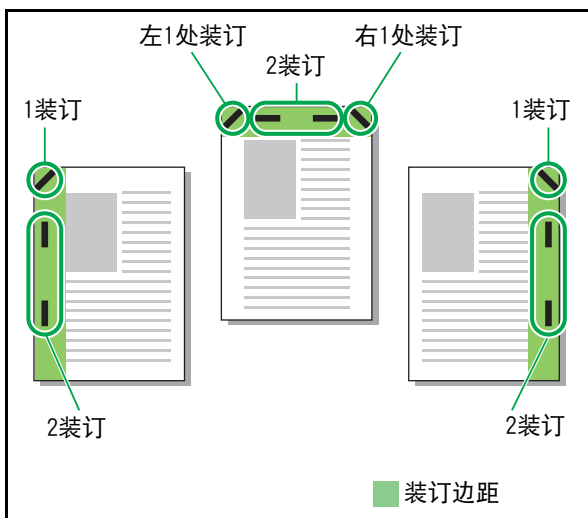

可装订的纸张类型

- 输出纸张尺寸：A3、B4、A4、A4-LEF、B5-LEF、Ledger、Legal、Letter、Letter-LEF、Foolscap、自定义尺寸

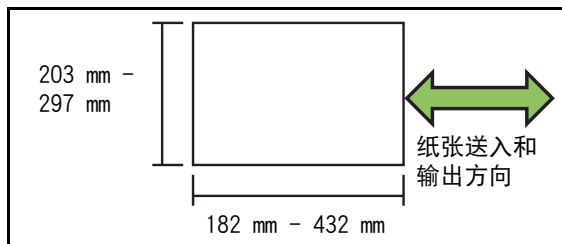

- 纸张重量：52 g/m² - 210 g/m²
当纸张重量超过162 g/m²时，封面只能装订一张。

可装订的纸张数量

- 当使用标准尺寸纸张时
 - A4、A4-LEF、B5-LEF (Letter、Letter-LEF)：2到100张
 - 非上述尺寸 (A3、B4 (Ledger、Legal))：2到65张
- 当使用自定义尺寸纸张时
 - 当纸张长度超过297 mm时：2到65张
 - 当纸张宽度和长度均超过216 mm时：2到65张
 - 上述尺寸以外的非标准尺寸纸张：2到100张

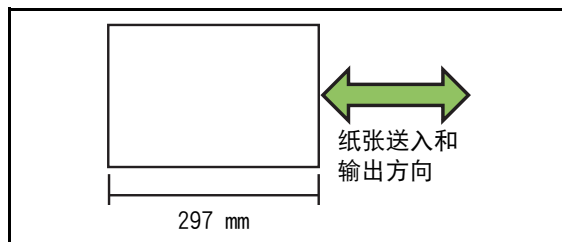

- 当打印超过可装订最大张数的作业时，打印材料输出时不会进行装订。

装订功能和纸张的装入方向

在进纸盘（标准进纸盘）中装入纸张的方向及装订方向如下所示。

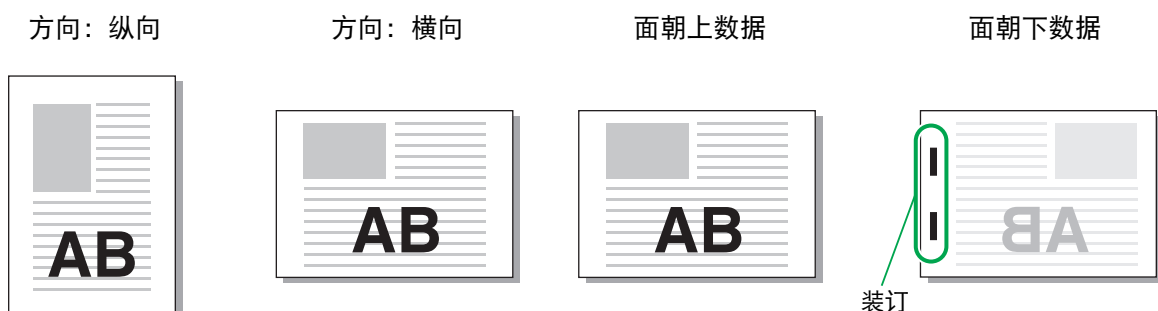

装订边距	装订位置							
左	1装订		2装订		/			
右	1装订		2装订					
上	左1处装订		右1处装订				2装订	
纸张传输								



- 当纸盘中未装入相应尺寸的纸张时，将显示一条信息。
按照显示的指示，向纸盘装入纸张。
- 对于[1装订]，根据输出纸张尺寸和所装入的方向，装订角度可能与上图或打印机驱动程序画面上的打印图像不同。

打孔

指定要打的孔数。



- 当配置了[不同原稿尺寸]时，[打孔]为[OFF]。（第3-11页“不同原稿尺寸”）
- 当配置了[小册子]时，[打孔]为[OFF]。（第3-16页“小册子”）
- 当配置了[小册子装订]时，[打孔]为[OFF]。（第7-32页“小册子装订”）

[OFF]、[2孔]、[4孔]



- 可打孔数会因连接的整理器而异。

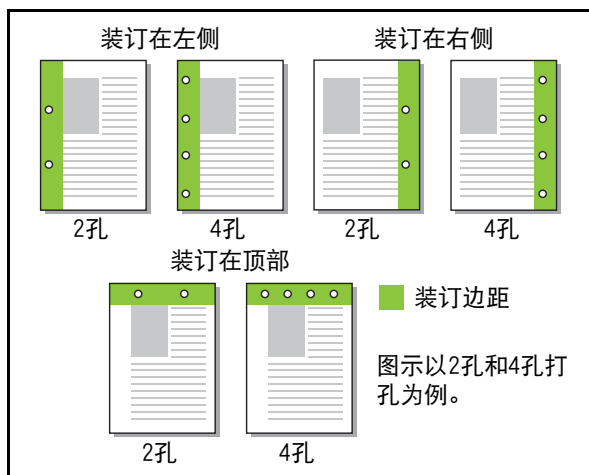

可打孔的纸张类型

- 纸张尺寸：
2孔：A3、B4、A4、A4-LEF、B5-LEF、Ledger、Legal、Letter、Letter-LEF
4孔：A3、A4-LEF、Ledger、Letter-LEF
- 纸张重量：52 g/m² - 200 g/m²

折页

选择对折或Z型折页等折叠类型。



- [折页]不能与[小册子]、[复写纸打印]或[小册子装订]一起使用。（第3-16页“小册子”、第3-27页“复写纸打印”、第7-32页“小册子装订”）
- [对折]、[内3折]和[外3折]不能与[不同原稿尺寸]、[装订边距]、[插页]、[添加封面]、[编程]、[空白页检测]、[装订]、[打孔]、[交错出纸]和[连续出纸]一起使用。（第3-11页“不同原稿尺寸”、第3-19页“装订边距”、第3-20页“插页”、第3-21页“添加封面”、第3-26页“编程”、第3-27页“空白页检测”、第7-28页“装订”、第7-30页“打孔”、第7-34页“交错出纸”、第7-34页“连续出纸”）

可折叠的纸张类型

- 纸张尺寸：
对折：A3、B4、A4、Ledger、Legal、Letter、Foolscap、自定义尺寸
内3折、外3折：A4、Letter
Z型折页：A3、B4、Ledger

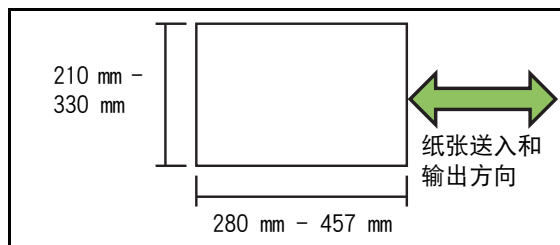

- 纸张重量：60 g/m² - 90 g/m²

[OFF]

纸张不会进行折叠。

[对折]

纸张将对折，一次折叠一张纸。

[内3折]

纸张将向内折3折，一次折叠一张纸。

[外3折]

纸张将向外折3折，一次折叠一张纸。

[Z型折页]

纸张将以Z形折叠，一次折叠一张纸。

当与[不同原稿尺寸]一起使用时，将混合输出Z形折叠纸张和非Z形折叠纸张。

选择折叠类型，然后单击[详细设定]显示[折页]对话框。配置折叠方向和装订边距。

■ 折页方向

当选择了[对折]、[内3折]或[外3折]时，配置打印面是朝内还是朝外。



· 使用双面打印时，首页将被视为打印面。

【文字朝内】

纸张将进行折叠，确保打印面在内侧。

【文字朝外】

纸张将进行折叠，确保打印面在外侧。

对折

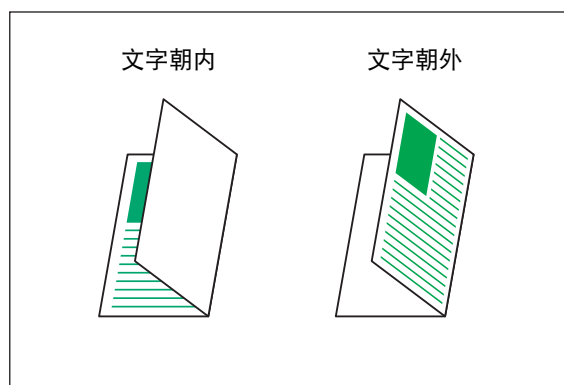

内3折

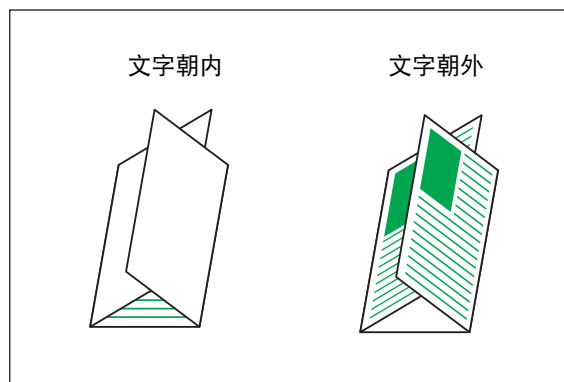

外3折

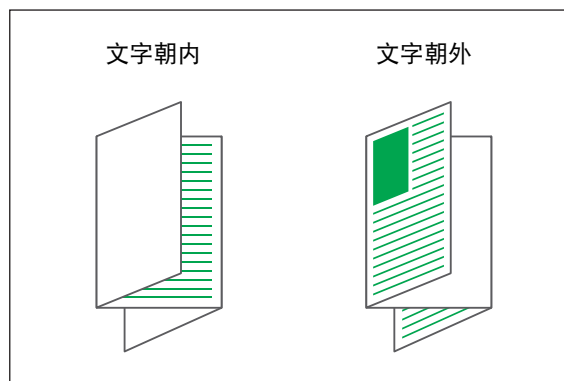

■ 装订边距

当选择[Z型折页]时，配置纸张的装订边距。

【装订左/上】

纸张的右半边将以Z形折叠。

【装订右/下】

纸张的左半边将以Z形折叠。

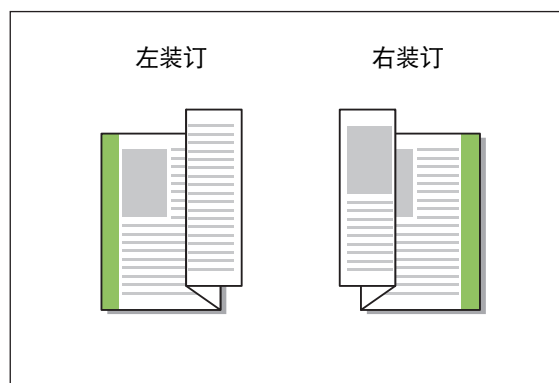

- 当配置了[不同原稿尺寸]时，仅能为[折页]选择[Z型折页]。这种情况下，可以混合的原稿尺寸组合为“A4-LEF和A3”、“B5-LEF和B4”以及“Letter-LEF和Ledger”。（第3-11页“不同原稿尺寸”）
- 当与[不同原稿尺寸]一起使用时，对于[打印方向]，选择较大原稿的打印方向。（当A4原稿为垂直而A3原稿为水平时，请选择[横向]）（第3-10页“原稿大小”、第3-11页“不同原稿尺寸”）
- 对于[输出纸张尺寸]，指定Z型折页纸张的尺寸。（第3-11页“输出纸张尺寸”）
- 将此功能与双面打印一起使用时，仅当文档的正面和背面尺寸相同时，才会应用双面打印。（如果尺寸不同，页面的背面为空白。）（第3-9页“双面/单面”）
- 当与[不同原稿尺寸]一起使用时，您可以配置装订、打孔和交错出纸功能。（第3-10页“原稿大小”、第7-34页“交错出纸”、第7-28页“装订”、第7-30页“打孔”）
- 当与[添加封面]一起使用时，添加的封面将为Z型折页后的尺寸。（第3-21页“添加封面”）

小册子装订

对一系列多页进行双面打印，并通过对折纸张创建小册子。也可以使用装订钉从中间装订小册子。



- 当配置了[小册子装订]时，[排序]为[有序]。（第3-10页“排序”）
- [小册子装订]不能与[不同原稿尺寸]、[拼版]、[画像重复]、[装订边距]、[插页]、[编程]、[空白页检测]、[复写纸打印]、[装订]、[打孔]、[折页]、[交错出纸]和[连续出纸]一起使用。（第3-11页“不同原稿尺寸”、第3-15页“拼版”、第3-15页“单页拼版”、第3-19页“装订边距”、第3-20页“插页”、第3-26页“编程”、第3-27页“空白页检测”、第3-27页“复写纸打印”、第7-28页“装订”、第7-30页“打孔”、第7-30页“折页”、第7-34页“交错出纸”、第7-34页“连续出纸”）

可用于制作小册子的纸张类型

- A3、B4、A4、Ledger、Legal、Letter、Foolscap、自定义尺寸

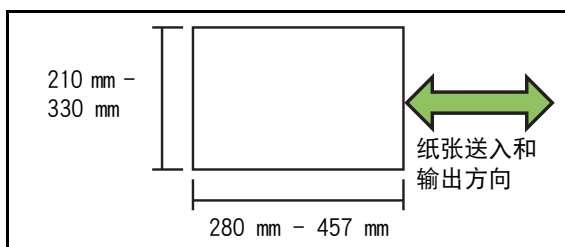

[OFF]

将不会配置小册子装订。

[折页]

打印纸张将对折。

[折页+装订]

打印纸张将进行对折并使用装订钉从中间装订。

选择小册子装订方法，然后单击[详细设定]显示[小册子装订]对话框。配置分册处理、中间装订和分离封面打印。

分册处理

根据每册的特定页数，按册分离输出打印材料。页面分配将视设置而异。

[OFF]

页面将进行分配，确保从中间装订小册子时页面按顺序排列好。当数据包含大量页面时，小册子将作为多册输出。页面将进行分配，确保当这些分册打开并堆叠在一起时，可以装订组成一个小册子。

[ON]

页面将进行分配，确保当输出的所有分册以折叠状态堆叠时，页面将按正确的顺序排列。当[小册子装订]设置为[折页]时，将按每5张输出分册；当[小册子装订]设置为[折页+装订]时，将按每15张输出分册。



- 在出厂默认状态下，在[小册子装订]设置为[折页]时页数超过5张，或者在此项设置为[折页+装订]时页数超过15张的情况下，将输出多个分册。
- 当多个分册正在输出时，将不会插入装订钉。
- 当[分册处理]设置为[ON]时，不能使用[小册子封面]和[添加封面]。

示例：60页，设置为[折页]，分册处理[OFF]

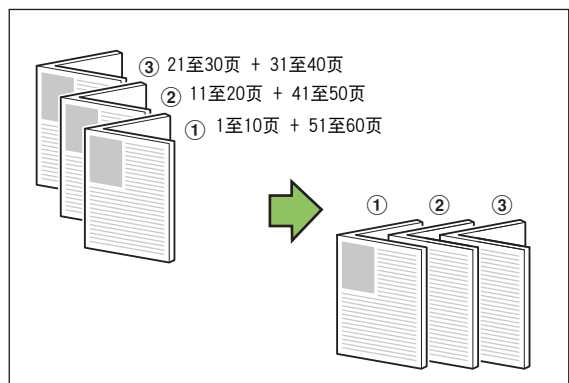

示例：60页，设置为[折页]，分册处理[ON]

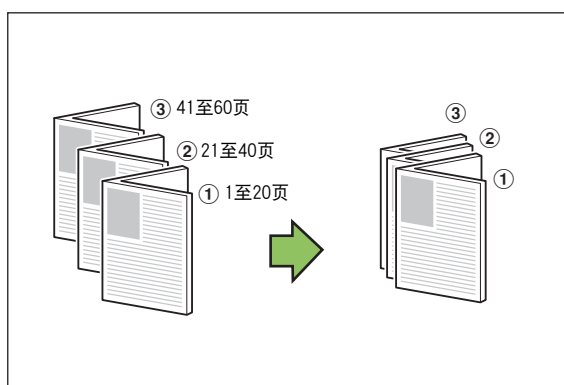

■ 内边距

为[装订余白宽度]输入数值。

勾选[自动缩小]复选框在边距宽度无法让以原比例打印的图像完全放入纸张等情况下自动缩小打印的图像以适合纸张。

■ 小册子封面

仅单独打印封面页（原稿前两页和最后两页）。此设置对于使用不同纸张类型打印封面和正文而言非常便利。

[OFF]

不会配置封面单独打印。

[仅打印封面]

仅打印封面页。

[打印封面以外的页面]

除了封面以外的页面都打印为小册子。

[封面以外存储至等待列表]

在打印封面之后打印正文页时，从本机的操作面板上勾选[封面以外存储至等待列表]，以指示如何打印。这种情况下，指定装有封面纸张的进纸盘。

[封面纸盒]

[标准进纸盘]、[进纸盘1]、[进纸盘2]、
[进纸盘3]

本例描述了仅单独打印封面页，之后再与正文页组合进行小册子装订的情形。

- 1 单击[小册子封面]下的[仅打印封面]。
- 2 勾选[封面以外存储至等待列表]复选框。
- 3 选择[封面纸盒]。
- 4 单击[确定]。
仅打印封面页，主体数据则列入等待作业。
- 5 将打印的封面装到使用[封面纸盒]配置的本机纸盘上。
- 6 轻触[主页1]画面上的[打印]。
- 7 选择作业。
- 8 按下[启动]键。
正文页打印完毕，并与封面一起组合进行小册子装订。

交错出纸

在打印多份时将每套打印的文档稍微错开堆叠。



- 当配置了[编程]时，[交错出纸]为[OFF]。（第3-26页“编程”）
- 对于无法输出到堆叠出纸盘的纸张尺寸，此设置不可用。
- 当配置了[不同原稿尺寸]时，[交错出纸]为[OFF]。（第3-11页“不同原稿尺寸”）
- 当配置了[折页]的[对折]、[内3折]或[外3折]时，[交错出纸]为[OFF]。（第7-30页“折页”）
- 当配置了[小册子装订]时，[交错出纸]为[OFF]。（第7-32页“小册子装订”）
- 通常而言，一起使用两步交错和装订时，将会当作三步交错。

两步交错

无装订（多功能整理器、交错装订托盘）

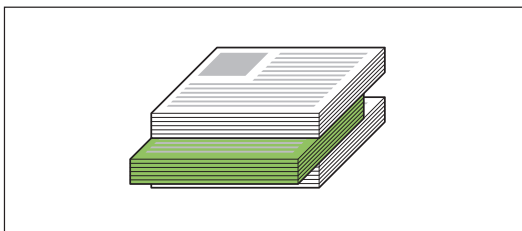

三步交错

有装订（多功能整理器）

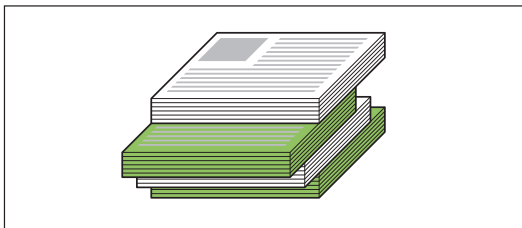

[OFF]

不执行交错出纸。

[套间]

在[排序]中指定的每套打印文档稍微错开堆叠。

[任务间]

完成的打印作业稍微错开堆叠。

出纸盘

为打印材料指定出纸盘。

当指定了[自动]时，打印材料将根据配置的功能自动输出到合适的纸盘。若要将打印材料输出到多功能整理器，请选择[顶部出纸盘]或[堆叠出纸盘]。

单击[详细设定]显示[出纸盘]对话框。指定是面朝上还是面朝下在出纸机中输出纸张。

[面朝上]、[面朝下]



- 当配置了[交错出纸]、[装订]、[打孔]、[折页]或[小册子装订]时，通过[出纸盘]可以选择的出纸盘将视配置の詳細设定而异。（第7-34页“交错出纸”、第7-28页“装订”、第7-30页“打孔”、第7-30页“折页”、第7-32页“小册子装订”）

连续出纸

当纸盘变满时，出纸盘会自动切换。



- 当配置了[连续出纸]时，[排序]设置为[无序]。（第3-10页“排序”）
- [连续出纸]不能与[添加封面]、[装订]、[小册子装订]或者[折页]的[对折]、[内3折]和[外3折]一起使用。（第3-21页“添加封面”、第7-28页“装订”、第7-30页“折页”、第7-32页“小册子装订”）

交错出纸程序

除了打印结果的“编程”（第3-26页）功能以外，您可以将每套打印的文档稍微错开堆叠以便分离。

[OFF]

不执行交错出纸。

[逐份]

每套打印文档稍微错开堆叠。

[逐页]

每组打印文档稍微错开堆叠。

复印模式设置

装订（[小册子]）

除了复印的“小册子”（第1-16页）功能以外，当对小册子形式的打印材料进行印后处理时，您还可以配置折叠和装订。



- 当配置了[装订]时，[排序]设置为[有序]。（第1-11页“排序”）
- [装订]不能与[编程]、[排序]、[出纸盘选择]、[面朝上/下输出]或[连续出纸]一起使用。（第1-24页“编程”、第1-27页“分类/插页”、第7-39页“出纸盘选择”、第7-39页“面朝上/下输出”、第7-39页“连续出纸”）

[OFF]

将不会配置装订。

[折页+装订]

纸张将对折并装订（从中间装订）。

[折页]

纸张将对折。

分册处理（[小册子]）

当针对复印的“小册子”将[装订]设置为[折页+装订]或[折页]时，您可以配置[分册处理]。根据每册的特定页数，按册分离输出打印材料。页面分配将视设置而异。

[OFF]

页面将进行分配，确保从中间装订小册子时页面按顺序排列好。当数据包含大量页面时，小册子将作为多册输出。页面将进行分配，确保当这些分册打开并堆叠在一起时，可以装订组成一个小册子。

[ON]

页面将进行分配，确保当输出的所有分册以折叠状态堆叠时，页面将按正确的顺序排列。

示例：60页，设置为[折页]，分册处理[OFF]

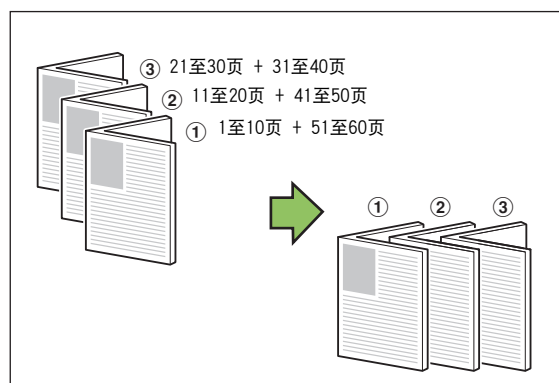

示例：60页，设置为[折页]，分册处理[ON]

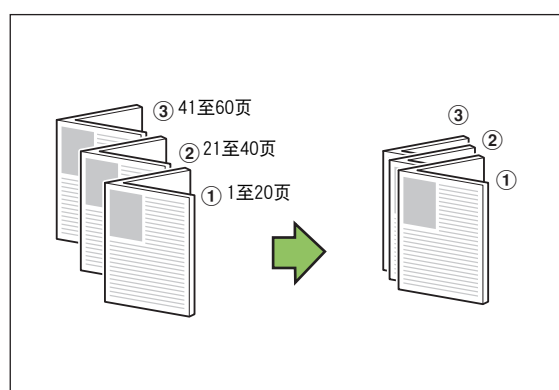

- 在出厂默认状态下，在[小册子]的[装订]设置为[折页]时页数超过5张，或者在此项设置为[折页+装订]时页数超过15张的情况下，将输出多个分册。
- 当多个分册正在输出时，将不会插入装订钉。
- [分册处理]和[添加封面]无法同时使用。（第1-26页“添加封面”）

内边距（[小册子]）

将内边距设置为折叠部分的中央，以防将纸张一折为二时挡住折叠的部分。

当配置了[内边距]时，您可以配置[自动缩小]。如果您指定的内边距造成打印的图像无法适合纸张，将自动缩小设置为[ON]。



- 仅当用于复印的[小册子]的[版面顺序]设置为除[OFF]以外的选项时，且为[装订]选择了[折页+装订]或[折页]时，才能配置内边距。

交错出纸（[编程]）

除了复印的“编程”（第1-24页）功能以外，您可以将每套打印的文档稍微错开堆叠以便分离。

[OFF]

不执行交错出纸。

[逐份]

每套打印文档稍微错开堆叠。

[逐页]

每组打印文档稍微错开堆叠。

交错出纸（[分类/插页]）

除了复印的“分类/插页”（第1-27页）功能以外，您可以将每套打印的文档稍微错开堆叠以便分离。



· 您无法同时使用[交错出纸]和[不同原稿尺寸]。（第1-13页“不同原稿尺寸”）

[OFF]

不执行交错出纸。

[套间]

经过排序的每套原稿稍微错开堆叠。

[作业后]

每个打印作业稍微错开堆叠。

可交错出纸的纸张尺寸

- A3、B4、A4、A4-LEF、B5-LEF、Ledger、Legal、Letter、Letter-LEF、Foolscap、指定的尺寸（203 mm × 182 mm - 297 mm × 488 mm）

1 轻触[分类/插页]。

2 选择交错出纸设置。

3 轻触[确定]。

装订/打孔

在指定位置装订或打孔。



- [装订/打孔]不能与[小册子]和[页边距]一起使用。（第1-16页“小册子”、第1-19页“页边距”）
- [装订]和[连续出纸]功能无法同时使用。（第7-39页“连续出纸”）

可装订的纸张类型

- 输出纸张尺寸：A3、B4、A4、A4-LEF、B5-LEF、Ledger、Legal、Letter、Letter-LEF、Foolscap、自定义尺寸

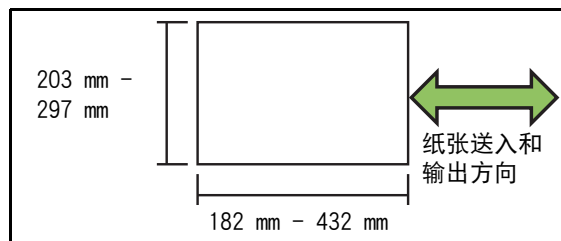

- 纸张重量：52 g/m² - 210 g/m²
当纸张重量超过162 g/m²时，封面只能装订一张。

可装订的纸张数量

- 当使用标准尺寸纸张时
A4、A4-LEF、B5-LEF（Letter、Letter-LEF）：2到100张
非上述尺寸（A3、B4（Ledger、Legal））：2到65张
- 当使用自定义尺寸纸张时
当纸张长度超过297 mm时：2到65张
当纸张宽度和长度均超过216 mm时：2到65张
上述尺寸以外的自定义尺寸纸张：2到100张

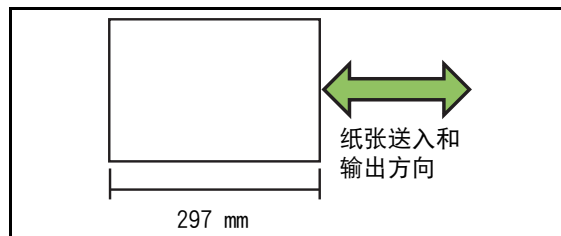

- 当打印超过可装订最大张数的作业时，打印材料输出时不会进行装订。

可打孔的纸张类型

- 纸张尺寸：
2孔：A3、B4、A4、A4-LEF、B5-LEF、Ledger、Legal、Letter、Letter-LEF
4孔：A3、A4-LEF、Ledger、Letter-LEF
- 纸张重量：52 g/m² - 200 g/m²

■ 原稿放置方向

[顶边]

当以可正常读取的方向装入原稿时，选择此项。

[向左]

当装入原稿时让原稿顶部与左边缘对齐时，选择此项。

■ 装订边距

选择纸张的装订边距。

左、右、上

■ 装订

选择装订位置。

如果您将[装订边距]选择为左或右，请从以下选项中进行选择：

[OFF]、1装订、2装订

如果您将[装订边距]选择为上，请从以下选项中进行选择：

[OFF]、左1处装订、右1处装订、2装订



· 仅当[装订边距]选择为上时，才会显示左1处装订和右1处装订。

1 轻触[装订/打孔]。

2 配置[装订边距]。

3 配置[装订]。

4 轻触[确定]。

■ 打孔

指定要打的孔数。

[OFF]、2孔、4孔

1 轻触[装订/打孔]。

2 配置[装订边距]。

3 配置[打孔]。

4 轻触[确定]。

■ 装订余边

您可以指定装订余边，以便装订或打孔不在打印区域中。

1 轻触[装订/打孔]画面上的[装订余边]。
显示[装订余边]画面。

2 指定装订余边。

- 选择[装订边距]。
- 使用[▼]、[▲]或数字键输入宽度。
- 如果部分打印区域因装订余边设置而缺失，将[自动缩小]设置为[ON]。

3 轻触[确定]。

折页

配置对折或Z型折页等折叠。



- 当[折页]的[Z型折页混合尺寸]设置为[ON]时，此项可以与[装订/打孔]配合使用。（第7-36页“装订/打孔”）
- [折页]不能与[不同原稿尺寸]、[小册子]、[页边距]、[装订余边]或[面朝上/下输出]一起使用。（第1-13页“不同原稿尺寸”、第1-16页“小册子”、第1-19页“页边距”、第1-27页“装订余边”、第7-39页“面朝上/下输出”）
- [对折]、[内3折]和[外3折]不能与[编程]、[添加封面]、[分类/插页]、[装订/打孔]和[连续出纸]一起使用。（第1-24页“编程”、第1-26页“添加封面”、第1-27页“分类/插页”、第7-36页“装订/打孔”、第7-39页“连续出纸”）
- [Z型折页混合尺寸]不能与[复印尺寸]、[书籍阴影消除]、[页面分割]、[拼版]或[画像重复]搭配使用。（第1-7页“复印尺寸”、第1-13页“书籍阴影消除”、第1-14页“页面分割”、第1-15页“拼版”、第1-15页“画像重复”）

可折叠的纸张类型

- 纸张尺寸：
对折：A3、B4、A4、Ledger、Legal、Letter、Foolscap、自定义尺寸
向内3折、向外3折：A4、Letter
Z型折页：A3、B4、Ledger

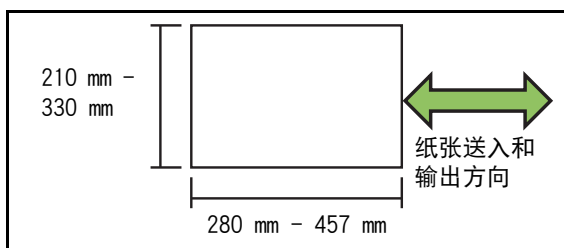

- 纸张重量：60 g/m² - 90 g/m²

[OFF]

纸张不会进行折叠。

[对折]

纸张将对折，一次折叠一张纸。

[内3折]

纸张将向内折3折，一次折叠一张纸。

[外3折]

纸张将向外折3折，一次折叠一张纸。

[Z型折页]

纸张将以Z形折叠，一次折叠一张纸。

[折页方向]

配置打印面是向内还是向外折叠。

折页	折页方向
[对折]	
[内3折]	
[外3折]	

[装订边距]

指定纸张的装订边距。

折页	装订边距
[Z型折页]	

[Z型折页混合尺寸]

当设置为[ON]时，在两种类型尺寸的原稿中，较大的纸张以Z型折页进行处理，而较小的纸张在不折叠的情况下打印。

可与Z型折页混合的原稿尺寸组合为“A4-LEF和A3”、“B5-LEF和B4”以及“Letter-LEF和Ledger”。

[图像自动旋转]

这样在原稿和纸张的方向不一致时，即使纸盘中装入的纸张尺寸和装入的原稿尺寸一致，也会自动将图像旋转90度。通常，此设置为[ON]。

■ 对折、内3折、外3折

- 1 轻触 [折页]。
- 2 选择折叠类型。
- 3 选择 [折页方向]。
- 4 轻触 [确定]。

■ Z型折页

- 1 轻触 [折页]。
- 2 轻触 [Z型折页]。
- 3 选择 [装订边距]。
- 4 当原稿大小混合时，请选择 [Z型折页混合尺寸]。
- 5 轻触 [确定]。
在显示确认画面之后，轻触 [确定] 并将 [图像自动旋转] 设置为 [OFF]。

出纸盘选择

为打印材料选择出纸盘。



- [出纸盘选择] 画面上显示的纸盘详细信息会因连接的选购设备而异。

[自动]

自动选择合适的纸盘。

- [① 面朝下出纸盘]、[② 顶部出纸盘]、
[③ 堆叠出纸盘]

选择出纸盘。

- 1 轻触 [出纸盘选择]。
- 2 选择出纸盘。
- 3 轻触 [确定]。

面朝上/下输出

指定是面朝上还是面朝下在出纸机中输出纸张。

[面朝上]、[面朝下]



- [面朝上/下输出] 不能与 [小册子] 的 [装订] 或 [折页] 一起使用。(第7-35页“装订 ([小册子])”、第7-38页“折页”)

连续出纸

当正在使用的纸盘变满时，出纸盘会自动切换。

- 1 轻触 [连续出纸]。
- 2 轻触 [ON]。
- 3 轻触 [确定]。



- [连续出纸] 不能与 [小册子]、[添加封面]、[装订] 或者 [折页] 的 [对折]、[内3折] 和 [外3折] 一起使用。(第1-16页“小册子”、第1-26页“添加封面”、第7-37页“装订”、第7-39页“对折、内3折、外3折”)
- 当配置了 [连续出纸] 时，[排序] 设置为 [无序]。(第1-11页“排序”)

PS附录套件

安装了PS附录套件时，可以打印变量数据的组合，例如插页的格式和数据库，还可使用PostScript字体打印DTP数据。

本节说明打印机驱动程序的基本操作，以及如何使用各项功能。



- 以拥有管理员权限的用户（Windows）或作为根用户（Mac OS或Linux）登录。
- 关闭所有正在运行的应用程序。

操作环境

激活PostScript 3打印机驱动程序的系统要求如下表所示。

内存	1 GB或更大
CPU	Windows或Linux: Intel或完全兼容的CPU Mac OS: Intel CPU
硬盘	2 GB或更多空闲空间 (足以运行操作系统)
显示屏	1024 × 768或更高分辨率

安装到Windows

1 将附送的DVD-ROM装入电脑的DVD-ROM驱动器。

安装向导会自动启动。如果安装向导未启动，双击DVD-ROM上的“Install.exe”文件。

2 在下拉菜单中选择所需语言，然后单击[确定]。

3 按照画面指示配置设置。

4 单击[完成]。

如果在现有的打印机驱动程序上进行覆盖安装，电脑会重启。



- 如果不想现在重启电脑，请清除[现在重启]复选框上的复选标记，然后再单击[完成]。

5 从电脑中取出DVD-ROM。



- 请妥善保管DVD-ROM，以便将来参考。

从Windows卸载

使用卸载程序卸载与PostScript 3兼容的打印机驱动程序。

按照“管理员指南”的“卸载打印机驱动程序”中描述的方法相同的方法卸载打印机驱动程序。

安装到Mac OS

1 将附送的DVD-ROM装入电脑的DVD-ROM驱动器。

双击DVD-ROM中的安装包文件。

2 单击[继续]。

3 单击[安装]。

4 按照画面指示配置设置。

在认证画面上，为[名称]和[密码]输入值，然后单击[安装软件]。



· 关于[名称]和[密码]信息，请联系您的管理员。

5 单击[关闭]。

6 从电脑中取出DVD-ROM。



· 请妥善保管DVD-ROM，以便将来参考。

7 添加打印机。

1. 打开Mac OS启动卷，然后打开[应用程序] - [系统偏好设置]。
2. 单击[打印和扫描]或[打印机和扫描仪]。
3. 单击[+]按钮。

8 配置队列。



在[添加]画面上，单击[IP]并输入IP地址和队列。

队列：以小写字母为队列输入“lp”。

使用：单击[选择软件]打开[打印机软件]画面。选择已安装的打印机驱动程序。



设定打印机配置

首次使用打印机时或将选件添加至机器后，需要设定打印机配置。

1 在[打印和扫描]或[打印机和扫描仪]画面上，选择ComColor GD（打印机名称），然后单击[打开打印队列]。

2 单击[设置]。

显示打印机的打印队列画面。单击各选项卡可查看打印机信息。



[通用]选项卡：可以查看设备名称或打印机驱动程序版本。

[选项]选项卡：可以查看并更改从打印机获取的选项设置。

[耗材余量]选项卡：可以查看纸张或墨水等的存量情况。

[实用工具]选项卡：可以设定共享文件夹、表格、条码区域指定和颜色配置文件。

3 注册文件夹。

可以注册文件夹（共享文件夹或个人文件夹），用于保存打印机驱动程序中的打印数据。

此处注册的文件夹将显示在[基本]选项卡的[输出]中。

1. 单击[实用工具]选项卡上的[打开打印机实用工具]。



显示[Utility]画面。

2. 在[IP address of the printer]中输入IP地址。

3. 单击[Get Printer Info]。

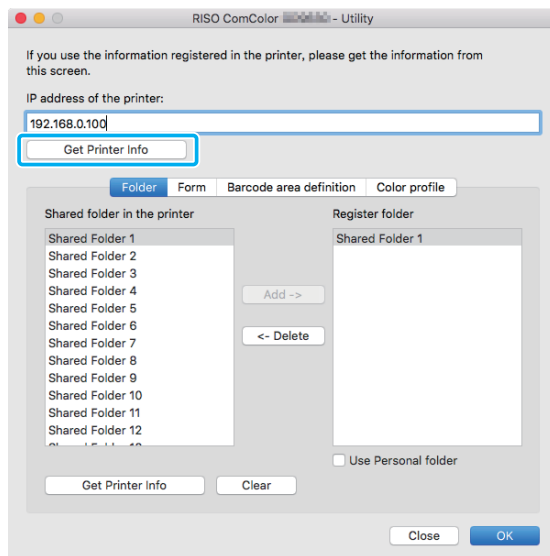

在打印机中注册的共享文件夹信息会显示在[Shared folder in the printer]中。

4. 选择要添加到[Register folder]的文件夹，并单击[Add ->]。

5. 设定个人文件夹。
若有个人文件夹，则选择[Use Personal folder]。

6. 单击[OK]。

4 获取表格、条码区域指定或颜色配置文件的所需信息。

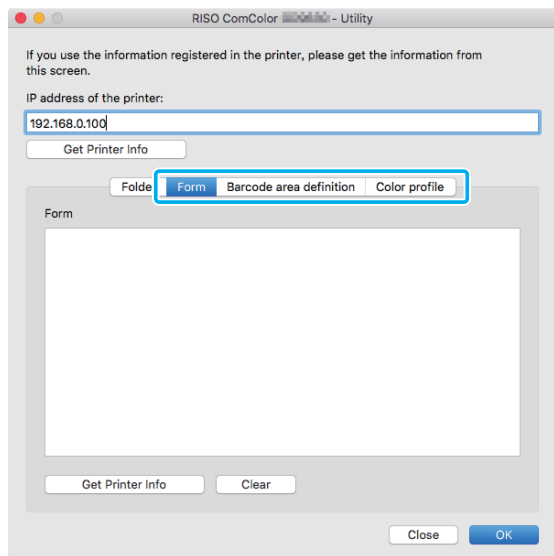

单击各选项卡上的[Get Printer Info]，从打印机获取信息。

从Mac OS卸载

- 1 打开Mac OS启动卷，然后打开[应用程序] - [系统偏好设置]。
- 2 单击[打印和扫描]或[打印机和扫描仪]。
- 3 选择要删除的打印机，然后单击[-]按钮。



- 根据需从Mac OS启动卷删除以下文件夹和文件：
 - [Library] - [Printers] 中的 [RISO] 文件夹。
 - [Library] - [Printers] - [PPDs] - [Contents] - [Resources] 中的 “RSGD****.ppd” 文件。

安装到Linux

如果DVD-ROM中的PPD文件已注册到Linux的CUPS，可以从Linux执行打印。



- 安装前，确保所有必要的Linux系统设置已正确配置。
- 安装到Linux的步骤可能会因您的Linux环境而异。标准安装步骤如下。

1 打开用于注册打印机的画面。

2 配置打印机。

按照画面指示选择协议（LPD、LPR等），然后输入打印机的IP地址。

3 配置队列。

以小写字母为队列输入“lp”。

4 选择驱动程序。

将附送的DVD-ROM装入电脑的DVD-ROM驱动器，然后选择PPD文件。

5 按照画面指示配置设置。

输入打印机名称和其它所需信息。

6 从电脑中取出DVD-ROM。



- 请妥善保管DVD-ROM，以便将来参考。

卸载PPD文件

1 打开用于注册打印机的画面。

2 选择打印机图标并将其删除。

如何打印

从Windows电脑打印

关于更多信息，请参阅“打印”中的“打印操作概述”（第3-2页）。

从Mac打印

本节说明从Mac打印的基本步骤。



- 显示的画面可能会因使用的操作系统和应用程序以及连接的选购设备而异。
- 根据管理员如何配置设置而定，某些设置项目可能无法显示。关于详情，请联系您的管理员。

1 在电脑的应用程序中打开打印画面。

在[文件]菜单中选择[打印]。

2 选择打印机。

3 单击[▼]。

4 单击[详细设定]。

更改设置。

5 单击[打印]执行打印。

打印机驱动程序设置

本节以Windows中的[打印首选项]画面为例说明安装了PS附录套件时可以配置的项目。

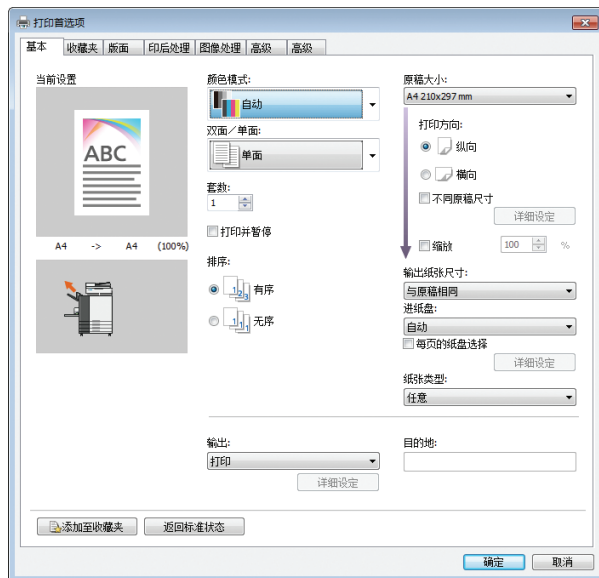

- 当连接了选购设备时，请先配置[环境]选项卡下[打印机配置]中的设置以使用某些功能。
- 当从Mac打印时，对[套数]、[原稿大小]和[打印方向]使用标准的OS设置。

[基本] 选项卡

关于各设置项目的更多信息，请参阅“打印”中的“[基本]选项卡”（第3-9页）。

输出

指定是打印从电脑发送的数据，还是将其保存到本机的文件夹中。

也可以将格式数据注册到本机。

[打印]

打印数据。

[打印&存储]

将原稿数据保存到本机的文件夹中并进行打印。

[存储]

将原稿数据保存到本机的文件夹中。另外，创建PRN文件用于RISO条码区域指定应用程序。

[格式]

注册格式。

关于更多信息，请参阅[高级]选项卡中的“表格叠加”（第7-48页）。

每页的纸盘选择

您可以为每页指定使用的纸盘。

勾选了此复选框时，您可以为每页指定要使用的打印纸盘。

[标准进纸盘]

指定从标准进纸盘打印的页面。

[进纸盘1]

指定从进纸盘1打印的页面。

[进纸盘2]

指定从进纸盘2打印的页面。

[进纸盘3]

指定从进纸盘3打印的页面。



- 使用逗号分隔指定的页码（1、2、3等），或者指定页面范围（例如1-10）。
- 如果未对某个页面指定纸盘，将从[进纸盘]设置中指定的纸盘打印。
- 当对页面指定了纸盘时，将根据指定纸盘的纸张设置（纸张类型）在页面上执行图像处理。

■ 设置示例

打印15页文档时为各页指定纸盘

要使用的纸盘	设置值
标准进纸盘或大容量进纸器	1、5
进纸盘1	6 - 10
进纸盘2	11、13、15
进纸盘3	12

页面1和5从标准进纸盘或大容量进纸器打印，页面6到10从进纸盘1打印，页面11、13和15从进纸盘2打印，页面12从进纸盘3打印，页面2到4以及页面14均未指定纸盘，从[进纸盘]设置中指定的纸盘打印。



- [每页的纸盘选择]不能与[不同原稿尺寸]、[拼版]、[单页拼版]、[小册子]、[旋转]、[添加封面]或[复写纸打印]一起使用。（第3-11页“不同原稿尺寸”、第3-15页“拼版”、第3-15页“单页拼版”、第3-16页“小册子”、第3-18页“旋转”、第3-21页“添加封面”、第3-27页“复写纸打印”）
- 如果您在使用选购的交错装订托盘或大容量收纸器，[每页的纸盘选择]不能与[交错出纸]一起使用。（第7-7页“交错出纸”、第7-22页“交错出纸”）
- 如果您在使用选购的多功能整理器，[每页的纸盘选择]不能与[折页]、[小册子装订]或[交错出纸]一起使用。（第7-30页“折页”、第7-32页“小册子装订”、第7-34页“交错出纸”）

[收藏夹] 选项卡

关于各设置项目的更多信息，请参阅“打印”中的“[收藏夹]选项卡”（第3-14页）。

[版面] 选项卡

关于各设置项目的更多信息，请参阅“打印”中的“[版面]选项卡”（第3-15页）。



- [水印] 设置不可用于PostScript打印机驱动程序。

图像偏移

调整图像的打印位置。



- 您可以以0.1 mm为单位向上、向下、向左或向右最多将打印位置调整±254 mm。
- 执行双面打印时，正面和背面可以分别调整。

勾选[图像偏移]复选框，然后单击[详细设定]显示[图像偏移]对话框。在要调整的方向所对应的框中输入数值。

[正面]、[背面]

为[水平]或[垂直]输入数值。

[复位]

将在正面或背面中输入的值分别复位为0。

预览

您可以分别预览在正面或背面中调整的图像位置。

[印后处理] 选项卡

关于各设置项目的更多信息，请参阅“打印”中的“[印后处理]选项卡”（第3-19页）。



- 关于使用交错装订托盘时以下功能的更多信息，请参阅“交错装订托盘”（第7-2页）：
[装订]、[交错出纸]
- 关于使用堆叠出纸盘时以下功能的更多信息，请参阅“堆叠出纸盘（自动控制堆叠纸盘/宽幅收纸盘）”（第7-13页）：
[出纸盘]、[连续出纸]
- 关于使用大容量出纸机时以下功能的更多信息，请参阅“大容量收纸器”（第7-17页）：
[交错出纸]、[出纸盘]、[连续出纸]
- 关于使用多功能整理器时以下功能的更多信息，请参阅“多功能整理器”（第7-25页）：
[装订]、[打孔]、[折页]、[交错出纸]、
[出纸盘]、[连续出纸]
- 使用信封封装机时，[邮件制作]不可用于PostScript打印机驱动程序。
- 使用连线胶装机时，[无线装订]不可用于PostScript打印机驱动程序。

小册子装订

对一系列多页进行双面打印，并通过对折纸张创建小册子。也可以使用装订钉从中间装订小册子。关于小册子装订的更多信息，请参阅“选购设备”中的“小册子装订”（第7-32页）。

选择小册子装订方法，然后单击[详细设定]显示[小册子装订]对话框。



- [小册子装订]不能与[每页的纸盘选择]、[表格叠加]和[倒序]同时使用。（第7-45页“每页的纸盘选择”、第7-48页“表格叠加”、第7-52页“倒序”）

■ 分册处理

根据每册的特定页数，按册分离输出打印材料。拼版将视设置而异。

[OFF]

页面将进行拼版，确保从中间装订小册子时页面按顺序排列好。当数据包含大量页面时，小册子将作为多册输出。页面将进行拼版，确保当这些分册打开并堆叠在一起时，可以装订组成一个小册子。

[自动]

页面将进行拼版，确保当输出的所有分册以折叠状态堆叠时，页面将按正确的顺序排列。当[小册子装订]设置为[折页]时，将按每5张输出分册；当[小册子装订]设置为[折页+装订]时，将按每15张输出分册。

[1张]、[2张]、[3张]、[4张]、[5张]、[6张]、[7张]、[8张]、[9张]、[10张]、[11张]、[12张]、[13张]、[14张]、[15张]

当[小册子]设置为[OFF]时，您可以配置每多少页分册会进行分离。根据配置的页数，按小册子分离输出打印材料。

当[小册子装订]设置为[折页]时，每册的页数可在每1张至5张输出的范围内设置；当此项设置为[折页+装订]时，可在每1张至15张输出的范围内设置。



- 在出厂默认状态下，在[小册子装订]设置为[折页]时页数超过5张，或者在此项设置为[折页+装订]时页数超过15张的情况下，将输出多个分册。
- 当多个分册正在输出时，将不会插入装订钉。
- 当[分册处理]设置为除[OFF]以外的选项时，不能使用[小册子封面]和[添加封面]。

[图像处理] 选项卡

关于各设置项目的更多信息，请参阅“打印”中的“[图像处理]选项卡”（第3-22页）。



- [图像质量]中的[数据压缩]不可用于PostScript打印机驱动程序。

伽玛调整

调整青、品红、黄、文件红和黑的亮度、对比度和伽玛值。

勾选[伽玛调整]复选框，然后单击[详细设定]显示[伽玛调整]对话框。

[亮度]

数值越小，颜色越亮（越白）。数值越大，颜色越暗（越黑）。

在-2和+2之间指定数值。

[对比度]

调整明暗比例。数值越小，对比度越低。数值越大，对比度越高。

在-2和+2之间指定数值。

[青]、[品红]、[黄]、[黑]、[红]

修正每种颜色的伽玛值。

数值越小，颜色越浅。数值越大，颜色越深。当您将数值设置为1.00时，不会修正伽玛值，并且颜色不会改变。

在0.01和3.00之间指定数值。



- 根据管理员的建议进行颜色调整。

颜色配置文件

使用颜色配置文件执行颜色管理。



- [颜色配置文件]和[打印浓度]无法同时使用。（第3-22页“打印浓度”）

勾选[颜色配置文件]复选框，然后单击[详细设定]显示[颜色配置文件]对话框。

■ 输出配置文件

您可以选择[自动]或者添加的任何输出配置文件。



- 当选择了[自动]时，将根据纸张类型和分辨率设置自动配置输出配置文件。

■ 调整颜色

当通过数值组合表示不同的颜色时，使用颜色转换方法执行颜色替换。

选择四种不同的颜色转换方法之一执行颜色替换。

【感知的】

在颜色之间保持视觉关系，让显示的颜色对人眼显得自然。

- 当图像数据包括许多无法打印的色域外颜色时，此方法很有用，非常适合摄影图像。

【饱和度】

在图像中形成鲜艳的颜色。

- 此方法非常适合图表和曲线图等图形，明亮的饱和颜色对于这种图形非常重要。

【相对色度】

将源色彩空间与目标色彩空间的极端高光部进行比较，并相应转换所有颜色。色域外颜色将被转换为目标色彩空间中最接近的可再现颜色。

- 与[感知的]相比，此方法可在图像中保留更多的原始颜色。

【绝对色度】

保留色域中的颜色，去除色域外的颜色。

- 此方法尤其适合预览纸张颜色如何影响打印的颜色。

■ 最大滴数

您可以手动设置墨水的最大滴数。



- 当[最大滴数]设置为[自动]时，将根据纸张类型自动配置滴数。通常，使用[自动]。

[高级]选项卡

关于各设置项目的更多信息，请参阅“打印”中的“[高级]选项卡”（第3-26页）。



- [编程]和[空白页检测]设置不可用于PostScript打印机驱动程序。
- PostScript打印机驱动程序的[版本]画面上不会显示[颜色配置]。

表格叠加

您可以选择注册到本机的格式，并将其叠加在要打印的输出数据上。

勾选[表格叠加]复选框，然后单击[详细设定]显示[表格叠加]对话框。配置用来叠加格式的设置。

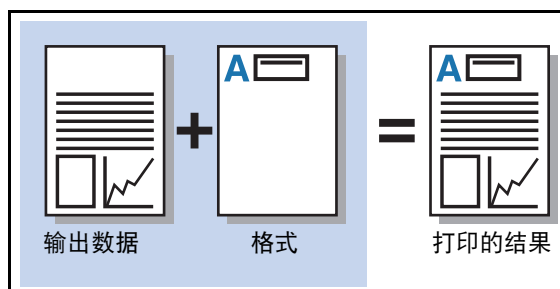

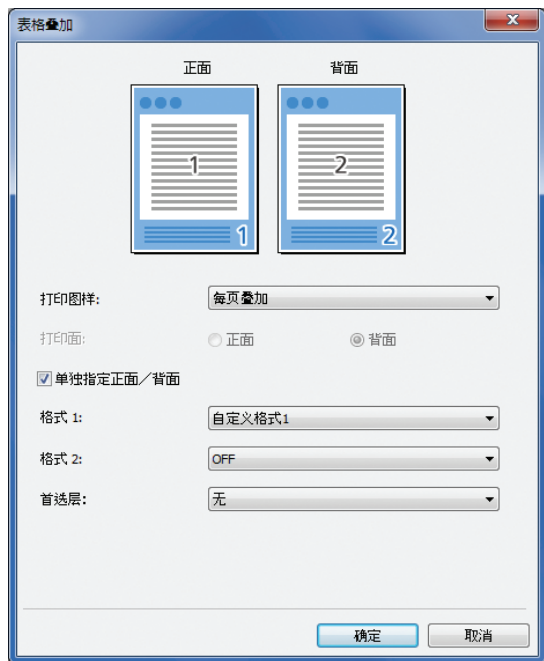

【打印图样】

指定是否将格式作为输出数据打印在同一面。

【打印面】

当选择了[隔页叠加（长边）]/[隔页叠加（短边）]或[逐页+隔页叠加（长边）]/[每页+隔页叠加（短边）]时，指定是在正面还是在背面打印格式。

【单独指定正面 / 背面】

执行双面打印时，您可以为正面和背面分别指定格式。



- 如果在[打印图样]中选择了[逐页叠加]或[逐页+隔页叠加（长边）]/[每页+隔页叠加（短边）]，此设置可用。

【格式 1】

选择在输出数据的正面或双面打印的格式。

【格式 2】

选择在输出数据的背面打印的格式。

【首选层】

当选择了[逐页叠加]、[逐页+隔页叠加（长边）]或[每页+隔页叠加（短边）]时，指定是让格式还是输出数据优先。



- 使用这些设置以前，您必须先先在电脑上创建格式数据，并在[基本]选项卡的[输出]中注册。（第7-45页“输出”）
- 将根据输出数据方向、纸张尺寸和图像质量设置打印格式。
- 无法保存（注册）有叠加格式的输出数据。
- 您无法将[表格叠加]和[不同原稿尺寸]、[拼版]、[单页拼版]、[小册子]或[小册子装订]功能一起使用。（第3-11页“不同原稿尺寸”、第3-15页“拼版”、第3-15页“单页拼版”、第3-16页“小册子”、第7-32页“小册子装订”）

■ 打印图样

选择本机上保存的格式，然后选择用来打印格式的纸张面。

【逐页叠加】

将格式作为输出数据打印在同一面。

执行双面打印时，选择[单独指定正面 / 背面]。当勾选了[单独指定正面 / 背面]复选框时，您可以从格式列表中选择[格式 1]和[格式 2]的格式。

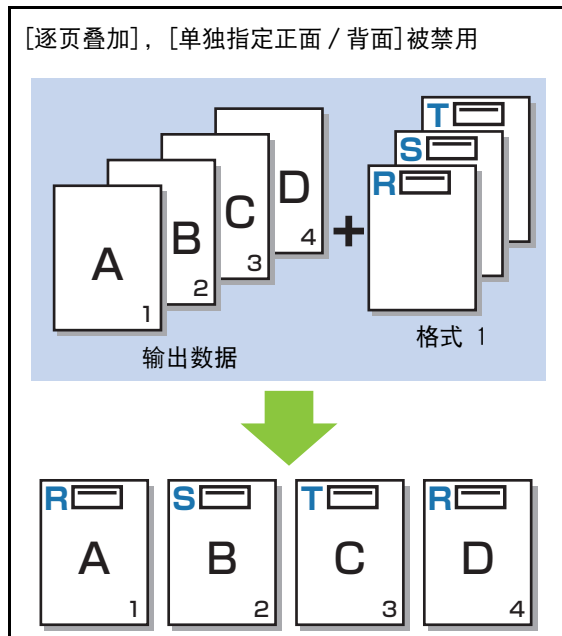

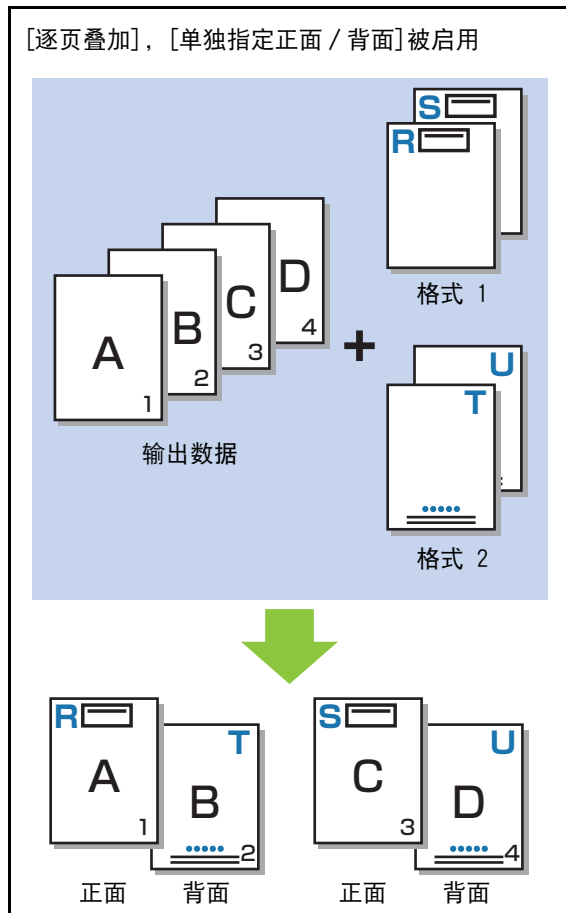

[隔页叠加 (长边)]/[隔页叠加 (短边)]

将格式和输出数据打印在不同的面上。

格式数据将打印在[打印面]中指定的面上。输出数据则作为变量数据打印在另一面。

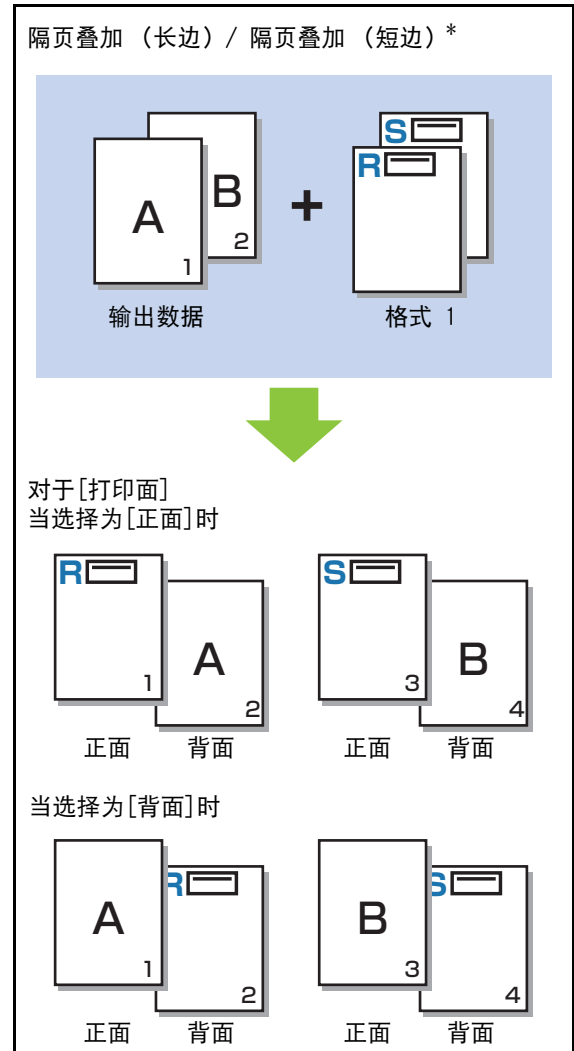

* 插图以长边装订为例。

[逐页+隔页叠加 (长边)]/[每页+隔页叠加 (短边)]

在一面上格式叠加在输出数据上，而另一面则打印不同的格式。

您可以在[格式 1]和[格式 2]中指定不同的格式。

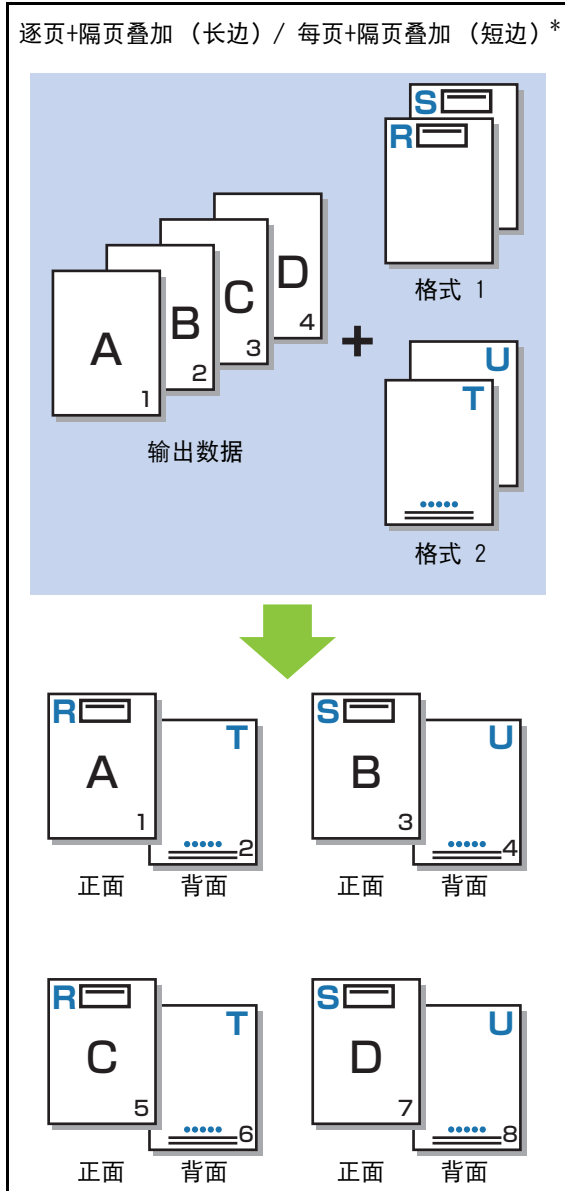

* 插图以长边装订为例。



- 当配置为[不同原稿尺寸]时，此功能不可用。
- 当配置为[拼版]时，此功能不可用。

■ 打印面

当在[打印图样]中选择了[隔页叠加 (长边)]/[隔页叠加 (短边)]或[逐页+隔页叠加 (长边)]/[每页+隔页叠加 (短边)]时，指定是在纸张的正面还是在背面打印格式数据。

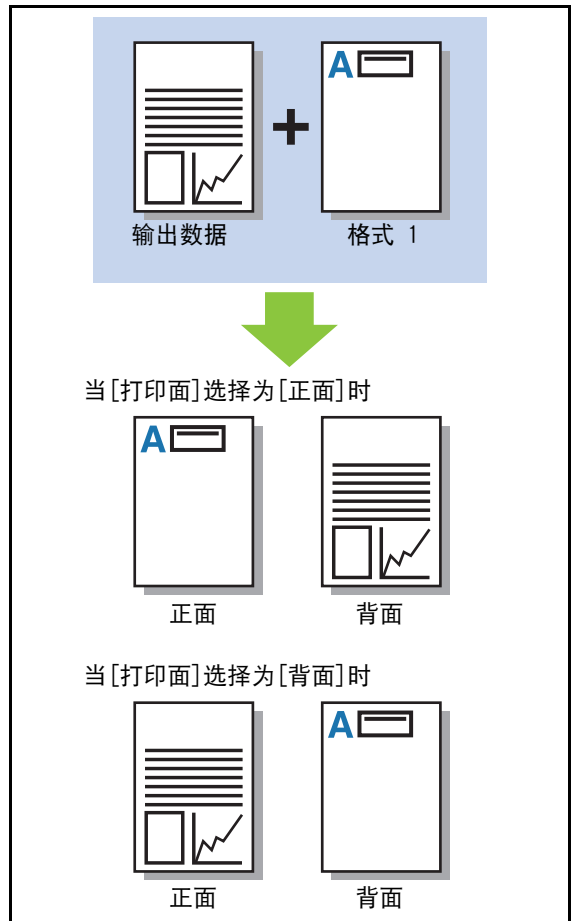

- 当选择了[逐页+隔页叠加 (长边)]/[每页+隔页叠加 (短边)]时，指定仅打印格式的面。

■ 首选层

当[打印图样]选择为[逐页叠加]、[逐页+隔页叠加（长边）]或[每页+隔页叠加（短边）]时，指定是让格式数据还是输出数据优先，并将其叠加在另一方上面。

【无】

输出数据和格式数据被叠加。

【原稿】

让输出数据（原稿）层优先，并将其叠加在格式数据上面。

【格式】

让格式数据层优先，并将其叠加在输出数据上面。



- 如果优先层的图像尺寸大于非优先层的图像尺寸，非优先层的图像可能无法打印。
- 如果输出数据和格式数据叠加在颜色相同的部分，可能难以区分同化部分的图像。

倒序

勾选了此复选框时，打印材料将以倒序打印。



- [倒序]不能与[小册子]或[小册子装订]一起使用。（第3-16页“小册子”、第7-32页“小册子装订”）

【环境】选项卡

关于各设置项目的更多信息，请参阅“打印”中的“【环境】选项卡”（第3-28页）。



- [“任意”的默认纸张类型]和[外部系统连接]不可用于PostScript打印机驱动程序。

RISO Console设置

您可以使用[存储]菜单中的[格式化数据]画面。

【格式化数据】画面

通过在RISO闪彩印王 GD PS打印机驱动程序的[出纸]设置中选择[格式]，显示已发送的格式数据。当安装了PS附录套件时，RISO闪彩印王 GD PS打印机驱动程序可用。

【删除】

从列表中删除所选格式数据。

【详细设定】

您可以确认所选格式数据的设置。您也可以更改设置。

字体列表

您可以使用的字体如下。

PS字体

■ 欧洲字体

AlbertusMT
 AlbertusMT-Italic
 AlbertusMT-Light
 AntiqueOlive-Bold
 AntiqueOlive-Compact
 AntiqueOlive-Italic
 AntiqueOlive-Roman
 Apple-Chancery
 Arial-BoldItalicMT
 Arial-BoldMT
 Arial-ItalicMT
 ArialMT
 AvantGarde-Book
 AvantGarde-BookOblique
 AvantGarde-Demi
 AvantGarde-DemiOblique
 Bodoni
 Bodoni-Bold
 Bodoni-BoldItalic
 Bodoni-Italic
 Bodoni-Poster
 Bodoni-PosterCompressed
 Bookman-Demi
 Bookman-DemiItalic
 Bookman-Light
 Bookman-LightItalic
 Carta
 Chicago
 Clarendon
 Clarendon-Bold
 Clarendon-Light
 CooperBlack
 CooperBlack-Italic
 Copperplate-ThirtyThreeBC
 Copperplate-ThirtyTwoBC
 Coronet-Regular
 Courier
 Courier-Bold
 Courier-BoldOblique
 Courier-Oblique
 Eurostile
 Eurostile-Bold
 Eurostile-BoldExtendedTwo
 Eurostile-ExtendedTwo
 Geneva
 GillSans
 GillSans-Bold
 GillSans-BoldCondensed
 GillSans-BoldItalic
 GillSans-Condensed
 GillSans-ExtraBold
 GillSans-Italic
 GillSans-Light
 GillSans-LightItalic
 Goudy
 Goudy-Bold
 Goudy-BoldItalic
 Goudy-ExtraBold
 Goudy-Italic
 Helvetica
 Helvetica-Bold
 Helvetica-BoldOblique
 Helvetica-Condensed
 Helvetica-Condensed-Bold
 Helvetica-Condensed-BoldObli
 Helvetica-Condensed-Oblique
 Helvetica-Narrow
 Helvetica-Narrow-Bold
 Helvetica-Narrow-BoldOblique
 Helvetica-Narrow-Oblique
 Helvetica-Oblique
 HoeflerText-Black
 HoeflerText-BlackItalic
 HoeflerText-Italic
 HoeflerText-Ornaments
 HoeflerText-Regular
 JoannaMT
 JoannaMT-Bold
 JoannaMT-BoldItalic
 JoannaMT-Italic
 LetterGothic
 LetterGothic-Bold

LetterGothic-BoldSlanted
LetterGothic-Slanted
LubalinGraph-Book
LubalinGraph-BookOblique
LubalinGraph-Demi
LubalinGraph-DemiOblique
Marigold
Monaco
MonaLisa-Recut
NewCenturySchlbk-Bold
NewCenturySchlbk-BoldItalic
NewCenturySchlbk-Italic
NewCenturySchlbk-Roman
NewYork
Optima
Optima-Bold
Optima-BoldItalic
Optima-Italic
Oxford
Palatino-Bold
Palatino-BoldItalic
Palatino-Italic
Palatino-Roman
StempelGaramond-Bold
StempelGaramond-BoldItalic
StempelGaramond-Italic
StempelGaramond-Roman
Symbol
Tekton
Times-Bold
Times-BoldItalic
Times-Italic
Times-Roman
TimesNewRomanPS-BoldItalicMT
TimesNewRomanPS-BoldMT
TimesNewRomanPS-ItalicMT
TimesNewRomanPSMT
Univers
Univers-Bold
Univers-BoldExt
Univers-BoldExtObl
Univers-BoldOblique
Univers-Condensed
Univers-CondensedBold
Univers-CondensedBoldOblique
Univers-CondensedOblique

Univers-Extended
Univers-ExtendedObl
Univers-Light
Univers-LightOblique
Univers-Oblique
Wingdings
ZapfChancery-MediumItalic
ZapfDingbats

■ 日文字体

IPA Mincho
IPA Gothic

■ PCL字体

Albertus Extra Bold
Albertus Medium
Antique Olive
Antique Olive Bold
Antique Olive Italic
Arial
Arial Bold
Arial Bold Italic
Arial Italic
AvantGarde-Book
AvantGarde-BookOblique
AvantGarde-Demi
AvantGarde-DemiOblique
Bookman-Demi
Bookman-DemiItalic
Bookman-Light
Bookman-LightItalic
Calibri
Calibri Bold
Calibri Bold Italic
Calibri Italic
Cambria
Cambria Bold
Cambria Bold Italic
Cambria Italic
CG Omega
CG Omega Bold
CG Omega Bold Italic
CG Omega Italic
CG Times

CG Times Bold	Times-Roman
CG Times Bold Italic	Univers Bold
CG Times Italic	Univers Bold Italic
Clarendon Condensed Bold	Univers Condensed Bold
Coronet	Univers Condensed Bold Italic
Courier	Univers Condensed Medium
CourierPS	Univers Condensed Medium Italic
Courier Bold	Univers Medium
Courier Bold Italic	Univers Medium Italic
Courier Italic	Wingdings
CourierPS-Bold	ZapfChancery-MediumItalic
CourierPS-BoldOblique	ZapfDingbats
CourierPS-Oblique	
Garamond Antiqua	
Garamond Halbfett	
Garamond Kursiv	
Garamond Kursiv Halbfett	
Helvetica	
Helvetica-Bold	
Helvetica-BoldOblique	
Helvetica-Narrow	
Helvetica-Narrow-Bold	
Helvetica-Narrow-BoldOblique	
Helvetica-Narrow-Oblique	
Helvetica-Oblique	
Letter Gothic	
Letter Gothic Bold	
Letter Gothic Italic	
Marigold	
NewCenturySchlbk-Bold	
NewCenturySchlbk-BoldItalic	
NewCenturySchlbk-Italic	
NewCenturySchlbk-Roman	
Palatino-Bold	
Palatino-BoldItalic	
Palatino-Italic	
Palatino-Roman	
Symbol	
Symbol IPS	
Times New Roman	
Times New Roman Bold	
Times New Roman Bold Italic	
Times New Roman Italic	
Times-Bold	
Times-BoldItalic	
Times-Italic	

本章说明如何进行维护和更换墨盒，包括机器规格和消耗品信息以及索引。

维护..... 第8- 2页

本节说明[主页1]画面上[维护]菜单中可使用的功能。

关于墨盒..... 第8- 4页

本节说明如何更换墨盒。

规格..... 第8- 5页

本节说明闪彩印王GD系列和选购设备的基本规格。

消耗品..... 第8- 15页

本节说明墨盒和备用钉的规格。

索引..... 第8- 16页

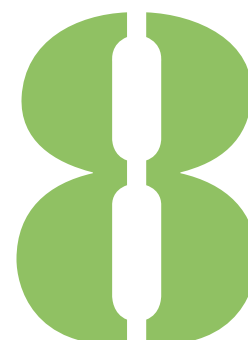

8

附录

维护

可以在[主页1]画面上[维护]菜单中进行以下调整。



【打印头清洗】

清理打印头。

【前盖解锁】

解除本机前盖的锁。

【出纸导板调整】

调节使用选购的自动控制堆叠纸盘或大容量收纸器时的纸张导板位置。

【胶水机温度确认】

检查使用选购的连线胶装机时胶水机的温度。也可预热胶水机。

关于更多信息，请参阅连线胶装机的用户指南。

【密封页数上限设置】

指定使用选购的信封封装机时可插入的最大密封页数。

关于更多信息，请参阅信封封装机的用户指南。

打印头清洗

当您注意到图像质量发生变化（例如副本的一部分出现模糊、白色条纹或颜色变淡）时，清理打印头。



· 本机默认配置为每次打印一定量的打印材料后自动进行清洁。

【正常清洗】

通过清洗防止打印头堵塞。

【强力清洗】

当打印头堵塞时，进行强力清洗。

1 轻触[主页1]画面上的[维护]。

2 轻触[打印头清洗]。
显示[打印头清洗]画面。

3 选择打印头清洗的类型。

4 轻触[确定]。

前盖解锁

本机的前盖通常为锁定状态。在需要打开前盖的情况下，例如卡纸或油墨用完时，前盖将解锁。若要在正常操作期间打开前盖，请进入[维护]画面，然后轻触[前盖解锁]。锁定将解除，您可以打开前盖。
关闭前盖后，一旦开始操作，锁将自动接合。

出纸导板调整

调节使用选购的自动控制堆叠纸盘或大容量收纸器时的纸张导板位置。
也可以手动对侧面导板和端部导板的位置进行微调。

[自动]

将自动调节纸张导板的位置以适合纸张尺寸。

[狭窄的]

纸张导板的位置朝出纸机内侧各缩窄1 mm。

[更宽]

纸张导板的位置朝出纸机外侧各扩展1 mm。



- 通常，使用[自动]。
- 使用自动纸张导板出纸机，在移除纸张时按下纸张导板打开按钮，导板位置将变宽。关于更多信息，请参阅“堆叠出纸盘（自动控制堆叠纸盘/宽幅收纸盘）”（第7-13页）。

出纸导板调整的手动操作

您可以将导板位置调节为比在[自动]中设置的位置更宽或更窄。可以分别调节侧面导板和端部导板的位置。

1 轻触[主页1]画面上的[维护]。

2 轻触[出纸导板调整]。 显示[出纸导板调整]画面。

3 调节纸张导板的位置。

- 若要将调整的数值恢复为0 mm，请轻触[自动]。
- 当按下操作面板上的[电源]键重启本机、当按下[复原]键或者当改变了纸张尺寸时，调整的数值也会恢复为0 mm。

4 轻触[关闭]。

胶水机温度确认

检查使用选购的连线胶装机时胶水机的温度。也可预热胶水机。

密封页数上限设置

指定使用选购的信封封装机时可插入的最大密封页数。

关于墨盒

墨盒更换

当墨水用完时，会显示墨盒更换信息，并且打印停止。更换所示颜色的墨盒。



· 显示墨盒更换信息以前，请勿取出墨盒。



· 当剩余的墨水量不足时，触摸面板画面上的剩余墨水指示会闪烁。为闪烁的颜色准备新墨盒。

1 打开前盖。

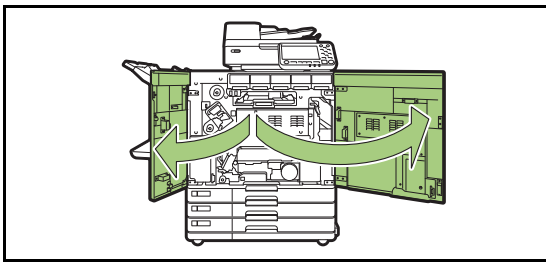

2 取出确认为空的墨盒。

确认墨盒颜色。

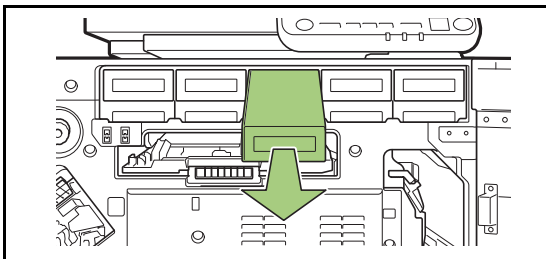

3 取下新墨盒的盖子。

将取下的盖子安装到旧墨盒上。

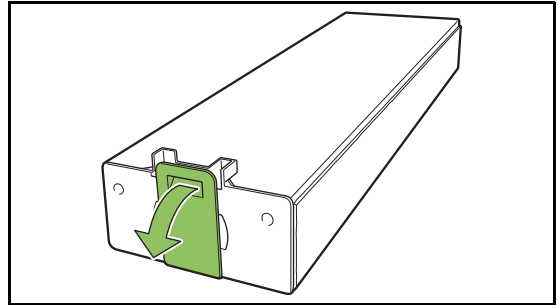

4 插入新墨盒。

放置墨盒时，让▼标记面朝下，然后插入直到停止。

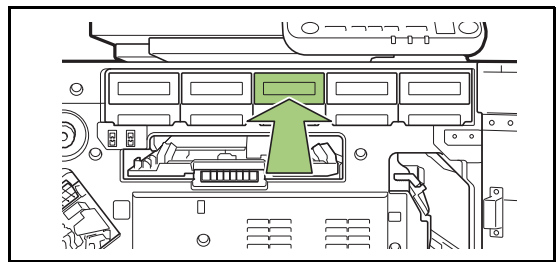

5 关闭前盖。

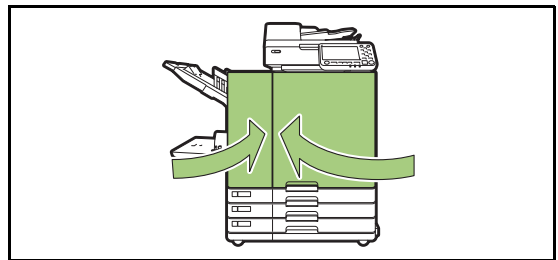

规格

■ 闪彩印王 GD9630 / GD7330规格

基本功能与打印功能

型号	闪彩印王 GD9630: 63A01CW 闪彩印王 GD7330: 63A03CW		
类型	控制台		
颜色支持	5种颜色 (青色、品红、黄色、黑色、文件红)		
打印类型	线型喷墨系统		
墨水类型	油性颜料墨水 (青色、品红、黄色、黑色、文件红)		
打印分辨率	<p>标准 黑色: 600 dpi (主扫描方向) × 600 dpi (副扫描方向) 青色、品红、黄色、文件红: 300 dpi (主扫描方向) × 300 dpi (副扫描方向)</p> <p>精细 黑色: 600 dpi (主扫描方向) × 600 dpi (副扫描方向) 青色、品红、黄色、文件红: 300 dpi (主扫描方向) × 600 dpi (副扫描方向)</p>		
灰度级数	黑色: 4个灰度级数 青色、品红、黄色、文件红: 12个灰度级数		
数据处理分辨率	<p>标准 黑色: 600 dpi (主扫描方向) × 600 dpi (副扫描方向) 青色、品红、黄色、文件红: 300 dpi (主扫描方向) × 300 dpi (副扫描方向)</p> <p>高清 黑色: 600 dpi (主扫描方向) × 600 dpi (副扫描方向) 青色、品红、黄色、文件红: 300 dpi (主扫描方向) × 600 dpi (副扫描方向)</p> <p>行平滑 600 dpi (主扫描方向) × 600 dpi (副扫描方向)</p>		
预热时间	2分30秒或以下 (在23°C的室温下)		
初次打印时间 ¹	5秒或以下 (A4-LEF ⁷)		
连续打印速度 ^{2,6}	闪彩印王 GD9630	A4-LEF ⁷	单面: 160 ppm 双面: 80张/分钟
		A4	单面: 120 ppm 双面: 60张/分钟
		JIS-B4	单面: 102 ppm 双面: 44张/分钟
		A3	单面: 88 ppm 双面: 42张/分钟
	闪彩印王 GD7330	A4-LEF ⁷	单面: 130 ppm 双面: 65张/分钟
		A4	单面: 104 ppm 双面: 52张/分钟
		JIS-B4	单面: 88 ppm 双面: 42张/分钟
		A3	单面: 78 ppm 双面: 38张/分钟
输出纸张尺寸	标准进纸盘	最大: 340 mm × 550 mm 最小: 90 mm × 148 mm	
	进纸盘	最大: 297 mm × 432 mm 最小: 182 mm × 182 mm	

可打印区域		314 mm × 548 mm
保证的打印区域 ³		标准：宽度为3 mm的页边空白 最大：宽度为1 mm的页边空白
纸张重量	标准进纸盘	46 g/m ² 至210 g/m ² （普通纸）
	进纸盘	52 g/m ² 至104 g/m ² （普通纸）
纸盘容量	标准进纸盘	最高至110 mm
	进纸盘	最高至56 mm（3个纸盘）
出纸盘容量		最高至60 mm
PDL（页面描述语言）		RISORINC/C IV
支持协议		TCP/IP、HTTP、HTTPs (TLS)、DHCP、ftp、lpr、IPP、SNMP、Port9100（RAW端口）、IPv4、IPv6、IPSec
网络接口		以太网 1000BASE-T/100BASE-TX/10BASE-T（2ch）
内存容量		4 GB
硬盘 ⁴	容量	500 GB
	可用空间	大约430 GB
操作系统		Linux
电源		AC 100 V - 240 V, 50 Hz - 60 Hz, 12.0 A - 6.0 A
功耗	最大1,200 W	
	就绪 ⁵ ：150 W或更少	
	休眠 ⁸ ：4 W或更少	
	待机：0.5 W或更少	
工作噪声		最大66 dB (A) A4-LEF（单面），最大打印速度时
A加权声功率级 ⁹		最大75 dB A4-LEF（单面） 单色/彩色：160 ppm
操作环境		温度：15°C至30°C 湿度：40%至70% RH（无冷凝）
尺寸（W × D × H）		使用时：1,220 mm × 725 mm × 1,160 mm 盖板和进纸盘关闭：1,160 mm × 705 mm × 1,015 mm
重量		大约175 kg
安全性		室内专用，污染等级2*，在5,000 m或以下的海拔高度 * 使用环境的污染等级，取决于空气中的杂质和灰尘。等级“2”对应普通室内环境。
操作时的尺寸（W × D × H）		当前盖打开并且操作面板在竖直位置时： 1,220 mm × 1,240 mm × 1,160 mm

1 最后一次打印作业之后10分钟之内

2 当使用普通纸与再生纸（85 g/m²）以及标准密度设置时
使用的图表：打印测量模式 [彩色测量示例2（JEITA标准模式J6）]

3 打印信封时的页边空白为10 mm。
打印图像时的保证区域为距纸张边缘3 mm以内围起的区域。

4 1 GB按10亿字节计算。

5 没有打印和温度调节操作

6 连续打印的速度根据连接的选购输出设备的类型而异。

当使用交错装订托盘时（A4-LEF单面）

无交错：

160张/分钟（闪彩印王 GD9630）

130张/分钟 (闪彩印王 GD7330)

交错: 125张/分钟

当使用大容量出纸机时 (A4-LEF单面)

无交错:

160张/分钟 (闪彩印王 GD9630)

130张/分钟 (闪彩印王 GD7330)

交错:

110张/分钟 (闪彩印王 GD9630)

95张/分钟 (闪彩印王 GD7330)

7 LEF代表长边进纸 (Long Edge Feed)

8 当将[电源消耗 (睡眠)]设置为[低]时。

9 当使用普通纸 (62 g/m²) 时

■ HS7000 扫描仪 (选购)

复印功能与扫描功能

类型	带自动进稿器 (ADF) 的平台式扫描仪	
扫描模式	复印模式: 彩色、单色、自动、青色、品红 扫描模式: 彩色、单色、自动、灰度	
扫描分辨率	600 dpi、400 dpi、300 dpi或200 dpi	
最大扫描区域	303 mm × 432 mm (使用稿台玻璃时) 295 mm × 430 mm (使用ADF时)	
复印功能	写入分辨率	标准: 300 dpi × 300 dpi 精细: 300 dpi × 600 dpi
	复印纸尺寸	最大: 303 mm × 432 mm (相当于A3)
	初次复印时间	单色/彩色: 7秒或以下 (使用彩色优先模式复印A4-LEF定向时)
	复印速度	单面复印 (A4-LEF, 使用ADF): 70 ppm或以上 双面复印 (A4-LEF, 使用ADF): 70 ppm或以上
	复制尺寸	50%至200% (复印模式) 50%至200% (扫描仪模式, 分辨率: 200/300 dpi), 仅100% (扫描仪模式, 分辨率: 400/600 dpi)
ADF	类型	原稿替换 (可通过同时双面扫描操作扫描文档的双面)
	原稿尺寸	最大: 297 mm × 432 mm (相当于A3) 最小: 100 mm × 148 mm
	纸张重量	52 g/m ² 至128 g/m ²
	原稿容量	最多200张: 80 g/m ² 最高至25 mm
扫描功能	扫描灰度	各RGB色彩为10位输入和8位输出
	扫描速度	单色/彩色: 100 ppm * 理想科学工业版标准原稿 (A4-LEF), 300 dpi, JPEG, PDF, 存储至主机硬盘时
	网络接口 ¹	以太网 1000BASE-T/100BASE-TX/10BASE-T
	数据保存方法 ¹	保存至主机硬盘驱动器, 或通过电子邮件发送
	数据保存格式 ¹	单色: TIFF、PDF、PDF/A 灰度/全色: TIFF、JPEG、PDF、PDF/A
电源	AC 100 V - 240 V, 1.2 A - 0.6 A, 50 Hz - 60 Hz	
功耗	最大100 W	
尺寸 (W × D × H)	640 mm × 560 mm × 255 mm	
重量	大约25 kg	
安全性	室内专用, 污染等级2*, 在5,000 m或以下的海拔高度 * 使用环境的污染等级, 取决于空气中的杂质和灰尘。等级“2”对应普通室内环境。	
操作时的尺寸 (连接至主机时) (W × D × H)	使用时: 1,235 mm × 825 mm × 1,260 mm 当前盖打开并且操作面板在竖直位置时: 1,235 mm × 1,345 mm × 1,635 mm	

1 通过内部主机控制器

警告

此为A级产品。在生活环境中, 该产品可能会造成无线电干扰。在这种情况下, 可能需要用户对干扰采取切实可行的措施。

■ 交错装订托盘G10（选购）

类型	外部装置
整理功能	交错出纸，装订
输出纸张尺寸	无交错 最大：340 mm × 550 mm 最小：90 mm × 148 mm
	交错出纸 规则尺寸纸张宽度：182 mm × 257 mm - 297 mm × 431.8 mm 不规则尺寸纸张宽度：131 mm × 148 mm - 305 mm × 550 mm
纸张重量	46 g/m ² 至210 g/m ²
纸盘容量	最高至108 mm
最大装订数量	50张纸* A4、A4-LEF、JIS-B5、JIS-B5-LEF、Letter、Letter-LEF 25张纸* A3、JIS-B4、Ledger、Legal、Foolscap * 当使用普通纸和再生纸时（85 g/m ² ）
装订适用的纸张大小	A3、JIS-B4、A4、A4-LEF、JIS-B5、JIS-B5-LEF、Ledger、Legal、Letter、Letter-LEF、Foolscap
装订的纸张重量	52 g/m ² 至210 g/m ² （普通纸、再生纸）
装订位置	1在前面（角度装订） 1在背面（角度装订） 2在中心（平行装订）
电源	AC 100 V - 240 V, 1.2 A - 0.6 A, 50 Hz - 60 Hz
功耗	最大110 W
尺寸（W × D × H）	760 mm × 680 mm × 585 mm
重量	大约30 kg
安全信息	室内型，污染等级2*，海拔2,000 m或以下 * 由于空气中的粉尘等造成的使用环境的污染等级。等级“2”是相对与普通室内环境。
操作时的尺寸（连接至主机时） （W × D × H）	1,440 mm × 1,240 mm × 1,345 mm

■ 大容量进纸机G10（选购）

类型	外部装置
输出纸张尺寸	最大：340 mm × 465 mm 最小：90 mm × 148 mm
纸张类型和重量	46 g/m ² 至210 g/m ² （普通纸、再生纸、信封、明信片）
纸盘容量	最高至440 mm
电源	AC 100 V - 240 V, 1.0 A - 0.5 A, 50 Hz - 60 Hz
功耗	最大100 W
	就绪 ¹ ：30 W或更少
	休眠 ² ：30 W或更少
	待机：0.5 W或更少
工作噪声	最大68 dB (A) A4-LEF（单面/双面），最大打印速度时
尺寸（W × D × H）	790 mm × 630 mm × 740 mm
重量	大约69 kg
安全信息	室内型，污染等级2*，海拔2,000 m或以下 * 由于空气中的粉尘等造成的使用环境的污染等级。等级“2”是相对与普通室内环境。
连接至主机时的尺寸 （W × D × H）	1,565 mm × 1,240 mm × 1,160 mm

1 无打印操作

2 当将[电源消耗（睡眠）]设置为[低]时。

■ 大容量出纸机G10（选购）

类型	外部装置
整理功能	排序、堆叠（交错）
输出纸张尺寸	最大：340 mm × 460 mm 最小：90 mm × 148 mm 交错：90 mm × 182 mm - 340 mm × 432 mm (不接受信封。)
纸张类型和重量	46 g/m ² 至210 g/m ² （普通纸、再生纸、明信片）
纸盘容量	排序：最高至440 mm ¹ 交错：最高至405 mm ²
电源	AC 100 V - 240 V, 1.4 A - 0.7 A, 50 Hz - 60 Hz
功耗	最大140 W
	就绪 ³ ：30 W或更少
	休眠 ⁴ ：30 W或更少
	待机：0.5 W或更少
工作噪声	68 dB (A)或以下A4-LEF（单面/双面），最大打印速度时
尺寸（W × D × H）	1,000 mm × 700 mm × 960 mm
重量	大约135 kg
安全信息	室内型，污染等级2*，海拔2,000 m或以下 * 由于空气中的粉尘等造成的使用环境的污染等级。等级“2”是相对与普通室内环境。
连接至主机时的尺寸 （W × D × H）	2,210 mm × 1,315 mm × 1,160 mm

- 1 对于A5、明信片、信封、不规则尺寸纸张，最高至110 mm
- 2 不适用于A5、明信片、信封、不规则尺寸纸张等
- 3 无打印操作
- 4 当将[电源消耗（睡眠）]设置为[低]时。

■ 多功能整理器FG10（选购）

类型		外部装置
纸盘类型	顶部出纸盘	排序、堆叠
	堆叠出纸盘	排序、堆叠（交错）
	书籍纸盒	小册子、纸张折叠
输出纸张尺寸	顶部出纸盘 ¹	最大：330 mm × 488 mm 最小：100 mm × 148 mm
	堆叠出纸盘 ¹	最大：330 mm × 488 mm 最小：182 mm × 182 mm
	装订	最大：297 mm × 432 mm（相当于A3） 最小：203 mm × 182 mm
	书籍纸盒 ¹	最大：330 mm × 457 mm 最小：210 mm × 280 mm
纸张重量	顶部出纸盘	52 g/m ² 至210 g/m ²
	堆叠出纸盘	52 g/m ² 至210 g/m ²
	书籍纸盒	60 g/m ² 至90 g/m ² （封面：60 g/m ² 至210 g/m ² ）
纸盘容量	顶部出纸盘	最高至50 mm
	堆叠出纸盘	最高至200 mm
	书籍纸盒	最高至50 mm
输出速度	最大输出速度	125张/分钟 ⁵
	装订输出	80张/分钟 ⁶ （闪彩印王 GD9630） 65张/分钟 ⁶ （闪彩印王 GD7330）
	交错出纸	80张/分钟 ⁶ （闪彩印王 GD9630） 65张/分钟 ⁶ （闪彩印王 GD7330）
	书籍输出	2本/分钟 ⁷
装订	最大装订数量 ²	100张纸 A4、A4-LEF、JIS-B5-LEF、Letter、Letter-LEF 65张纸 A3、JIS-B4、Ledger、Legal、Foolscap
	输出纸张尺寸	最大：297 mm × 432 mm（相当于A3） 最小：203 mm × 182 mm（相当于JIS-B5-LEF）
	装订位置	1在前面（角度装订）， 1在背面（角度装订 ³ ，平行装订）， 2在中心（平行装订）
打孔	打孔数	2孔，4孔
	输出纸张尺寸	2孔：A3、JIS-B4、A4-LEF、A4、JIS-B5-LEF、Ledger、Legal、Letter-LEF、Letter 4孔：A3、A4-LEF、Ledger、Letter-LEF
	纸张重量	52 g/m ² 至200 g/m ²
创建小册子 （内边距/对折）	最大张数 ^{2,4}	内边距：15张（60页） 对折：5张（20页）
操作环境		温度：15℃至35℃ 湿度：40%至70% RH（无冷凝）
电源		AC 100 V - 240 V, 50 Hz - 60 Hz, 2.0 A - 1.0 A
功耗		最大175 W
工作噪声（当使用多功能整理器时）		68 dB (A)或更小

尺寸 (W × D × H)		1,120 mm × 765 mm × 1,130 mm
重量		大约131 kg
安全信息		室内型, 污染等级2*, 海拔2,000 m或以下 * 由于空气中的粉尘等造成的使用环境的污染等级。等级“2”是相对与普通室内环境。
尺寸 (连接至主机时) (W × D × H)	包括折页单元	使用时: 2,520 mm × 765 mm × 1,160 mm
		盖板和纸盘展开: 2,520 mm × 1,340 mm × 1,160 mm
	不包括折页单元	使用时: 2,315 mm × 765 mm × 1,160 mm
		盖板和纸盘展开: 2,315 mm × 1,280 mm × 1,160 mm

- 1 当在长于432 mm的纸张上彩色打印时, 超过432 mm的打印图像可能会扭曲。
- 2 当使用普通纸和再生纸时 (85 g/m²)
- 3 背面角度装订仅适用于A4-LEF和A3。
- 4 包括增加的封面。
- 5 A4-LEF
- 6 A4-LEF, 10页文档
- 7 A4-SEF, 60页文档 (15张)

■ 折页单元FG10（选购）

折页的纸张尺寸	Z型折页 ¹	A3, JIS-B4, Ledger
	三折（外3折/内3折）	A4, Letter
折页的纸张重量	60 g/m ² 至90 g/m ² （普通纸、再生纸）	
三折出纸盘容量 ²	大约30张	
每个折页的张数	1张	
尺寸（W × D × H）	210 mm × 622 mm × 1,002 mm	
重量	大约40 kg	

1 当打印材料输出到堆叠出纸盘时，最大纸张高度因纸张尺寸而异。

（A3纸：30页，JIS-B4纸：20页）

2 当使用普通纸和再生纸时（85 g/m²）

■ PS Kit FG10（选购）

兼容的打印机	闪彩印王GD系列
类型	RIP选项
PDL（页面描述语言）	PostScript® Level3 (CPSI:3019) ¹ PDF (1.7) PCL 5c、PCL 6 (PCL XL) ² TIFF (6.0) ³
支持协议	TCP/IP、HTTP、HTTPs (TLS)、DHCP、ftp、lpr、IPP、SNMP、Port9100 (RAW端口)、IPv4、IPv6、IPSec
安装的字体	PS: 136种罗马字体和2种日文字体 PCL: 88种罗马字体

1 Genuine Adobe引擎

2 RISO不提供任何PCL打印机驱动程序。对于PCL输出，可用功能与通过PS打印机驱动程序打印时的功能不同。当需要使用PCL输出不支持的功能时，请通过PS打印机驱动程序打印。

3 对于TIFF输出，可用功能与通过PS打印机驱动程序打印时的功能不同。

消耗品

建议您使用以下消耗品。

消耗品规格和类型若有变更，恕不另行通知。

关于价格信息，请联系您的经销商或授权的服务代表。

墨盒

类型	颜色	数量	单位
闪彩印王 GD墨盒	青 品红 黄 文件红 黑	净1,000 ml	1件

在生产日期后的24个月内使用墨盒（室温下保存时）。
为了获得最佳打印质量，建议您在购买后尽快使用墨盒。
您可以在墨盒的找到生产日期。

钉仓

交错装订托盘G10的备用钉。

类型	数量
ComColor装订50	15,000个/盒

索引

A

ADF	13
ADF扫描&暂停	1-12
ADF原稿出纸盘选择	13
ADF原稿单元杆	13
ADF原稿导板	13
安装打印机驱动程序	30

B

版本	3-27
版面选项卡	3-15
半色调	3-23
保存前预览	4-9
编程	1-24, 3-26
编辑按钮顺序	1-33
表格叠加	7-48
标记	1-16, 3-17
标准进纸盘	12
添加或切换纸张	29
标准进纸盘衬垫盖	7-9, 7-11
标准纸盘下降按钮	12, 7-9
标准纸盘纸张导板	12, 7-9
不同原稿尺寸	1-13, 2-8, 3-11

C

草稿	3-22
操作面板	13, 14
插页	1-24, 3-20
触摸面板	14, 23
出纸导板调整	8-3
出纸盘	7-16, 7-22, 7-24, 7-34, 7-39
传输盖板	7-9
存储	3-13
存储画面	19
存储为文件	3-13
存储, 保存	
保存文档	4-8
设置	4-5
视图画面	19
添加文件夹	4-9
文档画面	20
存储, 加载	
复印到文件夹	4-10
更改设置	4-10
设置	4-7
视图画面	20
搜索	4-10
错误指示灯	14

D

打孔	7-30, 7-36
大容量进纸器	7-9
大容量进纸器插座	7-9
大容量收纸器	7-17
大容量收纸器插座	7-17
打印并暂停	3-10
打印菜单画面	5-9
打印方向	3-10
打印过程中进行维护	3-4
打印画面	18
打印机配置	3-29
打印机驱动程序画面	3-5
打印浓度	1-12, 3-22
打印头清洗	5-12, 8-2
弹出按钮	7-25
单页拼版	3-15
挡板	27
倒序	7-52
等待作业列表画面	18
登录	26
登录/注销键	14
底色消除	1-21, 2-10
地址/目的地	2-3
地址簿	
编辑地址簿	2-12
添加到地址簿	2-12
电源键	14
顶边	1-10
顶部出纸盘	7-25
钉仓	7-2
对比度	3-23
堆叠出纸盘	7-2, 7-17, 7-21, 7-25
堆叠出纸盘设置位置	7-2
堆叠出纸盘下降按钮	7-17
对折	7-30, 7-38
多功能整理器	7-25

E

发送前预览	2-11
放入大量纸张	7-11
分辨率	2-8
分册处理	7-32, 7-35, 7-47
分类/插页	1-27
份数	17, 19
FORCEJET™链接图标	15
覆盖图	1-22
复写纸打印	3-27
复印尺寸	1-7, 2-10
复印画面	17
复原键	14

G

伽玛调整	1-20, 2-10, 3-23, 7-47
改变登录密码	26, 5-7
高级选项卡	3-26
稿台玻璃	12
格式化数据画面	7-52
更改设置	
打印过程中	3-3
复印过程中	1-4
更改设置画面	19
功能键	14
管理员菜单按钮	15
管理员菜单画面	21

H

行平滑	3-22
HDD使用	20
黑	1-7, 2-7
黑白	3-9
图像重复	1-15
环境选项卡	3-28
唤醒键	14
灰度	2-7
获得打印机信息	3-30

J

基本选项卡	3-9
机器插座	13
机器信息画面	22
加载画面	5-10
检查设置	1-31, 2-11
将扫描作业下载到电脑	5-8
交错出纸	7-22, 7-34
交错出纸 (分类/插页)	7-7, 7-23, 7-36
交错出纸程序	7-7, 7-23, 7-34
交错装订托盘	7-2
交错装订托盘插座	7-2
进行维护	
复印过程中	1-4
进纸导向杆	13, 7-9
进纸盘	13, 3-12
更改纸托盘设置	1-8
进纸压力调节杆	12, 7-9

K

卡纸释放盖	7-2
空白页检测	3-27
宽幅收纸盘	7-13

L

联机/脱机	3-31
连续出纸	7-16, 7-23, 7-24, 7-34, 7-39
连续送纸	1-28

亮度	3-23
----	------

M

MAC地址	5-5
慢速打印	1-28, 3-27
每页的纸盘选择	7-45
面朝上/下输出	7-16, 7-24, 7-39
面朝下出纸盘	12
墨盒	8-4, 8-15
模式按钮	15
目的地	2-3

N

内3折	7-30, 7-38
内边距	7-33, 7-35

P

排序	1-11, 3-10
喷墨明信片	3-12
喷墨纸	3-12
拼版	1-15, 3-15
品红	1-7, 3-9
PIN码	2-9, 3-26
PS附录套件	7-40

Q

启动键	14
前盖	13, 7-9
前盖解锁	8-3
青	1-7, 3-9
清除键	14
清除默认值	1-33
取消复印	1-3
全彩	1-7, 2-7, 3-9
确认详细计数	5-6
确认作业的当前状态	31

R

任务间	3-20
日期标记	1-18, 3-18
日期/时间	15
RISO Console	
登录	5-3
启动 RISO Console	5-3
通用按钮操作	5-4

S

三折出纸盘	7-25
三折出纸盘按钮	7-25
扫描菜单画面	5-8
扫描尺寸	1-10, 2-7
扫描画面	17

第 8 章 附录

扫描浓度	1-12, 2-8
扫描仪	12
扫描仪灯	12
色度	3-23
删除地址或目的地	2-13
上/下	3-16
省电功能	25
剩余的墨水量	15
视图选择	3-31, 4-8, 4-10
收藏夹	1-30
编辑收藏夹	1-32
添加至收藏夹	1-31, 3-13
收藏夹快捷键	16
收藏夹选项卡	3-14
编辑收藏夹	3-14
列表	3-14
输出方法	3-13, 7-45
书籍阴影消除	1-13, 2-9
书籍纸盒	7-25
数据灯	14
数据压缩	3-22
输入文本	24
数字键	14
双馈检查	1-8
双面/单面	1-11, 2-8, 3-9
水印	3-16
SNMP 团体名	3-28
搜索	5-4
缩放	3-11
所有者	3-26
所有者名	2-6

I

套间	3-20
套数	3-10
添加大量纸张	7-12
添加封面	1-26, 3-21
添加纸张	7-12
条码	
安装 RISO 条码区域指定应用程序	6-2
打印条码原稿	6-8
条码区域指定	3-24
运行 RISO 条码区域指定应用程序	6-4
停止键	14
通过共享的打印机	3-28
图像处理选项卡	3-22
图像偏移	7-46
图像设定	1-21, 2-10
图像位置调整	1-22, 3-18
图像质量	1-19, 3-22
图像自动旋转	1-28, 7-38
脱机图标	15

W

瓦楞	7-17, 7-18
----	------------

外3折	7-30, 7-38
外部系统连接	3-32
外部系统连接画面	21
Wake On LAN	3-28
完成画面	32, 5-11
网点处理	1-20, 3-23
维护	8-2
维护按钮	15
维护菜单画面	5-12
维护画面	21
文本标记	1-18, 3-18
文档名称	2-6, 4-9
文件夹登录	3-30
误差扩散	3-23
无序	1-11, 3-10

X

系统信息按钮	15
系统信息画面	22, 5-5
向左	1-10
小册子	1-16, 3-16
小册子封面	7-33
小册子装订	7-32, 7-46
消耗品	8-15
消耗品画面	22, 5-5
信封	
信封图像处理	3-25
在信封上打印	28
信封导板	7-9
信封导板角度调节杆	7-9
信封导板进纸压力调节杆	7-9
许可证信息画面	22, 5-7
选项卡	3-5
旋转	3-18

Y

哑光喷墨纸	3-12
颜色模式	1-7, 2-7, 3-9
颜色配置文件	3-12, 7-48
样本复印	1-31
页边距	1-19
页面标记	1-17, 3-17
页面尺寸	2-9
页面分割	1-14, 2-9
移除打印材料	7-18
以默认值保存	1-32
用户名	15
用户信息画面	22, 5-6
用于保存扫描数据的文件格式	2-7
用纸选择	1-8
右到左	3-16
右盖	7-17, 7-25
有序	1-11, 3-10
优质纸	3-12
余额显示	22

原稿大小	3-10
原稿放置方向	1-10, 2-8, 7-8, 7-37
原稿盖板	12
原稿类型	1-20, 2-9, 3-22

Z

Z型折页	7-30, 7-38
Z型折页混合尺寸	7-38
折页	7-30, 7-38
折页单元	7-25
折页方向	7-31, 7-38
正在处理 / 空闲画面	31, 5-11
指定自定义尺寸	3-10
指定自定义纸张尺寸	3-11
纸张尺寸	3-11
纸张导板	7-17
纸张导板 (侧边)	7-13
纸张导板 (端部)	7-13
纸张导板打开按钮	7-13
纸张类型	1-9, 3-12
纸张排列器	7-13
中断复印	1-29
中断键	14
主电源灯	14
主电源开关	13
主机	12
主键	14
主页1画面	15
主页2画面	16
专用架体	7-17, 7-21
装订	7-4, 7-8, 7-28, 7-35, 7-36
装订边距	1-26, 3-19, 7-8, 7-31, 7-37, 7-38
装订盖	7-2
装订功能和纸张的装入方向	7-6, 7-29
装订余边	1-27, 7-8, 7-37
装入下一个复印作业	1-3
装入纸张	
标准进纸盘	28
大容量进纸器	7-10
进纸盘	27
追加复印	1-30
自定义菜单	1-31, 2-11
自定义纸张输入	3-29
自动控制堆叠纸盘	7-13
左到右	3-16
左盖	7-17, 7-25
作业备注	3-26
作业列表	31
作业名称	3-26
作业图标	31
作业状态键	14



完成日期：2018.7

© Copyright 2018 RISO KAGAKU CORPORATION