

# ComColor GL Series

9730/9730R  
7430/7430R

Lees eerst deze handleiding.  
Beschrijft het de basishandelingen.

## Beknopte handleiding



## WAARSCHUWING

De "Veiligheidsvoorzorgsmaatregelen" worden vermeld in de gebruiksaanwijzing.

Lees deze goed door voordat u het apparaat in gebruik neemt.

Lees deze handleiding door en bewaar hem voor later gebruik.

# Inleiding

Dank u dat u een product uit de ComColor GL-serie hebt aangekocht.

Dit product uit de ComColor GL-serie is een snelle, netwerkcompatibele kleurenprinter die gebruikmaakt van inkjettechnologie. Het apparaat wordt geleverd met inktten op oliebasis en levert uitstekende kleurprestaties. Er worden vijf kleuren, cyaan, magenta, geel, zwart en grijs, gebruikt om vloeiende graderingen te reproduceren.

Bovendien is het apparaat voorzien van allerlei functies, zoals uitvoer van gegevens en beheer van de printer vanaf een computer, kopiëren en scannen van papieren originelen\*, nabewerking (nieten, perforeren enz.)\* en hoge capaciteit voor doorvoeren of stapelen\*.

\* Beschikbaar wanneer het apparaat gecombineerd wordt met het relevante type optionele apparatuur.

## Over de handleidingen

De volgende handleidingen worden meegeleverd met dit apparaat.



### Beknopte handleiding (deze handleiding)

In deze handleiding worden de basishandelingen van het apparaat beschreven en wordt toegelicht hoe de verbruiksartikelen dienen te worden vervangen.

Houd deze handleiding binnen handbereik, bijvoorbeeld in de buurt van het apparaat, zodat u snel iets kunt nalezen.

Voor gedetailleerde informatie over elke functie, zie de "Gebruikershandleiding".



### Gebruikershandleiding

Deze handleiding beschrijft voorzorgsmaatregelen en specificaties, alsook de handelingen en instellingen voor elke functie.

Lees deze handleiding zodat u het apparaat beter begrijpt.



### Beheerdershandleiding

Deze handleiding beschrijft de instellingen van het apparaat en optionele apparatuur, die door de beheerder worden uitgevoerd.



### Handleiding voor het oplossen van problemen

Deze handleiding beschrijft hoe er moet worden gehandeld bij papierstoringen of andere problemen.

## Over deze handleiding

- (1) Deze handleiding mag geheel noch gedeeltelijk worden gereproduceerd zonder toestemming van RISO KAGAKU CORPORATION.
- (2) De inhoud van deze handleiding kan zonder voorafgaande kennis worden gewijzigd ten behoeve van verbeteringen van het product.
- (3) RISO KAGAKU CORPORATION stelt zich niet aansprakelijk voor enige consequenties van het gebruik van deze handleiding of het apparaat.

# Symbolen, notatiewijzen en schermafbeeldingen in deze handleiding

## Symbolen die in deze handleiding worden gebruikt



Wijst op waarschuwingen voor een veilig gebruik van deze machine.



Wijst op belangrijke zaken waarop de aandacht moet worden gevestigd of die verboden zijn.



Wijst op nuttige of aanvullende informatie.

## Namen van toetsen en knoppen

De namen van de volgende zaken staan tussen vierkante haakjes [ ]:

- Harde toetsen op het bedieningspaneel
- Knoppen en onderdelen die op het aanraakscherm worden weergegeven
- Knoppen en onderdelen die op een computerscherm worden weergegeven

Bijvoorbeeld: Druk op de toets [Stop].

## Illustraties en bedieningsprocedures in deze handleiding

- De bedieningsprocedures, schermafbeeldingen en illustraties in deze handleiding gelden voor de ComColor GL9730/GL9730R met aangesloten optionele scanner. Deze handleiding gaat er ook van uit dat elke functie is ingesteld op de fabrieksinstelling en dat [Aanmeldinstelling] is ingesteld op [ON].
- De schermafbeeldingen en illustraties in deze handleiding kunnen afwijken afhankelijk van het model van de machine en de gebruiksomgeving, waaronder de aangesloten optionele apparatuur.



### Taken en documenten selecteren

Om een taak of document te selecteren op het aanraakscherm, tikt u op de taak of het document.

U kunt alle taken en documenten selecteren door [Alles select] aan te raken.

U kunt de selectie van de geselecteerde items verwijderen door de taken en documenten opnieuw aan te raken.

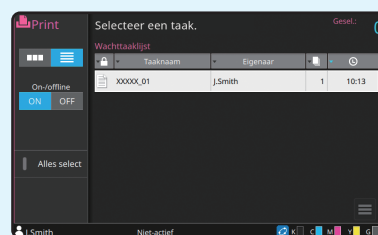
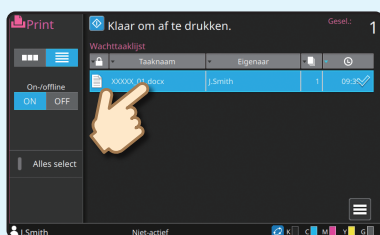



# Inhoud

## Vorbereiding

■ Over dit apparaat .....	4
■ De voeding inschakelen .....	6
■ Het aanraakscherm gebruiken .....	7
■ Aanmelden .....	8
■ Plaats originelen .....	9

## Aan de slag

■ Kopiëren .....	10
De richting waarin u originelen en papier plaatst .....	11
■ Over de diverse kopieerfuncties .....	12
■ Scannen .....	14
Wat is de functie [Favorieten]? .....	15
■ Afdrukken .....	16
Afdrukken op enveloppen .....	18
■ Over de diverse printfuncties .....	20
■ Het gebruik van opslagcapaciteit .....	22
■ Het gebruik van een USB-flash-station .....	24

## Routineonderhoud

■ Wanneer het papier bijna op is .....	28
■ Wanneer de inkt bijna op is .....	30
■ Onderhoud van de scanner .....	32
Handige tips .....	33

## Over dit apparaat

Dit hoofdstuk beschrijft de belangrijkste onderdelen van het apparaat.

### Dit apparaat

#### ● Scanner (optioneel)

Gebruik de scanner voor het kopiëren of scannen van documenten die worden gelezen vanaf de glasplaat of de ADF.

Kopiëren ►► p.10

Scannen ►► p.14

#### ● Bedieningspaneel

Te gebruiken voor het uitvoeren van handelingen of het configureren van instellingen. De kijkhoek kan worden ingesteld voor betere zichtbaarheid.

De USB-poort bevindt zich aan de linkerkant.

Bedieningspaneel ►► p.5

Het gebruik van een USB-flash-station ►► p.24

#### ● Bak, voorz.onder

De afdrucken zijn er met de afdrukzijde naar beneden uitgekomen.

#### ● Voorblad

Openen wanneer het papier is vastgelopen of voor het vervangen van de inktcartridge.

Wanneer de inkt bijna op is ►► p.30

#### ● Standaardlade

Laad speciaal papier (dik papier, enveloppen, enz.) hier in. U kunt ook normaal papier laden.

Wanneer het papier bijna op is ►► p.28

#### ● Papierlade

Laad hier het papier in dat wordt gebruikt voor het afdrucken. Speciaal papier (dik papier, enveloppen enz.) kan niet worden geladen.

Wanneer het papier bijna op is ►► p.28

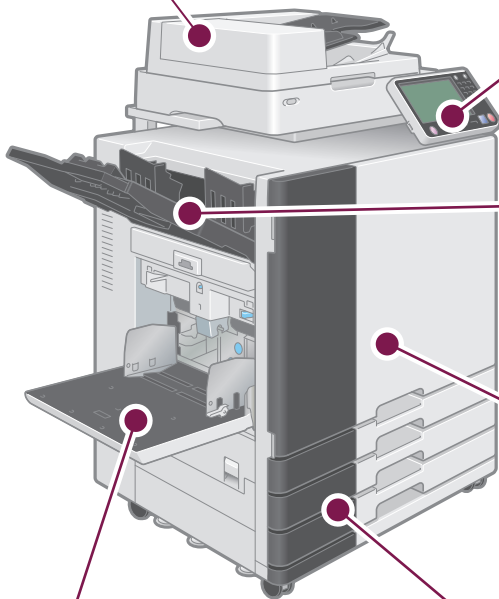

Dit hoofdstuk beschrijft de belangrijkste onderdelen die met het bedieningspaneel worden gebruikt.

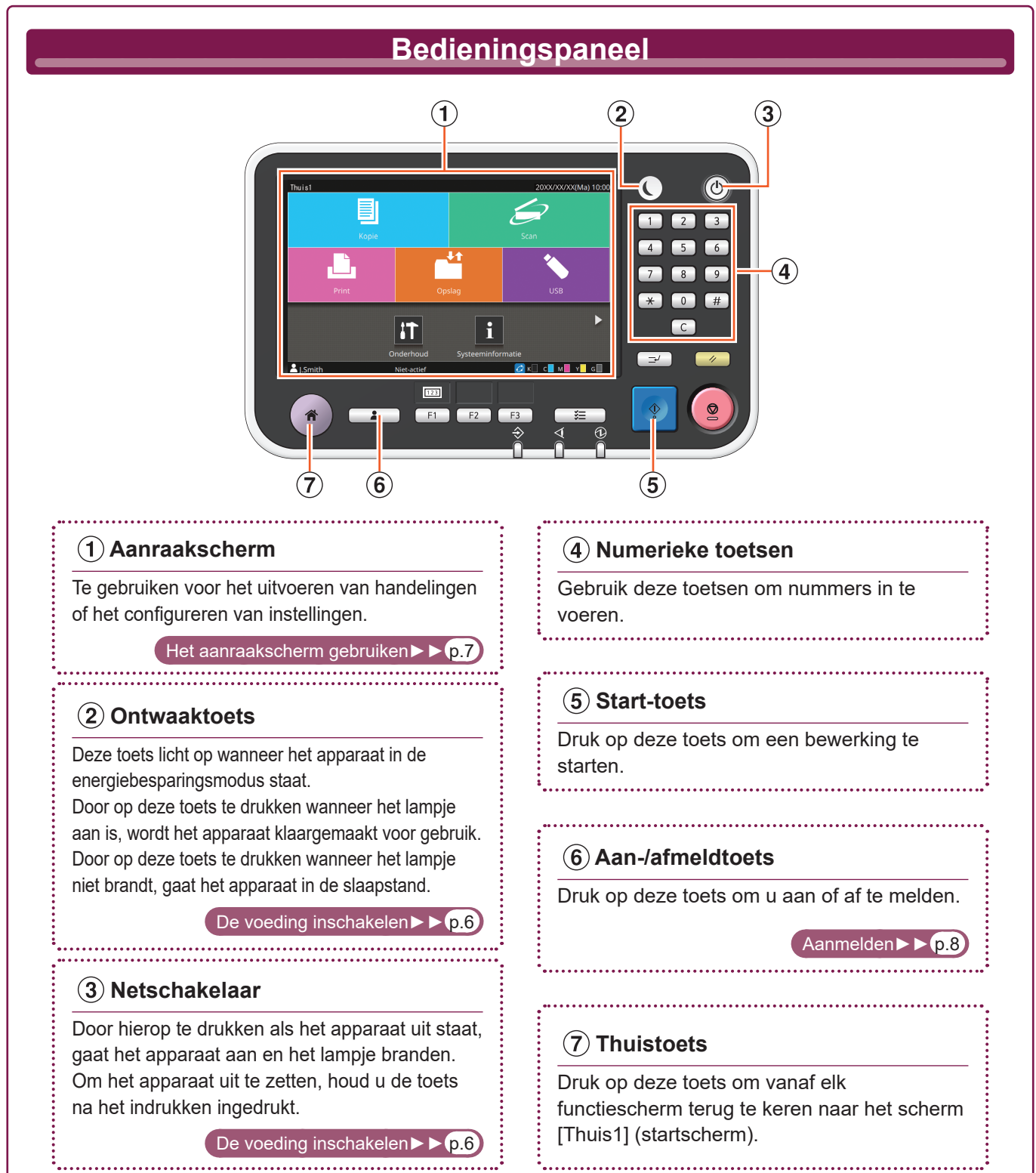

# De voeding inschakelen

## 1. Druk op de toets [Net] op het bedieningspaneel.

Na het opstartscherm verschijnt het scherm [Thuis1].

-  Het apparaat gaat automatisch in de stroomspaarstand als u het apparaat enige tijd niet gebruikt. Druk op de toets [Ontwaak] om het apparaat te bedienen.

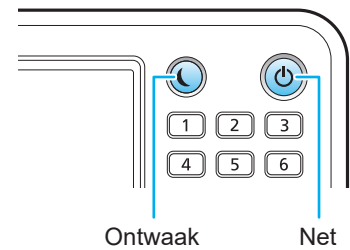

### Het energieverbruik reduceren

U kunt het energieverbruik van het apparaat reduceren door de energiespaarstand te gebruiken. De energiespaarstand heeft twee standen.

- Achtergrondverlichting OFF (UIT)
- Slaapstand (energieverbruik in de slaapstand: [Standaard] of [Laag])

De hoeveelheid tijd die verstrijkt voordat het apparaat in elke stand gaat, wordt net als de waarde voor het energieverbruik door de beheerder ingesteld.

Wanneer [Laag] is geselecteerd voor [Energ.verbr. (slaapstnd)], verbruikt het apparaat minder energie dan wanneer [Standaard] is geselecteerd. Hiervoor gelden evenwel de hieronder beschreven beperkingen.

- De RISO Console kan niet worden weergegeven tijdens de slaapstand.
- Wanneer u afdrukt op een netwerk waar Wake On LAN niet werkt, ontwaakt de printer niet automatisch. Geef het [MAC-adres van de printer] op het tabblad [Omgeving] van het printerstuurprogramma op.

Het duurt voor het apparaat langer om uit de slaapstand [Laag] te komen dan wanneer de achtergrondverlichting op OFF (UIT) staat, maar er wordt minder energie verbruikt.

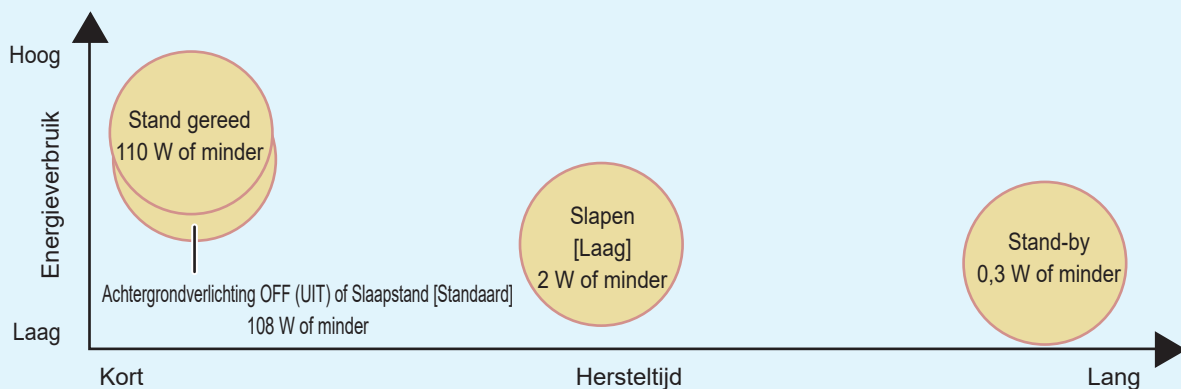

# Het aanraakscherm gebruiken

## Tikken

Tik op een knop om een item te selecteren.

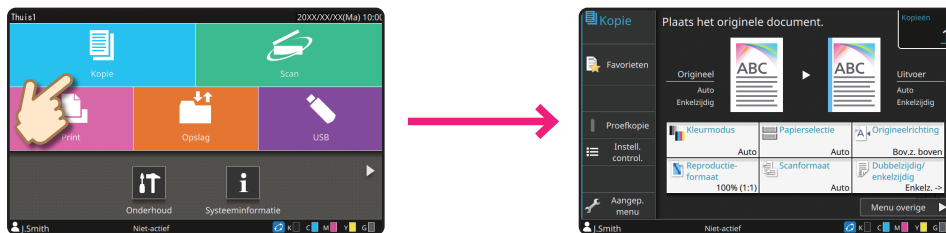

## Vegen

Veeg met uw vinger in de gewenste richting op het aanraakscherm. Veeg op het scherm [Thuis1] om naar het scherm [Thuis2] te gaan.

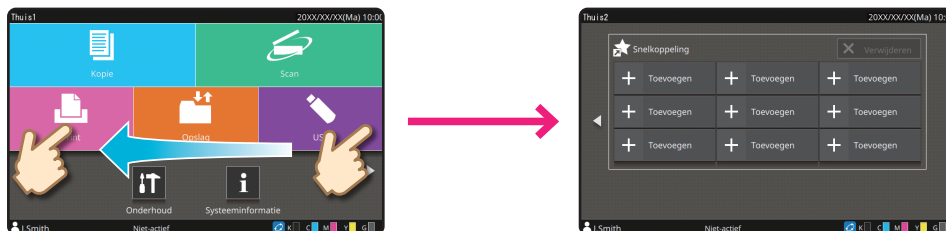

Scherm [Thuis1]

Scherm [Thuis2]

In de andere schermen veegt u om in de instelonderdelen of lijsten te bladeren.

## Slepen

Schuif uw vinger in de gewenste richting zonder uw vinger van het aanraakscherm te nemen. Sleep om in de instelonderdelen en lijsten te bladeren. Het bladeren stopt wanneer u uw vinger van het aanraakscherm haalt.

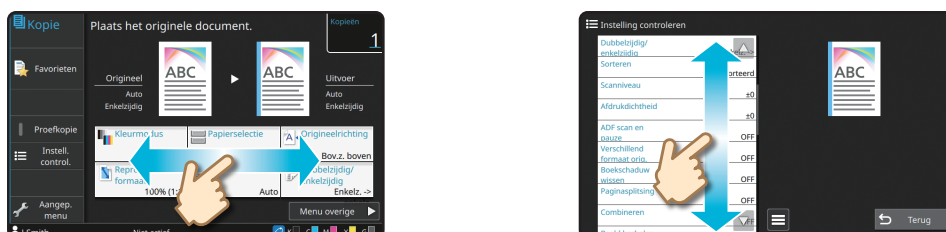

# Aanmelden

U moet zich aanmelden wanneer u functies met  (vergrendelingspictogram) wilt gebruiken.

## 1. Druk op de toets [Aan-/afmeld].

Het scherm [Aanmelden] wordt weergegeven.

-  Het scherm [Aanmelden] kan ook worden weergegeven door een modusknop aan te raken.

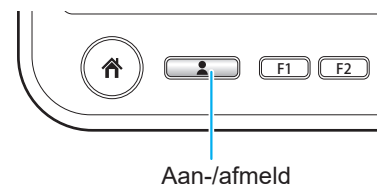

## 2. Selecteer de gebruikersnaam.

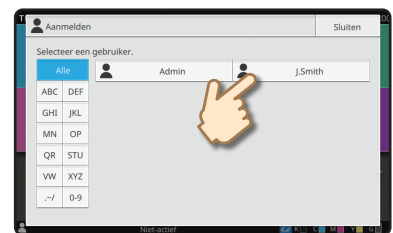

## 3. Vul uw wachtwoord in en tik op [Aanmelden].

Om u af te melden, drukt u op de toets [Aan-/afmeld].

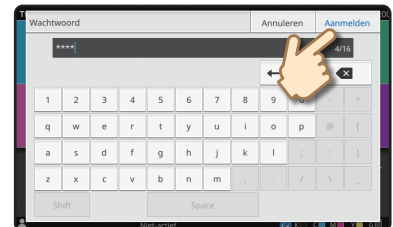

### Wanneer u voor de eerste keer inlogt

Wijzig het tijdelijke wachtwoord dat u van de beheerder gekregen heeft in een wachtwoord dat u zelf kiest.

1. Vul het tijdelijke wachtwoord in op het scherm [Wachtwoord] en tik op [Aanmelden].  
Het scherm [Wachtwoord wijzigen] wordt weergegeven.
2. Vul het nieuwe wachtwoord in en tik op [Verder].
3. Vul het nieuwe wachtwoord nogmaals in en tik op [OK].

## Plaats originelen

Als u op het origineel inkt of correctievloeistof heeft gebruikt, zorg dan dat deze helemaal is opgedroogd voordat u het origineel plaatst.

### In de ADF plaatsen

#### 1. Plaats het origineel zodanig dat de kant die u wilt scannen naar boven gericht is.

Verschuif de geleiders van de ADF om ze af te stemmen op de breedte van het origineel.

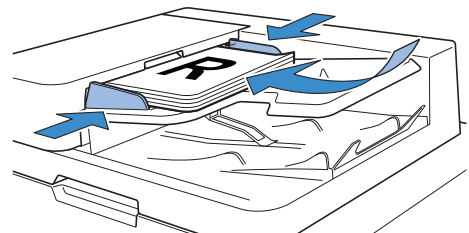

### Plaatsen op de glasplaat

#### 1. Plaats het origineel zodanig dat de kant die u wilt scannen naar beneden gericht is.

Stem de hoek van het origineel af op de pijl in de hoek linksboven van de glasplaat.



Als het origineel extreem dun is, kan de achtergrond van het origineel op het resultaat zichtbaar zijn. Dit kunt u voorkomen door een zwart vel aan de achterkant van het origineel te plaatsen.

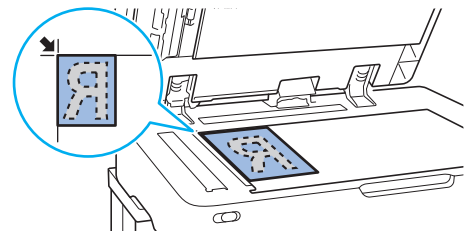

#### 2. Sluit de originelenklep.



Type originelen die niet in de ADF geplaatst kunnen worden

De hieronder vermelde originelen kunnen niet met behulp van de ADF worden gescand. Plaats ze op de glasplaat.

- Originelen die geknipt en geplakt zijn
- Originelen met flinke kreukels of vouwen
- Originelen die verbogen zijn
- Originelen die verlijmd zijn
- Originelen met gaten
- Versleten originelen met gekartelde randen
- Uiterst transparante originelen, zoals transparanten of overtrekpapier (plaats een stuk wit papier tegen de achterkant van het origineel.)
- Originelen met een op de voor- of achterkant een filmlaag, zoals kunstdrukpapier gecoat papier
- Thermisch papier dat gebruikt wordt in faxen of tekstverwerkers
- Originelen met grote hobbels daarin

# Kopiëren

## 1. Plaats het origineel.

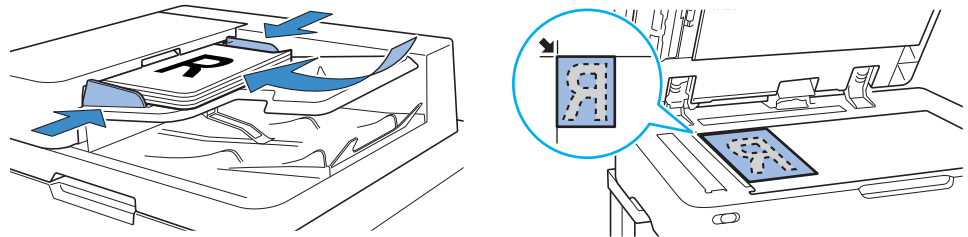

## 2. Tik op [Kopie] op het scherm [Thuis1].

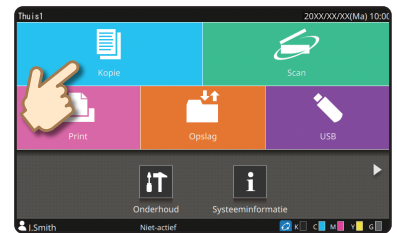

## 3. Wijzig de instellingen indien nodig.

Vul het aantal kopieën in met behulp van de numerieke toetsen.

Over de diverse kopieerfuncties ►► p.12

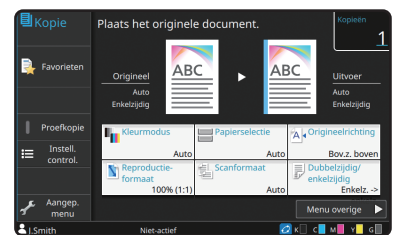

## 4. Druk op de toets [Start].

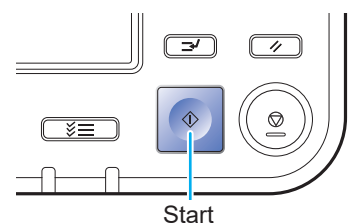





## De richting waarin u originelen en papier plaatst

Wanneer u aan het kopiëren bent op briefhoofdpapier, enveloppen, of ander papier met een voorbedrukt logo, dan is de richting van het origineel en het papier belangrijk.

De richting van het origineel en het papier staat hieronder beschreven, met het kopiëren van een enkelzijdig origineel als voorbeeld.

### • Voorbeeld van het plaatsen van enveloppen

Stel op het aanraakscherm [Origineelrichting] in op [Bov.z. links].

#### Origineelrichting

Plaats originelen zodanig dat de rand aan de onderkant als eerste gescand wordt.

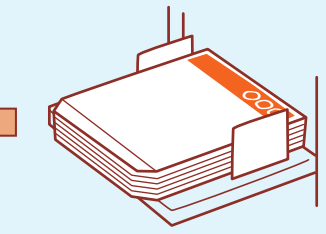
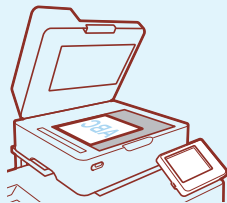

#### De richting van kopieën en scans



### • Voorbeeld van het plaatsen van briefhoofdpapier

Stel op het aanraakscherm [Origineelrichting] in op [Bov.z. boven].

 Als de optionele stapelbak is aangesloten, kunt u afdrukken met de bedrukte zijde naar boven uitvoeren.

#### Origineelrichting

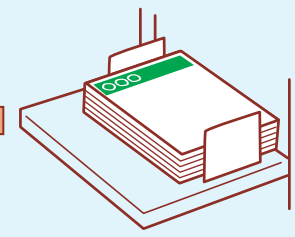

#### De richting van kopieën en scans (wanneer de voorkant van de uitvoer omhoog gericht is)

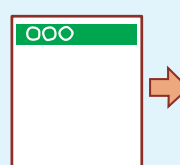
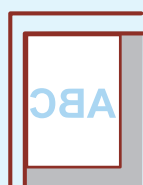
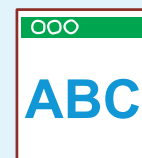

## Over de diverse kopieerfuncties

### Proefkopie

Maak eerst een proefkopie voordat u meteen grote aantallen selecteert. Hierdoor kunt u het resultaat en de instellingen controleren.



### Opbouw scantaak

Meerdere gegevens die met verschillende instellingen zijn gescand samen kopiëren als één taak.



### Verschillend formaat origineel

Scan originelen waarvan de paginagrootte verschilt.



### Paginasplitsing

Wanneer u van documenten twee pagina's op één vel kopieert, zoals folders, splits de pagina's dan in twee delen (links en rechts) en kopieer ze dan apart.



### Paginarand

Voeg een lijn toe in de marge van het papier. Hiermee kunt u posters en borden laten opvallen.

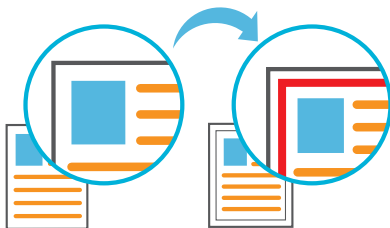

### Beeldkwaliteit

Geef de resolutie op wanneer u originelen scant. Met een hogere resolutie kunt u foto's en illustraties kopiëren in hoge kwaliteit.

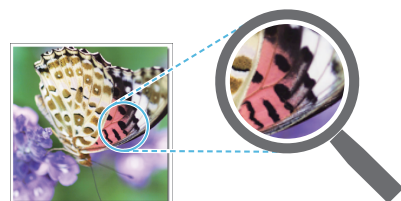

### Origineeltype

Kopieer een document met beeldverwerking overeenkomstig het soort origineel, zoals een foto of potloodtekening.

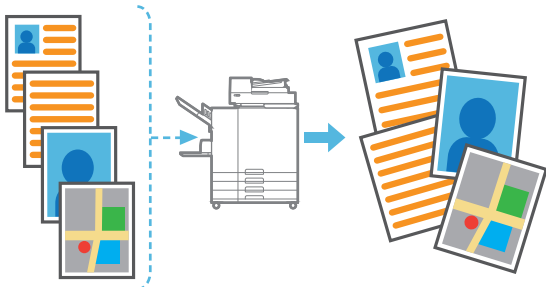

### Gammacorrectie

Corrigeer de kleurenbalans van het origineel voor meer natuurlijke kleuren.

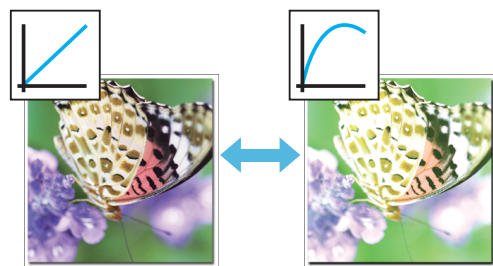

### Basiskleurniveau

Maak de achtergrondkleur (basiskleur) lichter wanneer u een origineel met een achtergrondkleur scant.

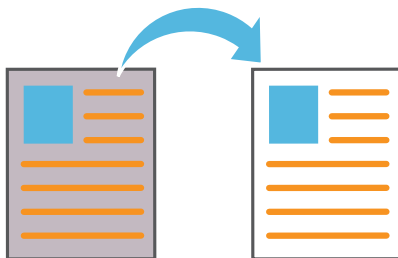

### Omslagblad toev.

Bevestig vooraan of achteraan een omslagblad aan het gekopieerde document.

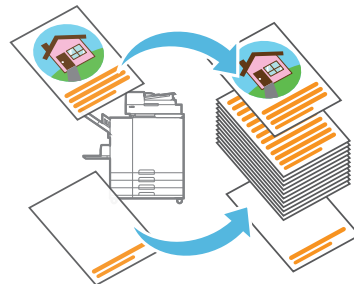

### Scheid.pag.

Plaats een scheidingspagina tussen de kopieën. Hiermee kunt u snel een grote hoeveelheid vergaderdocumenten of brochures scheiden.

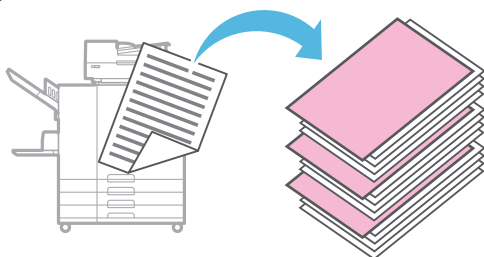

### Beeld automat. draaien

Draai het beeld automatisch 90°, zodat de originele gegevens overeenkomen met de oriëntatie van het papier.

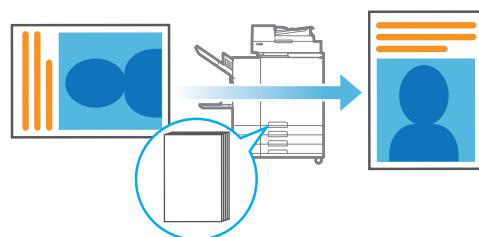

# Scannen

U kunt [E-mail], [Pc], of [Console] selecteren als bestemming om de gegevens te verzenden of op te slaan. In dit hoofdstuk staat de procedure voor het versturen van gegevens naar een computer als voorbeeld beschreven.

## 1. Plaats het origineel.

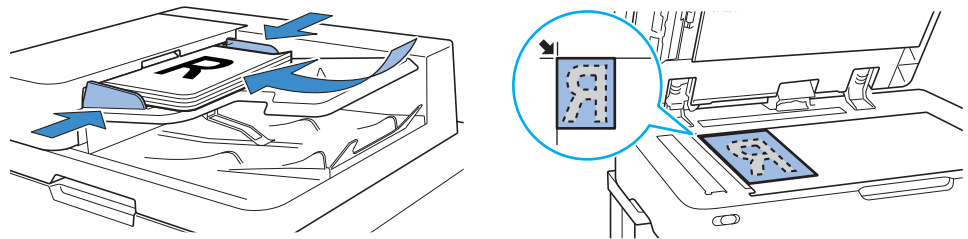

## 2. Tik op [Scan] - [Pc] op het scherm [Thuis1].

-  Selecteer [E-mail] om de gescande gegevens via e-mail te verzenden of selecteer [Console] om de gescande gegevens op de interne SSD (solid-state drive) van dit apparaat op te slaan.

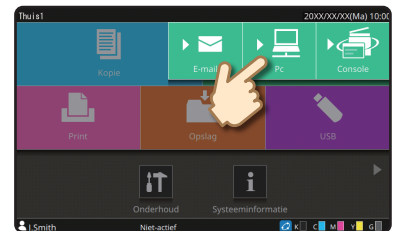

## 3. Tik op [Bestemming] en selecteer de bestemming.

Wijzig de instellingen indien nodig.

-  Voor [E-mail] tikt u op [Adres] om het adres in te stellen.  
Voor [Console] moet u de bestemming niet instellen.

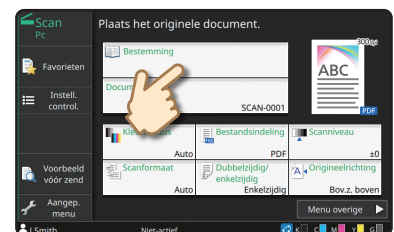

## 4. Druk op de toets [Start].

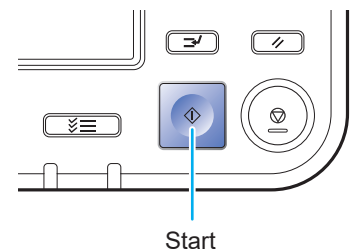



# Wat is de functie [Favorieten]?

De gegevens die in het scherm [Kopie] en het scherm [Scan] geconfigureerd zijn, kunnen worden ingesteld als [Favorieten]. Als u veelgebruikte instellingen instelt, hoeft u deze instellingen niet steeds opnieuw aan te brengen. Voeg snelkoppelingen van ingestelde [Favorieten] toe aan het scherm [Thuis2] om deze op elk moment te kunnen oproepen.

## De huidige instellingen vastleggen voor later gebruik

1 Tik op [Aangep.menu].

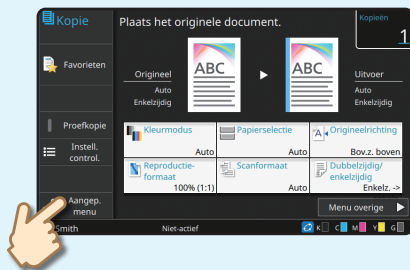

2 Tik op [Maken].

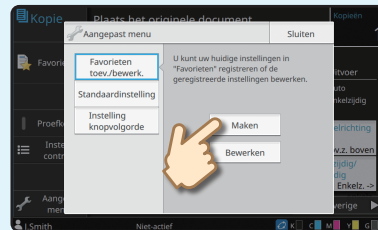

Voer de instelling uit door de instructies op het scherm op te volgen.

## Een snelkoppeling van [Favorieten] maken

U kunt snelkoppelingen van [Favorieten] aanmaken op het scherm [Thuis2].

1 Tik op [Toevoegen] op het scherm [Thuis2].

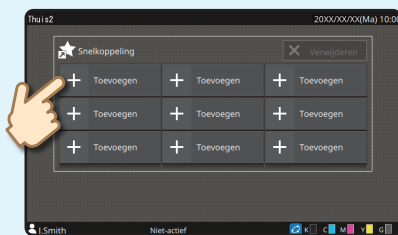

2 Kies een favoriet uit de lijst en tik op [OK].

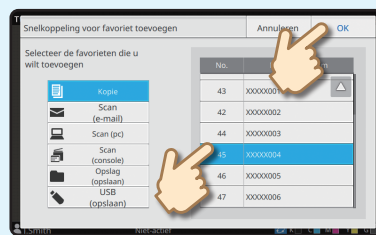

## Als een sneltoets gemaakt is

Raak de ingestelde sneltoets aan om de bij de favorieten ingestelde instellingen op te roepen.

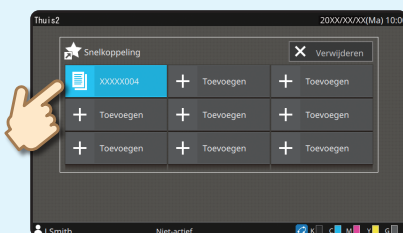

Druk op de toets [Start] om te kopiëren of te scannen met de geladen instellingen.

# Afdrukken

In dit hoofdstuk staat de procedure voor het afdrukken vanaf de applicatie Microsoft® Windows® 10 Kladblok als voorbeeld beschreven.

## Gegevens naar dit apparaat versturen

### 1. Klik op [Afdrukken...] in het menu [Bestand].

 De namen van de menu's en knoppen verschillen naargelang de applicatie die u gebruikt.

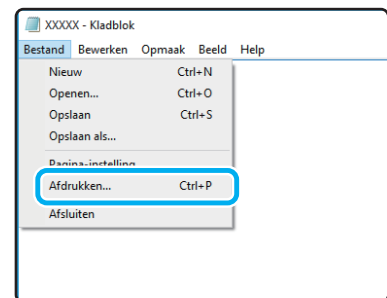

### 2. Klik op [Voorkeursinstellingen] en controleer de instellingen.

Klik nadat u de instellingen hebt bevestigd, op [OK] en sluit het scherm van het printerstuurprogramma.

Over de diverse printfuncties ►► p.20

 Het kan nuttig zijn om veelgebruikte instellingen te registreren. U kunt de opgegeven waarden\* oproepen door op [Gebruikersinstellingen] te klikken. Voor meer informatie, zie de "Gebruikershandleiding".

\* De opgegeven waarde wordt aangeduid als een waarde die is gewijzigd in de [Printereigenschappen].

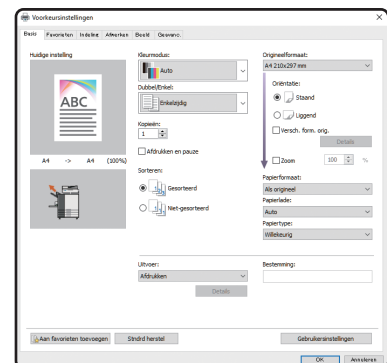

### 3. Klik op [Afdrukken].

De afdrukgegevens worden naar deze machine gestuurd.

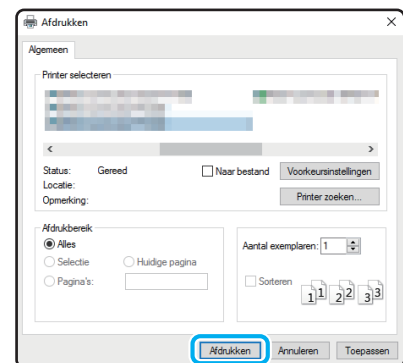

In de fabrieksinstellingen begint het apparaat automatisch met printen nadat u bent ingelogd.  
Als het printen niet automatisch start wanneer u bent ingelogd, voer dan onderstaande procedure uit.

## Afdrukken vanaf dit apparaat

### 1. Tik op [Print] op het scherm [Thuis1].

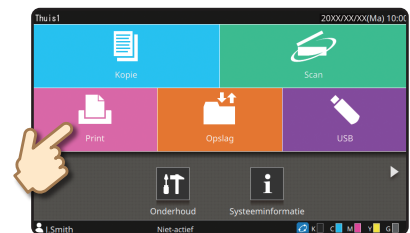

### 2. Selecteer de opdracht.

U kunt op  tikken om de wachttaken als miniaturen weer te geven.

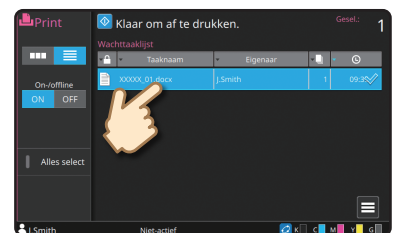

### 3. Druk op de toets [Start].

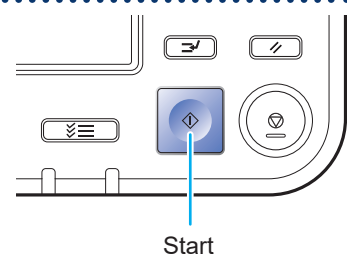

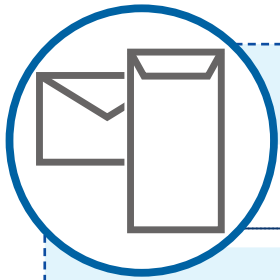

## Afdrukken op enveloppen

Hierna wordt beschreven hoe u moet afdrukken op enveloppen en daarbij worden enveloppen nr. 10 als voorbeeld gegeven. De documentgegevens die hier worden gebruikt, zijn ingesteld volgens het formaat van de envelop en de oriëntatie is ingesteld op Staand.

Bij het afdrukken op enveloppen is het aan te bevelen dat u de optionele stapelbak en envelopinvoer installeert.

### De envelop plaatsen

Verschuif de doorvoeren en plaats de envelop.

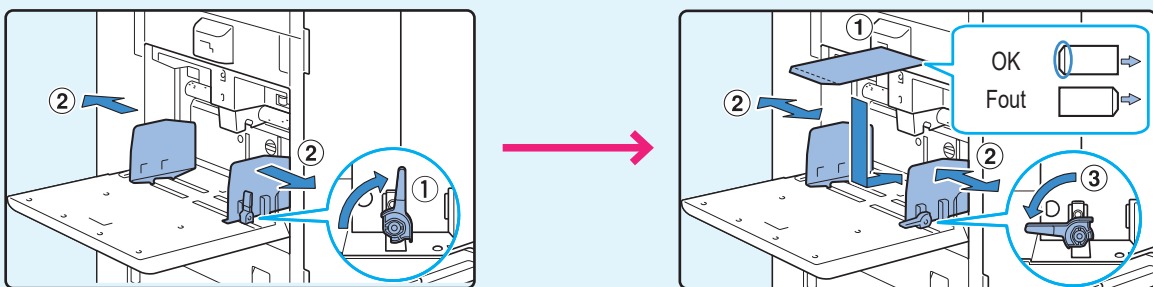

- Plaats de envelop zodanig dat de rand aan de onderkant (zonder de flap) als eerste het apparaat binnengaat.
- Zet de hendel voor het aanpassen van de druk van de papierinvoer op "✂ (KAART)" volgens de dikte (papiergewicht) van de envelop. Voor meer informatie, zie de "Gebruikershandleiding".

### Het papierformaat voor de standaardlade opgeven via het bedieningspaneel

Tik op het scherm [Thuis1] - [Systeeminformatie] - [Papierlade-instelling] - [Stdrldlade].

Verbruiksgoederen ►► p.33

1

Tik op [OFF] in [Ctrl2xinvoer].

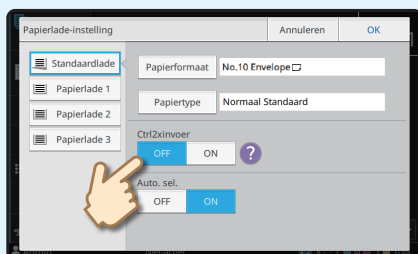

2

Bevestig het envelopformaat in [Papierformaat].

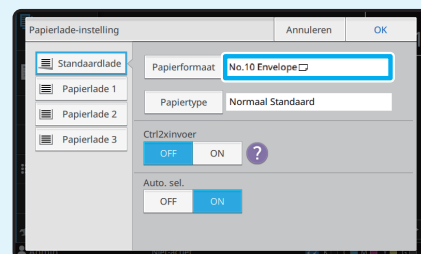

- Het papierformaat wordt automatisch ingesteld wanneer [Papierformaat] is ingesteld op [Auto] en in de standaardlade een envelop is geplaatst met een formaat dat door het apparaat kan worden gedetecteerd. Om de instelling te wijzigen, tikt u op [Papierformaat] - [Standaard], selecteert u het envelopformaat en tikt u vervolgens op [OK].



 Als u een envelop plaatst met een formaat dat niet kan worden geselecteerd bij [Standaard], registreer uw envelopformaat dan bij [Aangepast papierformaat] in het beheerdersmenu.

**3** Tik op [Papiertype].

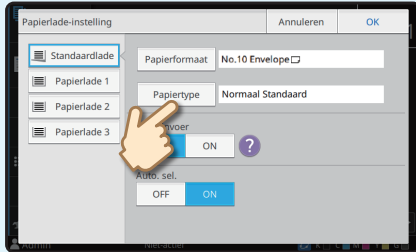

Tik op [OK] om de instelling te voltooien.

 • [Type]: tik op [Normaal] of [Inkjetpapier].  
• [Dikte]: tik op [Envelop]\*.

\* [Envelop] wordt automatisch geselecteerd wanneer u een van de volgende dingen doet met de standaardlade:

- In de standaardlade een envelop plaatsen die een formaat heeft dat door het apparaat kan worden gedetecteerd wanneer [Papierformaat] is ingesteld op [Auto]
- Een envelopformaat selecteren bij [Standaard] van [Papierformaat]

## Configureer de instellingen met het printerstuurprogramma

Configureer de instellingen op het tabblad [Basis].

**1** Selecteer de envelop nr. 10 bij [Origineelformaat] en selecteer [Staand] bij [Oriëntatie].

**2** Selecteer [Als origineel] bij [Papierformaat].

**3** Selecteer [Standaardlade] bij [Papierlade].

 Geef de uitvoerbak op bij [Uitvoerbak] op het tabblad [Afwerken].

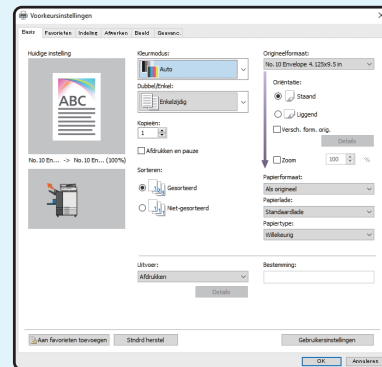

Configureer de instellingen op het tabblad [Indeling].

**4** Selecteer [180 graden] bij [Draaien].  
De afdrুকoriëntatie wordt 180 graden gedraaid.

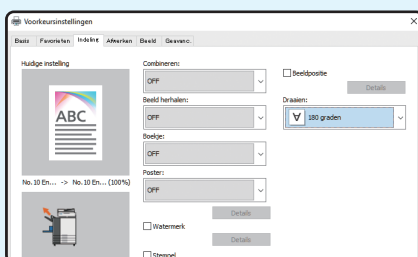

Klik op [OK] om de instelling te voltooien.

**Definitief beeld**

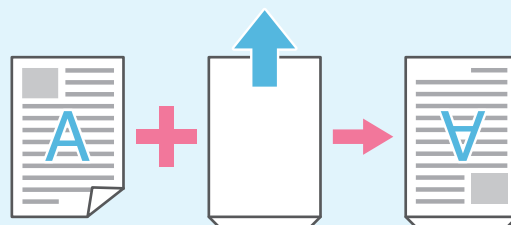

## Over de diverse printfuncties

### Afdrukken en pauze

Maak eerst een proefkopie voordat u meteen grote aantallen selecteert. Hierdoor kunt u het resultaat en de instellingen controleren.



### Papiertype

Druk af met behulp van de optimale kleuren voor het type papier dat geselecteerd is.

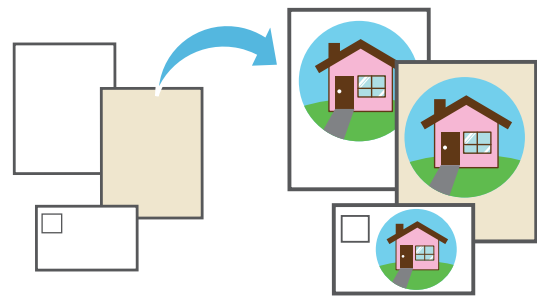

### Opslag

Sla documenten op in een map op het apparaat. U kunt de gegevens afdrukken wanneer u ze nodig hebt.

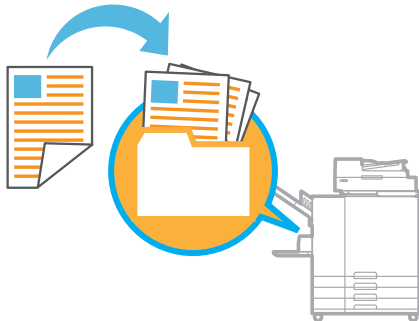

### Combineren

Druk doorlopende pagina's tezamen op één vel af. U kunt deze instelling gebruiken om papier te besparen.

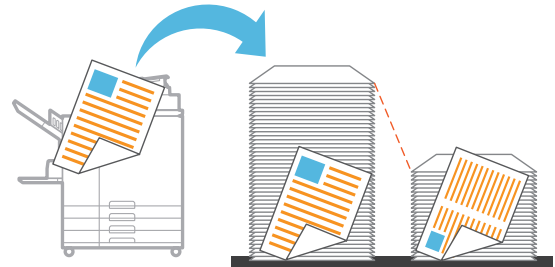

### Boekje

Druk af met herschikking van de pagina's zodat ze in de correcte volgorde staan wanneer ze in twee worden geplooid.



### Inbindzijde

Configureer de positie waar het papier zal worden gebonden. De inbindmarge kan ook worden aangepast.



### Prioriteit verwerkingsnelheid

De afdruk wordt gemaakt met een resolutie van 300 x 300 dpi en zonder gebruik van grijze inkt. Deze optie maakt de beeldverwerking minder belastend.

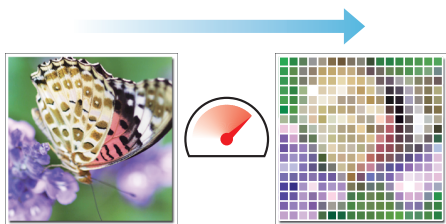

### Rastering

Bepaal of continue graderingen worden uitgedrukt met de dichtheid van punten of de grootte van punten.

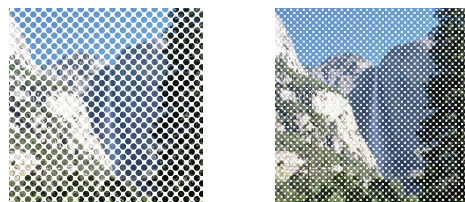

### Afb. envel. verbeter.

Minimaliseer vervaging en vegen wanneer u op enveloppen afdrukt.

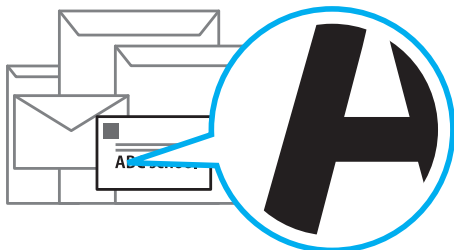

### Programma

Druk af volgens een voorgeconfigureerd programma voor het aantal kopieën of het aantal sets. De functie voor scheidingspagina's kan ook worden ingesteld.

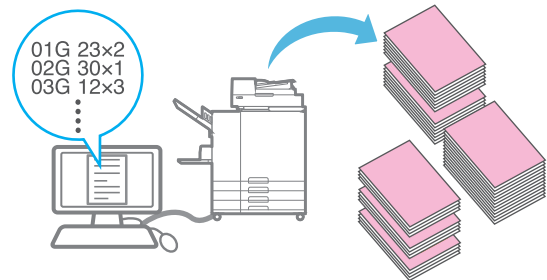

### Posters afdrukken

Vergroot één pagina met beeldgegevens en verdeel het over meerdere vellen papier om af te drukken.

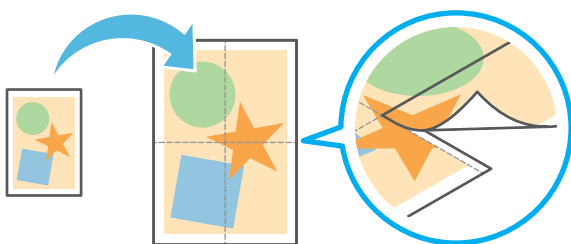

### Detectie lege pagina

Specificeer dit om te voorkomen dat lege pagina's van het origineel worden afgedrukt.

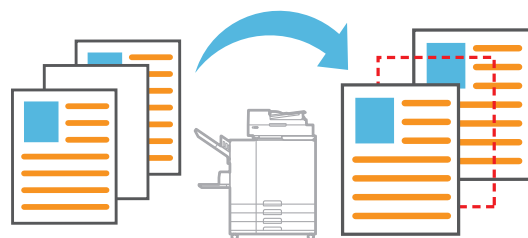

# Het gebruik van opslagcapaciteit

De gescande gegevens worden samen met de afdrুকinstellingen opgeslagen.

## Gescande gegevens op schijf opslaan

### 1. Plaats het origineel.

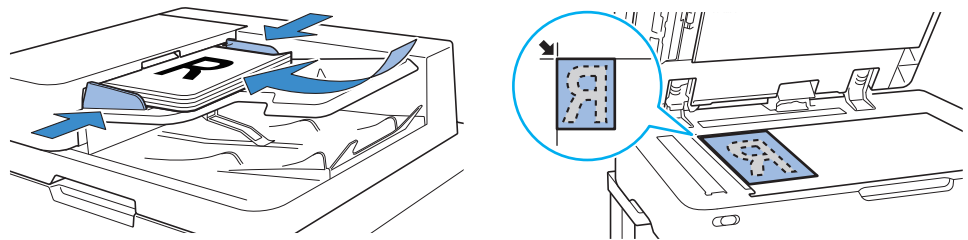

### 2. Tik op [Opslag] - [Opslaan] op het scherm [Thuis1].

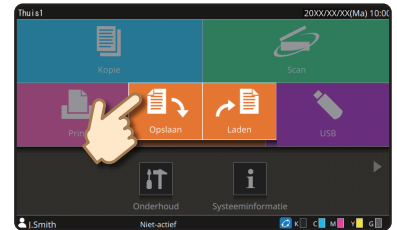

### 3. Selecteer de bestemmingsmap en tik op [Doc. opsl].

U kunt de instellingen wijzigen.

U kunt op [Voeg map toe] tikken om een nieuwe map aan te maken die u als bestemming kunt gebruiken.

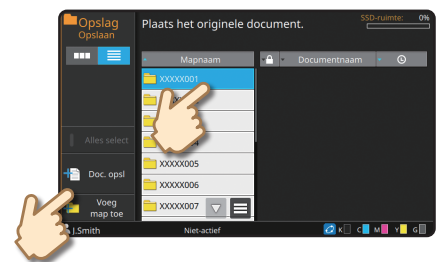

### 4. Druk op de toets [Start].

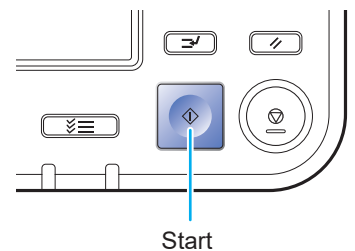

De gegevens worden afgedrukt met de instellingen die samen met de gegevens werden opgeslagen.

## Opgeslagen gegevens uit de opslag afdrucken

1. Tik op [Opslag] - [Laden] op het scherm [Thuis1].

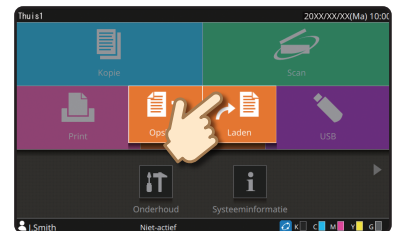

2. Selecteer de map die u wilt laden en selecteer het document.

 U kunt op [Zoeken] tikken om documenten te zoeken.  
Vul het aantal kopieën in met behulp van de numerieke toetsen.



3. Druk op de toets [Start].

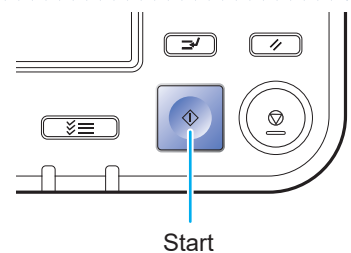

# Het gebruik van een USB-flash-station

Gescande gegevens worden opgeslagen in een van de volgende bestandsindelingen: PDF, TIFF of JPEG.

## Gescande gegevens opslaan op een USB-flash-station

### 1. Plaats het origineel en sluit een USB-flash-station op het apparaat aan.

 U kunt een USB-flashstation gebruiken dat compatibel is met Mass Storage Class en in een bestandssysteem is geformatteerd (FAT16, FAT32, exFAT).

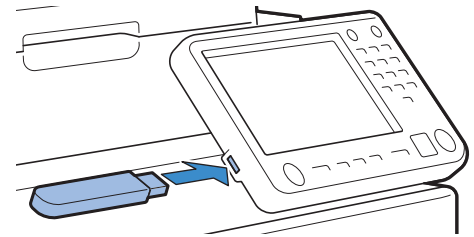

### 2. Tik op [USB] - [Opslaan] op het scherm [Thuis1].

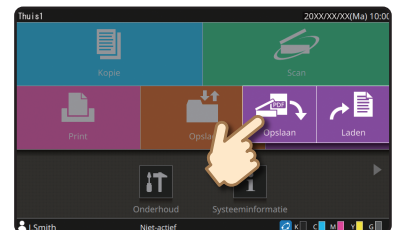

### 3. Selecteer de bestemmingsmap en tik op [Doc. opsl].

U kunt de instellingen wijzigen.

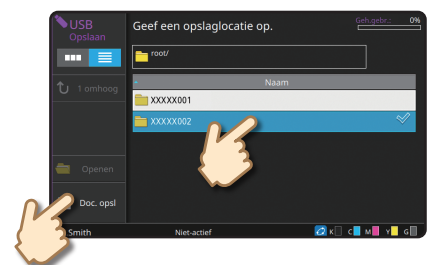

### 4. Druk op de toets [Start].

De gegevens worden opgeslagen op het USB-flash-station.

 Verwijder het USB-flashstation niet voordat het opslaan is voltooid.

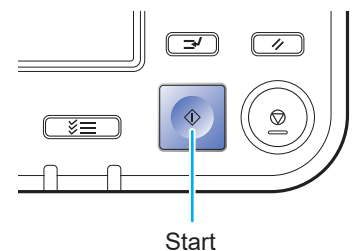

Druk via het printerstuurprogramma PRN-bestanden afdrukken die op een USB-flash-station staan.

## Gegevens afdrukken vanaf een USB-flash-station

### 1. Sluit een USB-flashstation aan op uw computer.

- Alleen bestanden in PRN-indeling die van het printerstuurprogramma van het apparaat op het USB-flashstation zijn opgeslagen, kunnen worden afgedrukt.
- Als u de optionele PS-kit gebruikt, kunt u ook pdf-bestanden gebruiken. Voor meer informatie, zie de "Gebruikershandleiding".

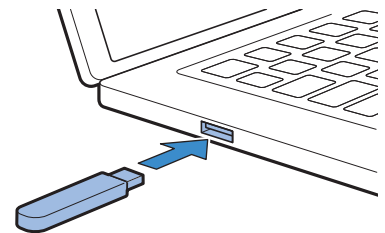

### 2. Selecteer de afdrুকoptie in de applicatie.

Open het bestand dat u vanaf de applicatie op het USB-flashstation wilt opslaan.

### 3. Controleer de printernaam en klik op [Eigenschappen].

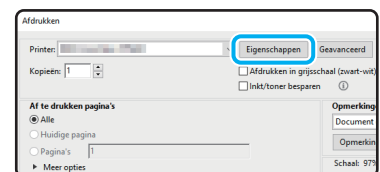

### 4. Selecteer [Op USB-stat. opsl.] bij [Uitvoer].

- Configureer de instellingen op het tabblad [Basis] van het scherm van het printerstuurprogramma.
- Tik op [Details] om de bestemmingsmap op het USB-flashstation te selecteren.

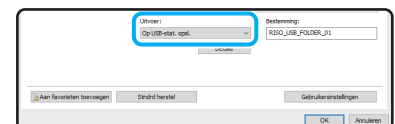

➔ Vervolg op de volgende pagina

## Het gebruik van een USB-flash-station (vervolg)

### 5. Wijzig indien nodig de andere items.

### 6. Klik op [OK].

- Als het USB-flashstation geen RISO-mapstructuur heeft, verschijnt een bericht waarin wordt gevraagd om een nieuwe map aan te maken. Klik op [OK] om een map aan te maken die nodig is om af te drukken via het USB-flashstation. Als de map reeds is aangemaakt, wordt het bericht niet weergegeven.



### 7. Klik op [Afdrukken] in het afdrukdialoogvenster.

- Verwijder het USB-flashstation niet voordat het opslaan is voltooid. Tijdens het opslaan van de gegevens verschijnt een printerpictogram in de taakbalk op de computer. Wanneer de gegevens volledig opgeslagen zijn, verdwijnt het printerpictogram. Controleer of het pictogram verdwenen is.

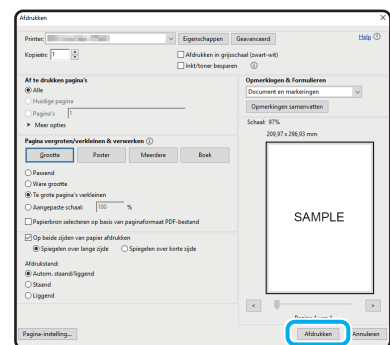

### 8. Verwijder het USB-flashstation.

- Zorg dat er in de opgegeven map op het USB-flashstation een PRN-bestand is gegenereerd en verwijder daarna het USB-flashstation.

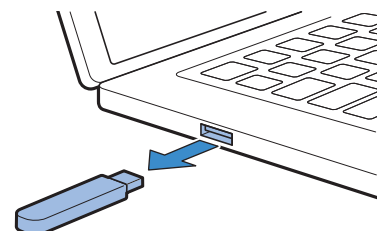



## 9. Sluit een USB-flash-station op het apparaat aan.

- PRN-bestanden die vanuit het printerstuurprogramma op het USB-flashstation zijn opgeslagen, kunnen worden afgedrukt.

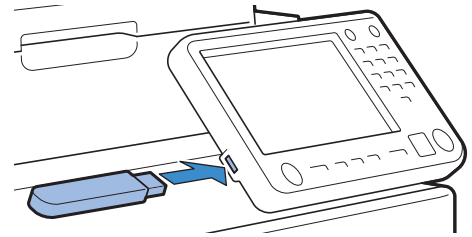

## 10. Tik op [USB] - [Laden] op het scherm [Thuis1].

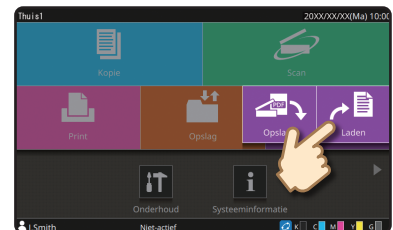

## 11. Open de map die u wilt laden en selecteer het document.

Vul het aantal kopieën in met behulp van de numerieke toetsen.

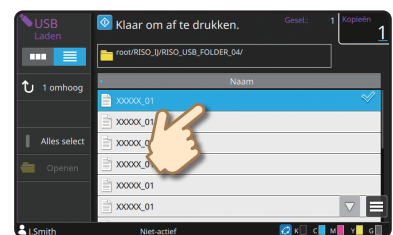

## 12. Druk op de toets [Start].

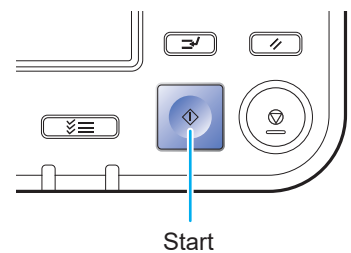

## Wanneer het papier bijna op is

We adviseren om normaal papier in de papierladen te plaatsen.

### Papier in de papierlade plaatsen

1

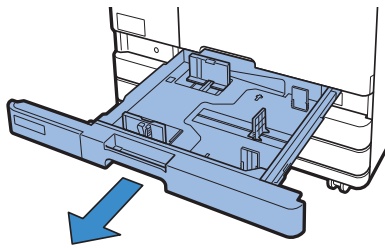

2

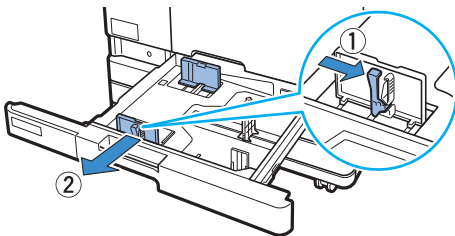

3

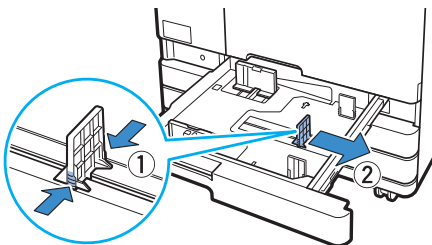

4

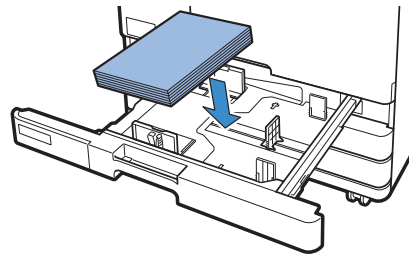

Wanneer A4-papier wordt gebruikt

5

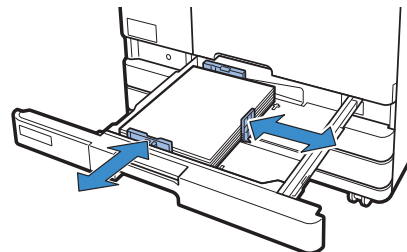

De machine detecteert het formaat van het papier op basis van de positie van de aanslag. Zorg dat u de stopper tegen de rand van het papier plaatst.

6

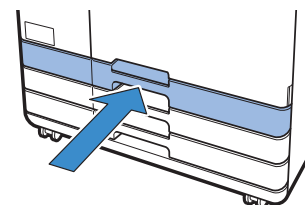

Wanneer u papier van een ander type of formaat wilt gebruiken, moet u de instellingen voor de papierlade aanpassen via het scherm [Thuis1] - [Systeeminformatie] - [Papierlade-instelling].

Plaats speciaal papier, zoals dik papier, postkaarten of enveloppen, in de standaardlade.

## Papier plaatsen in de standaardlade

1

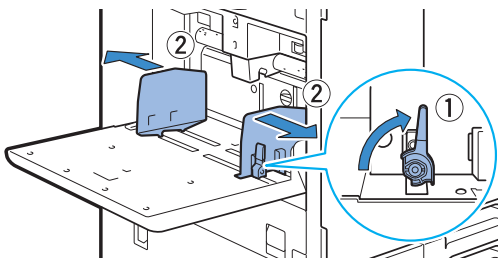

2

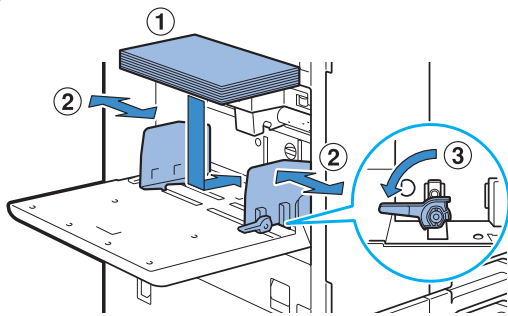

! Het apparaat detecteert het papierformaat op basis van de positie van de geleider. Zorg dat u de geleiders tegen de rand van het papier plaatst.

3

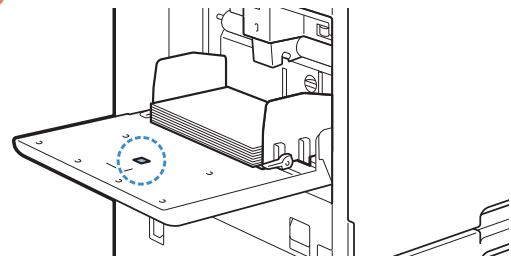

- ! Plaats geen reservepapier op de sensor die het papierformaat detecteert wanneer u A4- of A5-papier plaatst. Als de sensor geblokkeerd wordt, kan het apparaat het papierformaat niet correct detecteren.
- Wanneer u papier van een ander type of formaat wilt gebruiken, moet u de instellingen van de standaardlade aanpassen via het scherm [Thuis1] - [Systeeminformatie] - [Papierlade-instelling].



### Gebruik niet de volgende soorten papier

Het gebruik van deze soorten papier kan leiden tot problemen, zoals het vastlopen van het papier.

- Papier dat niet voldoet aan de voorwaarden van de basisspecificaties\*
- Papier met een bewerkt oppervlak, zoals thermisch papier of carbonpapier
- Omgekruld papier (3 mm of meer)
- Gekreukt papier
- Omgebogen papier
- Gescheurd papier
- Golvend papier
- Gecoat papier, zoals knutselpapier
- Papier met kartelranden
- Gelijmd papier
- Papier met gaten
- Glanspapier voor foto's
- Transparanten
- Gesynthetiseerd papier (Yupo)

\* Voor meer informatie over de basisspecificaties, zie de "Gebruikershandleiding".

## Wanneer de inkt bijna op is

Wanneer de inkt op is, wordt een vervangmelding weergegeven en stopt de afdruk. U kunt niet afdrukken als het bericht aangeeft dat zelfs één kleur moet worden vervangen.

### De inktcartridge vervangen

1

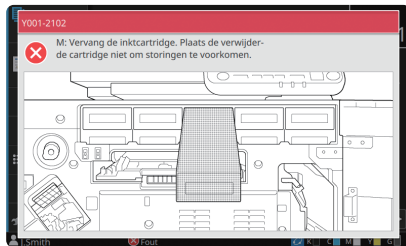

Vervang de patroon van de aangegeven kleur.

2

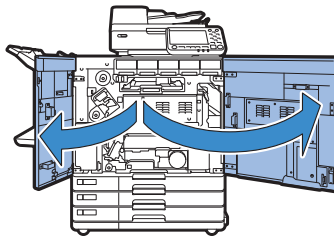

3

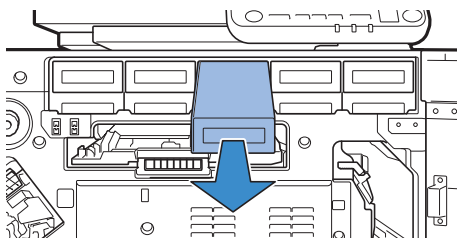

4

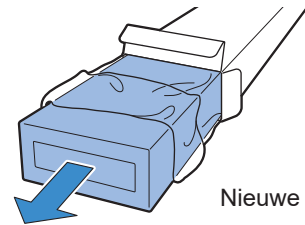

Nieuwe inktcartridge

5

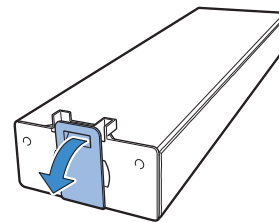

6

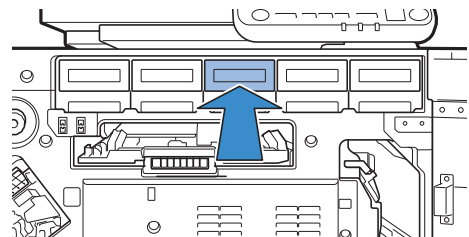

7

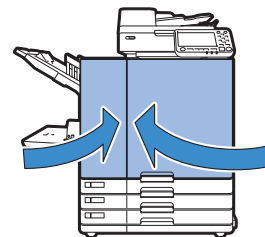

## De inktcartridge verwerken

Let op het volgende wanneer u de inktcartridge verwerkt.

### WAARSCHUWING

- Voorkom dat inkt op uw huid of in uw ogen komt.
- Zorg tijdens het afdrucken voor voldoende ventilatie.
- Als u zich tijdens het gebruik van het apparaat onwel voelt, raadpleeg dan onmiddellijk een arts.
-  We adviseren het gebruik van originele RISO-inkt.
  - Het gebruik van andere inkt dan RISO kan ten koste gaan van de optimale prestaties van de printer. Storingen en mindere prestaties door het gebruik van andere inkt dan RISO worden niet gedekt door de productgarantie of het servicecontract.
  - Gebruik de inktcartridge binnen de 24 maanden na de productiedatum (indien bewaard bij kamertemperatuur). Controleer voor het behoud van een goede printkwaliteit de productiedatum en gebruik de cartridge snel na aankoop.  
U vindt de productiedatum op de inktcartridge.
  - Om een optimale afdrukkwaliteit te verzekeren, dient u rekening te houden met de productiedatum en de cartridge zo snel mogelijk na aankoop te gebruiken.
  - Verwijder de inktcartridge niet zolang de vervangmelding niet wordt weergegeven.
  - Schud het inktcartridge niet. Schudden zorgt voor luchtballen waardoor de inkt mogelijk niet gelijkmatig wordt afgegeven en dit tot onduidelijke printresultaten kan leiden.
  - De inktcartridge is gemaakt van papier en plastic. Zorg ervoor dat de inktcartridge niet valt of beschadigd raakt.
  - Haal de inktcartridge pas uit de plastic zak wanneer de cartridge meteen daarna in het apparaat wordt geplaatst.
  - Verwijder de beschermdop van de inktcartridge pas wanneer de cartridge meteen daarna in het apparaat wordt geplaatst.
  - Houd na het verwijderen van de beschermdop het gedeelte van de cartridge waar de inkt uit komt naar boven gericht. Als dit gedeelte naar beneden gericht wordt, kan de inktcartridge inkt lekken.
  - Er kan inkt aanwezig zijn op het gedeelte waar u de beschermdop verwijderd heeft. Raak dit gedeelte niet aan.  
Inktvlekken in kleding zijn permanent.
  - Probeer de inktcartridge niet bij te vullen.

Voor meer voorzorgsmaatregelen in verband met inktcartridges, zie ook de "Gebruikershandleiding".

## Onderhoud van de scanner

Reinig de scanner regelmatig voor optimale beeldkwaliteit voor kopieën en scans.

Viezigheid, zoals stof, vuil, inkt, lijm of correctievloeistof op de glasplaat of de witte plaat van de ADF, kan de kwaliteit van kopieën of scans aantasten. Veeg de hieronder aangegeven gebieden voorzichtig meerdere malen af met een zachte doek.

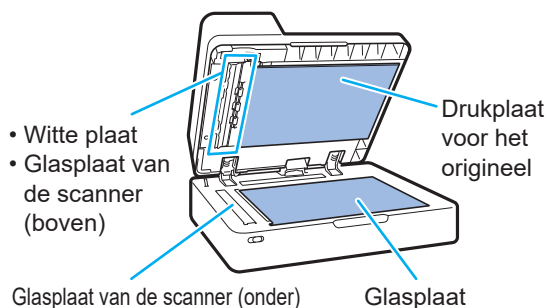

- Voer geen andere handelingen uit dan de handelingen die in deze handleiding beschreven staan. Om dit apparaat af te stellen of te repareren, dient u contact op met uw dealer of geautoriseerde servicevertegenwoordiger.
- De glasplaat is kwetsbaar. Voorkom dat de glasplaat in aanraking komt met harde voorwerpen of ruw contact.

### Glasplaat van de scanner

Als de glasplaat van de scanner vies is, kunnen op de kopieën en scans zwarte strepen verschijnen.

Veeg de glasplaat van de scanner af met een zachte doek. Volg onderstaande procedure voor het afvegen van de glasplaat van de scanner op het bovenste deel van de scanner.

1

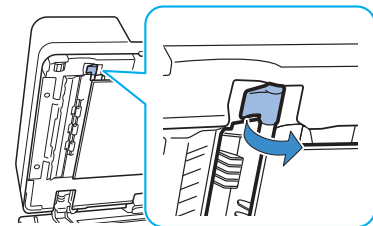

2

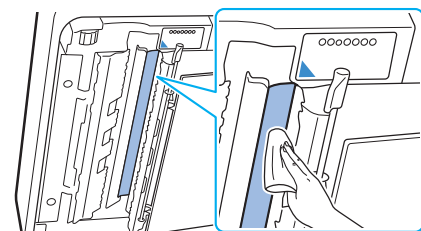

3

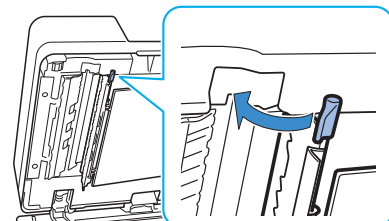



## Handige tips

### Verbruiksgoederen

Door op [Systeeminformatie] op het scherm [Thuis1] te tikken, kunt u de status van verbruiksgoederen zoals de resterende inkt en de hoeveelheid papier in de standaardlade en de papierlade controleren.

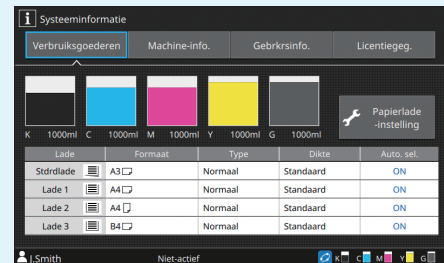

### RISO Console

Het RISO-console biedt via de webbrowser van uw computer toegang op afstand tot het apparaat, zodat u vanaf een andere locatie de status van het apparaat kunt controleren en gegevens kunt verwerken.

U kunt ook de status van verbruiksgoederen zoals inkt en papier controleren.

Voor het gebruik van de RISO-console moet het apparaat op het netwerk aangesloten zijn.

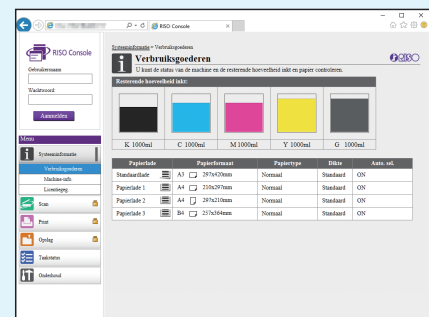

### De afdrukkop reinigen

Het bedrukte papier kan witte strepen vertonen of onduidelijk zijn omdat de afdrukkop verstopt is. Tik op [Onderhoud] – [Reiniging van afdrukkop] op het scherm [Thuis1] om de printkop te ontstoppen. In normale gevallen stelt u [Normale reiniging] in. Als het probleem hierdoor niet wordt opgelost, voer dan [Sterke reiniging] uit.



### Printerconfiguratie

Wanneer u optionele apparatuur op het apparaat aansluit, stel dan de printerconfiguratie in op het tabblad [Omgeving] van de printer. Klik op [Printergeg. ophal.] om de informatie over de configuratie van optionele apparatuur te krijgen van de printer.

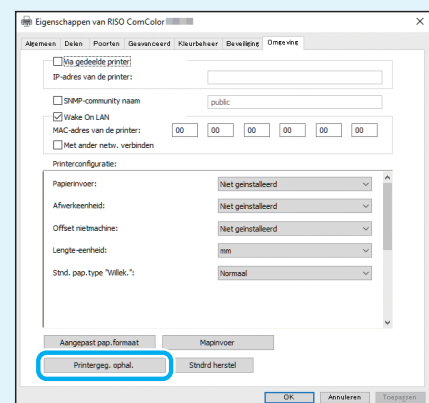

## Wat kunt u doen met dit apparaat?

In dit hoofdstuk worden afdrucken beschreven die u met dit apparaat kunt maken.

### • Voorbeelden van gebruikspatronen en afdrucken

Voor meer informatie over afdrucken, zie de "Gebruikershandleiding".

#### Normaal afdrucken

U kunt het apparaat gebruiken voor allerlei soorten afdrucken.

Uithangbord

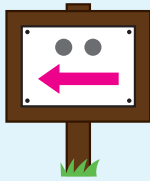

Bord (zoals bordjes aan een slinger)



Kop meldingen



Folder

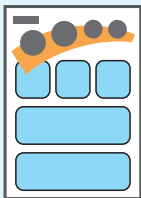

Studienotities



Weekschema

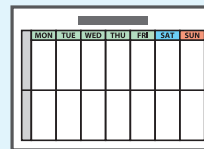

Aanwezigheidslijst

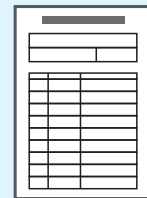

DM



Catalogus



Bevestiging



Meldingbord



Nieuws



Onderwijsmateriaal

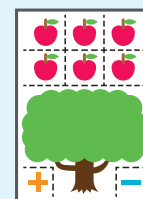

#### Posters afdrucken

U kunt een grote afdruk maken met behulp van de posterfunctie.

Poster

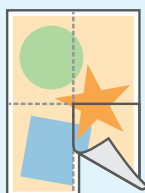

#### Enveloppen afdrucken (Afb. envel. verbeter.)

U kunt direct afdrucken op enveloppen.

Envelop





## Transactieprinten

Gegevens die, telkens wanneer ze worden uitgevoerd, variëren (variabele gegevens), kunnen ook met hoge snelheid worden afgedrukt.

### Transactieformulier

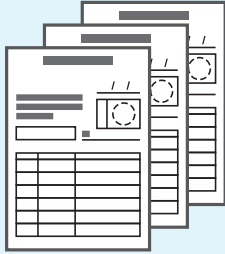

### Transactieformulier met een betalingsblad



## Afdrukken met optionele apparatuur

Indien optionele apparatuur op het apparaat is aangesloten, kunt u ook aanvullende functies gebruiken.

### Nieten

Hiervoor hebt u de offset nietmachine of de multifunctionele finisher nodig.

### Referentiemateriaal

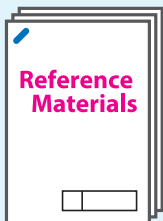

### Examenvragen

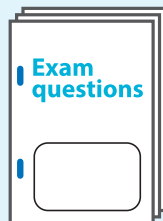

### Boekjes met rugnieten

Hiervoor hebt u de multifunctionele finisher nodig.

### Rapport



### Drieslag

Hiervoor hebt u de multifunctionele finisher met geïnstalleerde vouweenheid nodig.

### Enkelvoud

Hiervoor hebt u de multifunctionele finisher nodig.

### Perforeren

Hiervoor hebt u de multifunctionele finisher met geïnstalleerde perforatie-eenheid nodig.

### Boekje



### Programma

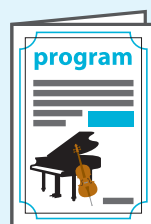

### Werkjes

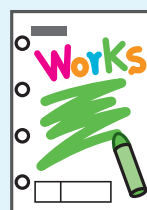

### Boeken (offertes, facturen)

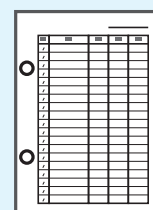



## Bewaren van verbruiksartikelen

### • Gebruik en opslag van papier

- Gebruik altijd papier uit een dichte verpakking.
- Verwijder na het printen het ongebruikte papier uit de standaardlade, plaats het terug in de originele verpakking en bewaar het totdat u het weer nodig heeft. Als u het papier in de standaardlade laat zitten, kan het gaan omkrullen en papierstoringen veroorzaken.

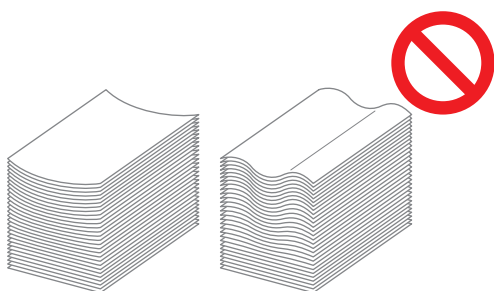

- Als het papier niet goed is gesneden of ruw aanvoelt (zoals bijvoorbeeld tekenpapier), dan dient het vóór gebruik te worden uitgeschud.
- Bewaar het papier plat in een locatie die niet warm en niet vochtig is, en niet aan direct zonlicht wordt blootgesteld.

### • Bewaren van inktcartridges

Omdat de inktcartridges deels van papier gemaakt zijn, kunnen ze gaan vervormen en onbruikbaar worden als ze worden bewaard in een locatie die daarvoor niet geschikt is. Bewaar de inktcartridges op de juiste manier door het volgen van onderstaande richtlijnen.

- Bewaar inktcartridges in de originele verpakking, en zorg dat u ze op de juiste manier plaatst met het teken "deze kant boven".
- Voorkom blootstelling aan vrieskou en direct zonlicht. Bewaar inktcartridges in een locatie met een temperatuur tussen 5°C en 35°C. Bewaar inktcartridges niet in een locatie die aan extreme temperatuurschommelingen blootgesteld wordt.
- Bewaar inktcartridges na verwijdering uit de plastic verpakking in de richting die op de cartridge staat aangegeven en plaats de cartridge snel daarna in het apparaat.



## Originelen die niet gekopieerd mogen worden

- **Gebruik het apparaat niet op een manier die in strijd is met de wet of de regels voor auteursrechten, zelfs wanneer de kopieën bestemd zijn voor persoonlijk gebruik. Neem voor meer informatie contact op met uw verkoper of een erkende servicevertegenwoordiger. In het algemeen geldt dat u op uw eigen oordeel af moet gaan en uw gezonde verstand moet gebruiken.**

### • Gebruik het apparaat niet om kopieën van de volgende originelen te maken.

- Kopieën van bedrijfsgerelateerde documenten, zoals uitgiftes van aandelencertificaten, concepten, en cheques, anders dan voor zakelijk gebruik
- Kopieën van overheidsgerelateerde paspoorten, rijbewijzen, vergunningen, en identificatiedocumenten die door openbare of particuliere organisaties uitgegeven zijn; en toegangskarten, voedselbonnen, en andere karten en bonnen
- Kopieën van documenten die auteursrechtelijk beschermd zijn, zoals publicaties, muziek, kunstwerken, afdrucken, tekeningen en foto's, anders dan voor persoonlijk gebruik

### **Verantwoording omtrent handelsmerken**

Microsoft, Windows, Windows Server, Internet Explorer en Microsoft Edge zijn geregistreerde handelsmerken of handelsmerken van Microsoft Corporation in de Verenigde Staten en/of andere landen.

Mac, macOS, OS X en Safari zijn handelsmerken van Apple Inc.

Adobe, het Adobe-logo, PostScript en PostScript 3 zijn geregistreerde handelsmerken of handelsmerken van Adobe in de Verenigde Staten en/of andere landen.

Linux<sup>®</sup>, is het geregistreerde handelsmerk van Linus Torvalds in de VS en andere landen.

ColorSet is een handelsmerk van Monotype Imaging Inc. geregistreerd bij het Amerikaanse Patent & Trademark Office en kan in bepaalde rechtsgebieden geregistreerd zijn.

FeliCa is een geregistreerd handelsmerk van Sony Corporation.

MIFARE is een geregistreerd handelsmerk van NXP B.V.

 RISO, ComColor en FORCEJET zijn handelsmerken of geregistreerde handelsmerken van RISO KAGAKU CORPORATION in de Verenigde Staten en andere landen.

Andere firmanamen en/of handelsmerken zijn geregistreerde handelsmerken of handelsmerken van elke respectievelijke onderneming.



In de Verenigde Staten, Canada en Taiwan

Als een partner van ENERGY STAR<sup>®</sup>, heeft RISO KAGAKU CORPORATION bepaald dat dit product voldoet aan de richtlijnen voor energieverbruik conform ENERGY STAR<sup>®</sup>.

