

ComColor GL Series

9730/9730R
7430/7430R

請首先閱讀該指南。
介紹基礎操作。

快速指南



注意

用戶指南中涵括了“安全注意事項”。

務必先閱讀此等資訊，再行使用。

閱讀本指南後，請放於隨手可用之處，以備日後參考。

序言

感謝您選購 ComColor GL 系列產品。

此 ComColor GL 系列產品是一款採用噴墨技術的網路相容高速彩色印表機。

本機器配有油性墨水，色彩性能卓越。使用青色、洋紅色、黃色、黑色和灰色的五種顏色的墨水來重現平滑的漸變表現。

此外，本機器還提供多種功能，例如數據輸出和電腦印表機管理，影印和掃描紙本原件*，後期處理（釘書，打孔等）*，以及大容量進紙或堆疊*。

* 當機器與相關類型的選配設備結合使用時，方可用。

關於本指南

本機隨附以下手冊。



快速指南（本指南）

本指南介紹基本的機器操作及如何更換消耗品。

請確保指南隨時可用，例如放置在機器旁，方便參考。

欲知每種功能的詳細資訊，請參閱“用戶指南”。



用戶指南

本指南介紹操作注意事項及規範，以及各項功能的操作及設定。

請閱讀本指南，進一步詳細了解該機器。



管理員指南

本指南介紹由管理員設定的機器設定及可選配的設備。



故障排除指南

本指南介紹出現卡紙或其他問題時可採取的操作。

關於本指南

- (1) 未經理想科學工業株式會社許可，不得複製本指南的全部或部分內容。
- (2) 由於產品改進，本指南的內容可能變更，恕不另行通知。
- (3) 對於使用本指南或機器產生的任何影響，理想科學工業株式會社概不負責。

本指南採用的符號和螢幕擷取畫面

本指南中使用的符號

 表示注意，應當引起注意以便安全使用本機器。

 表示重要事項，應當引起注意或禁止事項。

 表示實用資訊或額外資訊。

按鍵及按鈕的名稱

以下名稱以方括號 [] 表示：

- 操作面板上的硬鍵名稱
- 觸控面板畫面上的按鈕和項目
- 電腦視窗上的按鈕和項目

例如：輕按 [停止] 鍵。

本指南中的插圖及操作步驟

- 本指南中的操作步驟、螢幕擷取畫面及插圖適用於連接可選配掃描器的 ComColor GL9730/GL9730R。本指南亦假設各項功能設定為原廠設定，且 [登入設定] 設定為 [ON]。
- 本指南中的螢幕擷取畫面及插圖可能視機器型號及使用環境而異，包括連接的可選配設備。



選擇工作和文件

若要在觸控面板畫面上選擇工作或文件，請輕觸該工作或文件。
輕觸 [選擇全部]，即可選擇所有工作和文件。
您可以透過再次輕觸該工作和文件來取消已選擇之項目。

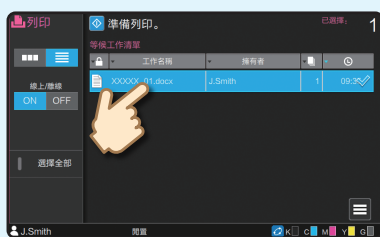

目錄

準備

■ 關於本機	4
■ 開啟電源	6
■ 使用觸控面板	7
■ 登入	8
■ 裝入原稿	9

使用入門

■ 複製	10
原稿及紙張的裝入方向	11
■ 關於不同的複製功能	12
■ 掃描	14
什麼是 [最愛項目] 功能？	15
■ 列印	16
如何在信封上列印？	18
■ 關於不同的列印功能	20
■ 使用儲存空間	22
■ 使用 USB 快閃磁碟機	24

日常保養

■ 紙張耗盡時	28
■ 墨水耗盡時	30
■ 掃描器保養	32
實用提示	33

關於本機

本節介紹本機的主要部件。

本機

● 掃描器 (可選)

使用掃描器複製或掃描從稿台玻璃或 ADF 讀取的文件。

複製 ▶▶ 第10頁

掃描 ▶▶ 第14頁

● 操作面板

用於執行操作或完成設定。
可調節視角，提高可見性。
USB 連接埠位於左側。

操作面板 ▶▶ 第5頁

使用 USB 快閃磁碟機 ▶▶ 第24頁

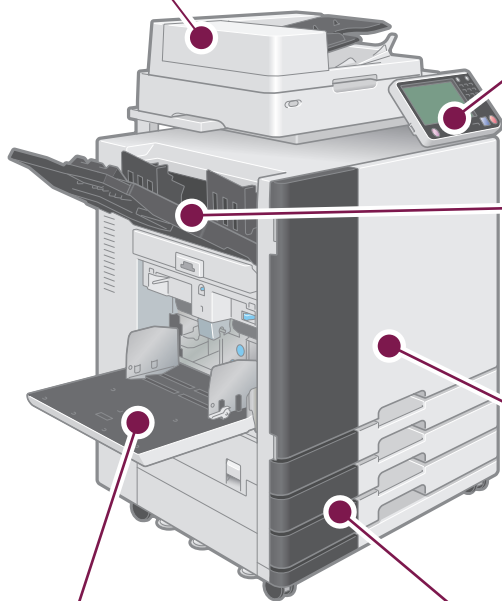

● 面朝下紙盤

印刷品輸出時面朝下。

● 前蓋

卡紙或更換墨盒時可打開。

墨水耗盡時 ▶▶ 第30頁

● 標準紙盤

在此裝入特殊紙張 (厚紙張、信封等)。您亦可裝入普通紙。

紙張耗盡時 ▶▶ 第28頁

● 進紙盤

在此裝入用於列印的紙張。無法裝入特殊紙張 (厚紙張、信封等)。

紙張耗盡時 ▶▶ 第28頁

本節介紹操作面板的主要部件。

操作面板

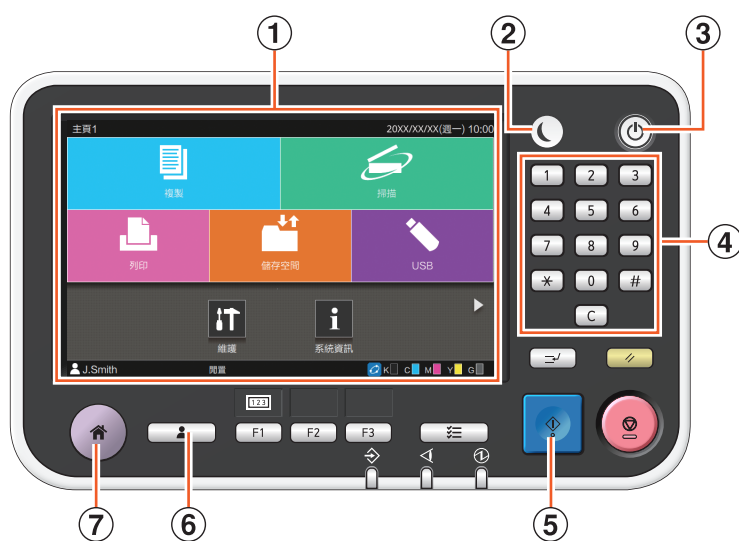

① 觸控面板

用於執行操作或完成設定。

使用觸控面板 ▶▶ 第7頁

② 喚醒鍵

本機處於省電模式時此鍵亮起。
亮起時輕按此鍵使機器隨時準備操作。
熄滅時輕按此鍵使機器進入睡眠狀態。

開啟電源 ▶▶ 第6頁

③ 電源鍵

按此鍵後，電源開啟且電源鍵亮起。
如需關閉電源，請長按此鍵。

開啟電源 ▶▶ 第6頁

④ 數字鍵

使用這些鍵可輸入數字。

⑤ 啟動鍵

輕按此鍵可啟動操作。

⑥ 登入/登出鍵

輕按此鍵可登入或登出。

登入 ▶▶ 第8頁

⑦ 主鍵

按此鍵可從各功能的畫面返回至 [主頁1] 畫面
(初始畫面)。

開啟電源

1. 輕按操作面板上的 [電源] 鍵。

[主頁1] 畫面於啟動畫面之後顯示。

- 若機器在一段時間內無人看管，本機自動進入省電模式。按 [喚醒] 鍵可操作本機。

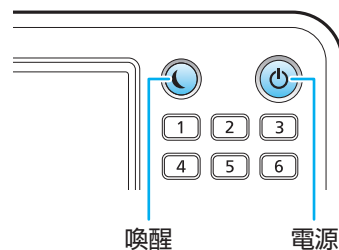

節省耗電量

透過採用省電模式，可節省本機的耗電量。

省電模式有兩種狀態。

- 關閉背光照明
- 睡眠（在睡眠狀態下的耗電量：[標準] 或 [低]）

管理員可設定本機進入每種狀態之前的時間以及耗電量數值。

為 [低] 選擇 [電源消耗(睡眠)] 時，本機耗電量低於選擇 [標準] 時。然而，會有一些限制，如下所述。

- RISO Console 在睡眠狀態下無法顯示。
- 若在喚醒 LAN 無法運作的網路上進行列印，則印表機不會自動喚醒。請務必在印表機驅動程式的 [環境] 標籤下指定 [印表機的MAC地址]。

本機從睡眠 [低] 狀態恢復操作所需的時間比關閉背光照明狀態更長，但耗電量卻更低。

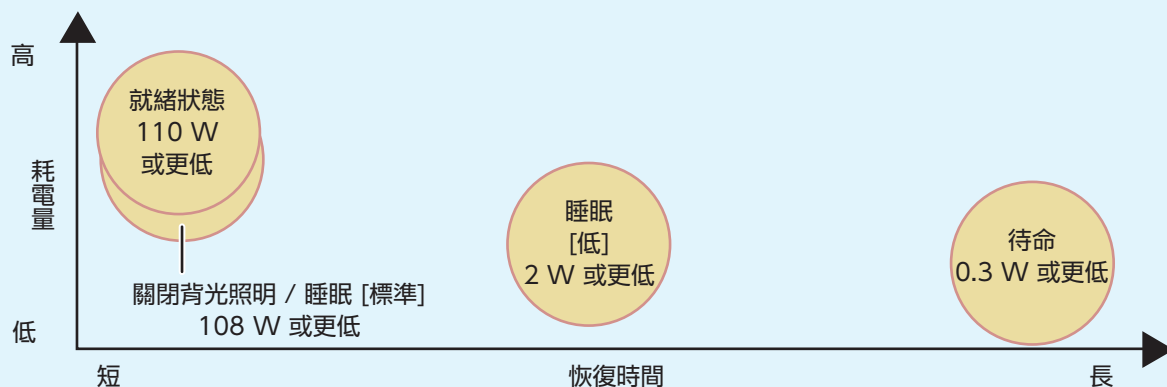

使用觸控面板

輕觸

輕觸按鈕選擇項目。

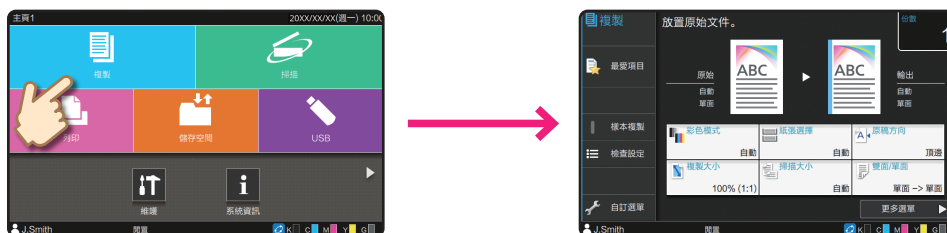

撥動

在觸控面板上以任何方向撥動您的手指。
在 [主頁1] 畫面，撥動切換至 [主頁2] 畫面。

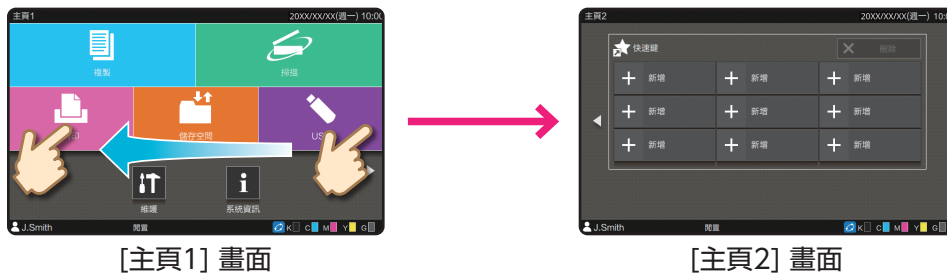

在其他畫面上，撥動設定項目或清單。

拖曳

在觸控面板上以任何方向滑動您的手指，不要抬離。
拖曳以捲動設定項目與清單。手指從觸控面板移除時，捲動將停止。



登入

使用  (鎖定圖示) 指示的功能時，必須登入。

1. 輕按 [登入/登出] 鍵。

[登入] 畫面顯示。

 也可透過輕觸每個模式按鈕來顯示 [登入] 畫面。

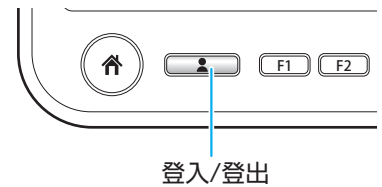

2. 選擇用戶名稱。

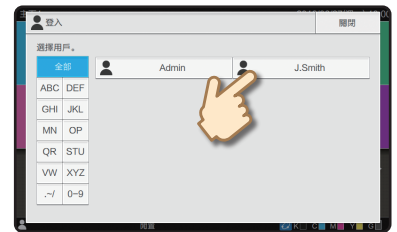

3. 輸入您的密碼，然後輕觸 [登入]。

如需登出，請按 [登入/登出] 鍵。



首次登入時

將管理員提供的臨時密碼變更為自己選擇的密碼。

1. 在 [密碼] 畫面上輸入臨時密碼，然後輕觸 [登入]。
[更改密碼] 畫面顯示。
2. 輸入新密碼，然後輕觸 [下一步]。
3. 再次輸入新密碼，然後輕觸 [確定]。

裝入原稿

原稿上若有墨水或塗改液，務必等完全乾燥後再裝入。

裝入ADF

1. 裝入原稿時，將想要掃描的一面朝上放置。

滑動ADF原稿導板，使之與原稿寬度相符。

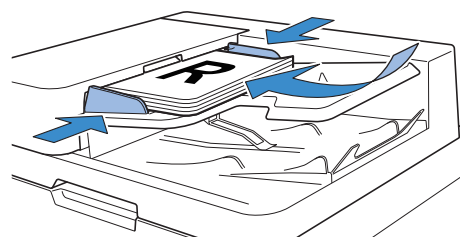

裝入稿台玻璃

1. 裝入原稿時，將想要掃描的一面朝下放置。

將原稿的一角與玻璃左上角的箭頭對準。

 如果原稿極薄，圖像背面可能透現。為避免此種情況，請在原稿後方墊一張黑紙。

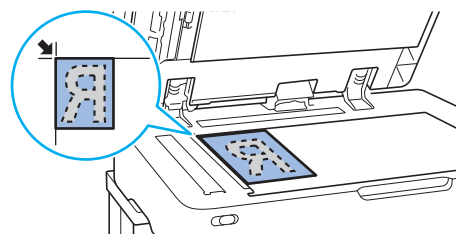

2. 關閉原稿蓋板。



無法裝入 ADF 的原稿類型

下列原稿無法使用 ADF 進行掃描。將原稿固定於稿台玻璃上。

- 剪切並貼上的原稿
- 嚴重皺褶或捲曲的原稿
- 彎曲的原稿
- 膠合原稿
- 有孔洞的原稿
- 撕裂或帶鋸齒邊緣的原稿
- 高度透明的原稿，例如透明膠片或描圖紙（在原稿背面放置一張白色紙張）。
- 正面/背面帶有塗層的原稿，如藝術紙或銅版紙
- 用於傳真機或文字處理器的感熱紙
- 表面凹凸不平的原稿

複製

1. 裝入原稿。

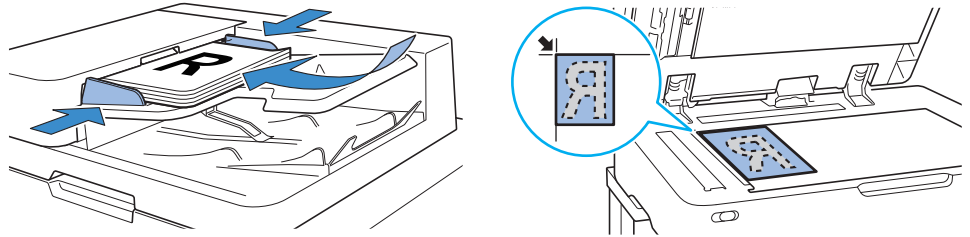

2. 輕觸 [主頁1] 畫面上的 [複製]。



3. 視需更改設定。

以數字鍵輸入複製份數。

關於不同的複製功能 ▶▶ 第12頁



4. 輕按 [啟動] 鍵。

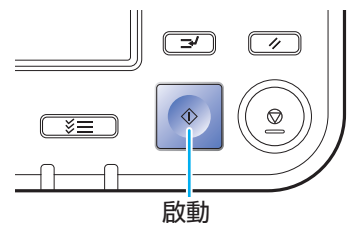



原稿及紙張的裝入方向

當您在信紙、信封或帶預先列印標誌的其他紙張上複製時，原稿及紙張的方向十分重要。下方以複製單面原稿為例，介紹了原稿及紙張的方向。

● 裝入信封範例

在觸控面板上，將 [原稿方向] 設定為 [向左]。

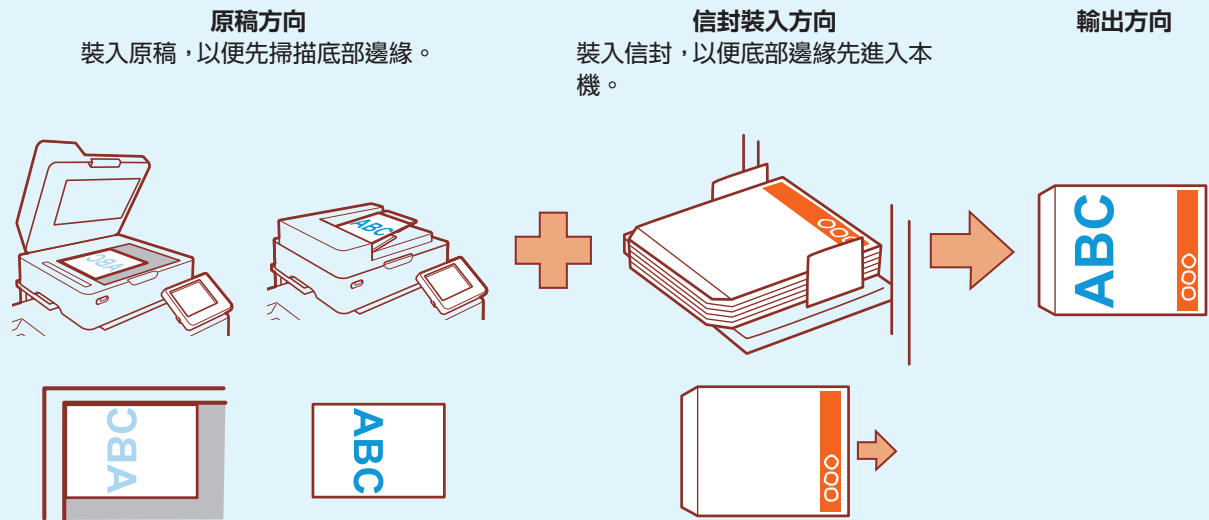

● 裝入信紙範例

在觸控面板上，將 [原稿方向] 設定為 [頂邊]。

 若連接可選的堆疊紙盤，則可使用輸出面朝上的輸出列印輸出。

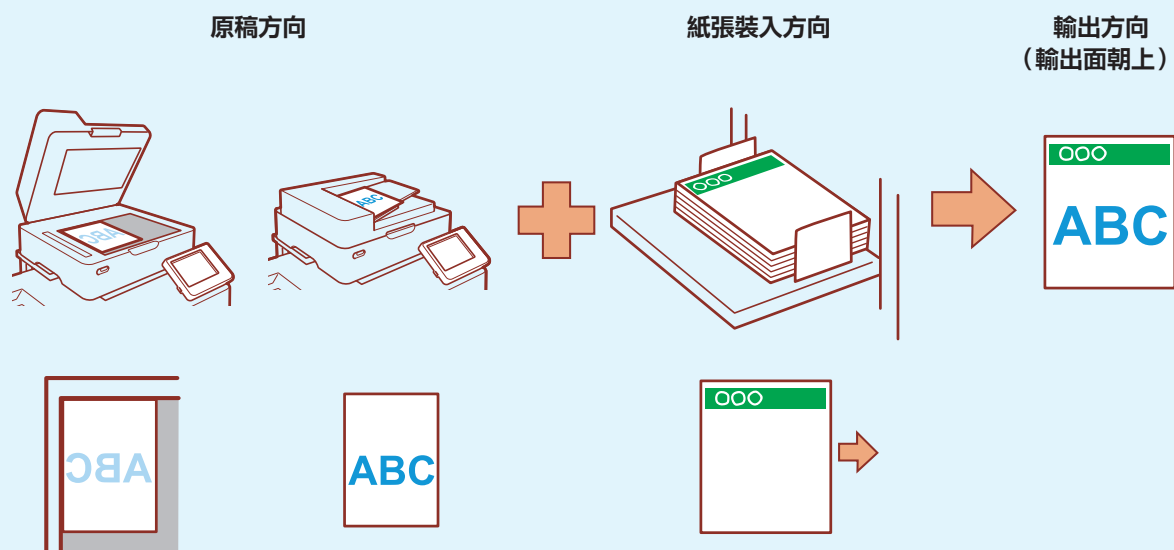

關於不同的複製功能

樣本複製

執行份數極大的複製之前，先輸出一份樣本。
這樣可讓您檢查結果及設定。



掃描作業組建

將使用不同設定掃描的多個資料整體複製為一個工作。



混合大小原稿

掃描大小不一的多頁原稿。



頁面分割

複製文件的跨版內頁時，如小冊子，請將頁面分割成兩個部分（左和右），然後單獨執行複製。



頁面框線

在紙張邊界新增框線。
這樣可使海報及簽名格外醒目。



圖像品質

掃描原稿時指定分辨率。更高的分辨率使您可以複製高品質的照片和插圖。

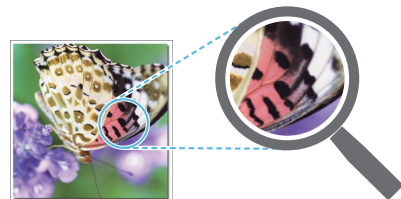

原稿類型

複製帶圖像處理的文件，以符合原稿的類型，如照片和鉛筆畫。

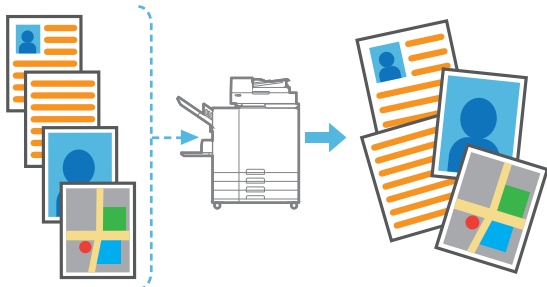

伽馬修正

修正原稿的色彩平衡以建立更自然的色彩。

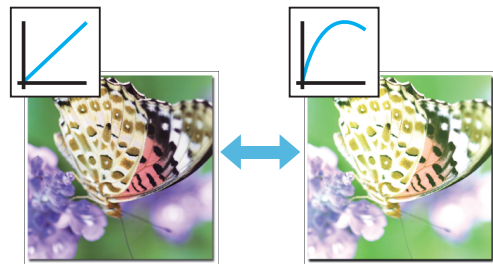

基準色彩程度

掃描帶背景色彩的原稿時，請將背景色彩（基準色彩）調淺。

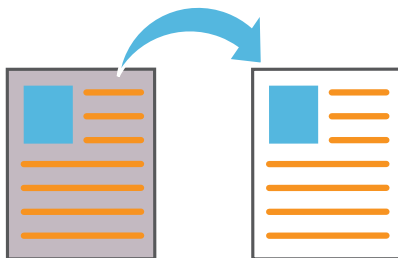

新增封面

在複製的文件上附加封面或封底。

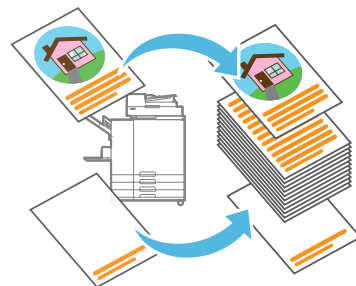

紙滑板

在各套複製品之間插入滑托板。這樣可讓您快速分隔大量會議文件或文字資料。

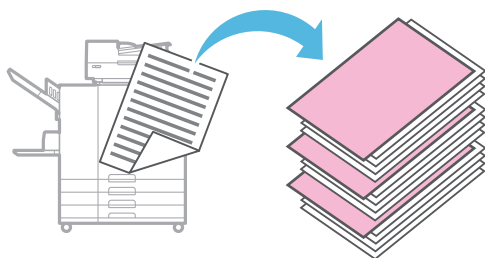

自動圖像旋轉

自動旋轉 90 度，使得原稿資料與紙張的方向匹配。

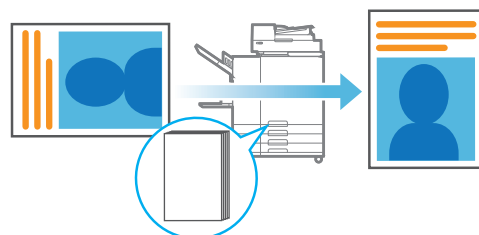

掃描

您可以選擇 [電郵]、[電腦] 或 [主控台] 作為目的地，用於傳送或存儲資料。
本節中列舉了將資料傳送至電腦的程序。

1. 裝入原稿。

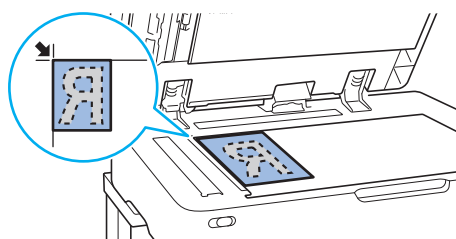
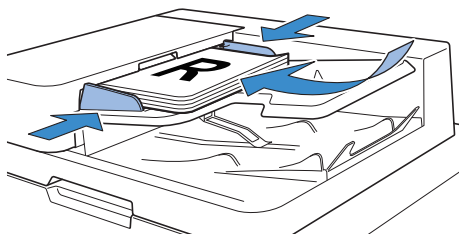

2. 輕觸 [主頁1] 畫面上的 [掃描] - [電腦]。

 選擇 [電郵] 可透過電子郵件傳送已掃描資料，而選擇 [主控台] 可將已掃描資料存儲至本機的內部固態硬碟 (SSD)。



3. 輕觸 [目的地]，選擇目的地。

視需更改設定。

 對於 [電郵]，輕觸 [地址] 設定地址。對於 [主控台]，沒有必要設定目的地。

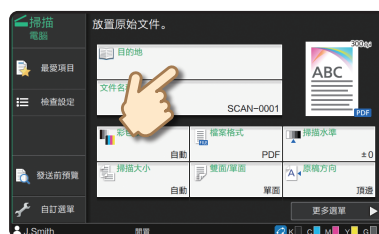

4. 輕按 [啟動] 鍵。

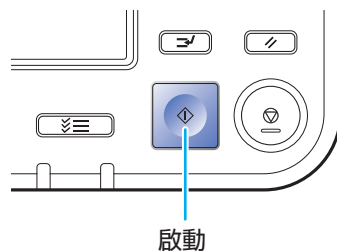



什麼是 [最愛項目] 功能？

在 [複製] 畫面與 [掃描] 畫面上所設定的詳情可以註冊為 [最愛項目]。

若您註冊常用設定，則不必每次都設定相同的設定。新增已註冊 [最愛項目] 的捷徑至 [主頁2] 畫面，以隨時啟動。

註冊當前設定，以供日後使用

1 輕觸 [自訂選單]。



2 輕觸 [建立]。

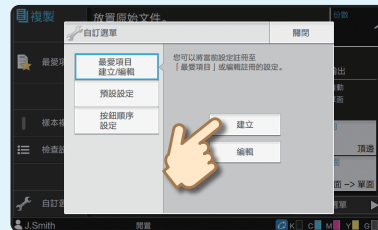

透過遵循畫面上的說明進行註冊。

建立 [最愛項目] 的捷徑

可以在 [主頁2] 畫面上新建 [最愛項目] 的捷徑。

1 輕觸 [主頁2] 畫面上的 [新增]。



2 從清單上選擇最愛項目並輕觸 [確定]。



建立捷徑之後

輕觸註冊的捷徑啟動最愛項目的註冊設定。

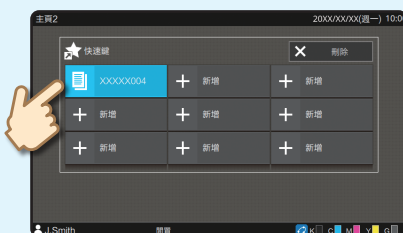

根據載入的設定，輕按 [啟動] 鍵開始複製或掃描。

列印

本節中列舉了從 Microsoft® Windows® 10 記事本應用程式進行列印的程序。

將資料傳送至本機

1. 在 [檔案] 選單中按一下 [列印...]。

 選單和按鈕名稱會因您使用的應用程式而有所不同。

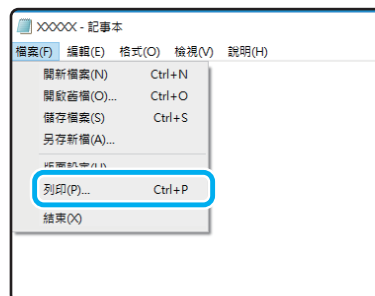

2. 按一下 [喜好設定]，並檢查設定。

確認設定後，按 [確定] 並關閉印表機驅動程式畫面。

關於不同的列印功能 ▶▶ 第20頁

 註冊常用設定很有用。按一下 [還原用戶設定]，即可調用指定的值*。有關更多資訊，請參閱“用戶指南”。

* 指定值表示為已從 [印表機內容] 變更的值。



3. 按一下 [列印]。

列印資料將傳送至本機。

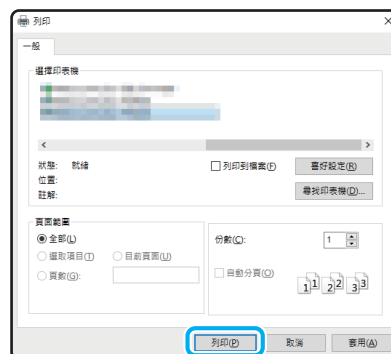

如為原廠設定，登入時，本機自動啟動列印。
若登入時列印未自動啟動，請執行下述操作。

從本機列印

1. 輕觸 [主頁1] 畫面上的 [列印]。



2. 選擇工作。

您可以選擇 [☰] 以縮圖檢視等候工作。

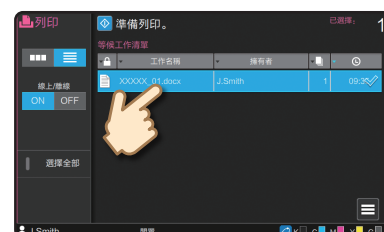

3. 輕按 [啟動] 鍵。

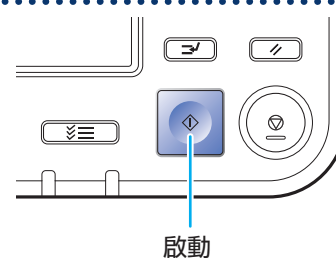

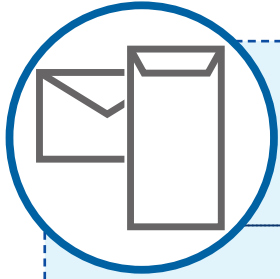

如何在信封上列印？

下面說明如何在 10 號信封大小的信封上列印作為範例。
此處使用的文件資料設定為與信封相同的大小，且方向設定為縱向。

在信封上列印時，建議您連接可選的堆疊紙盤和信封進紙器。

裝入信封

滑動導板並裝入信封。

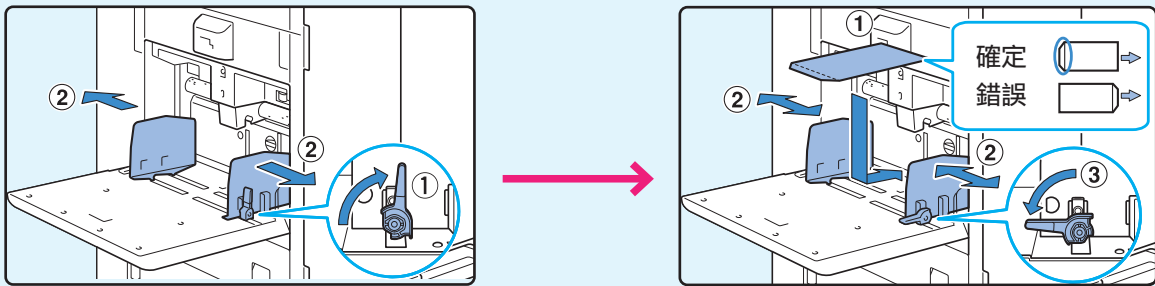

- 裝入信封，以便底部邊緣（沒有翻蓋）先進入本機。
- 根據信封的厚度（紙張重量），將送紙壓力調節桿設定為“（卡）”。有關更多資訊，請參閱“用戶指南”。

使用操作面板指定標準紙盤的紙張大小

輕觸 [主頁1] 畫面 - [系統資訊] - [紙盤設定] - [標準紙盤]。

消耗品 ▶▶ 第33頁

1 輕觸 [OFF]，在 [雙饋檢查] 上。

2 在 [紙張大小] 中確認信封大小。

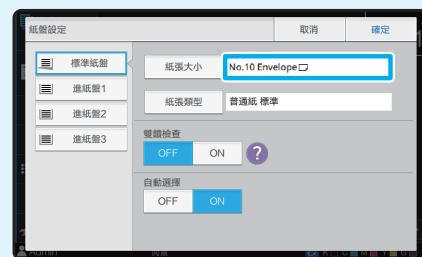

將 [紙張大小] 設定為 [自動] 時，紙張大小會自動設定，並將本機檢測到的大小的信封裝在標準紙盤中。若要變更設定，請輕觸 [紙張大小] - [標準]，選擇信封大小，然後輕觸 [確定]。

 若您裝入的信封大小無法從 [標準] 中選擇，請在管理員選單的 [自訂紙張輸入] 中註冊您的信封大小。

3 輕觸 [紙張類型]。



輕觸 [確定] 以完成設定。

-  [類型]: 輕觸 [普通紙] 或 [噴墨紙]。
- [厚度]: 輕觸 [信封]*。

* 使用標準紙盤執行下列任一項作業時，會自動選取擇 [信封]：

- 將 [紙張大小] 設定為 [自動] 時，裝入信封，本機可於標準紙盤偵測到其大小
- 在 [紙張大小] 的 [標準] 中選擇信封大小

使用印表機驅動程式進行設定

在 [基本] 標籤中進行設定。

1 為 [原稿大小] 選擇 10 號信封，選擇 [縱向] 為 [方向]。

2 選擇 [與原件相同] 為 [紙張大小]。

3 選擇 [標準紙盤] 為 [紙盤]。

 在 [出紙盤]，即 [整理] 標籤，中指定輸出紙盤。

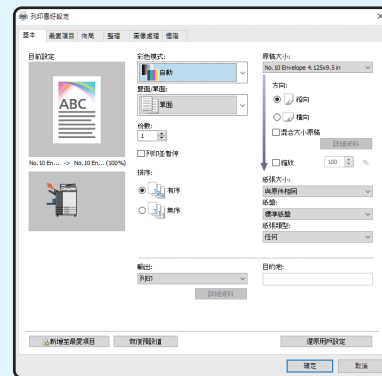

在 [佈局] 標籤中進行設定。

4 選擇 [180 度] 為 [旋轉]。 列印方向旋轉 180 度。



按一下 [確定] 以完成設定。

最後完成的圖像

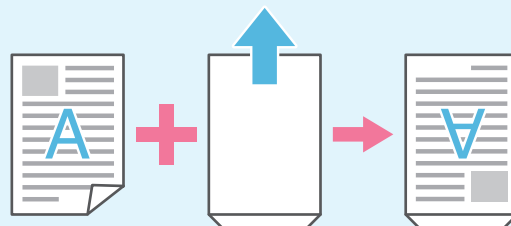

關於不同的列印功能

列印並暫停

列印大量頁面之前，先列印一份樣本。
這樣可讓您檢查結果及設定。



紙張類型

使用所選紙張類型的最佳色彩列印。

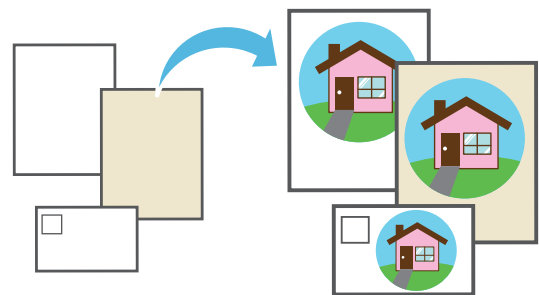

儲存空間

將文件儲存在本機的資料夾中。
您可以視需列印資料。

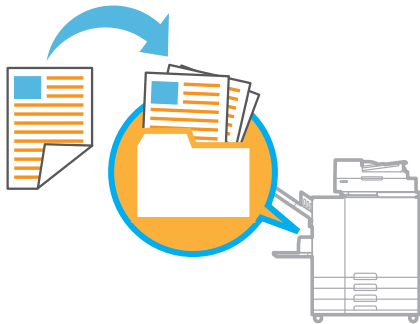

組合

將連續頁面列印至一張紙上。您可以使用此設定節約紙張。



小冊子

紙張折半時，重新將紙張排列為正確的順序列印。



裝訂邊距

設定裝訂紙張的位置。還可以調整裝訂邊界。

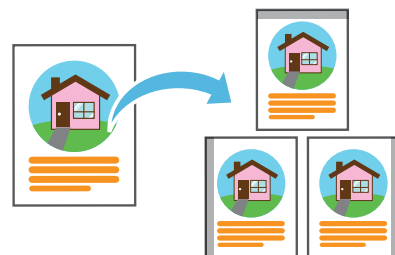

處理速度優先順序

列印输出的分辨率为 300 x 300 dpi，無需使用灰色墨水。此選項可減少圖像處理負載。

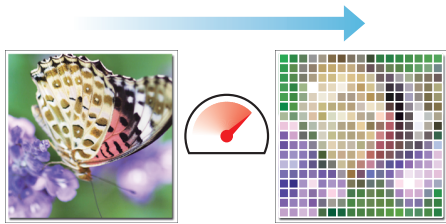

網格

設定是使用點密度還是點大小設定連續漸層。

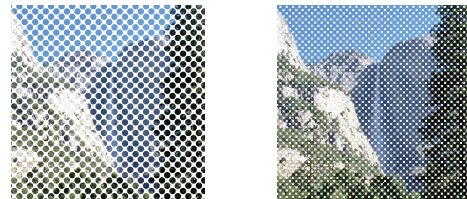

信封圖像處理

在信封上列印時，可最大程度減少模糊及污跡。

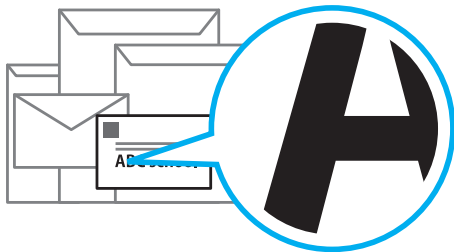

程式

根據預設程式列印多份或多套複本。還可以設定滑托板功能。

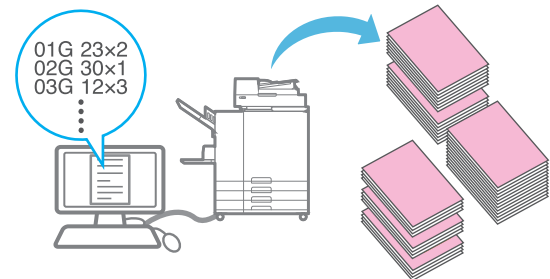

海報列印

放大一頁圖像資料，並將其分成多張紙進行列印。

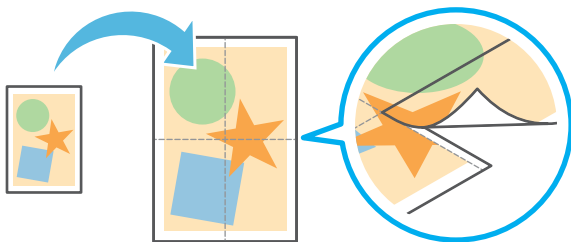

空白頁偵測

指定此項可防止列印原稿的空白頁面。

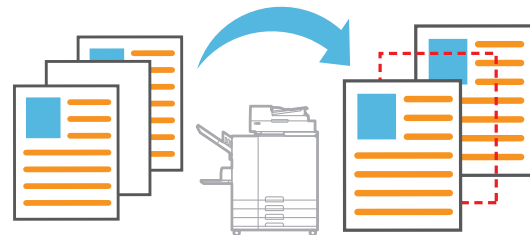

使用儲存空間

掃描資料與列印設定一起儲存。

將已掃描資料存儲至儲存空間

1. 裝入原稿。

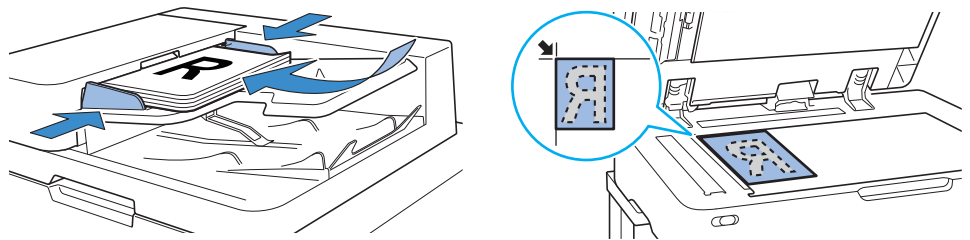

2. 輕觸 [主頁1] 畫面上的 [儲存空間] - [儲存]。



3. 選擇目的地資料夾並輕觸 [儲存文件]。

您可以更改設定。

您可以輕觸 [新增資料夾]，建立一個新資料夾，用作目的資料夾。



4. 輕按 [啟動] 鍵。

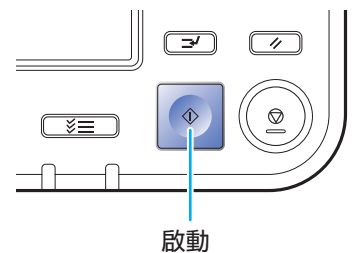

將根據與資料一起儲存的設定列印資料。

列印儲存於儲存空間的資料

1. 輕觸 [主頁1] 畫面上的 [儲存空間] - [載入]。



2. 選擇您想要載入的資料夾並選擇文件。

 您可以輕觸 [搜尋] 搜尋文件。
以數字鍵輸入複製份數。



3. 輕按 [啟動] 鍵。

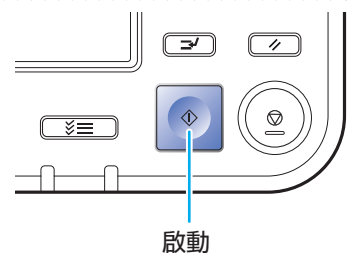

使用 USB 快閃磁碟機

掃描資料將以下面檔案格式之一儲存：PDF、TIFF 或 JPEG

將掃描資料儲存至USB快閃磁碟機

1. 裝入原稿，並將 USB 快閃磁碟機連接至本機。

 您可以使用與大容量儲存裝置和文件系統格式 (FAT16, FAT32, exFAT) 相容的 USB 快閃磁碟機。

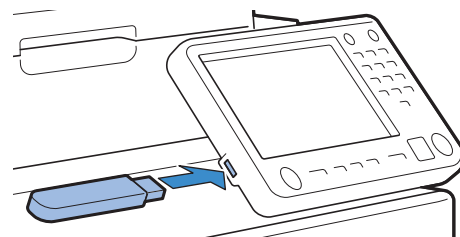

2. 輕觸 [主頁1] 畫面上的 [USB] - [儲存]。



3. 選擇目的地資料夾並輕觸 [儲存文件]。

您可以更改設定。



4. 輕按 [啟動] 鍵。

資料已儲存至 USB 快閃磁碟機。

 完成儲存之前，請勿移除 USB 快閃磁碟機。

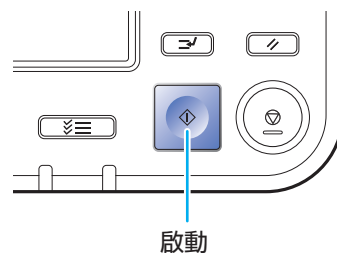

從印表機驅動程式列印儲存於 USB 快閃磁碟機的 PRN 檔案。

從 USB 快閃磁碟機列印資料

1. 將 USB 快閃磁碟機連接至您的電腦。

- 只能列印從本機印表機驅動程式儲存到 USB 快閃磁碟機的 PRN 格式文件。
- 若您使用的是可選的 PS 套件，則也可以使用 PDF 文件。有關更多資訊，請參閱“用戶指南”。

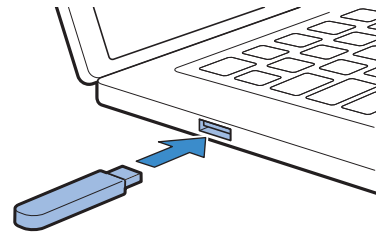

2. 從應用程式中選擇列印選項。

打開您想從應用程式儲存到 USB 快閃磁碟機的文件。

3. 檢查印表機名稱，然後按一下 [內容]。

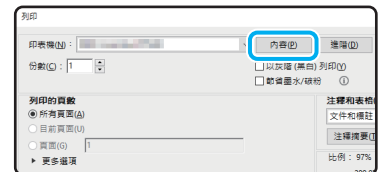

4. 選擇 [儲存至USB磁碟機] 為 [輸出]。

- 在印表機驅動程式畫面的 [基本] 標籤中進行設定。
- 輕觸 [詳細資料] 以選擇 USB 快閃磁碟機中的目的地資料夾。



➡ 在下一頁繼續

使用 USB 快閃磁碟機 (續)

5.視需變更其他項目。

6.按一下 [確定]。

- 如果 USB 快閃磁碟機沒有 RISO 資料夾結構，則會顯示要求您建立新資料夾的訊息。按一下 [確定] 建立在 USB 快閃磁碟機上列印所需的資料夾。資料夾已建立時，不會顯示此訊息。

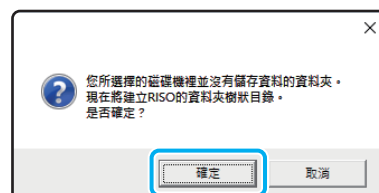

7.按一下列印對話方塊中的 [列印]。

- 完成儲存之前，請勿移除 USB 快閃磁碟機。儲存資料時，電腦上顯示的工作列中會出現印表機圖示。儲存完成後，印表機圖示會消失。請確定圖示已消失。

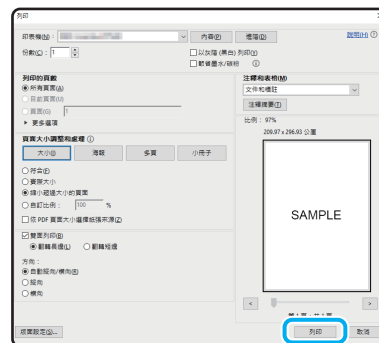

8.移除 USB 快閃磁碟機。

- 請確定已在 USB 快閃磁碟機的指定資料夾中生成 PRN 檔案，然後移除 USB 快閃磁碟機。

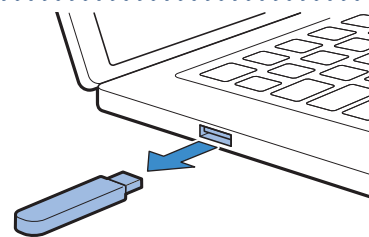

9. 將 USB 快閃磁碟機連接至本機。

 可以列印從印表機驅動程式儲存於 USB 快閃磁碟機的 PRN 文件。

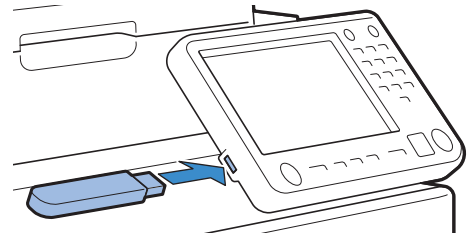

10. 輕觸 [主頁1] 畫面上的 [USB] - [載入]。



11. 打開您想要載入的資料夾並選擇文件。

以數字鍵輸入複製份數。

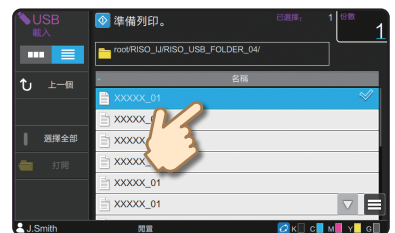

12. 輕按 [啟動] 鍵。

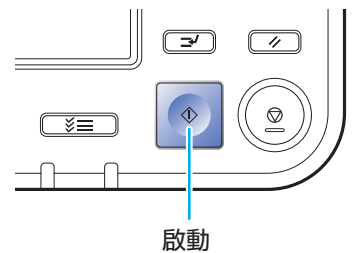

紙張耗盡時

我們建議在進紙盤中裝入普通紙。

在進紙盤中裝入紙張

1

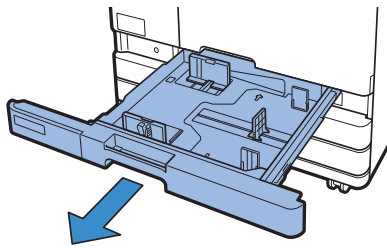

2

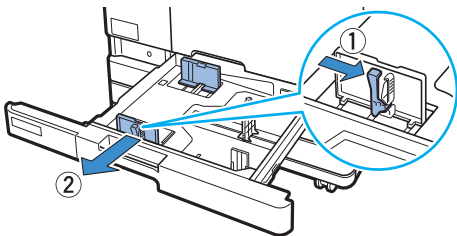

3

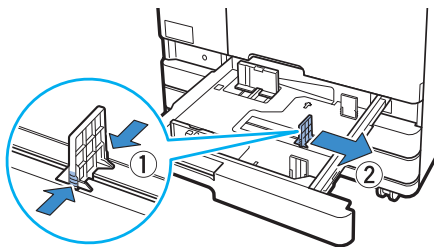

4

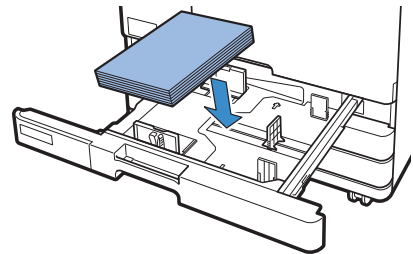

使用 A4 紙時

5

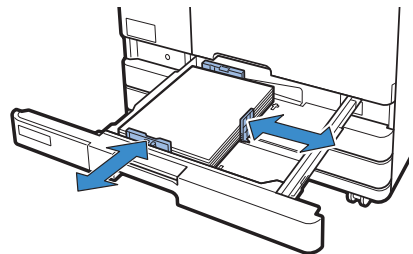

❗ 機器根據止動件的位置偵測紙張大小。確認靠著紙張邊緣放置止動件。

6

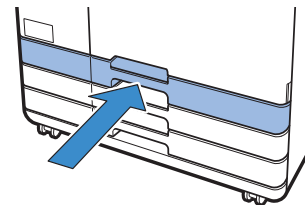

❗ 切換至不同類型或大小的紙張後，請從 [主頁1] 畫面 - [系統資訊] - [紙盤設定] 更新進紙盤設定。

將標準紙盤裝上特殊紙張，例如厚紙、明信片或信封。

在標準紙盤中裝入紙張

1

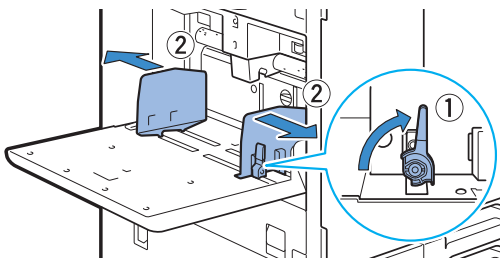

2

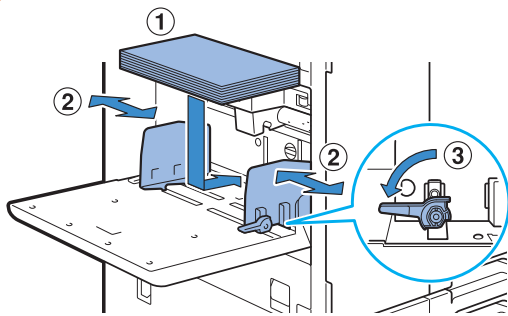

❗ 機器根據導板位置偵測紙張大小。確認靠著紙張邊緣放置導板。

3

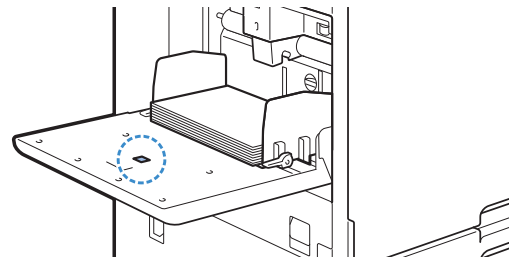

- ❗ 裝入 A4 或 A5 尺寸紙張時，請勿在紙張尺寸偵測感應器上放置備用紙張。若感應器被阻塞，則本機無法正確偵測紙張尺寸。
- 切換至不同類型或大小的紙張後，請從 [主頁1] 畫面 - [系統資訊] - [紙盤設定] 更新標準紙盤設定。



請勿使用以下紙張類型

使用以下紙張類型可能引致卡紙等問題。

- 紙張與基本規格中的條件不相符*
- 紙張擁有加工過的表面，如感熱紙或複寫紙
- 卷紙 (3 mm 或以上)
- 皺紋紙
- 彎曲的紙張
- 撕裂的紙張

- 波紋紙
- 銅版紙 (如藝術紙)
- 帶鋸齒邊緣的紙張
- 膠合紙張
- 有孔洞的紙張
- 光面相紙
- 透明膠片
- 合成紙 (Yupo)

* 欲知基本規格的詳細資訊，請參閱“用戶指南”。

墨水耗盡時

墨水耗盡時，會顯示墨水更換訊息，並停止列印。如果訊息顯示甚至需要更換一種顏色，則無法列印。

更換墨盒

1



更換所示色彩的墨盒。

2

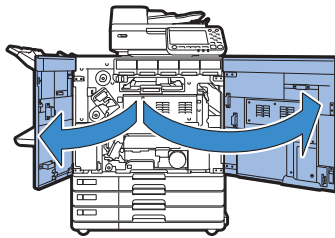

3

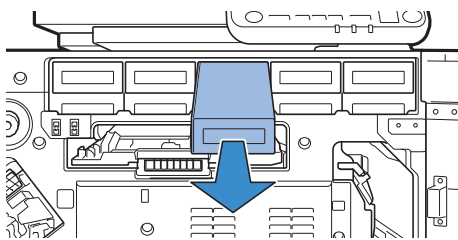

4

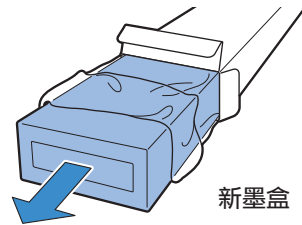

5

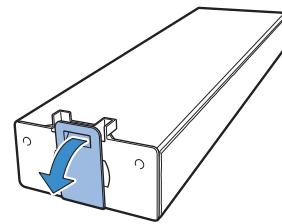

6

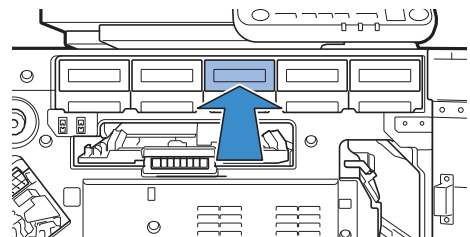

7

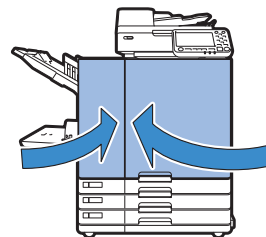

處理墨盒

處理墨盒時，請注意以下各項。

注意

- 避免讓墨水接觸皮膚或眼睛。
 - 列印時請確保充足的通風。
 - 使用本機時，如果您開始感覺不適，請立即諮詢醫生。
-  我們建議使用 RISO 正品墨水。
- 使用 RISO 以外的其他墨水可能會影響印表機性能。因使用非 RISO 墨水而引致的故障及性能受損，不受產品保證書或服務合約的保護。
 - 請於生產之日起 24 個月內使用墨盒（室溫下存放）。為維持良好的列印品質，請檢查生產日期，並於購買後儘快使用。
您可以在墨盒上找到生產日期。
 - 為維持最佳的列印品質，請檢查生產日期，並於購買後儘快使用。
 - 顯示墨水更換訊息之前，請勿移除墨盒。
 - 請勿搖晃墨盒。搖晃墨盒可能會產生氣泡，墨水無法順利流出，引致列印模糊。
 - 墨盒由紙和塑膠製成。請勿掉落或損壞。
 - 從塑膠袋中取出墨盒後，立即將其插入本機。
 - 取下墨盒蓋後，請立即使用墨盒。
 - 取下墨盒蓋後，請將墨水供應出口面朝上放置。如果出口面朝下，墨水可能洩漏。
 - 取下保護蓋的位置可能有墨水。請勿觸碰。
墨水接觸到衣物可能引致永久污漬。
 - 請勿嘗試向墨盒內補充墨水。

欲知與墨盒相關的其他注意事項，另請參閱“用戶指南”。

掃描器保養

定期清潔掃描器，保證複製和掃描的最佳圖像品質。

稿台玻璃或 ADF 的白色紙張上若有灰塵、膠水或塗改液等異物，可能會降低複製或掃描文件的品質。用軟布輕輕擦拭下方標示的區域數次。

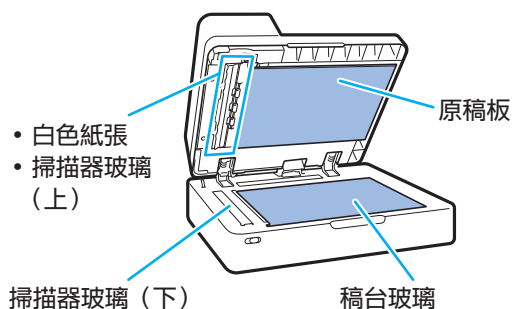

- ❗ 請勿執行本指南所述以外的其他操作。若要調節或維修本機，請聯絡經銷商或授權服務代表。
- 稿台玻璃十分易碎。請勿與硬物接觸，或遭受撞擊。

掃描器玻璃

若掃描器玻璃變髒，複製或掃描文件上可能出現黑色條紋。

用軟布擦拭掃描器玻璃。

擦拭掃描器上部的掃描器玻璃時，請遵循下述程序。

1

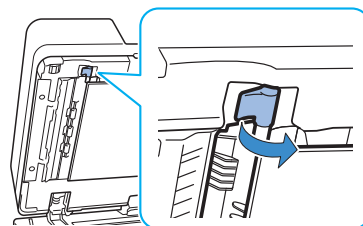

2

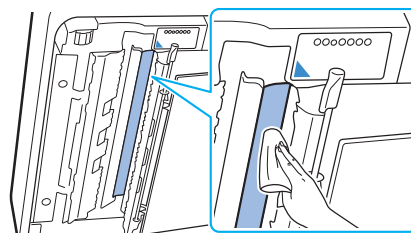

3

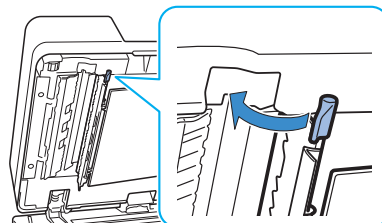



實用提示

消耗品

輕觸 [主頁1] 畫面上的 [系統資訊]，則可以檢查消耗品的狀態，例如剩餘的墨水與標準紙盤與紙盤中所剩餘的紙張。



RISO Console

RISO Console 讓您能夠透過電腦的網路瀏覽器遠端存取本機，從不同的位置查看本機的狀態及設定，以及處理資料。您還可以檢查消耗品如墨水和紙張的狀態。若要使用 RISO Console，確保本機已經連接網絡。

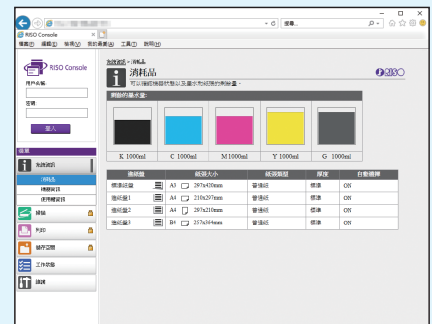

清潔列印頭

由於列印頭堵塞，列印的紙張可能會有白色的條紋或者顯示模糊。輕觸 [主頁1] 畫面上的 [維護] - [清潔列印噴頭] 以鬆開列印頭。通常，設定 [正常清洗]。如果此操作未修正問題，請執行 [強力清洗]。



印表機組態

將選用設備新增至本機時，請在印表機的 [環境] 標籤中設定印表機組態。按一下 [獲得印表機資訊] 從印表機取得可選的設備規劃資訊。

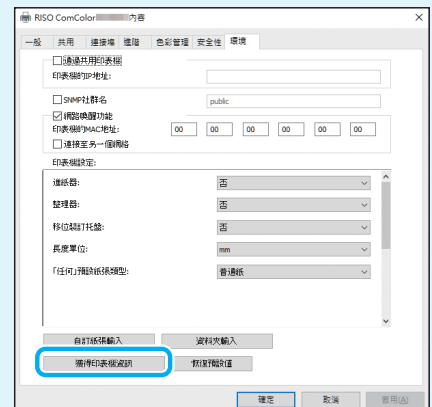

您可以用這台機器做什麼

本節說明您可以使用本機建立的一些列印輸出。

● 使用圖案和列印輸出的範例

欲知有關如何列印的詳細資訊，請參閱“用戶指南”。

一般列印

您可以使用本機進行各類列印。

招牌

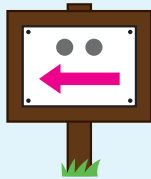

標誌(如花環標誌)



通知標題



傳單

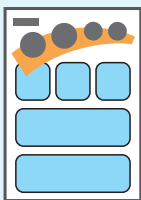

學習筆記



每週排程

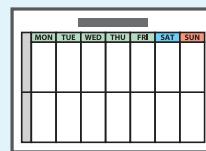

出席卡

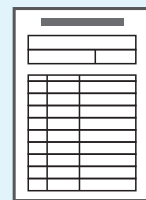

DM



目錄

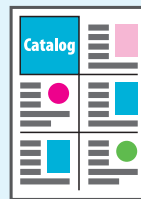

確認信



通知框架



新聞



教學材料

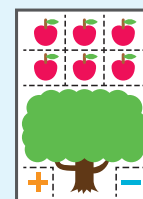

海報列印

您可以使用海報功能建立大的列印輸出。

海報

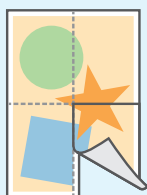

信封列印 (信封圖像)

您可以直接列印在信封上。

信封



交易列印

每次輸出時變化的資料（可變資料）也可以高速列印。

交易表單



從付款單進行交易



使用選配設備製成的列印輸出

若選配的設備與本機連接，則也可以使用其他功能。

釘書釘

需要向下的裝訂器或多功能裝訂器。

帶馬鞍針裝訂的小冊子

需要多功能裝訂器。

參考資料

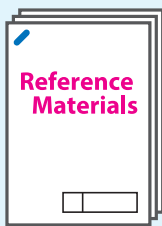

測驗問題

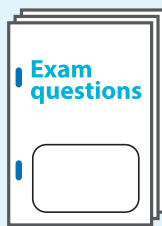

報告



三折

需要安裝資料夾裝置的多功能裝訂器。

兩折

需要多功能裝訂器。

打孔

需要安裝打孔裝置的多功能裝訂器。

小冊子



程式

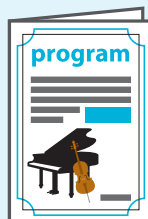

作品

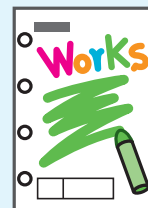

書籍（報價單 費用清單）

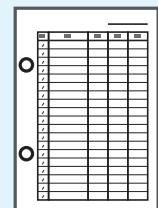



存儲消耗品

● 紙張存儲及處理

- 始終使用密封包裝中的紙張。
- 列印結束後，請從標準紙盤中取出未使用的紙張，將其放回原始包裝中，並妥為存放，待需要使用时再取出。若將紙張留在標準紙盤內，紙張可能捲曲，並引致卡紙。

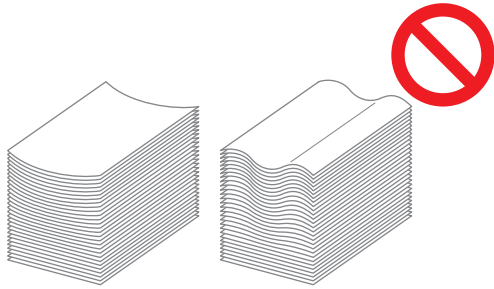

- 如果紙張並未裁切好，或紙張表面有紋理（如畫紙），請先妥善處理紙張，再行使用。
- 將紙張平坦存放於溫度及濕度適宜，且無陽光直射的位置。

● 存儲墨盒

因為墨盒的部分材質為紙，若存放不當或放置於不適宜的環境中，可能引致變形。請遵照下述指南妥善存儲墨盒。

- 將墨盒存儲於原始包裝內，確保按“此面朝上”標誌妥善水平放置。
- 避免冰凍及陽光直射。存儲於溫度為 5°C 至 35°C 的地方。請勿存儲於溫度發生劇變的地方。
- 將墨盒從塑膠袋中取出後，請按墨盒上標示的方向妥為存放，並儘快將其裝入本機。



可能無法複製的原稿

- 請勿以違反法律或侵犯既定版權的任何方式使用本設備，即使複製用於個人使用之資料亦如此。欲知更多詳細資料，請聯絡您的經銷商或授權服務代表。通常情況下，請運用自主裁量權與常識。
- 請勿使用本機複製以下物品。
 - 複製業務相關文件，如公開發行之股票憑證、匯票、支票，業務用途所需的複製文件除外
 - 複製政府發行之護照、機動車駕駛執照、許可證以及公共或私人機構發行之個人身份證明文件，以及門票、食品券以及其他票券
 - 複製有版權之資料，如出版物、音樂、藝術品、印刷品、圖紙及相片，個人或家居使用除外

商標聲明

Microsoft、Windows、Windows Server、Internet Explorer及Microsoft Edge乃Microsoft Corporation在美國及/或其他國家的註冊商標或商標。

Mac、macOS、OS X及Safari乃Apple Inc.的商標。

Adobe、Adobe標誌、PostScript及PostScript 3乃Adobe在美國及/或其他國家的註冊商標或商標。

Linux®乃Linus Torvalds在美國及其他國家的註冊商標。

ColorSet乃Monotype Imaging Inc.在美國專利及商標局註冊的商標，並且可能已在某些司法轄區註冊。

●、RISO、ComColor及FORCEJET乃理想科學工業株式會社在美國及其他國家的商標或註冊商標。

其他公司名稱及/或商標乃各相應公司的註冊商標或商標。



在美國、加拿大和台灣

作為ENERGY STAR®合作夥伴，理想科學工業株式會社確定本產品符合ENERGY STAR®指南的能效標準。

