

闪彩印王 GL9730

闪彩印王 GL7430

打印机

请首先阅读该指南。  
说明基础操作。

# 快速入门指南

使用本机前，务必通读本指南。  
请确保存放本指南并在需要时阅读，  
因为本指南包含非常重要的信息。



“安全注意事项”在用户指南中提供。  
使用之前，请务必仔细阅读此注意事项。  
阅读后，请将本指南放在手边以便随时参考。



# 前言

感谢您购买闪彩印王GL系列产品。

本闪彩印王GL系列产品是一款兼容网络使用喷墨技术的高速彩色打印机。

本机采用油基油墨，色彩表现优异。青色、品红、黄色、黑色和文件红五种油墨颜色用于再现平滑渐变。

此外，本机还提供各种功能，如从电脑输出打印机数据和管理、复印和扫描原稿\*、后处理（装订、打孔等）\*以及大容量进纸或堆叠\*。

\* 当本机与相关类型的可选设备组合时可用。

## 关于指南

本机附带以下手册。



### 快速入门指南（本指南）

该指南说明基本的机器操作以及消耗品更换方法。

请将该指南保管在方便使用的地方，例如在机器附近，以便参考。

关于各功能的详细信息，请参阅“用户指南”。



### 用户指南

本指南说明操作的注意事项和规格，以及各项功能的操作和设置。

请阅读本指南，进一步详细了解本机。



### 管理员指南

该指南说明由管理员配置的机器设置和选购设备。



### 故障排除指南

该指南说明出现卡纸或其他问题时应采取的措施。

## 关于本指南

- (1) 未经理想科学工业株式会社许可，禁止复制本指南的部分或全部内容。
- (2) 理想科学工业株式会社对使用本指南或机器产生的任何后果，恕不承担任何责任。

# 本指南中使用的符号、标号和画面截图

## 本指南中使用的符号

 表示为安全使用本机需注意的警告事项。

 表示应注意或禁止的重要项目。

 表示有用或附加的信息。

## 按键与按钮名称

以下名称用方括号 [ ] 表示：

- 操作面板上的硬键
- 触摸面板屏上显示的按钮和项目
- 电脑窗口上显示的按钮和项目

示例：按下[停止]键。

## 本指南中的插图和操作步骤

- 本指南中的操作步骤、画面截图和插图是指闪彩印王GL9730连接了选购扫描仪时的情况。本指南还假定各功能均设置为出厂设置，并且[登录设置]设置为[ON]。
- 本指南中包括的画面截图和插图可能会因机器型号和使用环境（包括连接的选购设备）而异。



### 选择作业和文档

若要在触摸面板屏上选择作业或文档，请轻触该作业或文档。  
您可以通过轻触[选择全部]选择所有作业和文档。  
您可以通过再次轻触作业和文档来取消选择所选项目。

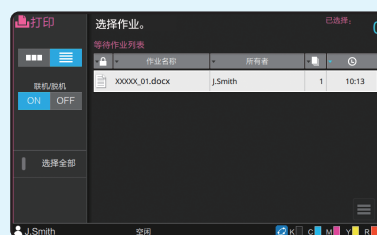
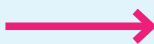
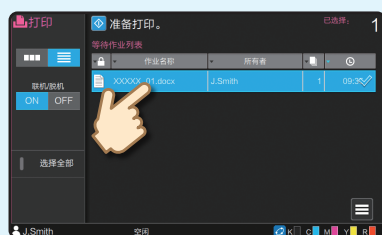

# 目录

## 准备工作

■ 关于本机	4
■ 打开电源	6
■ 使用触摸面板	7
■ 登录	8
■ 装入原稿	9

## 准备开始

■ 复印	10
原稿和纸张的装入方向	11
■ 关于各种复印功能	12
■ 扫描	14
什么是[收藏夹]功能?	15
■ 打印	16
如何在信封上打印?	18
■ 关于各种打印功能	20
■ 使用存储功能	22

## 常规维护

■ 当纸张用完时	24
■ 当墨水用完时	26
■ 扫描仪维护	28
有用的提示	29

## 关于本机

本节说明本机的主要部件。

### 本机

#### ● 扫描仪 (选购)

使用扫描仪复印或扫描从稿台玻璃或ADF上读取的文档。

复印 ▶▶ p.10

扫描 ▶▶ p.14

#### ● 操作面板

用于执行操作或配置设置。  
可以调节视角以提高可见度。

操作面板 ▶▶ p.5

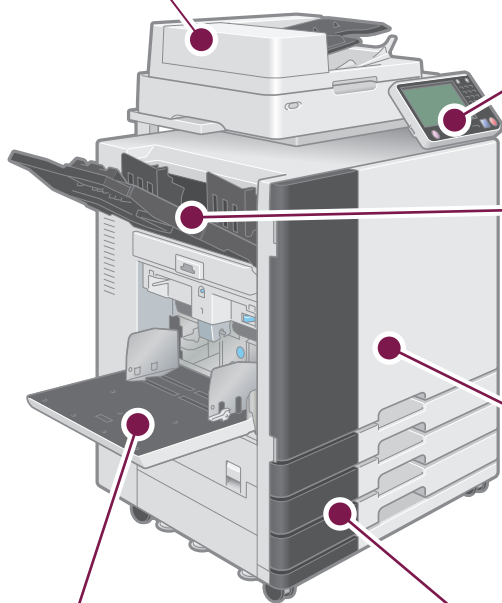

#### ● 面朝下出纸盘

打印材料为面朝下输出。

#### ● 前盖

卡纸时或更换墨盒时打开。

当墨水用完时 ▶▶ p.26

#### ● 标准进纸盘

请在此处装入特殊纸张 (厚纸, 信封等)。  
您也可以装入普通纸。

当纸张用完时 ▶▶ p.24

#### ● 进纸盘

从此处装入打印要使用的纸张。不可装入特殊纸张 (厚纸, 信封等)。

当纸张用完时 ▶▶ p.24

本节说明操作面板使用的主要部件。

## 操作面板

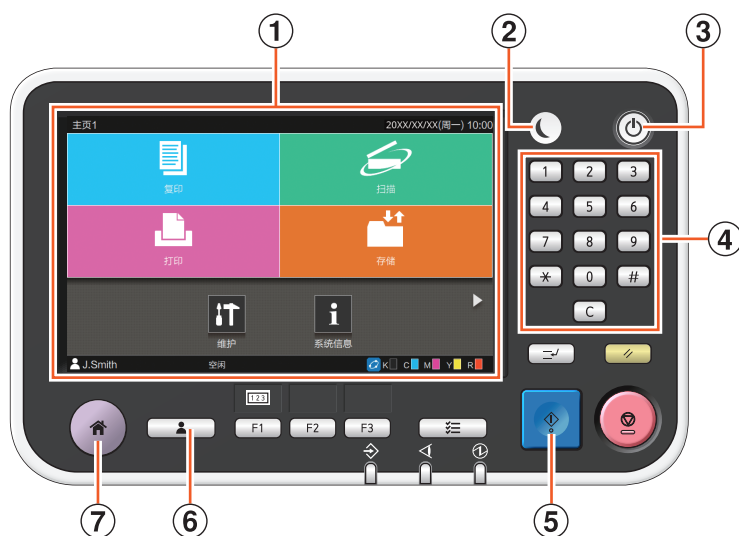

### ① 触摸面板

用于执行操作或配置设置。

使用触摸面板 ▶▶ p.7

### ② 唤醒键

当本机在省电模式中时，此键将亮起。  
当此键亮起时按此键，将使本机进入操作就绪状态。  
当此键未亮起时按此键，将使本机进入睡眠状态。

打开电源 ▶▶ p.6

### ③ 电源键

按此键时，电源将打开，并且此键亮起。  
若要关闭电源，请按住此键。

打开电源 ▶▶ p.6

### ④ 数字键

使用这些键输入数字。

### ⑤ 启动键

按此键开始一项操作。

### ⑥ 登录/注销键

按此键登录/注销。

登录 ▶▶ p.8

### ⑦ 主键

按此键从各功能的对应画面返回[主页1]画面(初始画面)。

## 打开电源

## 1. 按操作面板上的[电源]键。

在显示启动画面后会显示[主页1]画面。

- 📖 如果您让本机闲置一段时间，本机会自动进入省电模式。  
按[唤醒]键操作本机。

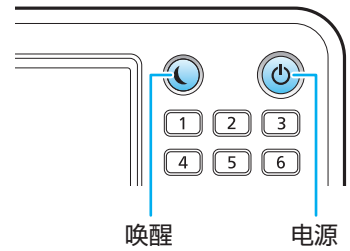

## 减少电源消耗

您可以通过使用省电模式减少本机的电源消耗。

省电模式有两种状态。

- 背光关闭
- 睡眠（睡眠状态下的电源消耗：[标准]或[低]）

本机进入各状态前的等待时间以及功耗值由管理员设置。

对[电源消耗（睡眠）]选择[低]时，本机消耗的电源低于选择[标准]时。但是，有如下一些限制。

- 睡眠状态下无法显示RISO Console。
- 如果您在Wake On LAN无效的网络中打印，打印机不会自动唤醒。确保在打印机驱动程序的环境选项卡下指定[打印机的MAC地址]。

与背光关闭状态相比，本机从睡眠[低]状态恢复操作所需的时间更长，但电源消耗更少。

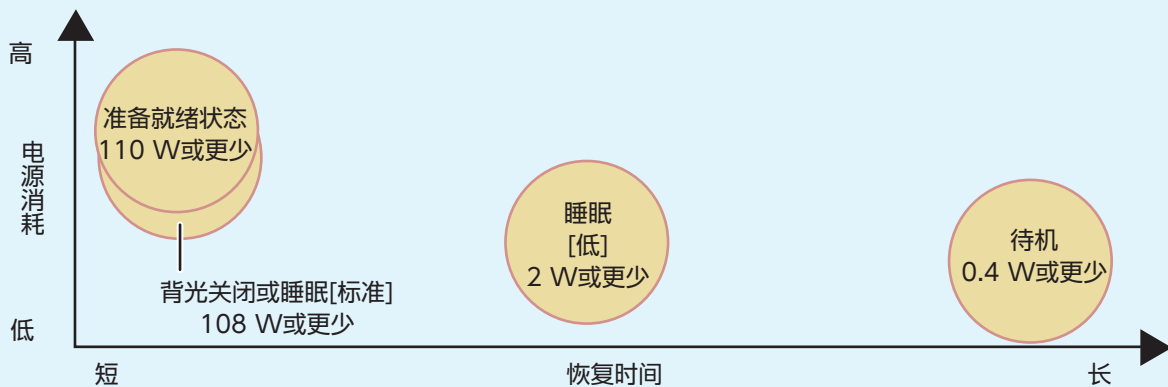

## 使用触摸面板

## 轻触

轻触按钮可选择项目。

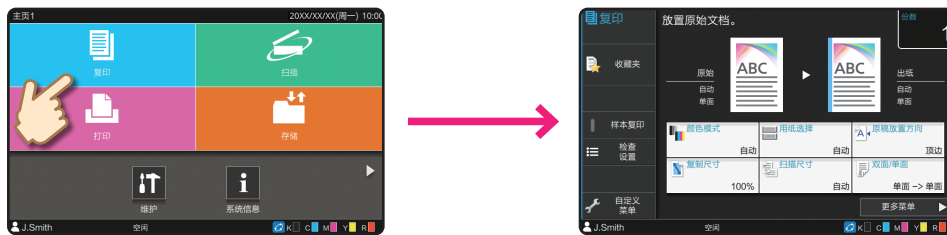

## 轻弹

在触摸面板上以任意方向轻弹手指。  
在[主页1]画面上，轻弹可切换至[主页2]画面。

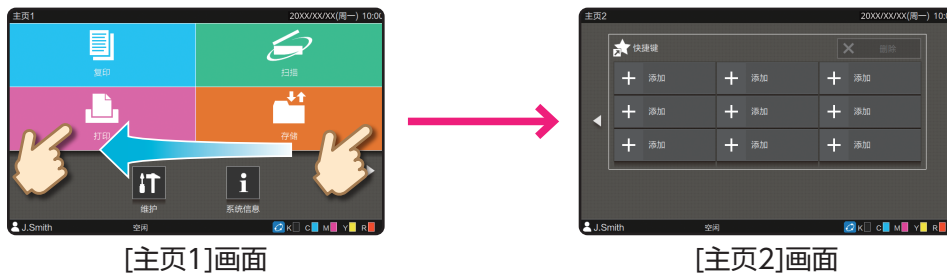

[主页1]画面

[主页2]画面

在其他画面上，轻弹可滚动设置项目或列表。

## 拖动

以任意方向滑动手指，而不要从触摸面板抬起手指。  
拖动可滚动设置项目和列表。从触摸面板移开手指时，滚动将停止。

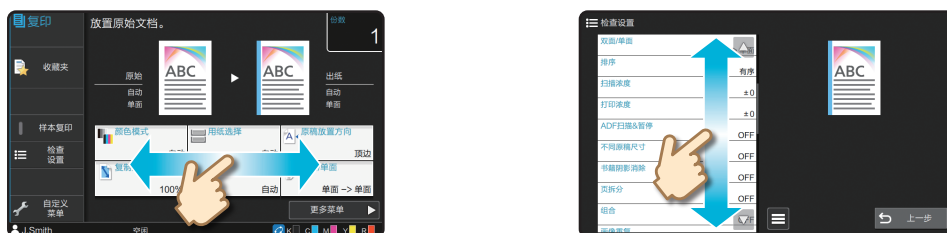

# 登录

使用以  (锁定图标) 显示的功能时需要登录。

## 1. 按下[登录/注销]键。

显示[登录]画面。

 通过轻触各模式按钮也可以显示[登录]画面。

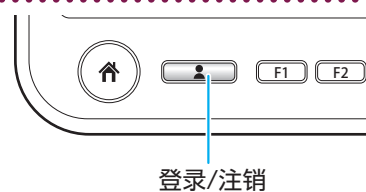

## 2. 选择用户名。

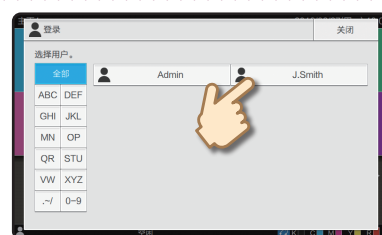

## 3. 输入密码，并轻触[登录]。

若要注销，请按[登录/注销]键。

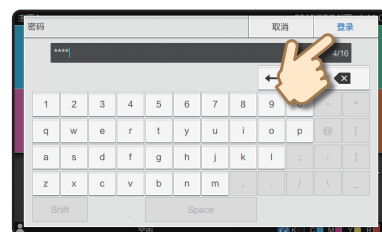

### 当首次登录时

将管理员提供的临时密码更改为您自己选择的密码。

1. 在[密码]画面上输入临时密码，然后轻触[登录]。  
显示[密码更改]画面。
2. 输入新密码，然后轻触[下一步]。
3. 再次输入新密码，然后轻触[确定]。



## 装入原稿

如果原稿上使用了墨水或修正液，请确保完全干燥后再装入。

### 装入ADF

#### 1. 装入原稿时，让想要扫描的面朝上。

根据原稿宽度，滑动ADF原稿导轨。

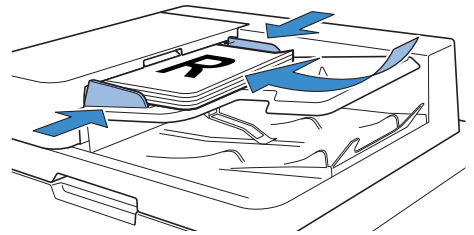

### 放在稿台玻璃上

#### 1. 放置原稿时，让想要扫描的面朝下。

将原稿的角和玻璃左上角的箭头对齐。

 如果原稿极薄，图像中可能会看到背面。您可以通过在原稿后面放置黑纸防止此现象。

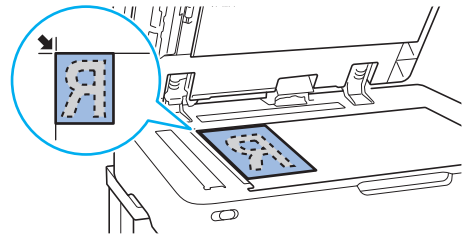

#### 2. 关闭原稿盖板。



#### 无法装入ADF的原稿类型

无法使用ADF扫描以下原稿。将其放在稿台玻璃上。

- 经过裁剪和粘帖的原稿
- 皱褶或卷曲情况严重的原稿
- 弯曲的原稿
- 涂过胶水的原稿
- 有孔的原稿
- 破损的原稿或卷边的原稿
- 幻灯片或描图纸等非常透明的原稿（在原稿背面放一张白纸。）
- 正面或背面有涂层的原稿，例如铜版纸或涂布纸
- 用于传真机或文字处理机的热敏纸
- 表面有严重凸起的原稿

# 复印

## 1. 装入原稿。

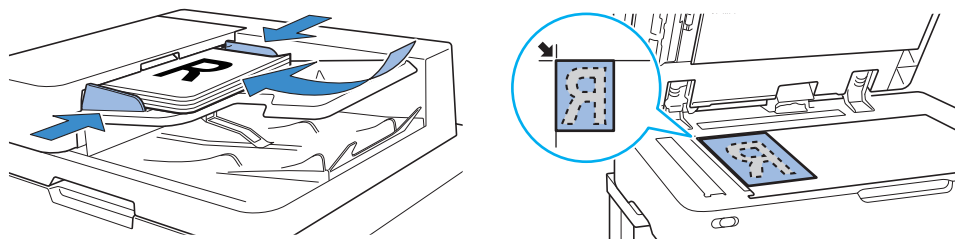

## 2. 轻触[主页1]画面上的[复印]。



## 3. 根据需要更改设置。

使用数字键输入份数。

关于各种复印功能 ▶▶ p.12



## 4. 按下[启动]键。

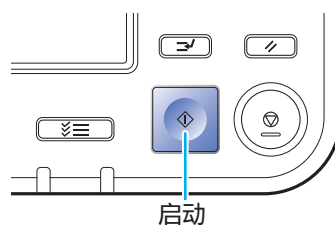



## 原稿和纸张的装入方向

当您在信纸、信封或其它有预印标志的纸张上复印时，原稿和纸张的方向很重要。下面以复印单面原稿为例说明原稿和纸张的方向。

### ● 装入信封的示例

在触摸面板上，将[原稿放置方向]设置为[向左]。

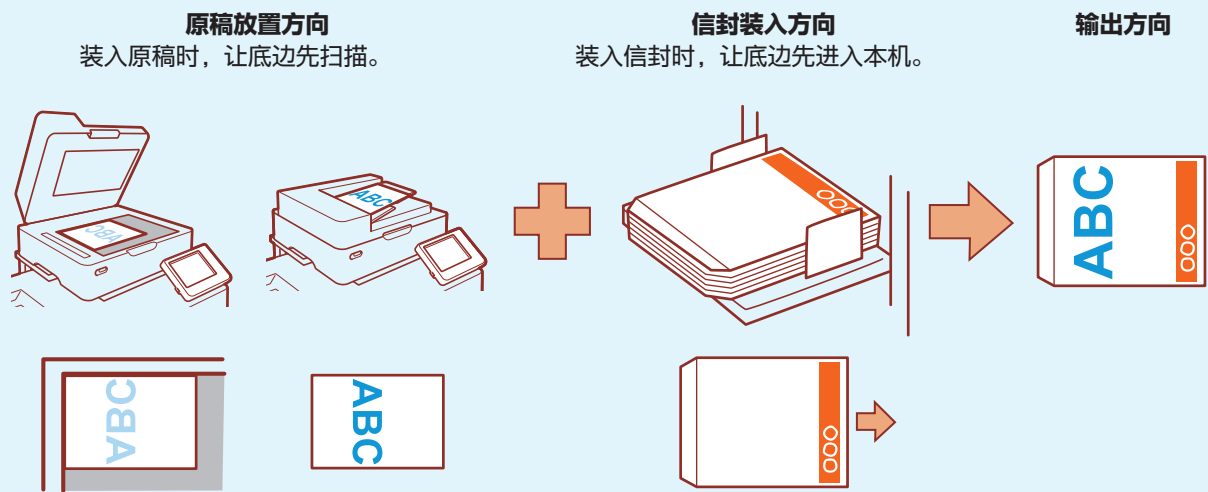

### ● 装入信纸的示例

在触摸面板上，将[原稿放置方向]设置为[顶边]。

 如果连接了选购的堆叠出纸盘，可面朝上输出打印材料。

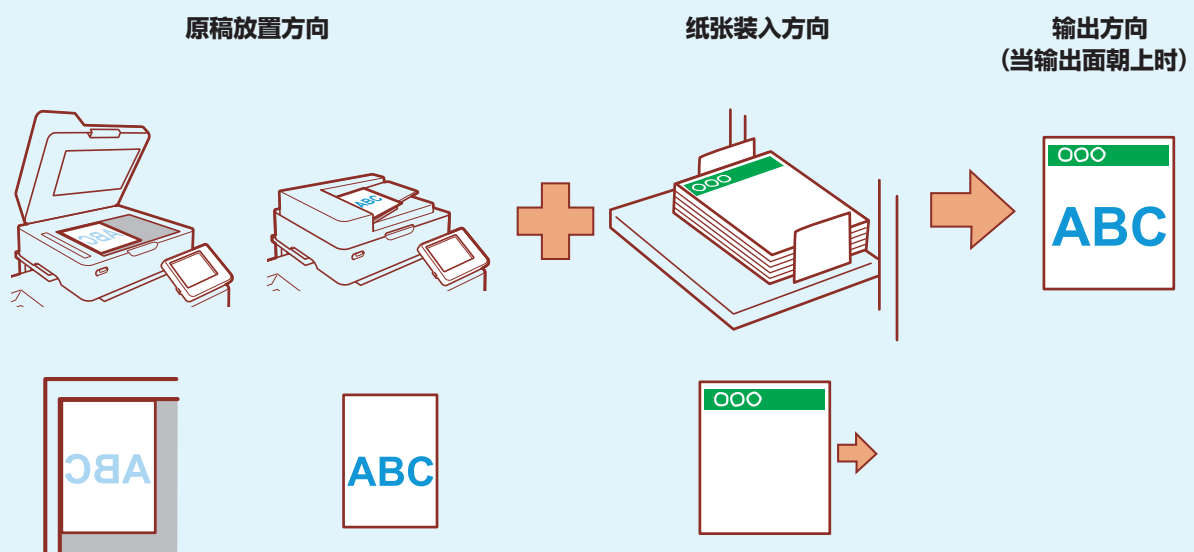

## 关于各种复印功能

### 样本复印

制作大量副本以前，输出一份样本。  
这样您就可以确认结果和设置。



### 建立扫描任务

将使用不同设置扫描的多个数据作为一个作业一起复印。



### 不同原稿尺寸

扫描包含不同尺寸页面的原稿。



### 页面分割

复印小册子等双开文档页面时，将页面拆分为两个部分（左边和右边），并分别复印。



### 页边距

将边框添加到纸张的页边距。  
这样您就可以让海报和标示变得突出。



### 图像质量

指定扫描原稿时的分辨率。更高的分辨率可让您复印  
高质量照片和插图。

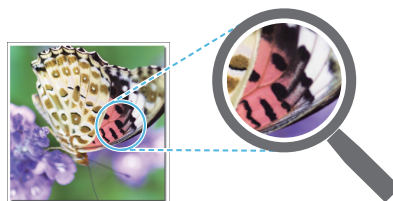

### 原稿类型

通过图像处理复印文档，以适合原稿类型，例如照片和铅笔素描。

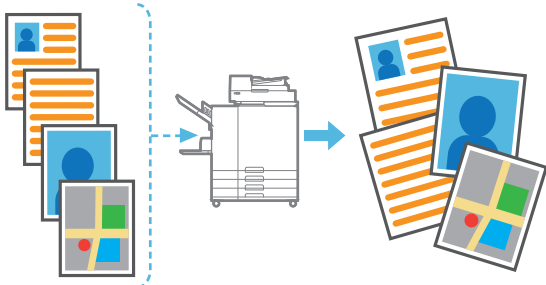

### 伽玛调整

修正原稿所包含颜色的平衡，以创建更自然颜色。

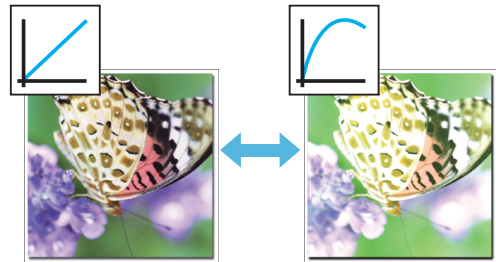

### 底色消除

扫描有背景色的原稿时，让背景色（底色）较浅。

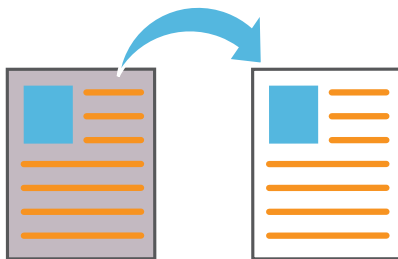

### 添加封面

将封面或封底添加到已复印的文档。

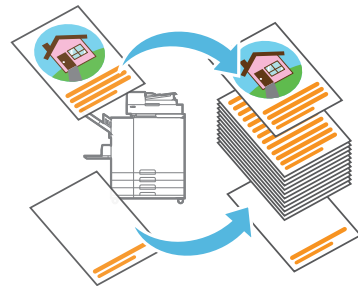

### 插页

在套与套之间插入插页。  
这样您可以快速分离大量会议文档或讲义。

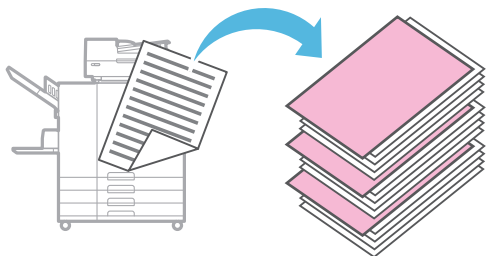

### 图像自动旋转

自动将图像旋转90度，使原稿数据匹配纸张方向。

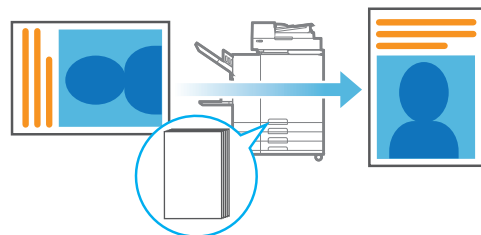

# 扫描

您可以选择[邮件]、[个人电脑]或[控制台]作为发送或存储数据的目的。本节中，以将数据发送到电脑的步骤为例进行说明。

## 1. 装入原稿。

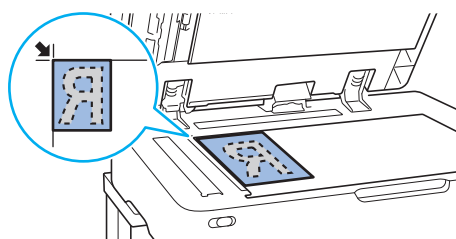
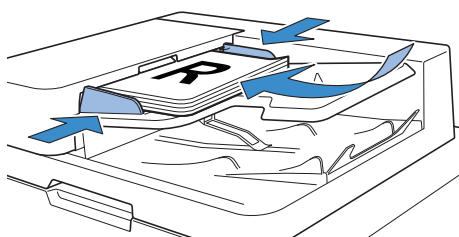

## 2. 轻触[主页1]画面上的[扫描] - [个人电脑]。

 选择[邮件]通过电子邮件发送扫描的数据，或者选择[控制台]将扫描的数据保存到本机的内置固态硬盘(SSD)。



## 3. 轻触[目的地]，然后选择目的地。

根据需要更改设置。

 对于[邮件]，轻触[地址]以配置地址。对于[控制台]，无需配置目的地。



## 4. 按下[启动]键。

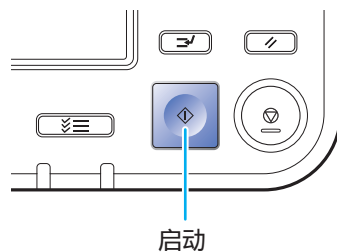



# 什么是[收藏夹]功能?

[复印]画面和[扫描]画面中配置的详细信息可以注册为[收藏夹]。

如果您注册了常用设置，将无需每次都配置相同的设置。将所注册[收藏夹]的快捷方式添加至[主页2]画面，即可随时调用。

## 注册当前设置以便将来使用

1 轻触[自定义菜单]。



2 轻触[创建]。



按照画面上提供的说明执行注册。

## 创建[收藏夹]的快捷方式

[收藏夹]的快捷方式可以在[主页2]画面上创建。

1 轻触[主页2]画面上的[添加]。



2 从列表中挑选收藏夹并轻触[确定]。



## 快捷方式创建后

轻触注册的快捷方式，调用通过收藏夹注册的设置。



按[启动]键，以已加载的设置开始复印或扫描。

# 打印

本节中，以从Microsoft® Windows® 10记事本应用程序打印的步骤为例进行说明。

## 将数据发送到本机

### 1. 在[文件]菜单中单击[打印...]

 菜单和按钮的名称根据您使用的应用程序而异。

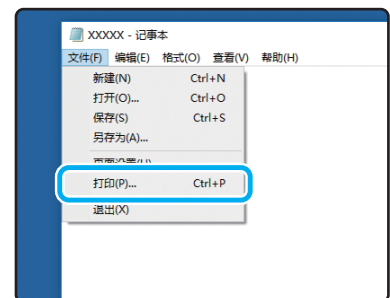

### 2. 单击[首选项]，并确认设置。

确认设置后，单击[确定]并关闭打印机驱动程序画面。

关于各种打印功能▶▶ p.20

 注册常用设置会很有用。只需单击[恢复用户设置]即可调用指定的值\*。关于更多信息，请参阅“用户指南”。

\* 指定的值表示为已从[打印机属性]更改的值。

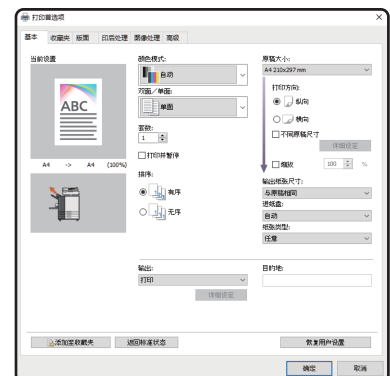

### 3. 单击[打印]。

打印数据被发送到本机。





采用出厂设置时，当您登录时本机会自动开始打印。  
如果打印未在您登录时自动开始，请执行以下步骤。

## 从本机打印

### 1. 轻触[主页1]画面上的[打印]。



### 2. 选择作业。

可以轻触[]，以缩略图查看等待作业。

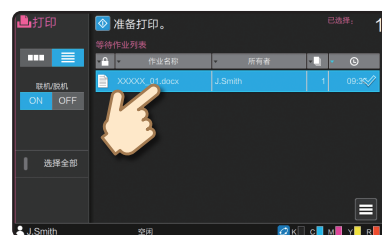

### 3. 按下[启动]键。

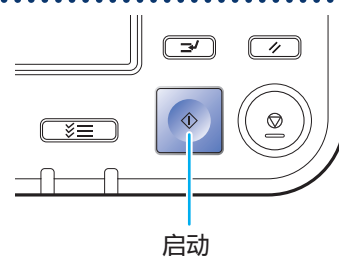

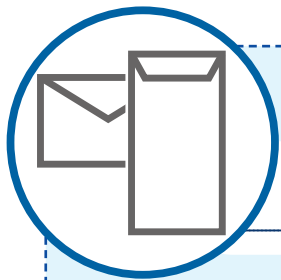

## 如何在信封上打印？

下文讲述了如何在No.10信封尺寸的信封上打印为例。  
此处使用的文档数据设置为与信封相同的尺寸，其方向设置为纵向。

 在信封上打印时，建议您连接选购的堆叠出纸盘和信封进稿器。

### 装入信封

滑动导板并装入信封。

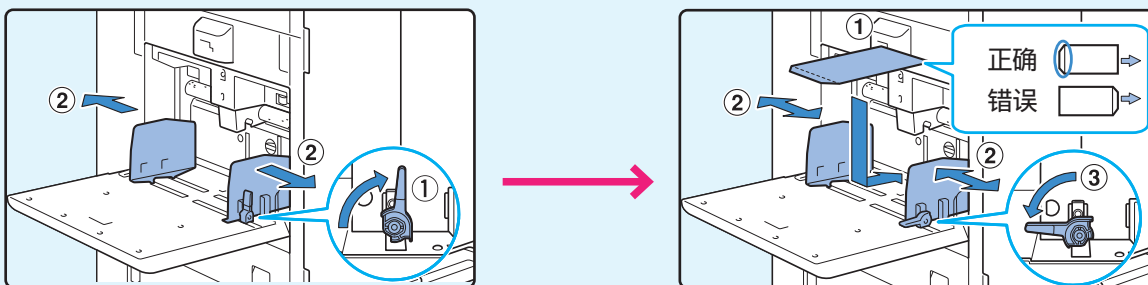

-  装入信封时，让底边（不带口盖）先进入本机。
- 根据信封的厚度（纸张重量），将进纸导向杆设置为“✂(卡)”关于更多信息，请参阅“用户指南”。

### 使用操作面板指定标准进纸盘的纸张尺寸

轻触[主页1]画面 - [系统信息] - [纸托盘设置] - [标准进纸盘]。

消耗品 ▶▶ p.29

1 轻触[双馈检查]中的[OFF]。

2 确认[输出纸张尺寸]中的信封尺寸。

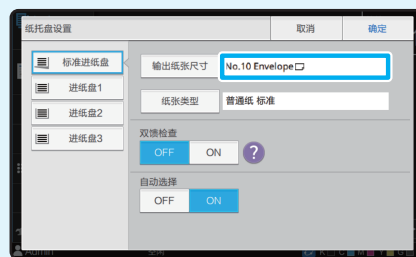

 当[输出纸张尺寸]设置为[自动]且本机可以检测到尺寸的信封装入标准进纸盘中时，将自动设置纸张尺寸。若要更改设置，请轻触[输出纸张尺寸] - [标准]，选择信封尺寸，然后轻触[确定]。

 如果无法从[标准]中选择装入信封的纸张尺寸，请在管理员菜单上的[自定义纸张输入]中注册信封尺寸。

### 3 轻触[纸张类型]。



轻触[确定]完成设置。

- [类型]：轻触[普通纸]或[喷墨纸]。
- [厚度]：轻触[信封]\*。

\* 在使用标准进纸盘执行以下任一操作时自动选择[信封]：

- 当[输出纸张尺寸]设置为[自动]时将本机可以检测到尺寸的信封装入标准进纸盘中
- 在[输出纸张尺寸]的[标准]中选择信封尺寸

## 使用打印机驱动程序配置设置

在[基本]选项卡中配置设置。

### 1 对[原稿大小]选择No.10信封并对[打印方向]选择[纵向]。

### 2 对[输出纸张尺寸]选择[与原稿相同]。

### 3 对[进纸盘]选择[标准进纸盘]。

 在[印后处理]选项卡的[出纸盘]中指定出纸盘。

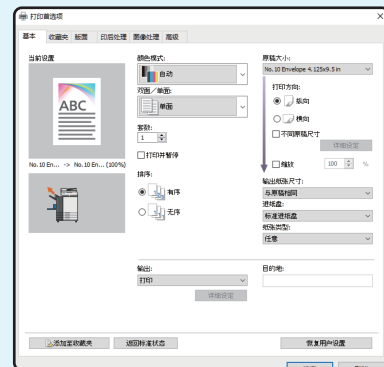

在[版面]选项卡中配置设置。

### 4 对[旋转]选择[180度]。 打印方向旋转180度。



单击[确定]完成设置。

最终完成图像

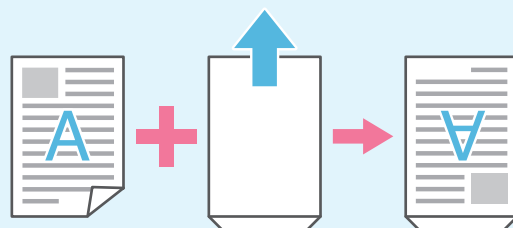

## 关于各种打印功能

### 打印并暂停

打印大量页面以前，打印一份样本。  
这样您就可以确认结果和设置。



### 纸张类型

使用所选纸张类型的最佳颜色进行打印。

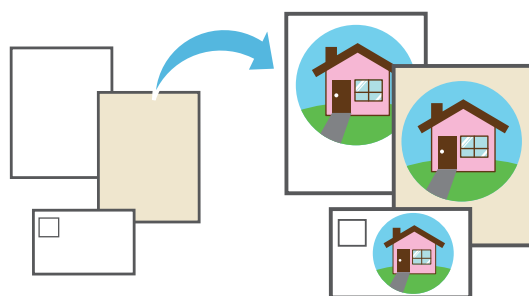

### 存储

将文档保存在本机上的文件夹中。  
您可以根据需要打印数据。

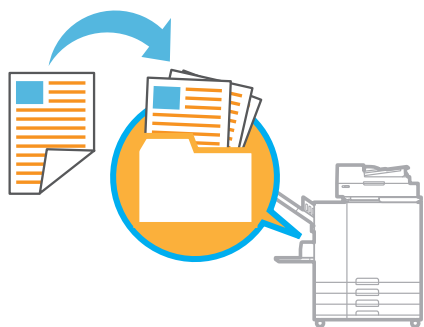

### 拼版

将连续的页面一起打印在一张纸上。  
您可以使用此设置节约纸张。



### 小册子

重新排列页面进行打印，使其对折时的顺序正确。



### 装订边距

配置将装订纸张的位置。装订余边也可调节。

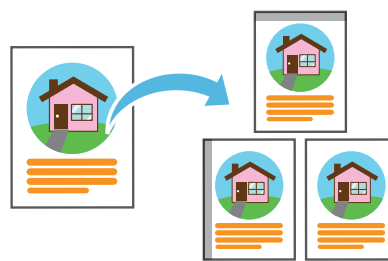

### 速度优先

打印输出的分辨率为300 x 300 dpi，不使用文件红墨水。此选项可减少图像处理负载。

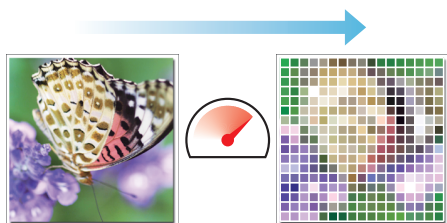

### 半色调

配置以点的密度还是以点的大小表示连续渐变。

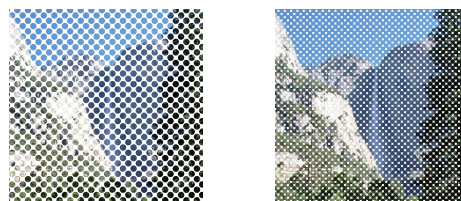

### 信封图像处理

在信封上打印时，最大程度减少模糊和污迹。

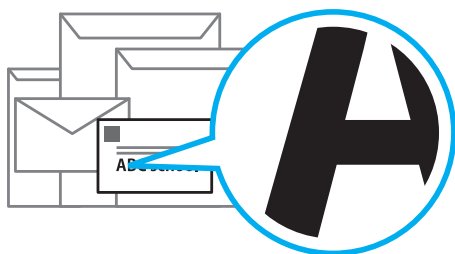

### 编程

根据份数或套数的预配置程序打印。插页功能也可配置。

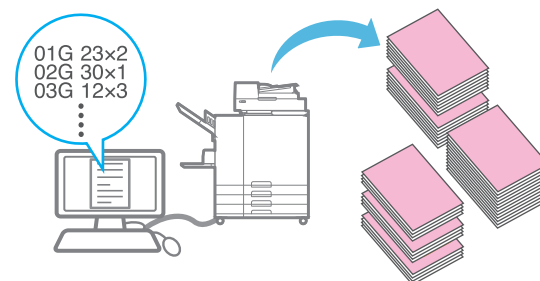

### 海报打印

放大一页图像数据并将其分成多张纸进行打印。

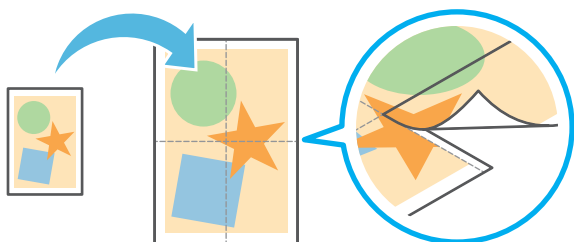

### 空白页检测

指定此项防止打印原稿的空白页面。

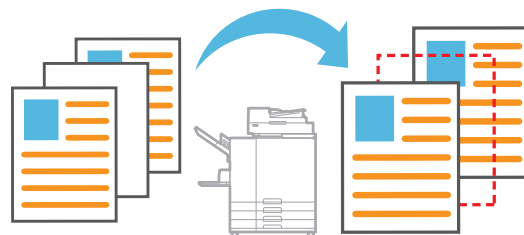

## 使用存储功能

扫描的数据和打印设置一起保存。

### 将扫描的数据保存到存储区

#### 1. 装入原稿。

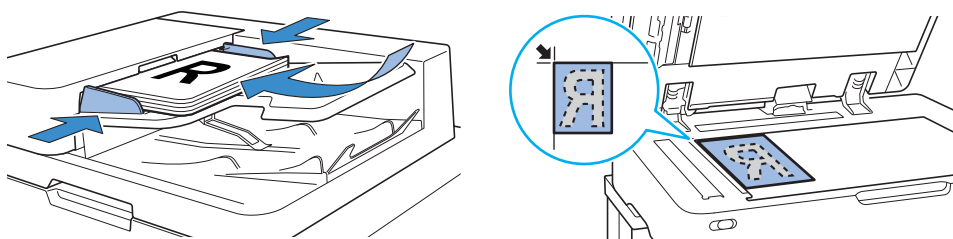

#### 2. 轻触[主页1]画面上的[存储] - [保存]。



#### 3. 选择目标文件夹，然后轻触[保存文档]。

您也可以更改设置。

您可以轻触[添加文件夹]创建新的文件夹作为目的地使用。



#### 4. 按下[启动]键。



以和数据一起保存的设置打印数据。

## 打印存储器中的已保存数据

### 1. 轻触[主页1]画面上的[存储] - [加载]。



### 2. 选择要加载的文件夹，并选择文档。

 您可以轻触[搜索]以搜索文档。  
使用数字键输入份数。



### 3. 按下[启动]键。

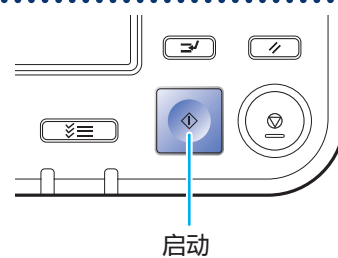

## 当纸张用完时

建议在进纸盘中装入普通纸。

### 将纸张装入进纸盘

1

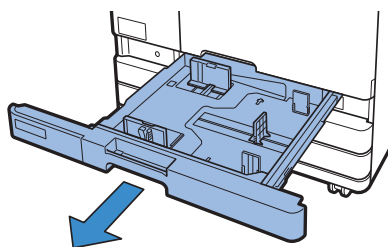

2

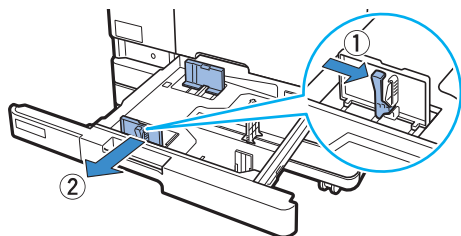

3

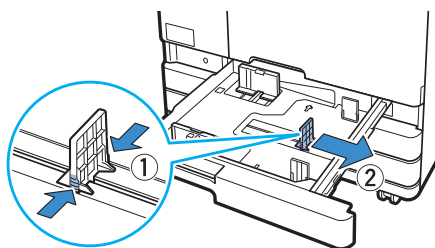

4

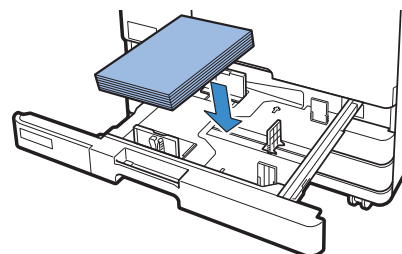

使用A4纸时

5

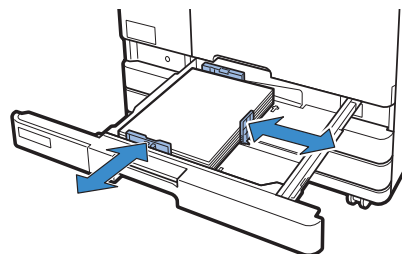

❗ 本机根据挡板位置检测纸张尺寸。务必根据纸张边缘定位挡板。

6

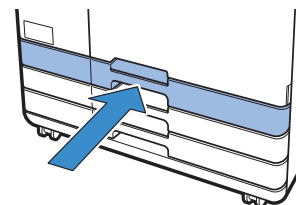

❗ 切换到其他类型或尺寸的纸张时，请从[主页1]画面 - [系统信息] - [纸托盘设置]更新进纸盘设置。



将厚纸、明信片或信封等特殊纸张装入标准进纸盘。

## 将纸张装入标准进纸盘

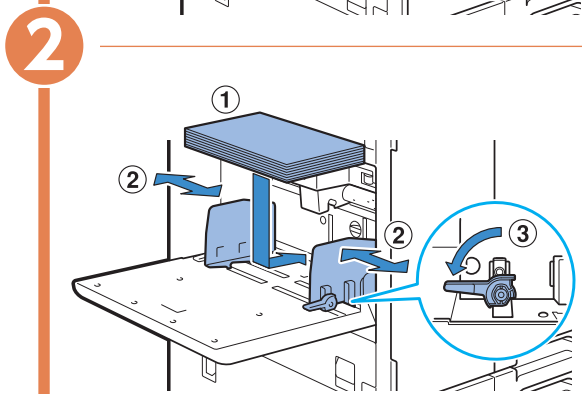
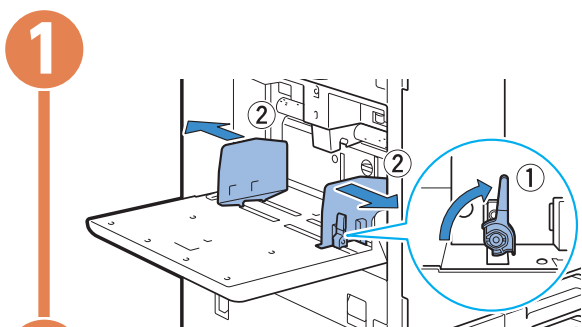

❗ 本机会根据导板位置检测纸张尺寸。务必根据纸张边缘定位导板。

3

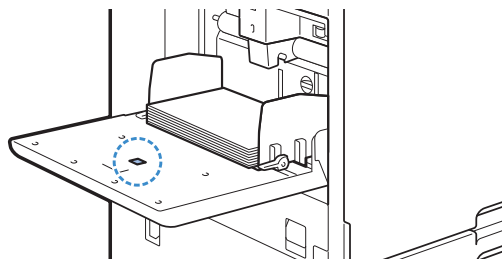

- ❗ 装入A4或A5尺寸的纸张时，不要将备用纸张放在纸张尺寸检测传感器上。如果传感器堵塞，本机将无法正确检测纸张尺寸。
- 切换到其他类型或尺寸的纸张时，请从 [主页1]画面 - [系统信息] - [纸托盘设置]更新标准进纸盘设置。



### 请勿使用这些纸张类型

使用这些纸张类型可能会造成卡纸等问题。

- 不符合基本规格条件的纸张\*
- 表面处理纸张，如热敏纸或复写纸
- 卷曲的纸张 (3 mm 或以上)
- 有皱褶的纸张
- 弯曲的纸张
- 破损的纸张
- 带有皱纹的纸张
- 铜版纸等镀层纸
- 卷边纸
- 涂过胶水的纸张
- 有孔的纸张
- 蜡光相纸
- 幻灯片
- 合成纸 (Yupo)

\* 关于基本规格的更多信息，请参阅“用户指南”。

## 当墨水用完时

当墨水用完时，将显示墨水更换信息并停止打印。即使信息显示只需更换一种颜色，都无法打印。

### 更换墨盒

1



更换所示颜色的墨盒。

2

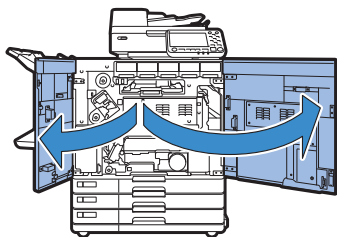

3

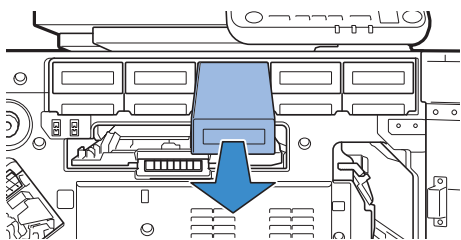

4

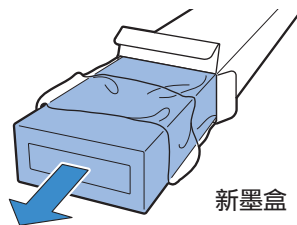

5

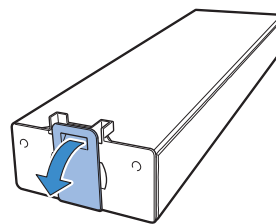

6

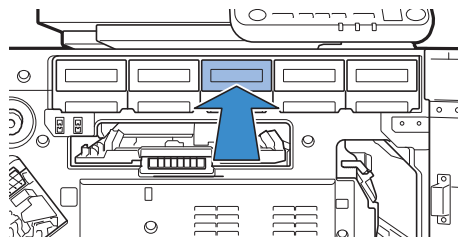

7

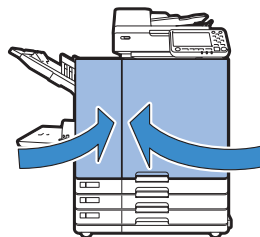

## 处理墨盒

处理墨盒时，注意以下事项。

### 注意

- 避免将墨水弄到皮肤上或眼睛里面。
  - 确保打印期间通风良好。
  - 如果您在使用本机时开始感到不适，请立即就医。
-  • 建议使用RISO墨水正品。
- 使用非RISO墨水可能无法实现最佳的打印机性能。因使用非RISO墨水所造成的故障和性能下降不属于产品保修或服务合约的范围。
  - 在生产日期后的约24个月内使用墨盒（室温下保存时）。为了保持良好的打印质量，请确认生产日期并在购买后尽快使用。  
您可以在墨盒上找到生产日期。
  - 为了保持最佳打印质量，请注意生产日期，并在购买后尽快使用。
  - 显示墨盒更换信息以前，请勿取出墨盒。
  - 请勿摇晃墨盒。摇晃会形成气泡，这可能会造成墨水无法正确供应，并导致打印模糊。
  - 墨盒由纸和塑料制成。请勿使其跌落或受损。
  - 请在将墨盒装入本机的前一刻再从塑料袋中取出墨盒。
  - 请在使用墨盒的前一刻再取下墨盒盖。
  - 取下墨盒盖以后，请让墨水供应口朝上。如果供应口朝下，墨水可能会漏出。
  - 在您取下保护盖的地方可能会有墨水。请勿触摸。  
墨水与衣物接触会造成永久性污迹。
  - 请勿尝试向墨盒中添加墨水。

关于与墨盒相关的更多注意事项，请同时参阅“用户指南”。

## 扫描仪维护

定期清理扫描仪，确保最佳的副本和扫描图像质量。

灰尘、污物、墨水、胶水或修正液等异物粘在稿台玻璃或ADF的白条上可能会造成副本或扫描质量下降。用软布轻轻擦拭以下区域数次。

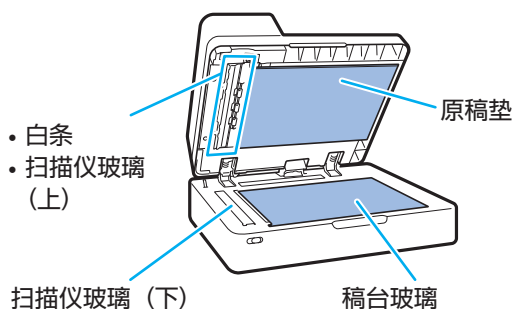

- ❗ 请勿执行非本指南所述的操作。若要调节或修理本机，请联系您的经销商或授权的服务代表。
- 稿台玻璃易碎。切勿用硬物触碰或者让其受到撞击。

### 扫描仪玻璃

如果扫描仪玻璃变脏，副本和扫描上可能会出现黑色条纹。

用软布擦拭扫描仪玻璃。

擦拭扫描仪顶部的扫描仪玻璃时，请按照以下步骤。

1

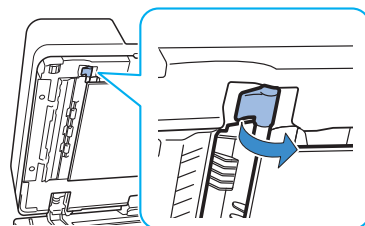

2

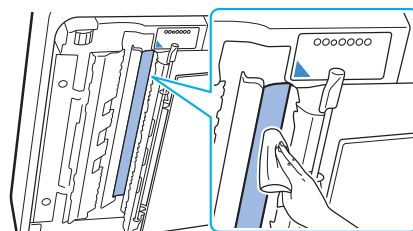

3

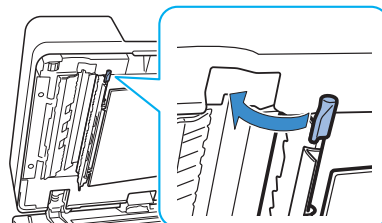



## 有用的提示

### 消耗品

通过轻触[主页1]画面上的[系统信息]，可以查看消耗品状态，例如剩余墨水以及标准进纸盘和进纸盘中的剩余纸张量。



### RISO Console

通过RISO Console，可通过电脑的网络浏览器远程访问本机，让您可以从不同的地方确认本机状态和设置，以及处理数据。也可以查看墨水和纸张等消耗品的状态。若要使用RISO Console，请确保本机已连接到网络。

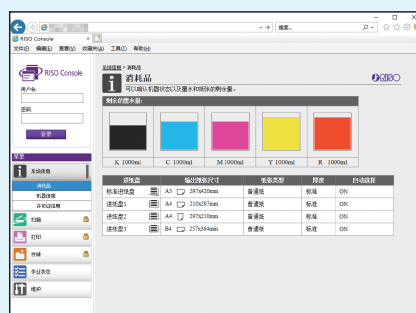

### 清理打印头

打印的纸张可能因打印头堵塞而有白色条纹或比较模糊。在[主页1]画面上轻触[维护] - [打印头清洗]，使打印头不再堵塞。通常设置[正常清洗]。如果无法解决问题，请执行[强力清洗]。



### 打印机配置

向本机添加选购设备时，请在打印机的[环境]选项卡中配置打印机配置。单击[获得打印机信息]从打印机获取选购设备配置信息。



## 本机的功能

本节说明可以使用本机制作的一些打印材料。

### ● 使用模式和打印材料示例

关于如何打印的更多信息，请参阅“用户指南”。

#### 标准打印

您可以用本机进行各种用途的打印。

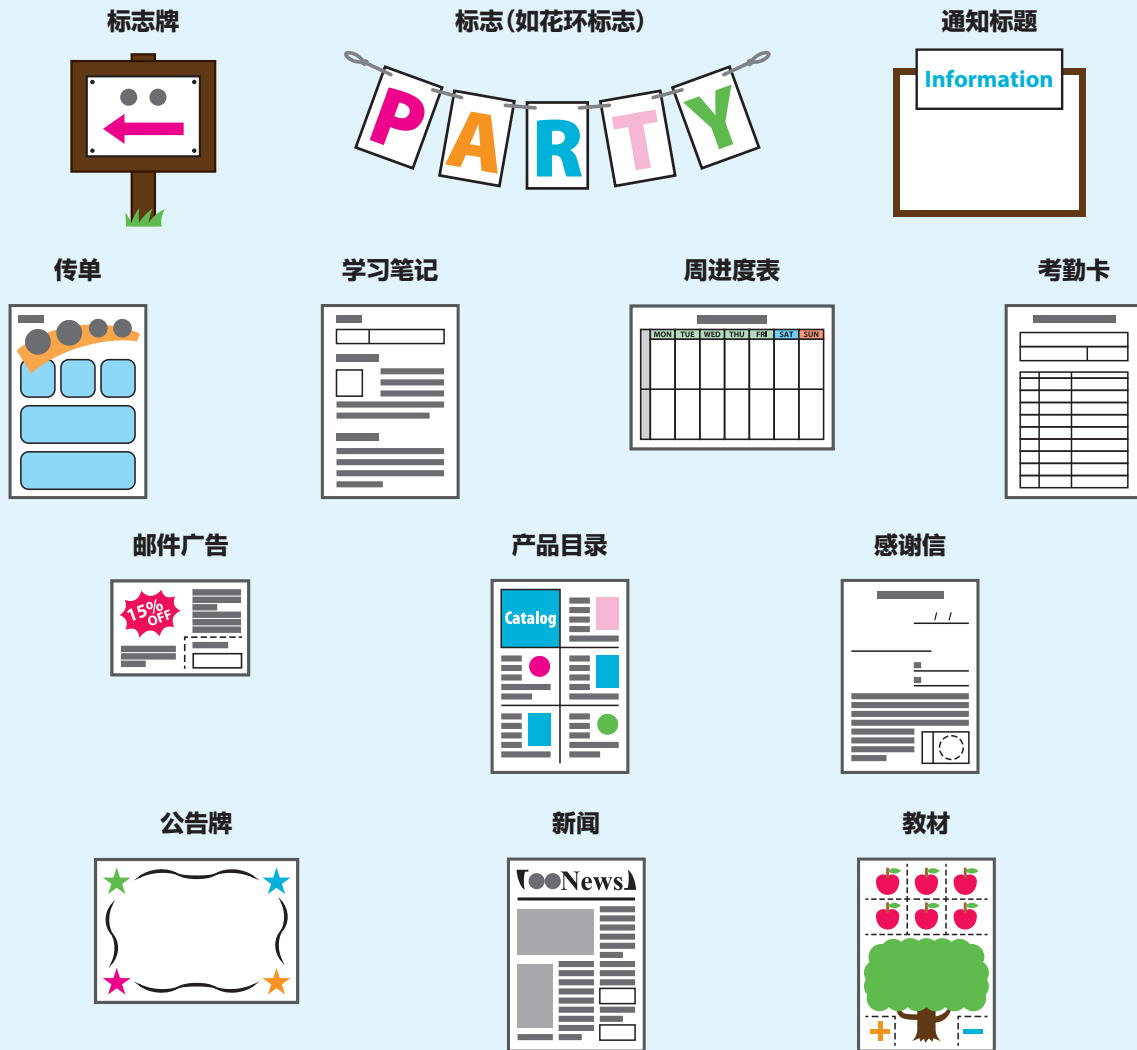

#### 海报打印

您可以使用海报功能制作大型打印材料。

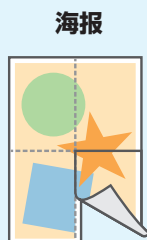

海报

#### 信封打印 (信封图像处理)

您可以直接在信封上打印。



信封

## 事务打印

也可以高速打印每次输出时变化的数据（可变数据）。

交易表格



带付款单的交易表格



## 用选购设备制作的打印材料

如果选购设备与本机相连，还可以使用附加功能。

### 装订

需要交错装订托盘或多功能整理器。

### 骑马订装订小册子

需要多功能整理器。

参考材料

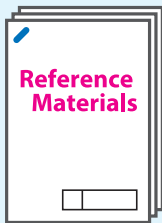

考试题

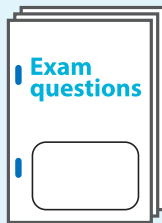

报告



### 三折

需要安装折页机的多功能整理器。

### 双折

需要多功能整理器。

### 打孔

需要安装打孔机的多功能整理器。

小册子



节目表



作品

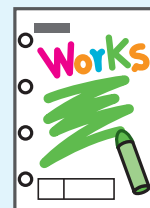

账簿（报价、发票）

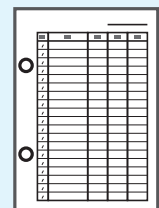



## 存放消耗品

### • 纸张存放和处理

- 请始终使用从密封包装中取出的纸张。
- 完成打印以后，请从标准进纸盘中取出未使用的纸张，将其放回原包装并进行存放，直到您需要再次使用。如果将纸张留在标准进纸盘中，纸张可能会卷曲，从而导致卡纸。

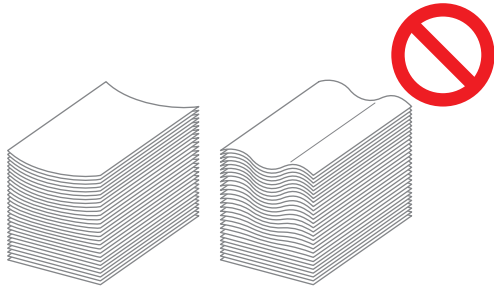

- 如果纸张边缘没有切齐或者如果纸张表面粗糙（比如绘图纸），请在使用之前将纸张展开为扇形。
- 将纸张平整存放在温度不高、不潮湿或者不会受到阳光直射的地方。

### • 存放墨盒

因为墨盒的一部分由纸制成，如果不正确地存放在不合适的环境中，可能会变形并且无法使用。请按照以下指示正确存放墨盒。

- 将墨盒存放在原包装中，并务必水平放置，同时遵守“此面朝上”标记的指示。
- 避免冷冻和阳光直射。存放在5°C至35°C之间的地方。请勿存放在温度剧烈变化的位置上。
- 将墨盒从塑料袋中取出后，如果要存放墨盒，请按照墨盒上指示的方向放置，并请尽快装入本机使用。



## 可能无法复印的原稿

- **请勿以任何违反法律或侵犯版权的方式使用设备，即使是进行私人用途的复印。更多细节，请联系您的经销商或授权的服务代表。通常情况下，请您按判断力和常识使用。**
- **请勿使用本机对以下项目制作副本。**
  - 与商业相关的文档（例如公开发行的股票凭证、汇票和支票）的副本，商业使用所需的副本除外
  - 政府颁发护照的副本；机动车行驶证、许可证以及由公共或私人组织颁发的个人身份证明的副本；以及通行证、食品券和其他票券的副本
  - 受版权保护的项目（例如出版物、音乐、艺术作品、印刷品、图纸和照片）的副本，个人或家庭使用除外



### 商标信誉

Microsoft、Windows、Windows Server、Internet Explorer和Microsoft Edge是微软公司在美国和/或其他国家的注册商标或商标。

Mac、macOS、OS X和Safari是苹果公司的商标。

Adobe、Adobe标志、PostScript和PostScript 3是Adobe在美国和/或其他国家的注册商标或商标。

Linux®是Linus Torvalds在美国和其他国家的注册商标。

ColorSet是Monotype Imaging Inc.已在美国专利与商标局注册的注册商标，可能也已在其他管辖区域注册。

♻️、RISO、闪彩印王和FORCEJET是理想科学工业株式会社在美国和其他国家的商标或注册商标。

其他公司名称和/或商标分别是各公司的注册商标或商标。



在美国、加拿大和台湾

作为ENERGY STAR®的合作伙伴，理想科学工业株式会社确定本产品符合ENERGY STAR®能效标准。



完成日期: 2021.10

© Copyright 2021 RISO KAGAKU CORPORATION