

ComColor GL Series

9730/9730R
7430/7430R

Questo manuale descrive come procedere in caso di inceppamento carta o se si verificano altri problemi.

Guida alla risoluzione dei problemi



ATTENZIONE

Le “Precauzioni di Sicurezza” sono fornite nel Manuale dell’utente.

Leggerle attentamente prima dell’uso.

Dopo la lettura di questo manuale tenerlo a portata di mano per una futura consultazione.

Informazioni sul presente manuale

Prefazione

Grazie per aver acquistato un prodotto serie ComColor GL.

Questo manuale descrive le possibili cause e le soluzioni dei problemi che possono verificarsi durante l'utilizzo della macchina.

Tenere il manuale a portata di mano, ad esempio vicino alla macchina, per un riferimento semplice.

I seguenti manuali sono forniti insieme alla macchina.

● **Guida rapida**

Questo manuale descrive le funzioni base della macchina e come sostituire i materiali di consumo.

Tenere il manuale a portata di mano, ad esempio vicino alla macchina, per un riferimento semplice.

● **Manuale dell'utente**

Questo manuale descrive le precauzioni per la gestione e le specifiche, nonché il funzionamento e le impostazioni di ciascuna funzione.

Leggere questo manuale per conoscere più approfonditamente la macchina.

● **Manuale dell'amministratore**

Questo manuale descrive le impostazioni della macchina e i dispositivi opzionali che devono essere configurati dall'amministratore.

● **Guida alla risoluzione dei problemi (questa guida)**

Questo manuale descrive come procedere in caso di inceppamento carta o se si verificano altri problemi.

Informazioni sul presente manuale

(1) Il presente manuale non può essere riprodotto, in parte o per intero, senza previa autorizzazione di RISO KAGAKU CORPORATION.

(2) Il contenuto del presente manuale può essere modificato senza preavviso in caso di miglioramenti del prodotto.

(3) RISO KAGAKU CORPORATION non è responsabile di qualsiasi conseguenza derivante dall'utilizzo del presente manuale o della macchina.

Crediti marchi di fabbrica

Microsoft, Windows, Windows Server, Internet Explorer e Microsoft Edge sono marchi o marchi registrati di Microsoft Corporation negli Stati Uniti e/o in altri paesi.

Mac, macOS, OS X e Safari sono marchi di Apple Inc.

Adobe, il logo Adobe, PostScript e PostScript 3 sono marchi o marchi registrati di Adobe negli Stati Uniti e/o in altri paesi.

Linux® è il marchio registrato di Linus Torvalds negli Stati Uniti e in altri paesi.

ColorSet è un marchio di Monotype Imaging Inc. registrato presso l'Ufficio Marchi & Brevetti degli Stati Uniti e potrebbe essere registrato in determinate giurisdizioni.

FeliCa è un marchio registrato di Sony Corporation.

MIFARE è un marchio registrato di NXP B.V.

 **RISO**, ComColor e FORCEJET sono marchi o marchi registrati di RISO KAGAKU CORPORATION negli Stati Uniti e in altri paesi.

Altri nomi corporate e/o marchi di fabbrica sono marchi o marchi registrati rispettivamente di ciascuna società.

Simboli, annotazioni e screenshot utilizzati in questo manuale

■ Simboli utilizzati in questo manuale



Indica le precauzioni da osservare per utilizzare questa macchina senza rischi.



Indica elementi importanti da tenere presente o che sono vietati.



Indica informazioni utili o aggiuntive.

■ Nomi di tasti e pulsanti

I nomi seguenti sono indicati fra parentesi quadre []:

- Tasti fissi sul pannello operativo
- Pulsanti ed elementi visualizzati sullo schermo del pannello touch
- Pulsanti ed elementi visualizzati sulla finestra del computer

Esempio: premere il tasto [Stop].

■ Nomi di dispositivi opzionali

In questo manuale, i nomi dei dispositivi opzionali sono descritti utilizzando un termine generico, come illustrato di seguito. Il nome specifico per ogni elemento del dispositivo viene utilizzato per la spiegazione delle sue funzionalità esclusive.

Nome utilizzato in questo manuale	Dispositivi opzionali
Vassoio standard	Alimentatore ad alta capacità
Vassoio di impilamento*	Vassoio impilamento a controllo automatico
	Vassoio di impilamento largo
	Fascicolatore ad alta capacità

* Vassoio di impilamento opzionale collegato al lato destro della macchina.

■ Illustrazione e procedure operative in questo manuale

- Le procedure operative, gli screenshot e le illustrazioni in questo manuale si riferiscono a ComColor GL9730/GL9730R con lo scanner opzionale collegato.
- Gli screenshot contenuti in questo manuale possono variare a seconda del modello di macchina e dell'ambiente d'utilizzo, inclusi i dispositivi opzionali collegati.

Contenuti

Informazioni sul presente manuale	1
Simboli, annotazioni e screenshot utilizzati in questo manuale	2
Pannello touch	5
Schermata [Home1]	5
Area di stato	6
Icone elenco lavori	7
Capitolo 1 Messaggi	9
Messaggi di errore del pannello touch	10
Esempi di messaggi	10
Necessaria assistenza	10
Errori unità	11
Inceppamento carta	12
Errori materiali di consumo	12
Errori di installazione	13
Avviso	15
Informazioni	21
Capitolo 2 Risoluzione dei problemi	23
Inceppamenti carta	27
Precauzioni per la rimozione della carta inceppata	29
Inceppamenti carta frequenti	30
Percorso di alimentazione carta	32
Risoluzione dei problemi generali per questa macchina	35
Risoluzione dei problemi per il driver della stampante e la stampa	40
Risoluzione dei problemi per la copia	45
Risoluzione dei problemi per la scansione	48
Risoluzione dei problemi per archiviazione e USB	49
Risoluzione dei problemi per la finitrice multifunzionale e l'unità uscita sfalsata	52
Inceppamenti della pinzatrice (Finitrice multifunzionale)	54
Inceppamenti della pinzatrice (Unità uscita sfalsata)	55
Il contenitore delle graffette è caduto (Finitrice multifunzionale)	56
Risoluzione dei problemi per il vassoio di alimentazione	59

Risoluzione dei problemi per l'alimentatore ad alta capacità	60
Risoluzione dei problemi per il fascicolatore ad alta capacità	61
Risoluzione dei problemi per il lettore di schede IC	62
Altri problemi	63
Risoluzione dei problemi per il Kit PS opzionale	66
Capitolo 3 Manutenzione	67
Sostituzione della cartuccia delle graffette	67
Sostituzione della cartuccia delle graffette R1 (Finitrice multifunzionale)	67
Sostituzione della cartuccia delle graffette R2/R3 (Finitrice multifunzionale)	68
Sostituzione della cartuccia delle graffette (Unità uscita sfalsata)	70
Pulizia della scatola di perforazione	71
Smaltimento degli scarti di perforazione	71
Pulizia del contenitore delle graffette di scarto	72
Smaltimento degli scarti di graffette R5	72
Domande semplici	73

Pannello touch

Il pannello touch permette di eseguire operazioni e di controllare lo stato corrente della macchina. Utilizzare le informazioni descritte in questa sezione per risolvere i problemi più agevolmente.

Schermata [Home1]

Sulla schermata [Home1], premere un pulsante di modalità per accedere alle impostazioni e alle funzioni di quella modalità. È possibile controllare le informazioni descritte di seguito su ogni pulsante di modalità o sulla schermata [Info sistema].

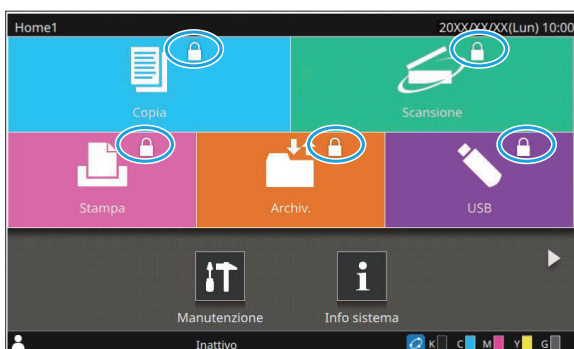

L'icona di un lucchetto è visualizzata nell'angolo in alto a destra del pulsante di modalità

L'icona di un lucchetto visualizzata su un pulsante di modalità indica che è necessario registrarsi per accedere alla modalità selezionata.

- L'amministratore imposta se il login utente è necessario per ciascuna modalità.

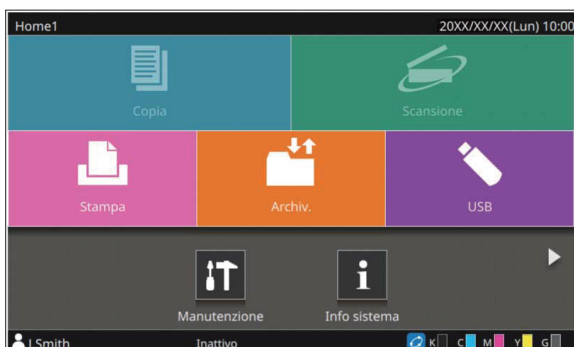

Un pulsante di modalità è grigio

I pulsanti per le modalità che l'utente corrente non è autorizzato a utilizzare sono grigi.

- L'amministratore imposta i diritti di accesso alle modalità per ciascun utente.

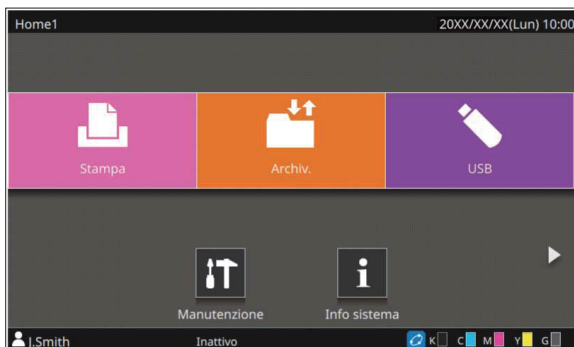

Un pulsante di modalità non è visualizzato

Se l'amministratore imposta un pulsante di modalità su [OFF] in [Personal.scherm.iniz.], quel pulsante di modalità non viene visualizzato.



- [Menu amministratore] è visualizzato solo quando l'utente è collegato come amministratore.
- A seconda dello stato della connessione o delle impostazioni dei dispositivi, i pulsanti per ciascuna modalità potrebbero non essere visualizzati.

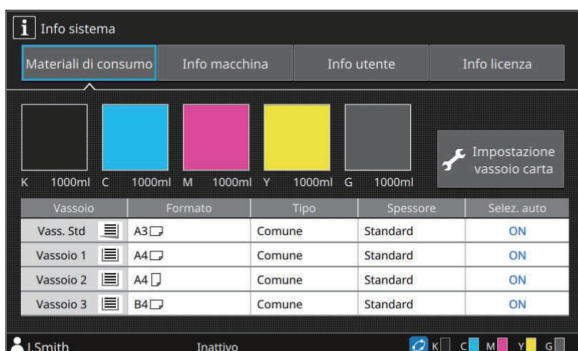

Schermata [Info sistema]

È possibile toccare [Info sistema] sulla schermata [Home1] per controllare le informazioni su materiali di consumo, macchina, utente e licenza.

La schermata [Materiali di consumo] visualizza lo stato dell'inchiostro e della carta.



- [Info utente] è visualizzato solo quando un utente ha effettuato l'accesso.

Area di stato

Le informazioni descritte di seguito sono visualizzate nella barra di stato sul pannello touch.



① Nome utente

È visualizzato il nome utente dell'utente attualmente collegato.

② Stato della stampante

Lo stato attuale della macchina è indicato con una descrizione del tipo [Inattivo], [Stampa], [Errore] o [Alcune unità non disponibili].

③ Offline

Questa icona è visualizzata quando [Online/Offline] è impostato su [OFF]. Mentre l'icona è visualizzata, la macchina non riceve lavori.

④ Icona del collegamento FORCEJET™

Questa icona indica se tutti i componenti richiesti per la stampa funzionano correttamente.

La visualizzazione varia a seconda del materiale di consumo o dei dettagli di configurazione.

- (ON): utilizzo di inchiostro RISO
- (ON): utilizzo di inchiostro non RISO (informazioni sui materiali di consumo inserite).
- (Lampeggiante): utilizzo di inchiostro non RISO (informazioni sui materiali di consumo non inserite).

Per ulteriori informazioni sull'impostazione delle informazioni sull'inchiostro, vedere "Viene visualizzata la schermata [Immissione info inchiostro]." (p.65).

⑤ Indicatore del livello d'inchiostro

La barra di ciascun inchiostro indica la quantità rimanente di inchiostro. Quando la barra inizia a lampeggiare, è ora di sostituire la cartuccia d'inchiostro. Preparare una nuova cartuccia d'inchiostro per il colore che lampeggia.



- La quantità di inchiostro rimanente non può essere visualizzata per gli inchiostri non RISO. Viene visualizzato il simbolo [--] anziché l'indicatore dell'inchiostro rimanente.

Icone elenco lavori

L'elenco dei lavori sulla schermata [Finiti] visualizza le seguenti icone in base al tipo di lavoro, insieme al nome documento/nome lavoro.

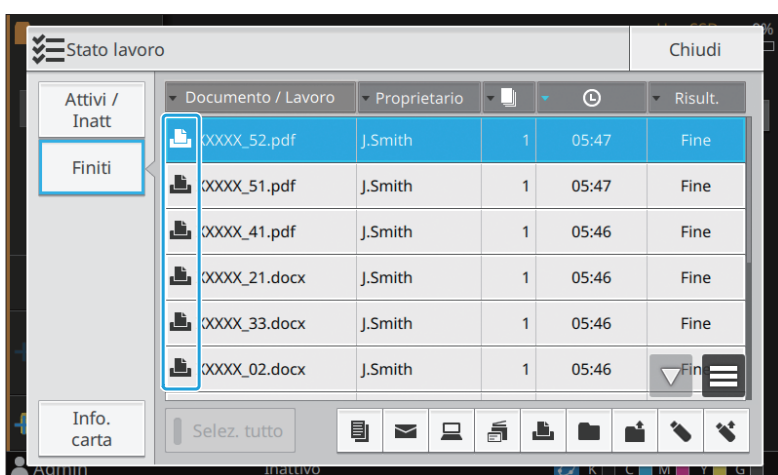

Icona	Tipo di lavoro
	Lavoro Copia
	Lavoro Stampa
	Lavoro Scansione (Mail)
	Lavoro Scansione (PC)
	Lavoro Scansione (Console)
	Lavoro Archiviazione (Salva)
	Lavoro Archiviazione (Carica)
	Lavoro USB (Salva)
	Lavoro USB (Carica)
	Lavoro con un codice PIN
	Lavoro PS
	Lavori interrotti (dati interrotti o dati con problemi)

Capitolo 1 Messaggi

1

Questo capitolo spiega perché la spia LED di errore sul pannello operativo lampeggia e perché appaiono messaggi sul pannello touch, indicando quindi come procedere.

Quando viene visualizzato il messaggio, risolvere il problema seguendo le istruzioni indicate nel messaggio visualizzato.

Spia LED di errore del pannello operativo

Quando si verifica un errore, la spia LED di errore lampeggia di rosso.

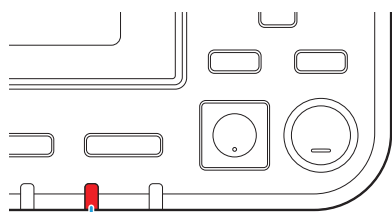

LED di errore

LED scanner

Quando si verifica un errore con lo scanner, la spia LED dello scanner lampeggia di rosso.

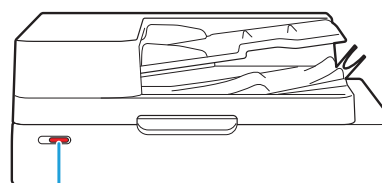

LED scanner

LED di indicazione inceppamento carta

Quando si verifica un inceppamento della carta nella finitrice multifunzionale, il pannello LED si illumina di rosso.

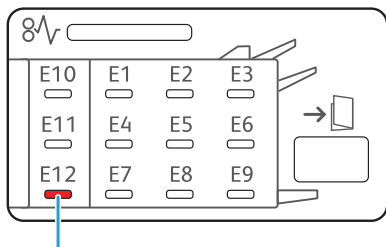

LED di indicazione inceppamento carta

Messaggi di errore del pannello touch

Una descrizione del problema e le istruzioni per risolverlo sono visualizzate come illustrato nella figura sottostante.

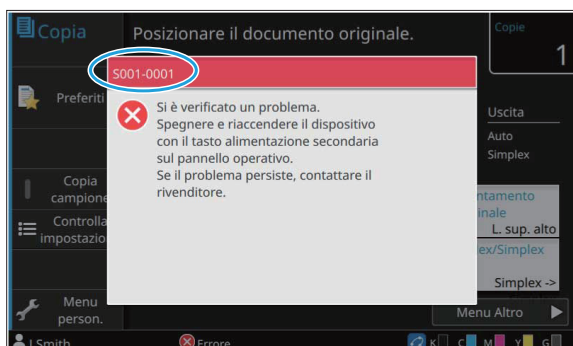

- Un codice di errore alfanumerico viene visualizzato nella parte superiore della schermata messaggio di errore.
Accertarsi di riportare questo codice di errore quando si contatta il servizio assistenza.
 - La prima lettera del codice indica il tipo di problema.
 - I numeri variano a seconda della posizione del problema.

Esempi di messaggi

Di seguito sono riportati alcuni esempi di messaggi. Seguire le istruzioni nei messaggi visualizzati per risolvere i problemi.



- [Annulla] e [Continua] possono essere visualizzati su alcune schermate dei messaggi. Toccare [Annulla] per arrestare l'operazione corrente. Toccare [Continua] per riprendere l'operazione corrente.

<S000-0000>Necessaria assistenza

Questi messaggi di errore vengono visualizzati quando è necessario rivolgersi al servizio assistenza per un controllo o una riparazione.

Messaggio	Come procedere
Si è verificato un problema. Premere il tasto azzeramento o spegnere e riaccendere il dispositivo con il tasto alimentazione secondaria sul pannello operativo. Se il problema persiste, contattare il rivenditore.	Si è verificato un problema. Premere il tasto [Azzeramento] sul pannello operativo. Se il problema non si risolve, premere il tasto [Alimentazione] sul pannello operativo per riavviare la macchina. Se le due operazioni sopra indicate per il ripristino non risolvono l'errore, contattare il rivenditore o il servizio assistenza autorizzato. Accertarsi di riportare il codice di errore visualizzato sul pannello touch quando si contatta il rivenditore o il servizio assistenza autorizzato.
Spazio insufficiente in memoria. Spegner e riaccendere il dispositivo con il tasto di alimentazione secondaria sul pannello operativo.	Non è possibile utilizzare la macchina perché non è disponibile spazio sufficiente sull'unità di memoria a stato solido (SSD). Premere il tasto [Alimentazione] sul pannello operativo per riavviare la macchina. Se il problema non si risolve, contattare il rivenditore o il servizio assistenza autorizzato. Assicurarsi di riportare il codice di errore visualizzato sul pannello touch quando si contatta il rivenditore o il servizio assistenza autorizzato.

<U000-0000>Errori unità

Questi messaggi di errore vengono visualizzati quando è necessario rivolgersi al servizio assistenza per una riparazione.

Messaggio	Come procedere
Si è verificato un problema nel vassoio standard. È possibile utilizzare un altro vassoio per continuare la stampa.	Si è verificato un problema con il vassoio standard. Toccare [Mod. vassoio] e specificare un vassoio carta diverso.
Si è verificato un problema con il vassoio carta (vassoio aggiuntivo). È possibile utilizzare il vassoio standard (altro vassoio) per continuare la stampa.	Si è verificato un problema con il vassoio di alimentazione. Toccare [Mod. vassoio] e specificare il vassoio standard (altro vassoio) come vassoio carta.
Si è verificato un problema nel vassoio di alimentazione 1 (vassoio di alimentazione 2, vassoio di alimentazione 3). Per risolvere il problema, rimuovere la carta inceppata. È possibile utilizzare un altro vassoio per continuare la stampa.	Si è verificato un inceppamento carta nel vassoio di alimentazione. Vedere "Risoluzione dei problemi per il vassoio di alimentazione" (p.59) e rimuovere la carta inceppata. Per continuare la stampa con un altro vassoio, toccare [Mod. vassoio] e specificare un vassoio carta diverso.
Si è verificato un problema nel vassoio di alimentazione 1 (vassoio di alimentazione 2, vassoio di alimentazione 3). Per risolvere il problema, rimuovere la carta inceppata, e premere il tasto azzeramento. È possibile stampare utilizzando un altro vassoio.	Si è verificato un inceppamento carta nel vassoio di alimentazione. Vedere "Risoluzione dei problemi per il vassoio di alimentazione" (p.59) per rimuovere la carta inceppata e premere il tasto [Azzeramento] sul pannello operativo. Se il problema non si risolve, premere il tasto [Alimentazione] sul pannello operativo per riavviare la macchina. Se le due operazioni sopra indicate per il ripristino non risolvono l'errore, contattare il rivenditore o il servizio assistenza autorizzato. Accertarsi di riportare il codice di errore visualizzato sul pannello touch quando si contatta il rivenditore o il servizio assistenza autorizzato. Per continuare a stampare con un vassoio carta diverso, premere il tasto [Azzeramento] sul pannello operativo, cambiare le impostazioni e inviare i dati.
Si è verificato un problema nel vassoio aggiuntivo. Premere il tasto di reset o spegnere e riaccendere l'alimentazione del pannello di controllo. Se il problema non si risolve, contattare il fornitore del servizio.	Si è verificato un inceppamento carta nel vassoio aggiuntivo. Per continuare a stampare con un vassoio diverso, premere il tasto [Azzeramento] e riprendere le operazioni. Se il problema non si risolve, contattare il rivenditore o il servizio assistenza autorizzato. Accertarsi di riportare il codice di errore visualizzato sul pannello touch quando si contatta il rivenditore o il servizio assistenza autorizzato.
Si è verificato un problema dell'uscita carta. È possibile utilizzare un altro vassoio di uscita per continuare la stampa.	Si è verificato un problema quando la carta usciva nel vassoio o nell'unità uscita sfalsata. Toccare [Mod. vass. uscita] e specificare un vassoio di uscita diverso.
Si è verificato un problema nell'uscita carta per l'opzione. È possibile utilizzare un altro vassoio di uscita per continuare la stampa.	Si è verificato un problema quando la carta usciva nella finitrice multifunzionale o nel vassoio di impilamento. Toccare [Mod. vass. uscita] e specificare un vassoio di uscita diverso.

Messaggio	Come procedere
Si è verificato un errore nel CI interno. Controllare.	Si è verificato un errore nel controller di stampa (ComColor Express FS2100C) o il controller di stampa non è collegato correttamente. Premere il tasto [Azzeramento] sul pannello operativo per annullare la visualizzazione del messaggio di errore e controllare la spia LED del controller di stampa e le connessioni dei suoi cavi.

<X000-0000>Inceppamento carta

Questi messaggi di errore vengono visualizzati quando si verifica un inceppamento della carta.

Messaggio	Come procedere
I tasti indicano le posizioni incepp. carta. Per visual. come eliminarlo, toccare il tasto.	La carta è inceppata all'interno della macchina, la carta è assente o sono stati alimentati più fogli sovrapposti nella macchina. Toccare il pulsante che indica la posizione della carta inceppata per visualizzare le istruzioni per rimuoverla e seguirle. Per ulteriori informazioni, vedere "Inceppamenti carta" (p.27).

<Y000-0000>Errori materiali di consumo

Questi messaggi di errore vengono visualizzati quando è necessario cambiare i prodotti di consumo o le parti che devono essere sostituite periodicamente.

Messaggio	Come procedere
Aggiungi graffette all'unità di uscita sfalsata.	Le graffette nell'unità uscita sfalsata sono esaurite. Vedere "Sostituzione della cartuccia delle graffette" (p.67) e seguire la procedura per sostituire la cartuccia delle graffette.
Finisher pieno di scarti di perforaz. Aprire sportello ant. del finisher e smaltire gli scarti.	La scatola di perforazione diventa piena di scarti di perforazione. Vedere "Pulizia della scatola di perforazione" (p.71) e smaltire tutti gli scarti di perforazione.
Aprire lo sportello anteriore del finisher e aggiungere graffette.	Le graffette sono esaurite nella finitrice multifunzionale. Vedere "Sostituzione della cartuccia delle graffette" (p.67) e aggiungere graffette.
Aprire lo sportello anteriore della finitrice e aggiungere graffette (ant., post.) per pinzare gli opuscoli.	
Sostituire la cartuccia di inchiostro. Non impostare quella rimossa per evitare guasti.	Sostituire la cartuccia di inchiostro visualizzata con quella nuova. Per ulteriori informazioni, vedere "Sostituzione delle cartucce d'inchiostro" nel "Manuale dell'utente".
La data di scadenza della cartuccia d'inchiostro è passata. Sostituire la cartuccia d'inchiostro.	
Cestino pinzatura nell'unità finitura è pieno. Aprire il coperchio anteri. e rimuovere i rifiuti.	Il contenitore delle graffette di scarto è pieno di graffette. Per ulteriori informazioni, vedere "Pulizia del contenitore delle graffette di scarto" (p.72).

<Z000-0000>Errori di installazione

Questi messaggi di errore vengono visualizzati quando un coperchio o un vassoio non sono del tutto chiusi o quando una cartuccia d'inchiostro non è installata correttamente.

Messaggio	Come procedere
Impostare le cartucce di inchiostro.	Nessuna cartuccia d'inchiostro installata oppure è stato installato inchiostro non RISO. Installare una cartuccia d'inchiostro RISO o contattare l'amministratore.
Inchiostro di colore diverso impostato. Sostituire la cartuccia di inchiostro.	Il tipo o il colore della cartuccia d'inchiostro installata non è corretto. Controllare la posizione di installazione e il colore e il tipo della cartuccia d'inchiostro installata, quindi installare correttamente la cartuccia d'inchiostro.
La cartuccia di inchiostro non è corretta. Sostituire la cartuccia di inchiostro.	Se è stata installata una cartuccia d'inchiostro errata, rimuoverla, pulire il foro dell'inchiostro, inserire il cappuccio e conservarla orizzontalmente nel senso corretto.

Controllare l'unità di estrazione.

L'unità di estrazione non è installata correttamente.
Reinstallare l'unità di estrazione.



Installazione dell'unità di estrazione

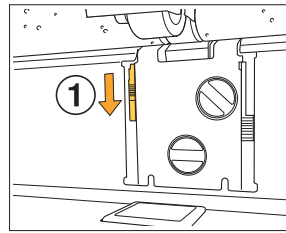

1 Abbassare la manopola di blocco estrazione (①) per sbloccare l'unità di estrazione.

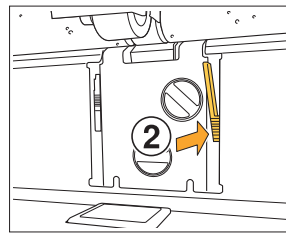

2 Premere la leva di rilascio estrazione (②) e rimuovere l'unità di estrazione.

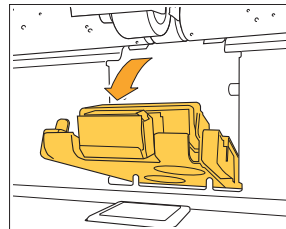

3 Reinstallare l'unità di estrazione.

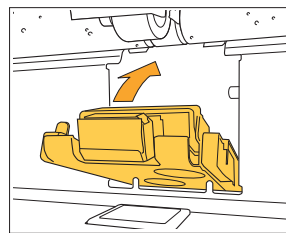

• **Accertarsi che l'unità di estrazione sia inserita completamente.**

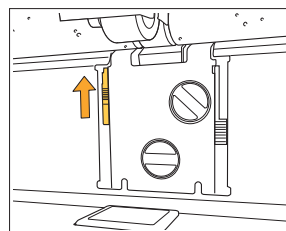

4 Sollevare il pomello di bloccaggio estrazione per bloccare l'unità di estrazione.
Se la manopola di bloccaggio estrazione non può essere bloccata, l'unità di estrazione non è completamente inserita.
Accertarsi che l'unità di estrazione sia inserita completamente.

Vas. impil. fascicolatore ad alta capacità non impostato. Impostare vass. impil.

Il vassoio di impilamento non è impostato sul fascicolatore ad alta capacità.
Dopo aver impostato il vassoio di impilamento sul carrello, riportarlo al fascicolatore ad alta capacità.

<W000-0000>Avviso

Questi messaggi di avvertenza vengono visualizzati se la carta è esaurita, il vassoio di uscita è pieno, un dispositivo periferico non è collegato o si verifica un altro problema.

Messaggio	Come procedere
Impostare la carta.	La carta specificata per il lavoro non è caricata nel vassoio disponibile per la selezione automatica. Caricare carta di tipo e formato corrispondente nel vassoio disponibile per la selezione automatica. Altrimenti, toccare [Mod. vassoio] e modificare [Selezione carta] in un'impostazione diversa da [Auto] oppure abilitare [Selez. auto] per un vassoio in cui è caricata la carta specificata.
La selezione del vassoio automatica non è disponibile. Selezionare un vassoio carta e premere il tasto avvio.	La selezione automatica non viene eseguita se non è abilitata per alcun vassoio, anche quando la selezione del vassoio carta è impostata su [Auto]. Toccare [Selezione carta] e selezionare il vassoio oppure abilitare [Selez. auto] per il vassoio richiesto.
Il formato carta potrebbe non essere corretto. Controllare la guida carta vassoio standard, il vassoio o l'impostazione del formato carta.	Il formato della carta specificato per il lavoro non è caricato. Caricare il formato della carta specificato. Altrimenti, toccare [Mod. vassoio] e abilitare [Selez. auto] per un vassoio in cui è caricata la carta specificata.
Il vassoio standard (vassoio di alimentazione 1, vassoio di alimentazione 2, vassoio di alimentazione 3, vassoio aggiuntivo) non è disponibile. È possibile utilizzare un altro vassoio per continuare la stampa.	Si è verificato un problema con il vassoio standard (con il vassoio di alimentazione 1, il vassoio di alimentazione 2, il vassoio di alimentazione 3 o il vassoio aggiuntivo). Toccare [Mod. vassoio] e specificare un vassoio carta diverso in cui non si siano verificati errori.
Nome lavoro: Impossibile stampare il formato carta nel vassoio specificato. Modificare il vassoio di uscita o il formato carta. (Il lavoro è stato eliminato.)	Toccare [Chiudi], modificare le impostazioni e inviare di nuovo i dati. Per ulteriori informazioni sui formati carta che è possibile utilizzare con ogni vassoio, vedere "Carta da stampa" nel "Manuale dell'utente".
Impossibile stampare questo formato carta nel vassoio di uscita corrente. Controllare l'orientamento o le impostazioni della carta impostata.	Toccare [Chiudi], modificare le impostazioni e inviare di nuovo i dati. Per ulteriori informazioni sui formati carta che è possibile utilizzare con il vassoio di uscita, vedere "Carta da stampa" nel "Manuale dell'utente".
Impossibile stampare questo formato carta con l'uscita sfalsata. Controllare l'orientamento o le impostazioni della carta impostata.	Toccare [Chiudi], modificare le impostazioni e inviare di nuovo i dati. Per ulteriori informazioni sui formati carta che è possibile utilizzare con l'uscita sfalsata, vedere "Carta da stampa" nel "Manuale dell'utente".

Messaggio	Come procedere
Non è presente un vassoio in cui stampare la carta. Rimuovere la carta.	L'uscita carta per ogni vassoio supera la capacità di caricamento massima. Rimuovere la carta.
Si è verificato un errore nello scanner.	Si è verificato un errore nello scanner. Toccare [Conferma]. Se questo messaggio viene visualizzato durante la scansione di un originale, ripetere la scansione dell'originale. Se il messaggio di errore non scompare dopo aver toccato [Conferma], premere il tasto [Alimentazione] sul pannello operativo per riavviare la macchina.
Impossibile salvare il file di scansione. Controllare l'impostazione della destinazione di salvataggio.	Impossibile salvare i dati scansionati. Controllare gli elementi seguenti e ripetere la scansione dell'originale. <ul style="list-style-type: none"> • Impostazioni di rete del server di destinazione • Problemi con il server di destinazione • Collegamenti dei cavi di rete • Impostazioni [Destinazione] per i dati scansionati
Impossibile salvare il file di scansione. Le dimensioni del file superano il limite superiore o il nome del file esiste già. Controllare.	Impossibile salvare i dati scansionati. Toccare [Chiudi] e ripetere la scansione dell'originale. Se è già presente un file con lo stesso nome, modificare il nome del file. Se le dimensioni del file dei dati scansionati supera il limite superiore, ridurre il numero di pagine nell'originale o modificare il formato di salvataggio.
Unità USB non impostata. Impostare una unità USB e toccare "Riprova".	Una unità flash USB non è collegata alla macchina. Per salvare su un'unità flash USB, collegarla alla macchina e toccare [Riprova]. Per annullare il salvataggio sull'unità flash USB, toccare [Annulla]. Per salvare nella memoria SSD interna della macchina, toccare [Salva in SSD est.].
Impossibile salvare sull'unità USB. le cause sospette sono: <ul style="list-style-type: none"> • Il numero di file o lo spazio è esaurito. • La scrittura sull'unità USB non è consentita. Controllare.	Si è tentato di salvare il file utilizzando un nome file già esistente sull'unità flash USB. Toccare [Chiudi] o [Annulla] e modificare il nome del file o toccare [Salva in SSD est.] per salvare il file sulla memoria SSD interna della macchina. Spazio sull'unità flash USB insufficiente. Modificare la destinazione impostando la memoria SSD interna della macchina o eliminare i dati non necessari dall'unità flash USB per liberare spazio sufficiente, quindi salvare di nuovo i dati. L'unità flash USB è protetta da scrittura. Toccare [Chiudi] o [Annulla] per annullare il salvataggio sull'unità flash USB o toccare [Salva in SSD est.] per salvare il file sulla memoria SSD interna della macchina.
Un file con lo stesso nome è presente nella destinazione di salvataggio. Sovrascriverlo?	Si è tentato di salvare il file utilizzando un nome file già esistente sull'unità flash USB. Toccare [Continua] per sovrascrivere il file esistente. Per modificare il nome del file e salvare, toccare [Annulla] e salvare di nuovo il file.

Messaggio	Come procedere
<p>Impossibile inviare la mail. Controllare l'impostazione del server di posta.</p>	<p>Impossibile inviare per e-mail i dati scansionati. Verificare le voci seguenti.</p> <ul style="list-style-type: none"> • Impostazioni del server di posta • Problemi del server di posta • Collegamenti dei cavi di rete <p>Per ulteriori informazioni sull'impostazione del server di posta, vedere "Impostazione mail" nel "Manuale dell'amministratore". Altrimenti contattare il proprio amministratore del server di posta.</p>
<p>Impossibile inviare la mail. Le dimensioni dell'e-mail superano il limite di invio massimo. Modificare l'impostazione della funzione di scansione.</p>	<p>Per ulteriori informazioni sull'impostazione del server di posta, vedere "Impostazione mail" nel "Manuale dell'amministratore". Altrimenti contattare il proprio amministratore del server di posta.</p>
<p>Impossibile inviare la mail. Il server di posta potrebbe non funzionare correttamente. Controllare.</p>	
<p>È stata specificata la stampa su buste. Contr. se sono state configurate stampa duplex, impostazioni de lfinisher o altre impostazioni che non possono essere utilizzate in combinazione.</p>	<p>Sono state specificate impostazioni incompatibili per il lavoro busta. Annullare le impostazioni seguenti e inviare di nuovo i dati.</p> <ul style="list-style-type: none"> • Stampa duplex • Funzioni specificate sulla finitrice multifunzionale
	<p>In uno stato in cui lo [Spessore] per il tipo di carta è impostato su [Busta], si sta cercando di stampare su carta diversa rispetto a una busta. Toccare [Mod. vassoio] e cambiare [Spessore] in [Standard].</p>
<p>Un file contenente una grande quantità di dati è ancora in elaborazione. Premere il pulsante "Continua" per permettere di completare l'elaborazione, oppure premere "Annulla" per eliminare il lavoro.</p>	<p>Un lavoro con una grande quantità di dati è in fase di elaborazione. Quando un lavoro contiene una grande quantità di dati, si consiglia di gestirlo come lavoro in attesa o salvarlo nell'archivio prima della stampa.</p>
<p>Spazio insufficiente nell'SSD. Eliminare i lavori non necessari per liberare spazio nell'SSD.</p>	<p>La memoria SSD della macchina è piena. Eliminare i lavori completati o i documenti non necessari nell'archivio per liberare spazio sulla memoria a stato solido.</p>
<p>Nome lavoro: Il lavoro è stato eliminato.</p>	<p>Il lavoro corrispondente è stato eliminato sulla RISO Console mentre era in sospenso. Inviare di nuovo i dati.</p>
<p>Nome lavoro: Impossibile eseguire il lavoro. Controllare il tipo di dati. (Il lavoro è stato eliminato.)</p>	<p>Non è possibile stampare il lavoro specificato perché il file è utilizzato dal Software definizione dell'area del codice a barre.</p>
<p>L'ora del server Kerberos potrebbe non essere sincronizzata con quella della stampante.</p>	<p>Esiste una differenza tra l'orologio interno della macchina e il server Kerberos. Contattare l'amministratore. È possibile sincronizzare l'ora utilizzando [Sincronizzazione ora NTP] in [Menu amministratore].</p>



Messaggio	Come procedere
<p>Questo inchiostro non è prodotto da RISO. L'inchiostro diverso da quello RISO potrebbe causare malfunzionamenti della stampante. I danni causati dall'utilizzo di inchiostri diversi da quelli RISO non sono coperti dalla garanzia del prodotto o dal contratto di assistenza. Verificare la garanzia o il contratto di assistenza. Utilizzare questo inchiostro?</p>	<p>È stata installata una cartuccia d'inchiostro non RISO. Contattare l'amministratore per determinare se utilizzare o meno questo inchiostro. Per continuare a utilizzare la cartuccia di inchiostro di marca non RISO, toccare [Si] e inserire i valori appropriati nella schermata [Immissione info inchiostro] che compare successivamente. Per ulteriori informazioni, vedere "Viene visualizzata la schermata [Immissione info inchiostro]." (p.65).</p>
<p>L'unità di pinzatura (unità di perforazione, unità vassoio superiore, unità vassoio di impilamento, unità vassoio per opuscoli, unità vassoio di uscita per piegatura tripla) della finitrice non è collegata. Controllare. (Il lavoro è stato eliminato.)</p>	<p>Ogni unità (unità di pinzatura, unità di perforazione, unità vassoio superiore, unità vassoio di impilamento, unità vassoio per opuscoli, unità vassoio di uscita per piegatura tripla) della finitrice multifunzionale non è collegata. Contattare il rivenditore o il servizio assistenza autorizzato.</p>
<p>Impossibile abbassare il vassoio impilamento. Controllare il vassoio del finisher.</p>	<p>Il vassoio di impilamento potrebbe essere ostruito da qualcosa. Verificare che non vi sia nulla sotto o vicino al vassoio.</p>
<p>Nome lavoro: Impossibile stampare a causa di un errore dell'unità di pinzatura (unità di perforazione, vassoio superiore, vassoio di impilamento, unità opuscolo, vassoio di uscita piegatura tripla) della finitrice. È possibile stampare senza utilizzare l'unità di pinzatura (unità di perforazione, vassoio superiore, vassoio di impilamento, unità opuscolo, vassoio di uscita piegatura tripla). (Il lavoro è stato eliminato.)</p>	<p>Ogni unità (unità di pinzatura, unità di perforazione, unità vassoio superiore, unità vassoio di impilamento, unità vassoio per opuscoli, unità vassoio di uscita per piegatura tripla) della finitrice multifunzionale non può essere utilizzata. Contattare il rivenditore o il servizio assistenza autorizzato. Toccando [Chiudi], è possibile continuare a utilizzare la macchina eccetto l'unità con un errore.</p>
<p>Nome lavoro: Il formato carta non stampabile con l'impostazione piega a Z è incluso. Controllare i dati di stampa. (Il lavoro è stato eliminato.)</p>	<p>È incluso un formato dell'originale che non può essere utilizzato con [Piega Z form. misto]. [Piega Z form. misto] può essere utilizzato soltanto con le combinazioni A4 e A3, B5 e B4, e Letter-LEF e Ledger. Controllare il formato dell'originale.</p>
<p>Impossibile stampare questo formato carta con l'impostazione di piegatura carta corrente. Controllare l'orientamento o le impostazioni della carta impostata.</p>	<p>Toccare [Chiudi] e cambiare le impostazioni. Per ulteriori informazioni sui formati e gli orientamenti della carta che è possibile utilizzare durante la piegatura della carta, vedere "Piega" o "Rilegatura opuscolo" nel "Manuale dell'utente".</p>

Messaggio	Come procedere
<p>Impossibile stampare questo formato carta con l'impostazione opuscolo corrente. Controllare l'orientamento o le impostazioni della carta impostata.</p>	<p>Toccare [Chiudi] e cambiare le impostazioni. Per ulteriori informazioni sui formati e gli orientamenti della carta che è possibile utilizzare durante la creazione di opuscoli, vedere "Opuscolo" nel "Manuale dell'utente".</p>
<p>Impossibile stampare questo formato carta con l'impostazione pinza/perfora corrente. Controllare l'orientamento o le impostazioni della carta impostata.</p>	<p>Toccare [Chiudi] e cambiare le impostazioni. Per ulteriori informazioni sui formati e gli orientamenti della carta che è possibile utilizzare durante la pinzatura, vedere qui di seguito.</p> <ul style="list-style-type: none"> • Quando si utilizza l'unità uscita sfalsata "Pinza" nel "Manuale dell'utente" • Quando si utilizza la finitrice multifunzionale "Graffetta Perfora" nel "Manuale dell'utente"
<p>Controllare vassoio impilamento a controllo automatico</p>	<p>Le guide del vassoio impilamento a controllo automatico non sono impostate correttamente. Controllare.</p>
<p>Carta caricata in modo errato nel vassoio impilamento del fascicolatore alta capacità. Controllare il vassoio impilamento.</p>	<p>Le guide carta del fascicolatore ad alta capacità non sono impostate nelle loro posizioni corrette e la carta non è allineata. Controllare le stampe.</p> <p>Per stampare carta in formato fuori misura, è necessario registrare preliminarmente nella macchina il formato carta. Contattare l'amministratore per i dettagli.</p>
<p>È presente della carta nel dispositivo di espulsione del fascicolatore alta capacità. Impossibile eseguire la stampa. Rimuovere la carta dal dispositivo di espulsione.</p>	<p>È presente carta sul vassoio di impilamento del fascicolatore ad alta capacità.</p> <p>Quando è presente carta sul vassoio di impilamento, le guide carta non possono spostarsi nelle posizioni corrette per il lavoro successivo. Rimuovere la carta.</p> <ul style="list-style-type: none"> •  Quando si accende l'alimentazione o quando si effettua il ripristino dalla modalità riposo, è necessario rimuovere la carta sul vassoio di impilamento, in caso contrario le guide carta non saranno in grado di spostarsi nelle posizioni corrette in base al formato carta. Se non si rimuovono le stampe ogni volta che un lavoro di stampa è completato, si consiglia di impostare il tempo prima che la macchina entri in modalità riposo con [Impostazione risparmio energia] nel menu amministratore. Per ulteriori informazioni sull'impostazione risparmio energia, vedere "Impostazione risparmio energia" nel "Manuale dell'amministratore".
<p>Carta di formato misto impilata nell'impilatore alta capacità. Rimuovere la carta dal vassoio impilamento.</p>	<p>Le stampe non vengono emesse, poiché il lavoro contiene impostazioni non corrette per il fascicolatore ad alta capacità (formato carta, originali in formato misto o contiene impostazioni non eseguibili). Cambiare il vassoio di uscita, specificare il formato carta che può essere stampato o cambiare le impostazioni in modo che i formati non siano misti.</p>
<p>Nome lavoro: Impossibile espellere il lavoro nel vassoio impilamento dell'impilatore alta capacità. Controllare le impostazioni. (Il lavoro è stato eliminato.)</p>	<p>Le stampe non vengono emesse, poiché il lavoro contiene impostazioni non corrette per il fascicolatore ad alta capacità (formato carta, originali in formato misto o contiene impostazioni non eseguibili). Cambiare il vassoio di uscita, specificare il formato carta che può essere stampato o cambiare le impostazioni in modo che i formati non siano misti.</p>

Messaggio	Come procedere
<p>Vassoio alimentazione carta grandi volumi sovraccarico di carta. Controllare il vassoio standard.</p>	<p>Nell'alimentatore ad alta capacità è stata caricata carta in eccesso rispetto al numero massimo di fogli che è possibile caricare. Rimuovere la carta. Per ulteriori informazioni sul numero massimo di fogli che è possibile caricare, vedere "Carta da stampa" nel "Manuale dell'utente".</p>
<p>Caricare carta in Vassoio alimentazione carta grandi volumi. O controllare le guide carta e le impostazioni del formato.</p>	<p>Caricare la carta nell'alimentatore ad alta capacità.</p> <p>Le guide carta del vassoio standard non corrispondono al formato della carta. Far corrispondere le guide carta del vassoio standard con il formato della carta. In caso contrario, toccare [Mod. vassoio] e controllare le impostazioni della carta.</p>
<p>Con Sovrapposizione, non è possibile utilizzare i dati che includono le seguenti impostazioni.</p>	<p>La sovrapposizione non può essere utilizzata se l'immagine da sovrapporre selezionata contiene le impostazioni seguenti. Toccare [Chiudi], annullare queste impostazioni e salvare di nuovo i dati nell'archivio.</p> <ul style="list-style-type: none"> • Formato riproduz. • Duplex • Pinzatura/Perforazione • Combinazione • Ripetizione immagine • Opuscolo • Rilegatura opuscolo • Piegatura • Originale formato misto • Priorità velocità processo (qualità immagine) • Programma • Aggiungi copertina • Rotazione immagine automatica
<p>Il vassoio standard (vassoio di alimentazione 1, vassoio di alimentazione 2, vassoio di alimentazione 3, vassoio aggiuntivo) non è disponibile. (Il lavoro è stato eliminato.)</p>	<p>Si è verificato un problema con il vassoio standard (con il vassoio di alimentazione 1, il vassoio di alimentazione 2, il vassoio di alimentazione 3 o il vassoio aggiuntivo) in cui sono caricati i fogli separatori o i fogli di copertina. Toccare [Chiudi], controllare il vassoio standard (vassoio di alimentazione 1, vassoio di alimentazione 2, vassoio di alimentazione 3 o il vassoio aggiuntivo) e inviare di nuovo i dati.</p>
<p>L'indirizzo IP di LAN0 e LAN1, oppure il segmento di rete potrebbero essere in conflitto. Verificare le impostazioni di rete di LAN0 e LAN1.</p>	<p>Sulla macchina è impostato lo stesso indirizzo IP (segmento) per LAN0 e LAN1. Quando si assegnano manualmente gli indirizzi IP, assegnare un indirizzo IP differente a LAN0 e LAN1. Controllare l'indirizzo IP da [Impostazione rete (IPv4)] o [Impostazione rete (IPv6)] in [Menu amministratore].</p>

<1000-0000>Informazioni

Questi messaggi vengono visualizzati quando è necessario eseguire la manutenzione della macchina.

Messaggio	Come procedere
Il serbatoio di scarico deve essere sostituito a breve. Contattare il rivenditore e preparare un nuovo serbatoio di scarico.	<p>Il serbatoio di scarico deve essere sostituito. Contattare il rivenditore o il servizio assistenza autorizzato.</p> <ul style="list-style-type: none"> Non è possibile eseguire la stampa quando il serbatoio di scarico è pieno. Chiamare immediatamente l'assistenza quando viene visualizzato questo messaggio.
La cinghia di trasferimento è sporca. Lasciando la cinghia sporca, la stampa potrebbe risultare imprecisa. Contattare il rivenditore.	<p>Occorre pulire la cinghia di trasferimento. Contattare il rivenditore o il servizio assistenza autorizzato.</p> <ul style="list-style-type: none"> Non è possibile rilevare il formato e la posizione della carta quando la cinghia di trasferimento è sporca e si genera pertanto una stampa errata. L'operazione di pulizia deve essere eseguita dal personale addetto all'assistenza tecnica. Chiamare immediatamente l'assistenza quando viene visualizzato questo messaggio. Finché la cinghia di trasferimento non viene pulita, i margini intorno ai lati della carta sono di 5 mm, a prescindere dall'impostazione dell'area stampabile.
Alcuni componenti dell'unità uscita sfalsata devono essere sostituiti, Contattare il rivenditore.	<p>Contattare il rivenditore o il servizio assistenza autorizzato. Toccando [Chiudi], è possibile continuare utilizzando le funzioni della macchina eccetto l'unità uscita sfalsata. È possibile eseguire la stampa utilizzando un vassoio di impilamento diverso.</p>
La cartuccia d'inchiostro sta per scadere. Si consiglia di usare o sostituire la cartuccia d'inchiostro al più presto.	<p>Per una qualità di stampa ottimale, utilizzare la cartuccia d'inchiostro entro circa 24 mesi dalla data di produzione (se conservata a temperatura ambiente).</p>

Capitolo 2 Risoluzione dei problemi

Questo capitolo descrive come procedere quando si verificano problemi.
Utilizzare le informazioni in questo capitolo per risolvere i problemi più agevolmente.

Problema	Vedere
Inceppamenti carta	p.27
Risoluzione dei problemi generali per questa macchina	
La macchina non funziona. / All'accensione non viene visualizzato nulla sul pannello touch.	p.35
Sul pannello touch non viene visualizzato nulla anche quando si toccano i pulsanti del pannello operativo.	p.35
Il pannello operativo si blocca durante lo spegnimento e non è possibile procedere.	p.35
Lo scanner non funziona.	p.35
I risultati della stampa sono chiari o scuri.	p.35
Durante la copia o la scansione, l'originale caricato nell'ADF (Alimentatore automatico di fogli) non è alimentato correttamente.	p.36
Le stampe o le copie presentano strisce bianche o sono sfocate.	p.36
La carta all'uscita risulta sporca o con strisce nere.	p.36
I dati copiati o scansionati sono sfocati o in parte non sono stati stampati.	p.37
Il retro dell'originale è visibile.	p.37
Si verifica un'interferenza moiré.	p.37
La carta si sporca. / La stampa non è allineata correttamente.	p.38
Non è stata inserita la carta. / Il retro di una cartolina è danneggiato. / Sono stati inseriti più fogli di carta.	p.38
Si verifica un errore di inserimento di più fogli anche se non sono stati inseriti più fogli, oppure gli errori per l'inserimento di più fogli si verificano di frequente.	p.39
Risoluzione dei problemi per il driver della stampante e la stampa	
Impossibile stampare da computer.	p.40
Impossibile effettuare una buona stampa su carta dal formato fuori misura.	p.40
Nella stampa di un documento composto da più pagine, alcune pagine vengono stampate con un formato carta errato.	p.40
La stampa richiede molto tempo. / Quando si stampano più copie, la stampante emette un segnale acustico dopo la stampa di ciascuna copia.	p.41
Il codice PIN di un lavoro è andato perso.	p.41
[Colori] e [Auto] non vengono visualizzati nel menu [Modo colori] della schermata del driver della stampante.	p.41
Non è possibile selezionare gli elementi di [Graffetta] e [Vassoio di uscita] sulla schermata del driver della stampante.	p.41
Impossibile specificare le pagine da stampare.	p.41
Viene stampata solo una copia (pagina) nonostante siano specificate più copie (pagine).	p.41
Manca una parte dell'immagine.	p.42
Impossibile ristampare un lavoro nella schermata [Stato lavoro].	p.42

Problema	Vedere
Non si conosce il numero di pagine stampate completate dopo l'interruzione di un lavoro o quando si spegne e riaccende la macchina.	p.42
La carta è caricata ma viene visualizzato il messaggio di errore "Imposta carta."	p.42
I risultati della stampa a colori sono scarsi.	p.42
Le immagini stampate sono chiare o sbiadite.	p.43
I bordi della carta si sporcano.	p.43
Le immagini sono luminose o scure.	p.43
La stampa duplex non può essere eseguita con la carta caricata nel vassoio standard.	p.43
I dati inviati sono divenuti lavori corrotti.	p.43
Non è possibile stampare i colori di sfondo di un codice a barre o immagini vicine.	p.43
L'ordine del layout non è corretto.	p.43
Quando l'imposizione è specificata, i numeri di pagina non vengono impressi su entrambi i lati del foglio.	p.43
Nel poster formato manca parte dell'originale (immagine).	p.44
Parte del poster è formata con una o più pagine vuote. / L'immagine stampata del poster non è ordinata al centro.	p.44
Impossibile incollare correttamente i fogli di carta stampata per formare un poster. / Non è stato possibile ritagliare lungo le linee di taglio (crocini di registro).	p.44
Impossibile incollare correttamente i fogli di carta stampata per formare un poster.	p.44
Risoluzione dei problemi per la copia	
Nei dati copiati manca parte dell'originale.	p.45
È stata eseguita la copia duplex, ma il retro di uno o più pagine è vuoto.	p.45
Non è possibile eseguire la copia duplex per la carta caricata nel vassoio standard.	p.45
Impossibile copiare diversi originali insieme come un unico lavoro.	p.45
La carta viene pinzata nella posizione sbagliata.	p.46
Risoluzione dei problemi per la scansione	
Sulla schermata di scansione della RISO Console non sono presenti i dati scansionati.	p.48
Nei dati scansionati manca parte dell'originale.	p.48
La modalità colori è impostata su [Auto], ma la macchina non identifica automaticamente gli originali a colori.	p.48
Non è possibile salvare i dati scansionati su un computer sulla rete.	p.48
Risoluzione dei problemi per archiviazione e USB	
I file salvati su un'unità flash USB non vengono visualizzati sulla stampante.	p.49
Impossibile effettuare una buona stampa su carta dal formato fuori misura.	p.49
La carta è caricata ma viene visualizzato il messaggio di errore "Imposta carta."	p.49
I risultati della stampa a colori sono scarsi.	p.50
Non è possibile eseguire la stampa duplex con la carta caricata nel vassoio standard.	p.50
Nei dati copiati manca parte dell'originale.	p.50
Nei dati scansionati manca parte dell'originale.	p.50

Problema	Vedere
La modalità colori è impostata su [Auto], ma la macchina non identifica automaticamente gli originali a colori.	p.51
Risoluzione dei problemi per la finitrice multifunzionale e l'unità uscita sfalsata	
La finitrice multifunzionale o l'unità uscita sfalsata non funziona.	p.52
Durante la copia dell'originale, la carta viene pinzata nella posizione sbagliata.	p.52
La carta in uscita non viene pinzata o le graffette non si chiudono bene, ad es., si piegano o si schiacciano. / La carta non viene emessa dall'unità uscita sfalsata.	p.52
I fogli non vengono impilati correttamente nell'unità uscita sfalsata. / Le stampe sono arricciate.	p.53
Risoluzione dei problemi per il vassoio di alimentazione	
La carta di è inceppata nel vassoio di alimentazione. / Non è possibile estrarre il vassoio in modo scorrevole.	p.59
Risoluzione dei problemi per l'alimentatore ad alta capacità	
Nonostante la carta nell'alimentatore ad alta capacità sia esaurita, il vassoio standard non si abbassa fino alla sua posizione più bassa e si ferma a metà corsa.	p.60
Le guide di alimentazione carta non possono essere regolate e provocano pieghe, deformazioni o disallineamento della carta.	p.60
Risoluzione dei problemi per il fascicolatore ad alta capacità	
Il vassoio di impilamento non si abbassa ed è difficile rimuovere le stampe.	p.61
Il vassoio di impilamento si abbassa ogni volta che viene stampato un lavoro e non è possibile effettuare la stampa continua.	p.61
Risoluzione dei problemi per il lettore di schede IC	
Impossibile effettuare il login utilizzando la scheda IC.	p.62
Una scheda IC registrata è stata smarrita.	p.62
Altri problemi	
Lo sportello anteriore non si apre.	p.63
Toccando il pulsante indice sulla schermata [Login] non viene visualizzato il nome utente corretto.	p.63
Non è possibile eliminare un lavoro con un codice PIN.	p.63
La stampante non si avvia automaticamente.	p.63
La schermata della RISO Console non viene visualizzata.	p.63
Alcuni pulsanti di modalità non sono visualizzati sulla schermata della RISO Console.	p.63
Come aggiungere carta durante la stampa.	p.63
Non è possibile stampare da un computer quando si utilizza l'autenticazione da server esterno.	p.64
Impossibile cambiare le impostazioni del vassoio di alimentazione.	p.65
Impossibile scaricare il firmware.	p.65
Viene visualizzata la schermata [Immissione info inchiostro].	p.65
Risoluzione dei problemi per il Kit PS opzionale	
I file salvati su un'unità flash USB non vengono visualizzati sulla stampante.	p.66
La stampa con Mac OS richiede molto tempo. / Non è possibile eseguire la stampa con le impostazioni correnti.	p.66

Problema	Vedere
Quando si utilizza Mac OS per stampare un documento composto da più pagine, alcune pagine vengono stampate con un formato carta errato.	p.66
Quando si stampa un file PDF direttamente da una chiavetta USB, viene stampato un foglio di carta riportante il testo "Implementation limit exceeded (Limite di implementazione superato)".	p.66

Inceppamenti carta

Se si verifica un inceppamento della carta nella macchina o nei dispositivi opzionali, la stampa si arresta, il LED di errore sul pannello operativo lampeggia in rosso e sul pannello touch viene visualizzata la schermata di inceppamento della carta. Seguire la procedura visualizzata sul pannello touch per rimuovere la carta inceppata e riprendere la stampa.

⚠ ATTENZIONE

Prestare attenzione alle parti sporgenti e ai terminali di metallo quando si inserisce la mano all'interno della macchina, ad esempio per rimuovere la carta inceppata. In caso contrario, si rischia di infortunarsi.



- Per ulteriori informazioni su come risolvere il problema di un inceppamento della carta nell'ADF (alimentatore automatico di fogli), vedere "Durante la copia o la scansione, l'originale caricato nell'ADF (Alimentatore automatico di fogli) non è alimentato correttamente." (p.36).

1 Toccare il pulsante che indica la posizione della carta inceppata per visualizzare le istruzioni per rimuoverla.

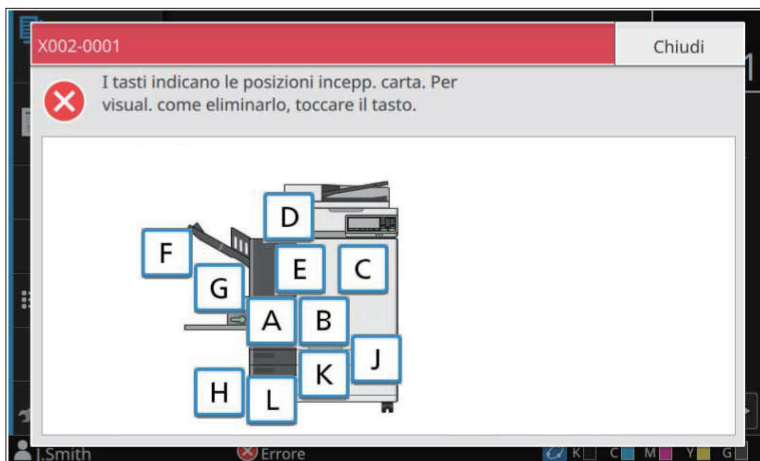

2 Seguire la procedura visualizzata sul pannello touch per rimuovere la carta.

Toccare [Indietro] o [Avanti] per visualizzare la pagina precedente o successiva.
Gli screenshot di seguito sono esempi del display in caso di inceppamento della carta.

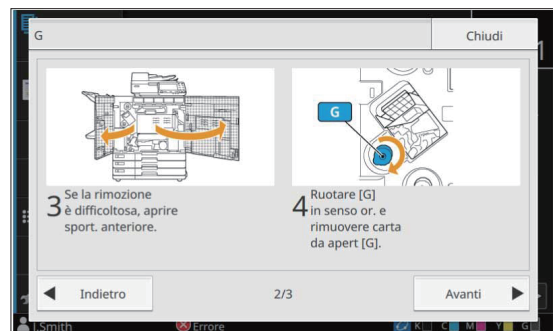

3 Toccare [Chiudi].

Si ritorna alla schermata del passo 1. Controllare che il pulsante relativo alla posizione della carta rimossa sia scomparso.

Dopo aver rimosso tutta la carta inceppata e aver chiuso lo sportello, la schermata di errore si chiude e viene visualizzata la schermata precedente.



- Finché i pulsanti alfabetici rimangono visualizzati sulla schermata, la carta è ancora nelle posizioni indicate. Ripetere i passi 1 - 3 per rimuovere la carta inceppata.

Precauzioni per la rimozione della carta inceppata

- Rimuovere la carta inceppata lentamente e con attenzione. Accertarsi che nella macchina non restino pezzi di carta.
- Se si verifica un inceppamento carta durante la stampa di più fogli, sia il foglio di carta che ha causato l'inceppamento che altri fogli potrebbero rimanere incastrati nel percorso di trasferimento. Quando si utilizza una manopola interna per rimuovere la carta inceppata, ruotare la manopola quattro o cinque volte dopo la rimozione del primo foglio di carta per controllare se sono presenti altri fogli.
- A seconda della posizione dell'inceppamento, può essere più facile eliminare la carta inceppata se la si tira poco a poco.
- Per riportare il cassetto della posizione [Y] nella sua posizione iniziale, inserire il cassetto fino in fondo al vassoio e tenere premuta la leva fino a sentire uno scatto (come mostrato con la freccia ② di seguito). Il cassetto è bloccato quando è inserito completamente.

Esempio di come rimuovere la carta inceppata nella posizione [Y]

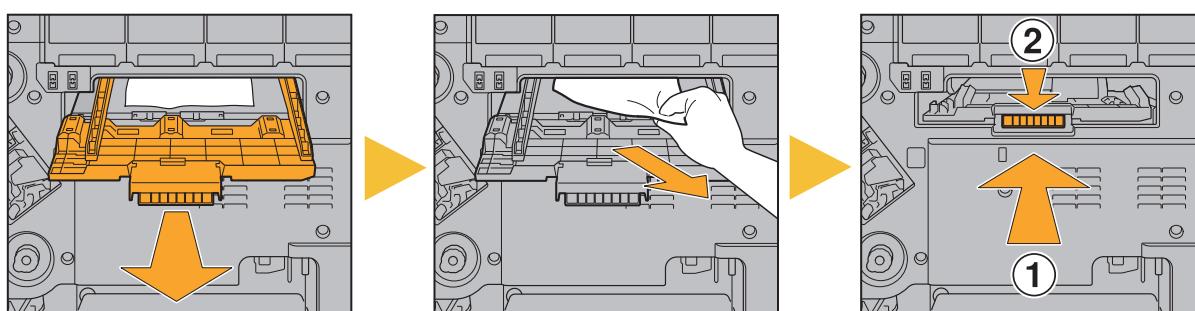

- È possibile estrarre l'apertura per la rimozione della carta (come mostrato nell'immagine sotto) soltanto quando si verifica un inceppamento della carta.
- Le testine di stampa si trovano all'interno della parte superiore dell'apertura per la rimozione della carta. Quando si rimuove la carta inceppata dall'apertura, non toccare le testine di stampa per evitare fuoriuscite di inchiostro sulla mano o sulla manica.
- La manopola "C2" si usa quando il vassoio di impilamento è collegato al lato destro della macchina.

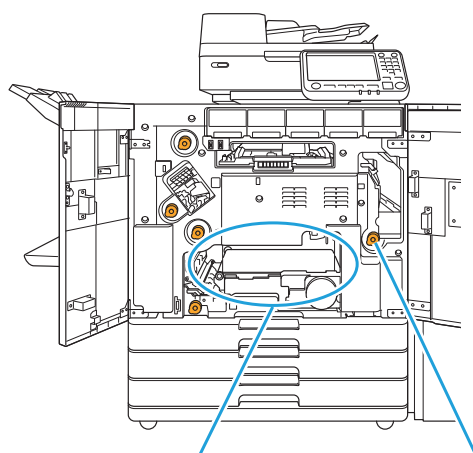

Apertura per la rimozione della carta C2

Inceppamenti carta frequenti

Se l'inceppamento della carta si verifica di frequente, ricontrollare i punti elencati di seguito.

- La carta sul vassoio standard o sul vassoio di alimentazione rientra nella massima capacità di carico.
- Le guide carta e il fermo carta sono posizionati correttamente e la carta è caricata in modo corretto.

Esempio di come posizionare il vassoio di alimentazione:

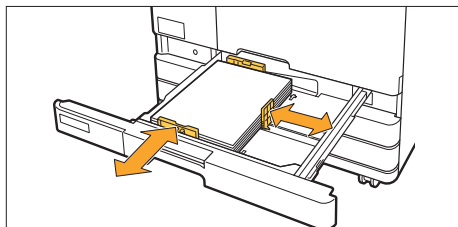

- La macchina rileva il formato della carta in base alla posizione del fermo e delle guide carta. Accertarsi di muovere le guide e il fermo sui bordi della carta.
- Non porre nessun oggetto come scorte di carta sul sensore di rilevamento del formato carta quando si carica un formato di carta A4 o A5. Se il sensore è bloccato, la macchina non può rilevare correttamente il formato della carta.

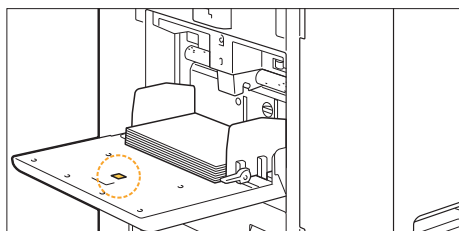

- La carta effettivamente caricata corrisponde alle impostazioni di [Selezione carta] - [Impostazione vassoio carta].



- Alcune impostazioni come il tempo per alimentare la carta vengono modificate per corrispondere allo spessore della carta selezionata.

- È stata caricata carta utilizzabile.
In particolare, la carta stropicciata o increspata può causare inceppamenti, per cui evitare di utilizzarla.

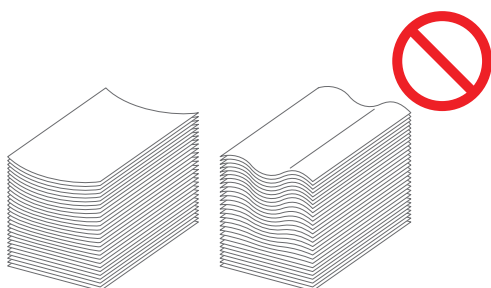

- Quando si utilizza carta dal formato fuori misura, il formato carta deve essere registrato anticipatamente nel menu amministratore. Contattare l'amministratore. Per utilizzare carta dal formato fuori misura non registrata, selezionare [Selezione carta] - [Impostazione vassoio carta] - [Formato carta] e specificare il formato in [Manuale].

- Se si utilizza carta già stampata su un lato o carta di colore scuro, la macchina potrebbe erroneamente riconoscere un foglio singolo come più fogli di carta. Impostare [Contr. doppia aliment.] su [OFF].

Schermata [Stampa] ▶ selezionare un lavoro ▶ [Cambia impost.] nel menu secondario ▶ [Selezione carta] ▶ [Impostazione vassoio carta] ▶ impostare [Contr. doppia aliment.] su [OFF]

Schermata [Archiv.] - [Carica] ▶ selezionare la cartella ▶ selezionare il documento ▶ [Cambia impost.] nel menu secondario per il documento ▶ [Selezione carta] ▶ [Impostazione vassoio carta] ▶ impostare [Contr. doppia aliment.] su [OFF]

Schermata [USB] - [Carica] ▶ selezionare la cartella ▶ [Aperto] ▶ selezionare il documento ▶ [Cambia impost.] nel menu secondario ▶ [Selezione carta] ▶ [Impostazione vassoio carta] ▶ impostare [Contr. doppia aliment.] su [OFF]

Schermata [Copia] ▶ [Selezione carta] ▶ [Impostazione vassoio carta] ▶ impostare [Contr. doppia aliment.] su [OFF]

Schermata [Archiv.] - [Salva] ▶ selezionare cartella ▶ [Salva doc] ▶ [Selezione carta] ▶ [Impostazione vassoio carta] ▶ impostare [Contr. doppia aliment.] su [OFF]

Schermata [Home1] ▶ [Info sistema] ▶ [Impostazione vassoio carta] ▶ impostare [Contr. doppia aliment.] su [OFF]



- **Riportare [Contr. doppia aliment.] su [ON] dopo la stampa. Se si mantiene l'impostazione [OFF], potrebbero verificarsi altri problemi.**





- Per ulteriori informazioni su come caricare la carta e sui tipi di carta utilizzabili, vedere "Caricamento della carta" e "Carta da stampa" nel "Manuale dell'utente".

Percorso di alimentazione carta

In questa sezione viene descritto il percorso della carta attraverso la macchina durante la stampa. Vedere queste informazioni quando si rimuove la carta inceppata dalla macchina.

Durante la stampa, la carta passa attraverso la macchina come mostrato nella figura di seguito.

-  Linea continua: percorso di alimentazione carta nella stampa simplex
-  Linea tratteggiata: percorso di alimentazione carta nella stampa duplex

<Quando si utilizza il vassoio faccia giù>

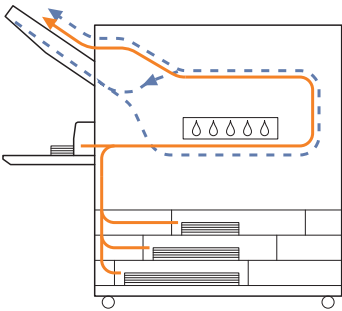

<Quando si utilizza l'unità uscita sfalsata>

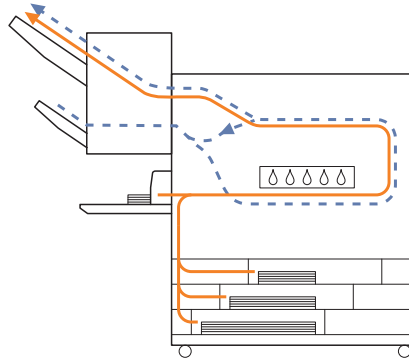

<Quando si utilizza il vassoio di impilamento>

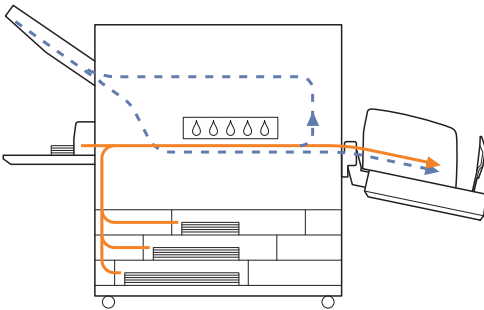

<Quando si utilizza il vassoio aggiuntivo>

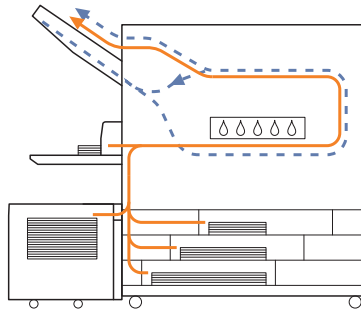

<Quando si utilizza la finitrice multifunzionale>

Il percorso di alimentazione carta all'interno della finitrice multifunzionale è uguale per la stampa simplex e duplex.

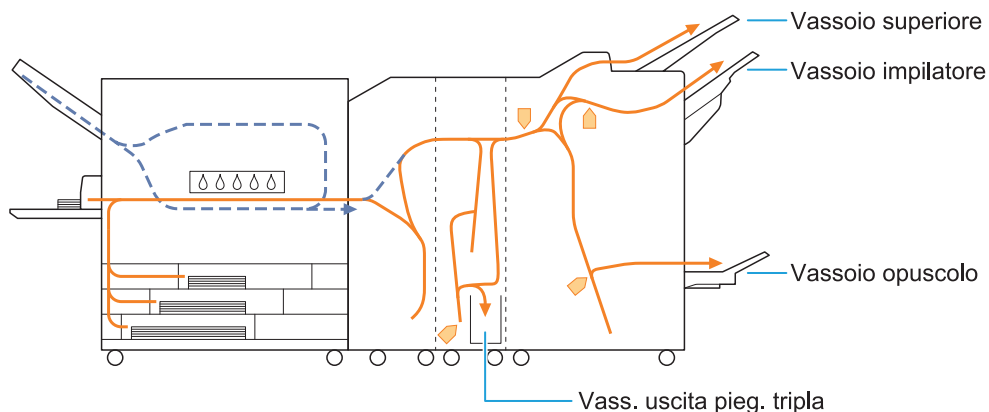

- Il vassoio sul quale i materiali stampati sono emessi varia a seconda delle funzioni configurate della finitrice multifunzionale.
- Per ulteriori informazioni sul percorso di alimentazione carta quando è collegata la finitrice multifunzionale, vedere la pagina seguente.

■ Quando è collegata alla finitrice multifunzionale

Di seguito viene descritto il percorso di alimentazione carta quando le stampe escono a faccia su con entrambe le stampe simplex e duplex.

- Per la pinzatura

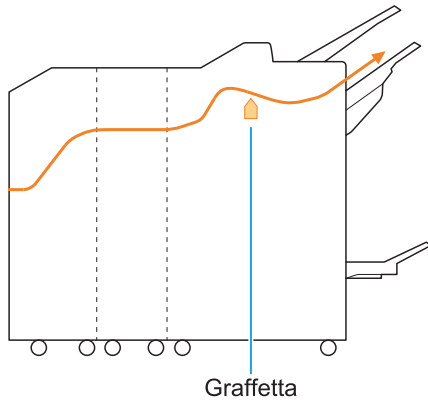

- Per la perforazione

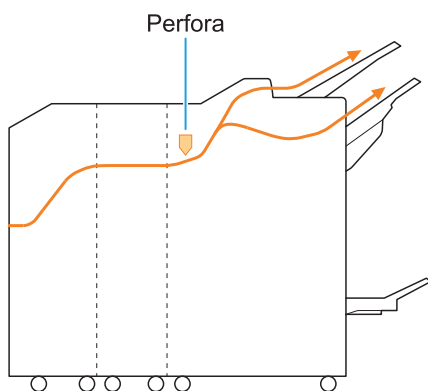

- Per la pinzatura e la perforazione

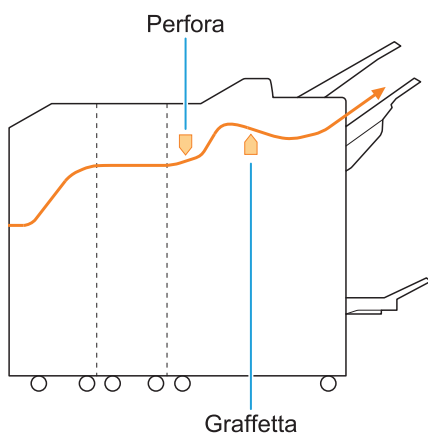

- Per rilegatura opuscolo/piegatura doppia

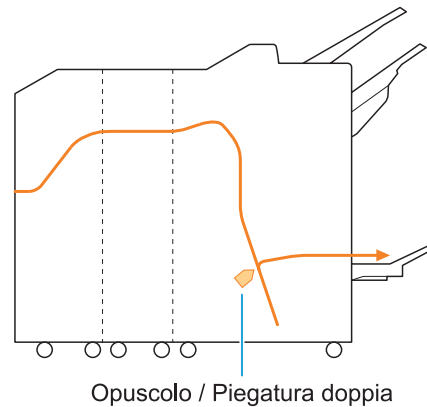

■ Quando si aggiunge la piegatrice

- Per piegatura tripla

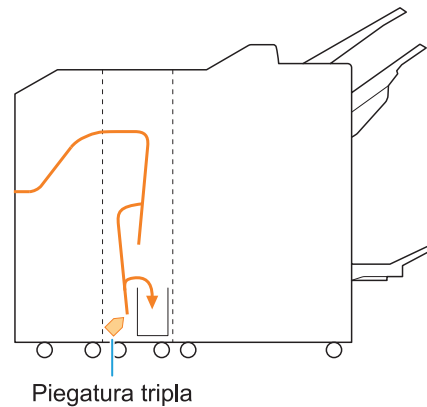

- Per la piega Z

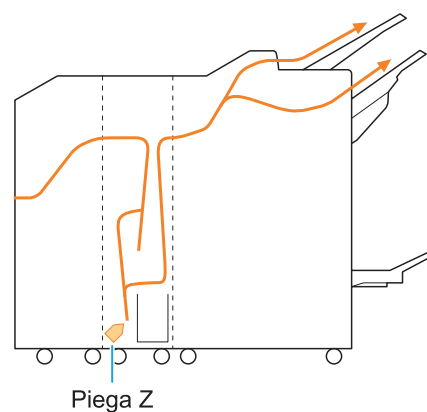

Risoluzione dei problemi generali per questa macchina

In questa sezione viene descritto come risolvere i problemi generali della macchina che potrebbero verificarsi nelle diverse modalità.

? **La macchina non funziona. / All'accensione non viene visualizzato nulla sul pannello touch.**

- Accertarsi che l'interruttore principale di alimentazione sia acceso.
- Accertarsi che la spina della macchina sia inserita correttamente nella presa elettrica.
- Accertarsi che il cavo di alimentazione sia collegato saldamente alla macchina.
- Accertarsi che l'interruttore di alimentazione non sia bloccato.

? **Sul pannello touch non viene visualizzato nulla anche quando si toccano i pulsanti del pannello operativo.**

La macchina potrebbe essere in stato di riposo.

Se si lascia la macchina inoperante per un determinato lasso di tempo, entra automaticamente in stato di riposo in base alle impostazioni dell'amministratore. Premere il tasto [Sveglia].

? **Il pannello operativo si blocca durante lo spegnimento e non è possibile procedere.**

Se non avvengono cambiamenti sullo schermo dopo aver atteso circa 10 minuti, seguire la procedura descritta di seguito per riavviare la macchina.

1 Tenere premuto il tasto [Alimentazione] sul pannello operativo per almeno 10 secondi.

La macchina si spegne.

2 Premere di nuovo il tasto [Alimentazione].

? **Lo scanner non funziona.**

- Accertarsi che la spina dello scanner sia inserita correttamente nella presa elettrica.
- Accertarsi che il cavo USB sia collegato saldamente alla stampante e allo scanner.

? **I risultati della stampa sono chiari o scuri.**

L'impostazione della densità potrebbe non essere configurata correttamente.

Per la stampa:

Regolare l'impostazione [Densità di stampa] nella scheda [Immagine] nella schermata del driver della stampante.

Per la copia e la scansione:

Configurare l'impostazione [Livello scansione] per la copia in base all'originale.

Schermata [Copia] / schermata [Scans.] ▶ [Livello scansione]

Schermata [Archiv.] - [Salva] / schermata [USB] - [Salva] ▶ selezionare la cartella ▶ [Salva doc] ▶ [Livello scansione]

Per la stampa o la copia, l'impostazione del tipo di carta potrebbe non corrispondere al tipo di carta caricato nel vassoio standard o nel vassoio di alimentazione.

Configurare correttamente il tipo di carta.

Per la stampa:

Schermata [Stampa] ▶ selezionare un lavoro ▶ [Cambia impost.] nel menu secondario ▶ [Selezione carta] ▶ [Impostazione vassoio carta] ▶ [Tipo carta]

Schermata [Archiv.] - [Carica] ▶ selezionare la cartella ▶ selezionare il documento ▶ [Cambia impost.] nel menu secondario per il documento ▶ [Selezione carta] ▶ [Impostazione vassoio carta] ▶ [Tipo carta]

Schermata [USB] - [Carica] ▶ selezionare la cartella ▶ [Aperto] ▶ selezionare il documento ▶ [Cambia impost.] nel menu secondario ▶ [Selezione carta] ▶ [Impostazione vassoio carta] ▶ [Tipo carta]

Per la copia:

Schermata [Copia] ▶ [Selezione carta] ▶ [Impostazione vassoio carta] ▶ [Tipo carta]

Schermata [Archiv.] - [Salva] ▶ selezionare cartella ▶ [Salva doc] ▶ [Selezione carta] ▶ [Impostazione vassoio carta] ▶ [Tipo carta]

? Durante la copia o la scansione, l'originale caricato nell'ADF (Alimentatore automatico di fogli) non è alimentato correttamente.

L'originale potrebbe essere troppo piccolo.

Il formato minimo dell'originale che è possibile caricare nell'ADF è 100 mm × 148 mm. Se l'originale è troppo piccolo, potrebbe non essere alimentato correttamente dall'ADF, causando un inceppamento della carta. Caricare originali più piccoli di 100 mm × 148 mm sul vetro della platina.



- Anche se il formato dell'originale è adeguato, lo spessore, il tipo o altre caratteristiche della carta potrebbero impedire la scansione con l'ADF. Per ulteriori informazioni, vedere "Originali" nel "Manuale dell'utente".

Provare le operazioni seguenti se non è possibile rimuovere la carta inceppata nell'ADF (alimentatore automatico di fogli).

- Se quando si apre il coperchio dell'unità originali si trova carta inceppata, ruotare la manopola laterale blu per facilitare la rimozione della carta.

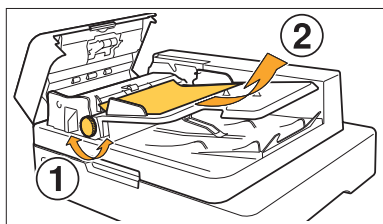

- Se non si trova carta inceppata neanche aprendo il coperchio dell'unità originale, verificare all'interno dell'ADF (alimentatore automatico di fogli). Ruotare la manopola blu nella parte inferiore verso destra per trasferire la carta inceppata nella zona di espulsione dove potrà essere facilmente rimossa.

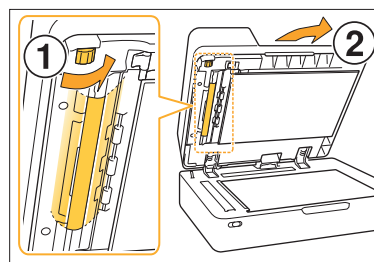

? Le stampe o le copie presentano strisce bianche o sono sfocate.

Le testine di stampa potrebbero essere ostruite.

Eseguire la [Pulizia testina di stampa] per sbloccare le testine di stampa.

Schermata [Home1] ▶ [Manutenzione] ▶ [Pulizia testina di stampa] ▶ [Pulizia normale]
Se il problema non viene risolto, effettuare [Pulizia approfondita].

? La carta all'uscita risulta sporca o con strisce nere.

Nella macchina potrebbe essere stata caricata carta non idonea alla stampa o alla copia.

Controllare il tipo di carta caricato nel vassoio standard o nel vassoio di alimentazione. Per ulteriori informazioni, vedere "Carta da stampa" nel "Manuale dell'utente".

Potrebbe essere in uso carta arricciata per la stampa o la copia.

La carta arricciata può entrare in contatto con le testine di stampa, sporcandosi. In questo modo si rischia di danneggiare le testine di stampa, per cui non utilizzare carta arricciata.

Durante la copia o la scansione, l'impostazione [Livello scansione] potrebbe essere troppo scura.

Regolare l'impostazione [Livello scansione].

Schermata [Copia] / schermata [Scans.] ▶ [Livello scansione]

Schermata [Archiv.] - [Salva] / schermata [USB] - [Salva] ▶ selezionare la cartella ▶ [Salva doc] ▶ [Livello scansione]

Durante la copia o la scansione, lo sportello originale potrebbe non essere stato chiuso saldamente.

Chiudere bene lo sportello originale dello scanner per evitare l'ingresso della luce.

Durante la copia o la scansione, i componenti elencati di seguito potrebbero essere sporchi. Pulirli con un panno morbido.

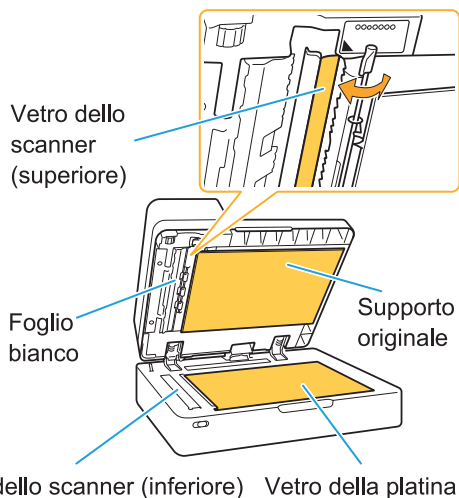

- Polvere, detriti, inchiostro o liquido di correzione che aderiscono al foglio bianco dell'ADF, al vetro della platina o al vetro dello scanner possono risultare in una copia o una scansione di dati non pulite. Eseguire la pulizia periodica. Per ulteriori informazioni, vedere "Manutenzione dello scanner" nella "Guida rapida".

? I dati copiati o scansionati sono sfocati o in parte non sono stati stampati.

L'originale potrebbe non aderire completamente al vetro della platina.

Chiudere lo sportello originale in modo che l'originale aderisca completamente al vetro della platina.

Lo scanner potrebbe essere stato sottoposto a vibrazioni.

Scansionare nuovamente l'originale evitando di sottoporre lo scanner a vibrazioni.

In caso di copia, la carta potrebbe essere umida.

Se la carta è umida, parte dei dati copiati potrebbe non essere stampata o potrebbe risultare sfocata. Utilizzare carta asciutta.

? Il retro dell'originale è visibile.

Durante la copia o la scansione di un originale su carta sottile, l'immagine sul retro dell'originale o sulla pagina successiva potrebbe essere acquisita nei dati dell'immagine.

- Regolare [Livello scansione] su un'impostazione più chiara.

Schermata [Copia] / schermata [Scans.] ► [Livello scansione]

Schermata [Archiv.] - [Salva] / schermata [USB] - [Salva] ► selezionare la cartella ► [Salva doc] ► [Livello scansione]

- Posizionare un pezzo di carta nero sul retro dell'originale e copiarlo o scansionarlo nuovamente.
- Per la copia o la scansione di un originale che presenti un colore di base, come un quotidiano o una rivista, è possibile utilizzare l'impostazione [Livello colore di base] per regolare il livello del colore di base.

Schermata [Copia] / schermata [Scans.] ► [Livello colore di base]

Schermata [Archiv.] - [Salva] / schermata [USB] - [Salva] ► selezionare la cartella ► [Salva doc] ► [Livello colore di base]

? Si verifica un'interferenza moiré.

È facile che si verifichi un'interferenza moiré (ombra reticolata) durante la copia o la scansione di immagini tipo fotografie sottoposte a elaborazione allo schermo per la pubblicazione.

L'interferenza moiré può essere ridotta configurando l'impostazione [Eliminaz. moire].

Schermata [Copia] / schermata [Scans.] ► [Controllo immagine] ► [Eliminaz. moire]

Schermata [Archiv.] - [Salva] / schermata [USB] - [Salva] ► selezionare la cartella ► [Salva doc] ► [Controllo immagine] ► [Eliminaz. moire]

? La carta si sporca. / La stampa non è allineata correttamente.

La carta potrebbe essere troppo scura per la stampa.

Durante la stampa su carta di colore scuro, la macchina potrebbe non essere il grado di rilevare il formato carta, generando una stampa non allineata, perdita di immagini o bordi della carta sporchi.

Il formato carta potrebbe non essere impostato correttamente.

Per l'impostazione del formato carta, verificare che le impostazioni [Formato carta] e [Tipo carta] nella schermata del driver della stampante corrispondano a quelle della macchina. Configurare le stesse impostazioni di formato e tipo carta sulla macchina e sul driver della stampante.

Schermata [Stampa] ► selezionare un lavoro ► [Cambia impost.] nel menu secondario ► [Selezione carta] ► [Impostazione vassoio carta] ► [Formato carta] o [Tipo carta]

? Non è stata inserita la carta. / Il retro di una cartolina è danneggiato. / Sono stati inseriti più fogli di carta.

L'impostazione [Spessore] in [Tipo carta] potrebbe non corrispondere alle proprietà della carta (spessore carta).

Configurare correttamente l'impostazione [Spessore] in [Tipo carta].

Per la stampa:

Schermata [Stampa] ► selezionare un lavoro ► [Cambia impost.] nel menu secondario ► [Selezione carta] ► [Impostazione vassoio carta] ► [Tipo carta] ► [Spessore]

Schermata [Archiv.] - [Carica] ► selezionare la cartella ► selezionare il documento ► [Cambia impost.] nel menu secondario per il documento ► [Selezione carta] ► [Impostazione vassoio carta] ► [Tipo carta] ► [Spessore]

Schermata [USB] - [Carica] ► selezionare la cartella ► [Aperto] ► selezionare documento ► [Cambia impost.] nel menu secondario ► [Selezione carta] ► [Impostazione vassoio carta] ► [Tipo carta] ► [Spessore]

Per la copia:

Schermata [Copia] ► [Selezione carta] ► [Impostazione vassoio carta] ► [Tipo carta] ► [Spessore]

Schermata [Archiv.] - [Salva] ► selezionare cartella ► [Salva doc] ► [Selezione carta] ► [Impostazione vassoio carta] ► [Tipo carta] ► [Spessore]

Per ulteriori informazioni, vedere "Selezione carta" nel "Manuale dell'utente".

Potrebbe essere necessario regolare la pressione di alimentazione carta per adattarla allo spessore della carta.

Impostare la levetta di regolazione della pressione di alimentazione della carta su "✕ (NORMALE)" o "✗ (CARTOLINA)" a seconda del tipo di carta caricata.

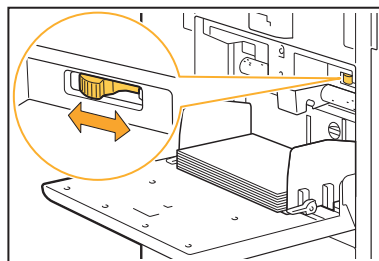

In generale impostare la levetta su "✕ (NORMALE)". Se l'alimentazione della carta è un problema, impostarla su "✗ (CARTOLINA)". Per ulteriori informazioni, vedere "Caricamento della carta nel vassoio standard" nel "Manuale dell'utente".

L'angolo della piastra di estrazione potrebbe non essere regolato correttamente.

Girare la manopola di regolazione angolo piastra di estrazione per regolare l'angolo della piastra di estrazione in base alle condizioni.

Se non è stata inserita la carta:

Ruotare la manopola gradualmente verso sinistra e regolare l'angolo sulla giusta angolazione.

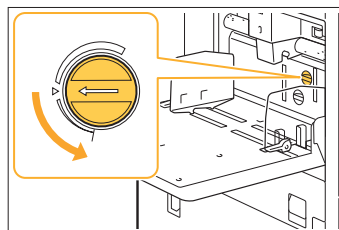

Se sono stati inseriti più fogli di carta:

Ruotare la manopola gradualmente verso destra e regolare l'angolo sulla giusta angolazione.

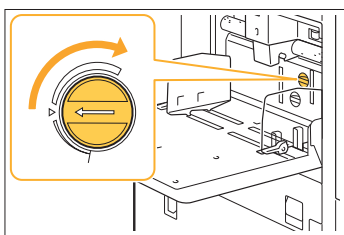

- Quando si regola l'angolo accertarsi di rimuovere la carta dal vassoio standard e abbassarlo fino alla sua posizione più bassa.

La pressione di separazione della carta potrebbe non essere regolata correttamente. Se la carta non è stata inserita, il retro di una cartolina è danneggiato o si utilizza carta che può facilmente produrre polvere di carta: Ruotare la ghiera su "Un po' debole".

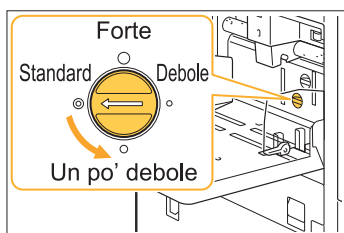

Se sono stati inseriti più fogli di carta: Ruotare la ghiera su "Forte".

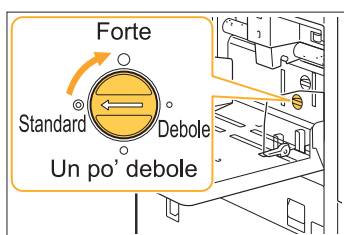

- Quando si regola l'angolo accertarsi di rimuovere la carta dal vassoio standard e abbassarlo fino alla sua posizione più bassa.

? Si verifica un errore di inserimento di più fogli anche se non sono stati inseriti più fogli, oppure gli errori per l'inserimento di più fogli si verificano di frequente.

Potrebbe essere in uso carta di colore scuro o carta stampata su un lato.

Se si utilizza carta stampata sul retro o carta di colore scuro, la macchina potrebbe erroneamente riconoscerla come più fogli di carta. In questo caso, impostare [Contr. doppia aliment.] su [OFF].

- Riportare [Contr. doppia aliment.] su [ON] dopo la stampa. Se si mantiene l'impostazione [OFF], potrebbero verificarsi altri problemi.

Per la stampa:

Schermata [Stampa] ▶ selezionare un lavoro ▶ [Cambia impost.] nel menu secondario ▶ [Selezione carta] ▶ [Impostazione vassoio carta] ▶ impostare [Contr. doppia aliment.] su [OFF]

Schermata [Archiv.] - [Carica] ▶ selezionare la cartella ▶ selezionare il documento ▶ [Cambia impost.] nel menu secondario per il documento ▶ [Selezione carta] ▶ [Impostazione vassoio carta] ▶ impostare [Contr. doppia aliment.] su [OFF]

Schermata [USB] - [Carica] ▶ selezionare la cartella ▶ [Aperto] ▶ selezionare il documento ▶ [Cambia impost.] nel menu secondario ▶ [Selezione carta] ▶ [Impostazione vassoio carta] ▶ impostare [Contr. doppia aliment.] su [OFF]

Per la copia:

Schermata [Copia] ▶ [Selezione carta] ▶ [Impostazione vassoio carta] ▶ impostare [Contr. doppia aliment.] su [OFF]

Schermata [Archiv.] - [Salva] ▶ selezionare cartella ▶ [Salva doc] ▶ [Selezione carta] ▶ [Impostazione vassoio carta] ▶ impostare [Contr. doppia aliment.] su [OFF]

Risoluzione dei problemi per il driver della stampante e la stampa

In questa sezione viene descritto come risolvere i problemi relativi al driver della stampante e alla stampa.

? Impossibile stampare da computer.

L'impostazione [Online/Offline] potrebbe essere impostata su [OFF].

Controllare l'impostazione [Online/Offline] sulla schermata [Stampa].

Se è visualizzato [OFF], cambiare in [ON].

Schermata [Stampa] ► impostare [Online/Offline] su [ON]

Potrebbe essere in uso una stampante con un segmento di rete diverso.

Selezionare il [Wake On LAN] e le caselle di controllo [Connetti ad un'altra rete] nella scheda [Ambiente] delle proprietà della stampante.

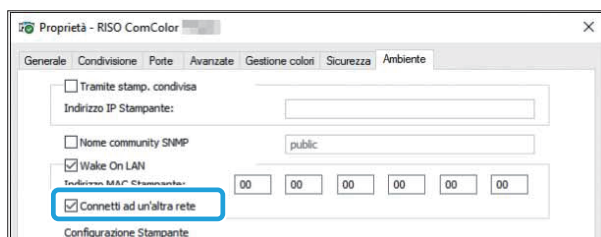

Il lavoro potrebbe essere un lavoro in attesa.

I lavori con un codice PIN sono gestiti come lavori in attesa. L'amministratore potrebbe avere configurato la macchina per gestire tutti i lavori come lavori in attesa.

Controllare se il lavoro è visualizzato in [Elenco lavori in attesa] sulla schermata [Stampa].

La macchina potrebbe essere impegnata nella stampa di un altro lavoro.

- I lavori inattivi vengono stampati in ordine dall'inizio dell'elenco nella schermata [Attivi / Inatt].
- Quando si esegue la funzione di interruzione copia, il lavoro di copia ha la priorità sui lavori inviati dal driver della stampante.

Viene visualizzato il messaggio per la sostituzione della cartuccia d'inchiostro?

Non è possibile stampare se il messaggio indica che è necessario sostituire anche un solo colore. Sostituire la cartuccia d'inchiostro del colore indicato.

? Impossibile effettuare una buona stampa su carta dal formato fuori misura.

La carta dal formato fuori misura potrebbe non essere stata registrata.

Il formato carta deve essere registrato in precedenza in [Immissione carta personalizzata] sia sul driver della stampante sia sulla macchina.

Schermata delle proprietà del driver della stampante ► scheda [Ambiente] ► [Immissione carta personalizzata]

L'amministratore deve registrare anticipatamente il formato carta deve essere registrato nel menu amministratore sulla macchina. Contattare l'amministratore.

[Manuale] potrebbe non essere selezionato per [Formato carta] in [Selezione carta] - [Impostazione vassoio carta].

Per utilizzare carta dal formato fuori misura senza registrarlo come formato carta, immettere il formato della carta in [Manuale].

Schermata [Stampa] ► selezionare un lavoro ► [Cambia impost.] nel menu secondario ► [Selezione carta] ► [Impostazione vassoio carta] ► [Formato carta] ► [Manuale]



- Quando non è selezionato [ON] per [Manuale], saranno applicate la larghezza e la lunghezza del formato carta configurato con [Formato carta] del driver della stampante. Quando si utilizza carta dal formato fuori misura, la registrazione anticipata del formato carta migliorerà la velocità di stampa e l'allineamento della carta.

? Nella stampa di un documento composto da più pagine, alcune pagine vengono stampate con un formato carta errato.

I dati originali potrebbero includere pagine con formati carta diversi.

Selezionare la casella di controllo [Originale formato misto] nella scheda [Base] della schermata del driver della stampante. Il vassoio carta viene selezionato automaticamente in base al formato dell'originale e il documento viene stampato.

? La stampa richiede molto tempo. / Quando si stampano più copie, la stampante emette un segnale acustico dopo la stampa di ciascuna copia.

Potrebbe essere selezionata la casella di controllo [Fascic.] nella finestra di dialogo [Stampa] dell'applicazione.

Rimuovere il segno di spunta da [Fascic.] prima della stampa.

? Il codice PIN di un lavoro è andato perso.

Se si perde il codice PIN, non è possibile eseguire la stampa.

Aggiungere un nuovo codice PIN e rinviare i dati. Contattare l'amministratore per eliminare il lavoro rimasto in [Elenco lavori in attesa] sulla schermata [Stampa].

? [Colori] e [Auto] non vengono visualizzati nel menu [Modo colori] della schermata del driver della stampante.

La funzione di stampa a colori potrebbe essere limitata.

Contattare l'amministratore.

? Non è possibile selezionare gli elementi di [Graffetta] e [Vassoio di uscita] sulla schermata del driver della stampante.

Potrebbe non essere possibile collegare i seguenti dispositivi opzionali nella macchina.

- Per [Graffetta]: unità uscita sfalsata o finitrice multifunzionale
- Per [Vassoio di uscita]: vassoio impilamento a controllo automatico, vassoio di impilamento largo, fascicolatore ad alta capacità o finitrice multifunzionale

Le informazioni di configurazione dei dispositivi opzionali sulla schermata del driver della stampante potrebbero non essere state impostate.

Per impostare le informazioni di configurazione dei dispositivi opzionali, cliccare su [Inform. stampante] nella schermata del driver della stampante.

Schermata delle proprietà del driver della stampante ► scheda [Ambiente] ► [Inform. stampante]



- È anche possibile impostare manualmente le informazioni di configurazioni dei dispositivi opzionali. Per ulteriori informazioni, vedere "Configurazione Stampante" nel "Manuale dell'utente".

? Impossibile specificare le pagine da stampare.

Potrebbe essere selezionata la casella di controllo [Fascic.] nella finestra di dialogo [Stampa] dell'applicazione.

Rimuovere il segno di spunta da [Fascic.] e impostare [Ordinamento] su [Non fascicolato] nella scheda [Base] sulla schermata del driver della stampante.

? Viene stampata solo una copia (pagina) nonostante siano specificate più copie (pagine).

Potrebbe essere stato impostato [Stampa e pausa].

Se si imposta [Stampa e pausa] nella schermata del driver della stampante, dopo una copia (pagina) la stampa si interrompe. Se non sono presenti problemi con il risultato di stampa, premere il tasto [Avvio] sul pannello operativo o toccare [Continua] sul pannello touch per continuare a stampare. Per annullare [Stampa e pausa], rimuovere il segno di spunta nella casella di controllo [Stampa e pausa] nella scheda [Base].

Manca una parte dell'immagine.

Quando si crea un opuscolo o si esegue [Graffetta], l'impostazione [Riduz. auto] potrebbe non essere stata configurata.

Quando si crea un opuscolo o si utilizza la funzione pinzatura/perforazione, a seconda della larghezza del margine, la superficie stampata potrebbe risultare rifilata, perché non si adatta alla carta. Nella scheda [Finitura] sulla schermata del driver della stampante, selezionare [Rilegatura opuscolo] o [Lato rileg.] e fare clic su [Dettagli]. Selezionare la casella di controllo [Riduz. auto] per ridurre automaticamente la superficie stampata in modo da adattarla alla carta.

Impossibile ristampare un lavoro nella schermata [Stato lavoro].

La ristampa del lavoro potrebbe essere limitata.

Quando la ristampa dei lavori è limitata nel menu amministratore, la ristampa non può essere eseguita. Contattare l'amministratore per i dettagli.

Non si conosce il numero di pagine stampate completate dopo l'interruzione di un lavoro o quando si spegne e riaccende la macchina.

È possibile controllare il numero di copie e pagine nella schermata [Dettagli] per un lavoro finito.

Tasto [Stato lavoro] ► [Finiti] ► selezionare il lavoro da controllare ► [Dettagli] nel menu secondario ► il numero di pagine stampate

La carta è caricata ma viene visualizzato il messaggio di errore "Imposta carta."

Le impostazioni [Formato carta] e [Tipo carta] nella schermata del driver della stampante non corrispondono a quelle della macchina.

Anche quando la carta è caricata, il messaggio di errore viene visualizzato se le impostazioni [Formato carta] e [Tipo carta] nel driver della stampante non corrispondono a quelle della macchina.

Configurare le stesse impostazioni di formato e tipo carta sulla macchina e sul driver della stampante.

Schermata [Stampa] ► selezionare un lavoro ► [Cambia impost.] nel menu secondario ► [Selezione carta] ► [Impostazione vassoio carta] ► [Formato carta] o [Tipo carta]

[Selez. auto] potrebbe essere stato impostato su [OFF] per il vassoio standard o i vassoi di alimentazione.

Configurare [Impostazione vassoio carta] sulla macchina in modo che la selezione automatica sia attivata per il vassoio standard o il vassoio di alimentazione in uso.

Schermata [Stampa] ► selezionare un lavoro ► [Cambia impost.] nel menu secondario ► [Selezione carta] ► [Impostazione vassoio carta] ► impostare [Selez. auto] su [ON]

I risultati della stampa a colori sono scarsi.

Potrebbe non essere in uso una carta adatta alla stampa.

Con il sistema a getto d'inchiostro utilizzato da questa macchina, la qualità di stampa (soprattutto per la stampa a colori) può variare a seconda del tipo di carta. La macchina utilizza l'impostazione del profilo colore più adatta per ogni tipo di carta durante la stampa. Come risultato, se l'impostazione [Tipo carta] sulla schermata del driver della stampante non corrisponde al tipo di carta caricata nella macchina, è possibile che non si ottengano prestazioni ottimali.

Controllare quanto segue.

- Quando [Tipo carta] è stato impostato su [Qualsiasi] nella schermata del driver della stampante, selezionare il tipo di carta correntemente in uso. Per ulteriori informazioni, vedere "Tipo carta" nel "Manuale dell'utente".
- Controllare che il tipo di carta caricato nel vassoio carta corrisponda al tipo di carta specificato in [Impostazione vassoio carta].

Schermata [Stampa] ► selezionare un lavoro ► [Cambia impost.] nel menu secondario ► [Selezione carta] ► [Impostazione vassoio carta] ► [Tipo carta]

? Le immagini stampate sono chiare o sbiadite.

Potrebbe essere stata impostata la funzione bozza.

Se la funzione bozza è impostata nella schermata del driver della stampante, la densità di stampa diminuisce poiché viene usato meno inchiostro. Per aumentare la densità di stampa, andare sulla scheda [Immagine] e impostare [Qualità immagine] su [Standard].

? I bordi della carta si sporcano.

[Area stampabile] potrebbe essere impostato su [Massimo] nel menu amministratore.

L'interno della macchina può essere sporco d'inchiostro. Si consiglia di utilizzare l'impostazione [Standard] soprattutto se la carta si sporca dopo aver stampato dati contenenti un'immagine che va oltre i bordi della carta. Contattare l'amministratore per i dettagli.

? Le immagini sono luminose o scure.

È possibile che sia necessaria la correzione per dati come le immagini fotografiche.

Selezionare la casella di controllo [Correzione gamma] nella scheda [Immagine] della schermata del driver della stampante. Fare clic su [Dettagli] e regolare la luminosità e il contrasto nella schermata [Correzione gamma].

? La stampa duplex non può essere eseguita con la carta caricata nel vassoio standard.

Il tipo di carta per il vassoio standard potrebbe essere stato impostato su [Busta].

Quando l'impostazione [Spessore] in [Tipo carta] è impostata su [Busta], non è possibile eseguire la stampa duplex utilizzando la carta dal vassoio standard, a prescindere dal tipo di carta caricato. Configurare le impostazioni in base alla carta da utilizzare.

Schermata [Stampa] ► selezionare un lavoro ► [Cambia impost.] nel menu secondario ► [Selezione carta] ► [Impostazione vassoio carta] ► [Tipo carta] ► [Spessore]

? I dati inviati sono divenuti lavori corrotti.

È possibile tentare di stampare il lavoro con un driver stampante diverso dal driver della stampante GL.

I dati potrebbero essere stati stampati o salvati utilizzando un driver della stampante diverso dal driver della stampante GL. Utilizzare il driver della stampante GL per inviare nuovamente i dati.

? Non è possibile stampare i colori di sfondo di un codice a barre o immagini vicine.

Nell'area del codice a barre potrebbe essere presente un'illustrazione o la definizione dell'area del codice a barre è fuori allineamento.

Nell'area specificata come area codice a barre, indipendentemente dal colore dell'originale, il colore di base è stampato in bianco e il codice a barre, il testo e le illustrazioni sono stampati in nero.

Controllare se la definizione dell'area del codice a barre è fuori allineamento o se il testo o le illustrazioni si sovrappongono al margine di 1 mm intorno al codice a barre.

Per ulteriori informazioni, vedere "Defin. Area cod. bar." nel "Manuale dell'utente".

? L'ordine del layout non è corretto.

Le impostazioni [Combinazione] o [Opuscolo] potrebbero non essere state configurate correttamente.

Controllare che sia specificato l'ordine di pagine corretto per [Combinazione] o [Opuscolo] nella scheda [Layout] sulla schermata del driver della stampante.

? Quando l'imposizione è specificata, i numeri di pagina non vengono impressi su entrambi i lati del foglio.

Non è possibile specificare la posizione di stampa con la funzione Timbro per ogni pagina pari o dispari.

Per stampare i numeri di pagina nella stessa posizione sulle pagine pari e dispari, selezionare [Basso al centro] o [Alto al centro].

? Nel poster formato manca parte dell'originale (immagine).

[Margine] potrebbe non essere stato impostato correttamente.

I margini vengono sempre aggiunti intorno ai lati del foglio. Non è possibile stampare senza margini. Verificare che l'originale (immagine) coincida con i margini specificati.

? Parte del poster è formata con una o più pagine vuote. / L'immagine stampata del poster non è ordinata al centro.

[Allineamento centrale] potrebbe essere stato impostato su OFF.

Selezionare la casella di controllo [Poster] - [Allineamento centrale] nella scheda [Layout] della schermata del driver della stampante.

Se la casella di controllo non è selezionata, l'immagine è formata nell'angolo in alto a sinistra quando i fogli di carta stampati sono incollati fra loro.

? Impossibile incollare correttamente i fogli di carta stampata per formare un poster. / Non è stato possibile ritagliare lungo le linee di taglio (crocini di registro).

Non è necessario ritagliare tutti i margini della carta stampata.

Prima di ritagliare i fogli, verificare i margini necessari per incollarli insieme e utilizzati per il taglio.

Esempio di come ritagliare i margini:

Ritagliare i margini soltanto su uno dei fogli adiacenti all'altro.

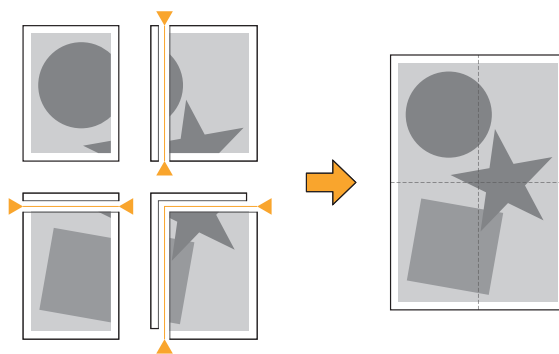

? Impossibile incollare correttamente i fogli di carta stampata per formare un poster.

Potrebbe non essere possibile stampare i numeri indicanti l'ordine di incollatura dei fogli quando si utilizza la funzione Poster.

Le pagine divise sono stampate in ordine dalla pagina in alto a sinistra alla pagina in basso a destra.

Esempio di come ridisporre le pagine divise:

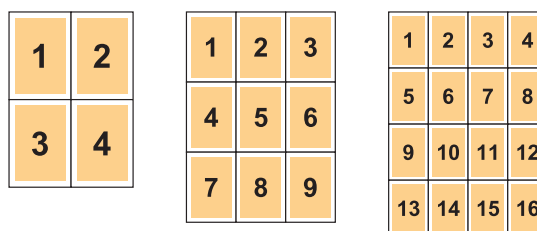

- Quando le stampe escono faccia in su, le pagine sono stampate in ordine inverso.

Risoluzione dei problemi per la copia

In questa sezione viene descritto come risolvere i problemi relativi alla copia.

? Nei dati copiati manca parte dell'originale.

L'impostazione [Formato riproduz.] potrebbe non essere stata impostata correttamente.
Impostare le dimensioni di riproduzione della copia in modo che corrispondano alla combinazione del formato dell'originale e del formato carta.

Schermata [Copia] ► [Formato riproduz.]

Quando si crea un opuscolo o si esegue [Graffetta Perfora] o [Graffetta], l'impostazione [Riduz. auto] potrebbe non essere stata configurata.

Quando si crea un opuscolo o si utilizza la funzione pinzatura/perforazione, a seconda della larghezza del margine, la superficie stampata potrebbe risultare rifilata, perché non si adatta alla carta. Impostare [Riduz. auto] su [ON] nelle impostazioni del margine, per ridurre automaticamente la superficie stampata in modo da adattarla alla carta.

Per gli opuscoli:

Schermata [Copia] ► [Opuscolo] ► selezionare [Ord. layout] ► selezionare [Rilegatura] ► [Modifica] ► impostare [Centra margine] ► impostare [Riduz. auto] su [ON]

Per la funzione pinzatura/perforazione:

Schermata [Copia] ► [Margine rilegatura] ► impostare [Riduz. auto] su [ON]

? È stata eseguita la copia duplex, ma il retro di uno o più pagine è vuoto.

La copia duplex potrebbe essere stata eseguita per un originale costituito da pagine di formato diverso.

Quando si effettua la copia duplex di originali con formato misto, se il formato dell'originale da copiare sul fronte e sul retro di un foglio non è uguale, viene eseguita la copia simplex (solo su un lato).

? Non è possibile eseguire la copia duplex per la carta caricata nel vassoio standard.

L'impostazione del vassoio carta per il vassoio standard potrebbe essere stata impostata su [Busta].

Quando l'impostazione [Spessore] in [Tipo carta] è impostata su [Busta], non è possibile eseguire la copia duplex utilizzando la carta dal vassoio standard, a prescindere dal tipo di carta caricato. Configurare le impostazioni in base alla carta da utilizzare.

Schermata [Copia] ► [Selezione carta] ► [Impostazione vassoio carta] ► [Tipo carta] ► [Spessore]

? Impossibile copiare diversi originali insieme come un unico lavoro.

Le impostazioni per la copia potrebbero non essere state impostate correttamente.

Verificare il tipo di originale e la qualità dell'immagine.

Quando il tipo e la qualità dell'immagine degli originali sono le stesse:

Utilizzare [Scansione ADF & pausa]. È possibile copiare insieme come un unico lavoro diversi originali scansionati con la stessa impostazione. Utilizzare soltanto l'ADF. Il vetro della platina non è disponibile.

Schermata [Copia] ► [Scansione ADF & pausa]

Quando il tipo e la qualità dell'immagine degli originali sono diverse:

Utilizzare [Costruzione lavoro]. È possibile copiare insieme come un unico lavoro diversi originali scansionati con impostazioni diverse. È possibile cambiare le impostazioni di copia durante la copia del lavoro.

È inoltre possibile utilizzare il vetro della platina e l'ADF.

Schermata [Copia] ► [Costruzione lavoro]

? La carta viene pinzata nella posizione sbagliata.

Il margine di rilegatura potrebbe non essere stato impostato correttamente.

L'orientamento della carta nel vassoio carta (vassoio standard) e il margine di rilegatura a graffette sono mostrati di seguito.

Orientamento: Verticale

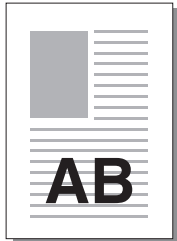

Orientamento: Orizzontale

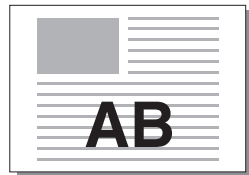



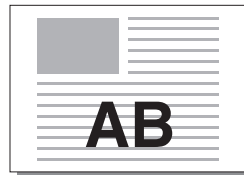













Faccia in su/in giù:
Faccia in su



Faccia in su/in giù:
Faccia in giù



Lato di rilegatura	Posizione graffetta					
	1 graffetta		2 graffette			
Sinistra						
Destra						
In alto	Pinza 1 sinistra		Pinza 1 destra		2 graffette	
						
Trasferimento carta			 Alimentazione carta e direzione di uscita			



- Quando il formato carta corrispondente non è caricato nel vassoio carta, viene visualizzato un messaggio. Seguire le istruzioni sullo schermo per caricare la carta.
 - Per la rilegatura [1 graffetta], l'angolo della graffetta potrebbe essere diverso dalle immagini precedenti e le immagini di stampa sullo schermo del driver della stampante, a seconda del formato di carta o dell'orientamento.
 - Quando vengono utilizzati formati di carta diversi fra loro nell'originale, la macchina ruota automaticamente l'immagine per farla corrispondere all'impostazione [Lato rileg.]
-

Risoluzione dei problemi per la scansione

In questa sezione viene descritto come risolvere i problemi relativi alla scansione.

Sulla schermata di scansione della RISO Console non sono presenti i dati scansionati.

Potrebbe non essere stato selezionato [Console] dopo aver toccato [Scans.] sulla schermata [Home1].

I dati scansionati non vengono visualizzati sulla RISO Console se si seleziona [Mail] o [PC] dopo aver toccato [Scans.] oppure questo i dati scansionati vengono salvati nell'archivio. Selezionare [Console] e ripetere la scansione dell'originale.

Nei dati scansionati manca parte dell'originale.

L'impostazione [Formato scansione] potrebbe non corrispondere alle dimensioni effettive dell'originale.

Impostare [Formato scansione] sulle stesse dimensioni dell'originale o impostarlo su [Auto].

| Schermata [Scans.] ► [Formato scansione]

Le impostazioni [Formato pagina] e [Formato riproduz.] potrebbero non essere state impostate correttamente.

Impostare [Formato riproduz.] in modo che corrisponda alla combinazione delle impostazioni [Formato scansione] e [Formato pagina], o impostare [Formato pagina] sullo stesso formato dell'originale.

| Schermata [Scans.] ► [Formato pagina]

| Schermata [Scans.] ► [Formato riproduz.]

La modalità colori è impostata su [Auto], ma la macchina non identifica automaticamente gli originali a colori.

Potrebbero essere in uso i tipi di originale elencati di seguito.

Originale a colori non identificato:

- Un originale dai colori molto chiari
- Un originale molto scuro o quasi nero
- Un originale quasi privo di colore (solo sottili linee di colore, ecc.)

Originale in bianco e nero non identificato:

- Un originale in cui la stessa carta non è bianca (carta a grana grossa ecc.)

Selezionare una modalità di colore diversa da [Auto] o regolare [Livello rilevamento colori/BN] nel menu amministratore.

| Schermata [Copia] ► [Modo colori] ► selezionare [Colori] / [Nero] / [Ciano] / [Magenta] in base allo scopo

| Schermata [Scans.] ► [Modo colori] ► selezionare [Colori] / [Scala di grigi] / [Nero] in base allo scopo

| Nel menu amministratore, regolare [Livello rilevamento colori/BN] (1 - 5)

Impostando un valore più alto, la macchina identifica più facilmente gli originali a colori. Contattare l'amministratore per i dettagli.

Non è possibile salvare i dati scansionati su un computer sulla rete.

La cartella condivisa creata su un computer sulla rete potrebbe non essere stata impostata correttamente

Per Windows, configurare le impostazioni seguenti sulla schermata delle proprietà della cartella condivisa.

| Controllare il nome della cartella condivisa, i permessi di accesso e i nomi di login nelle schede [Condivisione] e [Sicurezza]. Contattare l'amministratore per i dettagli.

Risoluzione dei problemi per archiviazione e USB

In questa sezione viene descritto come risolvere i problemi relativi al salvataggio e al caricamento dei file in e da archiviazione e USB.

Per ulteriori informazioni sui problemi non risolvibili con le informazioni qui, vedere "Risoluzione dei problemi per il driver della stampante e la stampa" (p.40), "Risoluzione dei problemi per la copia" (p.45), e "Risoluzione dei problemi per la scansione" (p.48).

I file salvati su un'unità flash USB non vengono visualizzati sulla stampante.

Potrebbe non essere stato utilizzato il driver della stampante GL per salvare i file in formato PRN.

Per salvare un file PRN su un'unità flash USB, andare alla scheda [Base] sulla schermata del driver della stampante e impostare [Uscita] su [Salva in unità USB].



- Non è possibile stampare i file creati e salvati con un'applicazione nel formato nativo dell'applicazione.

Un'unità flash USB potrebbe non avere il formato corretto.

Utilizzare un'unità flash USB compatibile con Mass Storage Class e un formato file di sistema (FAT16, FAT32, exFAT).

Impossibile effettuare una buona stampa su carta dal formato fuori misura.

[Manuale] potrebbe non essere selezionato per [Formato carta] in [Selezione carta] - [Impostazione vassoio carta].

Per utilizzare carta dal formato fuori misura senza registrarla come formato carta, immettere il formato della carta in [Manuale].

Schermata [Archiv.] - [Carica] ► selezionare la cartella ► selezionare il documento ► [Cambia impost.] nel menu secondario per il documento ► [Selezione carta] ► [Impostazione vassoio carta] ► [Formato carta] ► [Manuale]

Schermata [USB] - [Carica] ► selezionare la cartella ► [Aperto] ► selezionare documento ► [Cambia impost.] nel menu secondario ► [Selezione carta] ► [Impostazione vassoio carta] ► [Formato carta] ► [Manuale]



- Se non è selezionato [ON] per [Manuale], la larghezza del foglio viene impostata sulla larghezza della guida vassoio carta e la lunghezza sulla lunghezza massima del vassoio rilevante. Quando si utilizza carta dal formato fuori misura, la registrazione anticipata del formato carta migliorerà la velocità di stampa e l'allineamento della carta.

La carta è caricata ma viene visualizzato il messaggio di errore "Imposta carta."

[Selez. auto] potrebbe essere stato impostato su [OFF] per il vassoio standard o i vassoi di alimentazione.

Configurare [Impostazione vassoio carta] sulla macchina in modo che la selezione automatica sia attivata per il vassoio standard o il vassoio di alimentazione in uso.

Schermata [Archiv.] - [Carica] ► selezionare la cartella ► selezionare il documento ► [Cambia impost.] nel menu secondario per il documento ► [Selezione carta] ► [Impostazione vassoio carta] ► impostare [Selez. auto] su [ON]

Schermata [USB] - [Carica] ► selezionare la cartella ► [Aperto] ► selezionare il documento ► [Cambia impost.] nel menu secondario ► [Selezione carta] ► [Impostazione vassoio carta] ► impostare [Selez. auto] su [ON]

I risultati della stampa a colori sono scarsi.

Potrebbe non essere in uso una carta adatta alla stampa.

Con il sistema a getto d'inchiostro utilizzato da questa macchina, la qualità di stampa (soprattutto per la stampa a colori) può variare a seconda del tipo di carta. La macchina utilizza l'impostazione del profilo colore più adatta per ogni tipo di carta durante la stampa. Come risultato, se l'impostazione [Tipo carta] non corrisponde al tipo di carta caricata nella macchina, è possibile che non si ottengano prestazioni ottimali. Controllare quanto segue.

- Controllare che il tipo di carta caricato nel vassoio carta corrisponda al tipo di carta specificato in [Impostazione vassoio carta].

Schermata [Archiv.] - [Carica] ► selezionare la cartella ► selezionare il documento ► [Cambia impost.] nel menu secondario per il documento ► [Selezione carta] ► [Impostazione vassoio carta] ► [Tipo carta]

Schermata [USB] - [Carica] ► selezionare la cartella ► [Aperto] ► selezionare il documento ► [Cambia impost.] nel menu secondario ► [Selezione carta] ► [Impostazione vassoio carta] ► [Tipo carta]

Non è possibile eseguire la stampa duplex con la carta caricata nel vassoio standard.

Il tipo di carta per il vassoio standard potrebbe essere stato impostato su [Busta].

Quando l'impostazione [Spessore] in [Tipo carta] è impostata su [Busta], non è possibile eseguire la stampa duplex utilizzando la carta dal vassoio standard, a prescindere dal tipo di carta caricato. Configurare le impostazioni in base alla carta da utilizzare.

Schermata [Archiv.] - [Carica] ► selezionare la cartella ► selezionare il documento ► [Cambia impost.] nel menu secondario per il documento ► [Selezione carta] ► [Impostazione vassoio carta] ► [Tipo carta] ► [Spessore]

Schermata [USB] - [Carica] ► selezionare la cartella ► [Aperto] ► selezionare documento ► [Cambia impost.] nel menu secondario ► [Selezione carta] ► [Impostazione vassoio carta] ► [Tipo carta] ► [Spessore]

Nei dati copiati manca parte dell'originale.

L'impostazione [Formato riprod.] potrebbe non essere stata impostata correttamente.

Impostare le dimensioni di riproduzione della copia in modo che corrispondano alla combinazione del formato dell'originale e del formato carta.

Schermata [Archiv.] - [Salva] ► selezionare cartella ► [Salva doc] ► [Formato riprod.]

Quando si crea un opuscolo o si esegue [Graffetta Perfora] o [Graffetta], l'impostazione [Riduz. auto] potrebbe non essere stata configurata.

Quando si crea un opuscolo o si utilizza la funzione pinzatura/perforazione, a seconda della larghezza del margine, la superficie stampata potrebbe risultare rifilata, perché non si adatta alla carta. Impostare [Riduz. auto] su [ON] nelle impostazioni del margine, per ridurre automaticamente la superficie stampata in modo da adattarla alla carta.

Per gli opuscoli:

Schermata [Archiv.] - [Salva] ► selezionare cartella ► [Salva doc] ► [Opuscolo] ► selezionare [Ord. layout] ► selezionare [Rilegatura] ► [Modifica] ► impostare [Centra margine] ► impostare [Riduz. auto] su [ON]

Per la funzione pinzatura/perforazione:

Schermata [Archiv.] - [Salva] ► selezionare cartella ► [Salva doc] ► [Margine rilegatura] ► impostare [Riduz. auto] su [ON]

Nei dati scansionati manca parte dell'originale.

L'impostazione [Formato scansione] potrebbe non corrispondere alle dimensioni effettive dell'originale.

Impostare [Formato scansione] sulle stesse dimensioni dell'originale o impostarlo su [Auto].

Schermata [USB] - [Salva] ► selezionare cartella ► [Salva doc] ► [Formato scansione]

Le impostazioni [Formato pagina] e [Formato riproduz.] potrebbero non essere state impostate correttamente.

Impostare [Formato riproduz.] in modo che corrisponda alla combinazione delle impostazioni [Formato scansione] e [Formato pagina], o impostare [Formato pagina] sullo stesso formato dell'originale.

Schermata [USB] - [Salva] ► selezionare cartella ► [Salva doc] ► [Formato pagina]

Schermata [USB] - [Salva] ► selezionare cartella ► [Salva doc] ► [Formato riproduz.]

? La modalità colori è impostata su [Auto], ma la macchina non identifica automaticamente gli originali a colori.

Selezionare una modalità di colore diversa da [Auto] o regolare [Livello rilevamento colori/BN] nel menu amministratore.

Schermata [Archiv.] - [Salva] ► selezionare cartella ► [Salva doc] ► [Modo colori] ► selezionare [Colori] / [Nero] / [Ciano] / [Magenta] in base allo scopo

Schermata [USB] - [Salva] ► selezionare cartella ► [Salva doc] ► [Modo colori] ► selezionare [Colori] / [Scala di grigi] / [Nero] in base allo scopo

Nel menu amministratore, regolare [Livello rilevamento colori/BN] (1 - 5)

Impostando un valore più alto, la macchina identifica più facilmente gli originali a colori. Contattare l'amministratore per i dettagli.

Risoluzione dei problemi per la finitrice multifunzionale e l'unità uscita sfalsata

In questa sezione viene descritto come risolvere i problemi relativi alla finitrice multifunzionale opzionale e all'unità uscita sfalsata opzionale.

? La finitrice multifunzionale o l'unità uscita sfalsata non funziona.

- Accertarsi che la spina sia inserita correttamente nella presa elettrica.
- Accertarsi che l'interruttore di alimentazione principale della stampante sia acceso.
- Premere il tasto [Alimentazione] sul pannello operativo per riavviare la macchina. Se la finitrice multifunzionale o l'unità uscita sfalsata ancora non funziona, contattare il rivenditore o il servizio assistenza autorizzato.

? Durante la copia dell'originale, la carta viene pinzata nella posizione sbagliata.

L'orientamento dell'originale caricato potrebbe non corrispondere all'impostazione [Orientamento originale] della schermata [Graffetta Perfora] o [Graffetta].

Schermata [Copia] ► [Graffetta Perfora] o [Graffetta] ► impostare [Orientamento originale]

Schermata [Archiv.] - [Salva] ► selezionare cartella ► [Salva doc] ► [Graffetta Perfora] o [Graffetta] ► impostare [Orientamento originale]

[Rotaz. immag. autom.] non è impostato su [ON].

Se è impostato su [OFF], la macchina non è in grado di pinzare o perforare la carta nella posizione corretta.

Schermata [Copia] ► [Rotaz. immag. autom.]

Schermata [Archiv.] - [Salva] ► selezionare cartella ► [Salva doc] ► [Rotaz. immag. autom.]

? La carta in uscita non viene pinzata o le graffette non si chiudono bene, ad es., si piegano o si schiacciano. / La carta non viene emessa dall'unità uscita sfalsata.

I fogli da pinzare potrebbero essere troppo numerosi.

- Quando si utilizza la finitrice multifunzionale Il numero di fogli che è possibile pinzare è il seguente: 100 fogli per 85 g/m² formato A4 o inferiore e 65 fogli per formati carta superiori ad A4.

- Quando si utilizza l'unità uscita sfalsata Quando si utilizza l'unità uscita sfalsata Il numero di fogli cui è possibile applicare le graffette è indicato di seguito: 50 fogli per carta A4 o B5 85 g/m² e 25 fogli per carta A3 e B4.

Se le graffette non si chiudono bene quando si utilizza il numero di fogli indicato sopra, contattare il rivenditore o il servizio assistenza autorizzato.

Una graffetta potrebbe essere bloccata all'interno della macchina.

Seguire la procedura descritta in "Inceppamenti della pinzatrice (Finitrice multifunzionale)" (p.54) o "Inceppamenti della pinzatrice (Unità uscita sfalsata)" (p.55) per rimuovere la graffetta bloccata.

Se la carta in uscita non viene pinzata correttamente o viene pinzata come mostrato di seguito anche dopo aver rimosso la graffetta bloccata, contattare il proprio rivenditore o il servizio assistenza autorizzato.

- La graffetta è piegata.

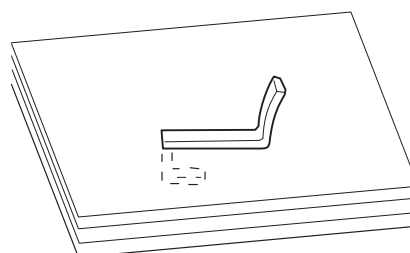

- La graffetta è allentata.

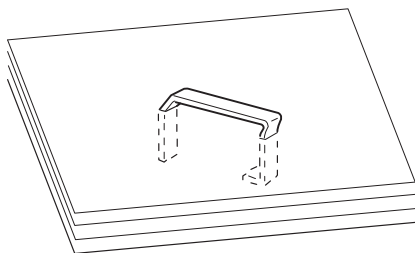

- Un lato della graffetta è allentato.

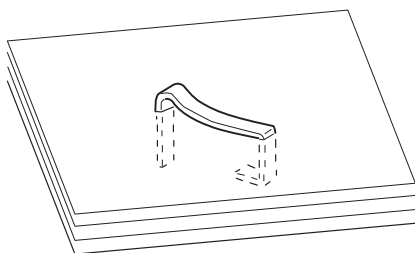

- La graffetta è schiacciata.

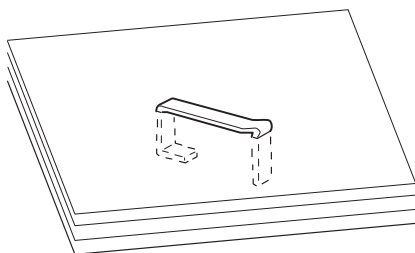

- La graffetta è allentata con la parte centrale premuta verso l'interno.

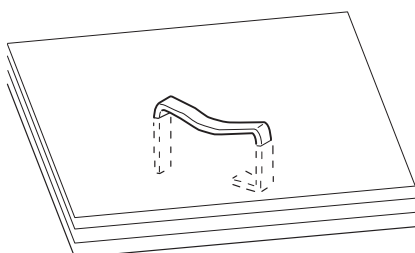

- La graffetta è piegata nella direzione sbagliata.

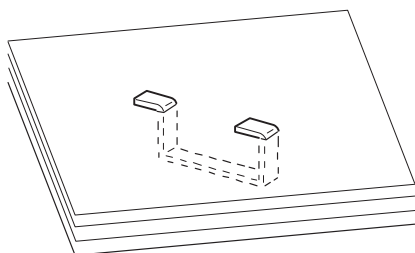

- Le illustrazioni sopra raffigurano la rilegatura piatta, ma i sintomi di errore sono identici per gli opuscoli con pinzatura centrale.
- A seconda del tipo di carta o delle condizioni di utilizzo, le graffette potrebbero piegarsi oppure le graffette piegate potrebbero rimanere bloccate all'interno dell'unità, provocando inceppamenti della carta.
- Assicurarsi di rimuovere le graffette piegate. Altrimenti potrebbero verificarsi inceppamenti delle graffette.
- Aprire il coperchio della cartuccia delle graffette quando si rimuovono le graffette inceppate.

? I fogli non vengono impilati correttamente nell'unità uscita sfalsata. / Le stampe sono arricciate.

La posizione del vassoio dell'unità uscita sfalsata (posizione fissa del segno ► ◀) potrebbe non essere allineata correttamente. Modificare la posizione del vassoio in base al tipo di carta o alla condizione di uscita. Per stampare su più fogli in formato B5 o più piccolo tramite uscita sfalsata o senza ordinamento, impostare la posizione fissa del segno ◀ come indicato di seguito.

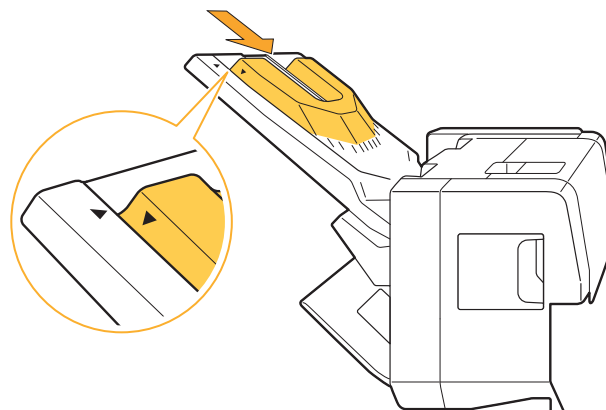

Inceppamenti della pinzatrice (Finitrice multifunzionale)

Se una graffetta si inceppa nella macchina, usare la seguente procedura per rimuoverla.

● Astuccio della cartuccia delle graffette R1

1 Aprire il coperchio.

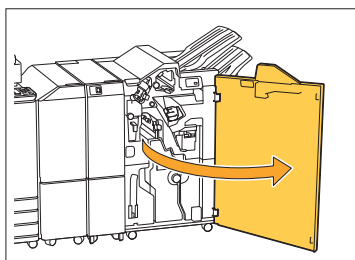

2 Mantenere la maniglia della cartuccia delle graffette e tirarla verso di sé.

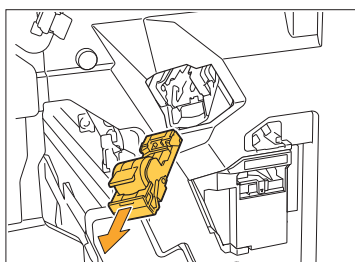

3 Aprire il coperchio della cartuccia graffette e rimuovere la graffetta inceppata.

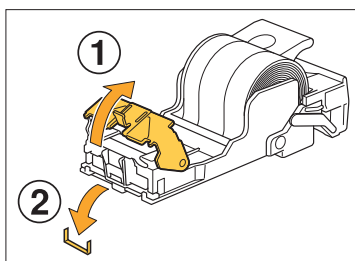

⚠ ATTENZIONE

Fare attenzione a non ferirsi le dita durante la rimozione della graffetta.

4 Ricollocare la cartuccia graffette nella posizione originaria.

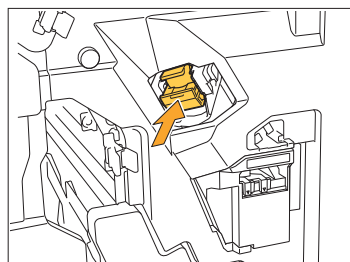

Spingere la cartuccia delle graffette finché non si sente uno scatto.

5 Chiudere il coperchio.

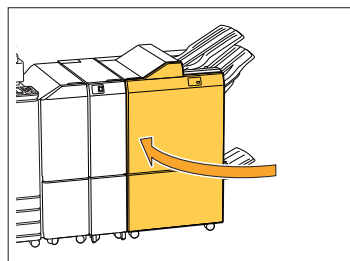

● Astuccio della cartuccia delle graffette R2/R3

1 Aprire il coperchio.

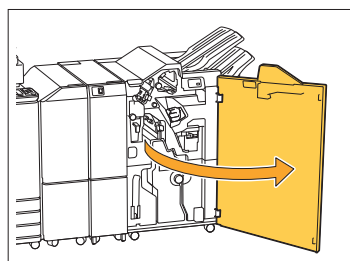

2 Estrarre l'unità opuscolo verso la parte anteriore.

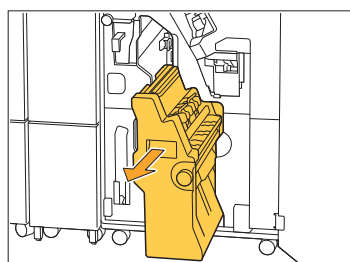

- 3** Tenere la maniglia della cartuccia, poi abbassare leggermente la cartuccia delle graffette e risollevarla.

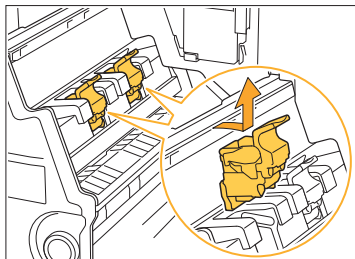

- 4** Aprire il coperchio della cartuccia graffette e rimuovere la graffetta inceppata.

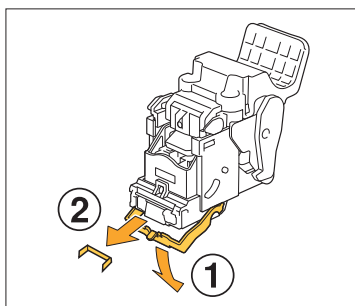

⚠ ATTENZIONE

Fare attenzione a non ferirsi le dita durante la rimozione della graffetta.

- 5** Tenere la maniglia della cartuccia e inserire la cartuccia delle graffette nella posizione originaria nell'unità opuscolo.

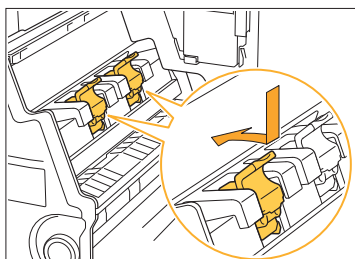

Verificare di porre la cartuccia delle graffette nella posizione allineata con il segno ▲ dell'unità opuscolo.

- 6** Ricollocare l'unità opuscolo nella posizione originaria.

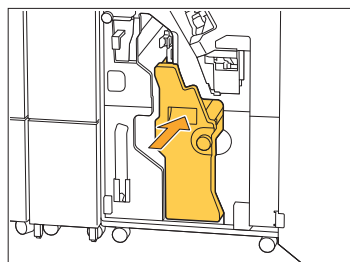

- 7** Chiudere il coperchio.

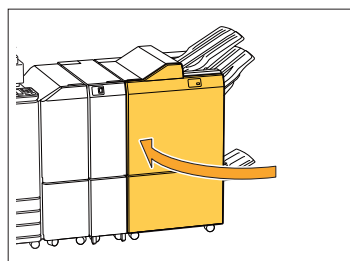

Inceppamenti della pinzatrice (Unità uscita sfalsata)

Se una graffetta si inceppa nella macchina, usare la seguente procedura per rimuoverla.

- 1** Aprire lo sportello delle graffette.

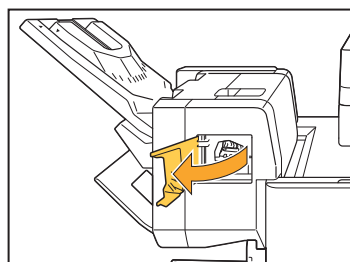

- 2** Mantenere la maniglia della cartuccia delle graffette e tirarla verso di sé.

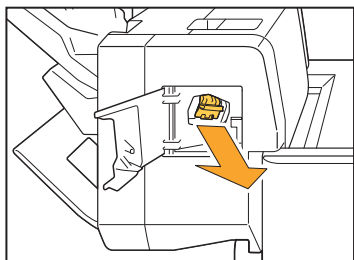

- 3** Aprire il coperchio della cartuccia graffette e rimuovere la graffetta inceppata.

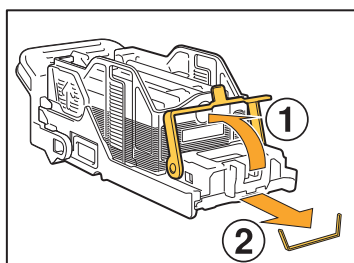

! ATTENZIONE

Fare attenzione a non ferirsi le dita durante la rimozione della graffetta.

- 4** Ricollocare la cartuccia graffette nella posizione originaria.

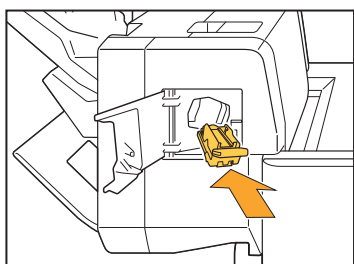

- 5** Chiudere lo sportello delle graffette.

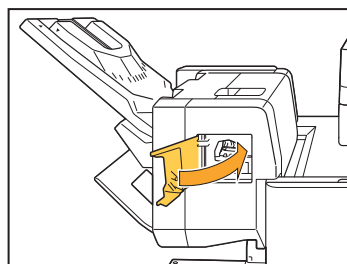

Il contenitore delle graffette è caduto (Finitrice multifunzionale)

Se l'astuccio delle graffette è caduto dalla cartuccia a causa di una manipolazione involontaria come far cadere la cartuccia, seguire la procedura descritta di seguito per risolvere il problema.

- 1** Aprire il coperchio della cartuccia graffette e rimuovere la graffetta piegata.

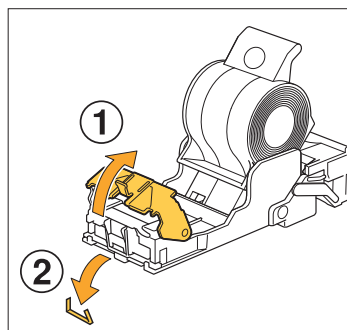

! ATTENZIONE

Fare attenzione a non ferirsi le dita durante la rimozione della graffetta.

Se l'astuccio delle graffette è stato separato completamente dalla cartuccia a causa della caduta della cartuccia durante un'operazione, procedere al passo 3 dopo aver seguito il passo precedente.

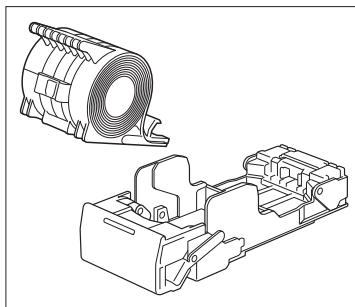

2 Rimuovere l'astuccio di graffette dalla cartuccia mantenendolo rivolto verso l'alto mentre si spinge la levetta sulla parte posteriore della cartuccia nella direzione indicata dalla freccia.

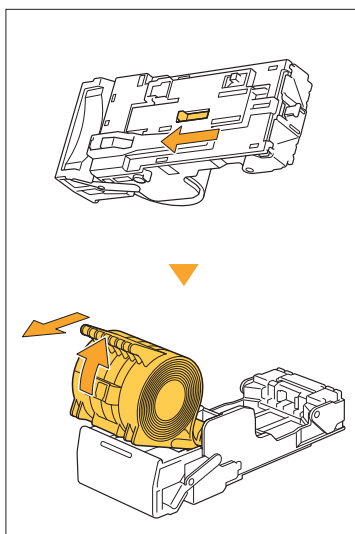

⚠ ATTENZIONE

Quando si muove la levetta, fare attenzione a non ferirsi le dita o le unghie.

3 Rimuovere le graffette che fuoriescono dall'astuccio delle graffette.

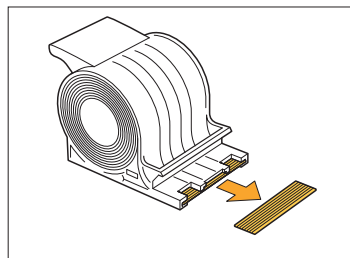

⚠ ATTENZIONE

Fare attenzione a non ferirsi le dita durante la rimozione della graffetta.

4 Confermare la presenza di graffette nella cartuccia.

Se sono presenti graffette rimanenti, rimuoverle dall'astuccio di graffette dalla cartuccia mantenendolo rivolto verso l'alto mentre si spinge la levetta sulla parte posteriore della cartuccia nella direzione indicata dalla freccia.

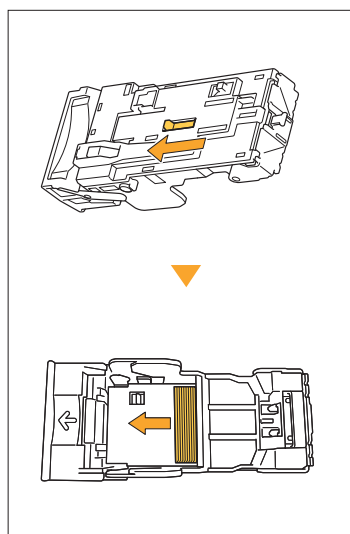

⚠ ATTENZIONE

- Quando si muove la levetta, fare attenzione a non ferirsi le dita o le unghie.
- Fare attenzione a non ferirsi le dita durante la rimozione della graffetta.

5 Inserire l'astuccio di graffette nella cartuccia di graffette.

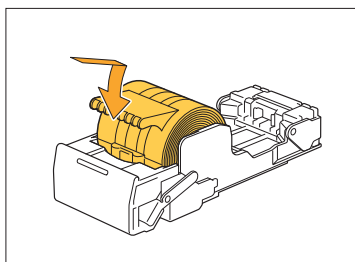

Risoluzione dei problemi per il vassoio di alimentazione

In questa sezione vengono descritte le precauzioni per l'utilizzo del vassoio di alimentazione.

? La carta di è inceppata nel vassoio di alimentazione. / Non è possibile estrarre il vassoio in modo scorrevole.

Potrebbe essere necessario estrarre il vassoio di alimentazione per rimuovere la carta inceppata all'estremità posteriore del vassoio di alimentazione.

Sul lato destro del vassoio di alimentazione è presente una molla. Quando si estrae il vassoio, tenerlo come illustrato di seguito, senza toccare la molla.



- Per tenere il vassoio in equilibrio corretto, porre la mano destra sullo sportello anteriore del vassoio e la mano sinistra a sinistra vicino alla parte posteriore, in diagonale rispetto alla mano destra. Se si mantiene la parte anteriore con entrambe le mani e si tira il vassoio, l'estremità posteriore potrebbe cadere a causa del peso del vassoio.

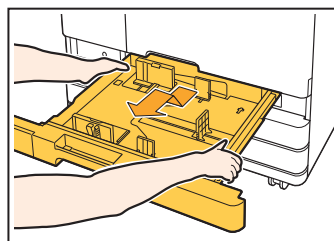

- 1 Tirare il vassoio finché non si arresta.
- 2 Sollevare il lato anteriore del vassoio verso l'alto e in diagonale, quindi estrarlo.
- 3 Rimuovere la carta inceppata.
- 4 Allineare le sporgenze bianche su entrambi i lati del vassoio con i binari, quindi riportare il vassoio in posizione.

Sollevare il lato anteriore del vassoio verso l'alto e in diagonale, quindi inserirlo nei binari. Successivamente, abbassare il vassoio in posizione orizzontale e spingerlo all'interno.

Come caricare carta A3 e carta B4

Installare le guide carta nella posizione corretta per il formato carta in uso. Per modificare la posizione delle guide carta, schiacciare entrambi i lati della guida carta, estrarla e reinserirla nel foro adatto al formato carta desiderato.

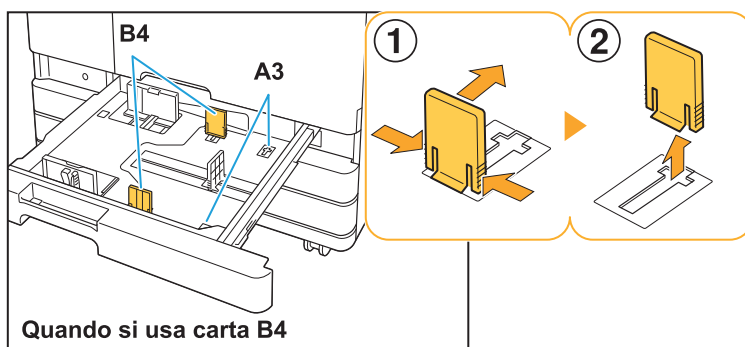

Risoluzione dei problemi per l'alimentatore ad alta capacità

In questa sezione viene descritto come risolvere i problemi relativi all'alimentatore ad alta capacità opzionale.

? **Nonostante la carta nell'alimentatore ad alta capacità sia esaurita, il vassoio standard non si abbassa fino alla sua posizione più bassa e si ferma a metà corsa.**

Per abbassare il vassoio standard, premere il pulsante discesa vassoio standard. Tenere premuto il tasto pulsante vassoio standard per farlo abbassare fino alla posizione desiderata.



- La posizione alla quale il vassoio standard si abbassa quando la carta è esaurita o quando si aziona il pulsante discesa vassoio standard può essere impostata nel menu amministratore.

? **Le guide di alimentazione carta non possono essere regolate e provocano pieghe, deformazioni o disallineamento della carta.**

Se si carica troppa carta in una sola volta, è possibile che non si riesca a regolare e impostare correttamente le guide di alimentazione carta. (La carta risulta non allineata a causa di pieghe o deformazioni.) Caricare un singolo pacco di carta e caricare il resto della carta dopo aver regolato le guide alimentazione carta. Per ulteriori informazioni sul caricamento di grandi quantità di carta in una sola volta, vedere "Quando si imposta una grande quantità di carta in una sola volta" nel "Manuale dell'utente".

Risoluzione dei problemi per il fascicolatore ad alta capacità

In questa sezione viene descritto come risolvere i problemi relativi al fascicolatore ad alta capacità.

Il vassoio di impilamento non si abbassa ed è difficile rimuovere le stampe.

Per abbassare il vassoio di impilamento, premere il pulsante discesa vassoio di impilamento. Premendo il pulsante discesa vassoio di impilamento, il vassoio di impilamento si abbasserà fino alla posizione a cui il carrello è impostato (posizione più bassa).



- La pressione del pulsante discesa vassoio di impilamento mentre questo si sta abbassando arresterà la discesa del vassoio di impilamento.
- Accertarsi di premere il pulsante discesa vassoio di impilamento quando entrambi gli sportelli destro e sinistro sono chiusi.
- La posizione alla quale il vassoio di impilamento si abbassa quando un lavoro di stampa è completato o messo in pausa può essere impostata nel menu amministratore.

Il vassoio di impilamento si abbassa ogni volta che viene stampato un lavoro e non è possibile effettuare la stampa continua.

La posizione alla quale il vassoio di impilamento si abbassa dopo il completamento di un lavoro di stampa può essere impostata su [Abbassare fino al carrello] / [Abbassare nella posizione specificata].

Il vassoio di impilamento non si abbasserà se nel menu amministratore è impostata l'opzione [Non abbassare] per [Impilatore alta capacità]. Contattare l'amministratore per i dettagli.

Risoluzione dei problemi per il lettore di schede IC

In questa sezione viene descritto come risolvere i problemi quando si utilizza il lettore di schede IC opzionale.

Impossibile effettuare il login utilizzando la scheda IC.

Un'altra scheda, ad esempio quella nella stessa custodia, potrebbe interferire con la scheda IC che si sta tentando di utilizzare.

In caso di interferenza delle schede, potrebbe non essere possibile effettuare il login con la scheda IC.

La scheda IC potrebbe non essere posizionata correttamente rispetto al lettore.

Se la scheda IC è troppo lontana dal relativo lettore, la scheda non viene riconosciuta, e quindi l'autenticazione non ha successo.

Il cavo USB del lettore di schede IC potrebbe non essere collegato correttamente.

Se il cavo non è collegato correttamente, potrebbe non essere possibile effettuare il login con la scheda IC.

Le informazioni sulla scheda IC potrebbero non essere state registrate correttamente sulla macchina.

- La scheda IC deve essere registrata dall'amministratore in precedenza. Accertarsi che l'amministratore abbia registrato la scheda IC.
- L'attributo del server esterno usato per l'autenticaz. scheda IC non è impostato correttamente. Per ulteriori informazioni su quali misure adottare, contattare l'amministratore.

Una scheda IC registrata è stata smarrita.

Contattare subito l'amministratore.

La scheda IC permette all'utente di effettuare il login e di stampare documenti. Se la scheda IC viene utilizzata da terzi non autorizzati, le attività saranno registrate con il proprio nome. Se ci si accorge di aver smarrito la scheda, contattare immediatamente l'amministratore.

Altri problemi

Lo sportello anteriore non si apre.

È possibile aprire lo sportello anteriore solo quando occorre risolvere un errore come ad esempio la sostituzione della cartuccia d'inchiostro o l'inceppamento della carta.

Per aprire lo sportello anteriore quando non si è verificato nessun errore premere [Rilascio sportello anteriore].

Schermata [Home1] ► [Manutenzione] ► [Rilascio sportello anteriore]

Toccando il pulsante indice sulla schermata [Login] non viene visualizzato il nome utente corretto.

L'amministratore potrebbe non aver configurato correttamente [Indice] in [Impostazione utente].

Contattare l'amministratore.

Non è possibile eliminare un lavoro con un codice PIN.

Per cancellare un lavoro dotato di codice PIN senza immettere il codice PIN, è necessario effettuare l'accesso come amministratore. Contattare l'amministratore per eliminare il lavoro.

La stampante non si avvia automaticamente.

Se si tenta di stampare in un ambiente di rete in cui non è attivata la comunicazione Wake On LAN, la stampante non si attiva automaticamente a causa dell'impostazione del livello di sospensione configurata dall'amministratore.

Fare clic su [Inform. stampante] sulla schermata del driver della stampante e configurare [Indirizzo MAC Stampante].

Schermata delle proprietà del driver della stampante ► scheda [Ambiente] ► [Inform. stampante]

Per ulteriori informazioni, vedere "Wake On LAN" nel "Manuale dell'utente". In alternativa, contattare l'amministratore.

La schermata della RISO Console non viene visualizzata.

L'indirizzo IP della macchina potrebbe non essere stato immesso correttamente nel browser Web.

Immettere l'indirizzo IP corretto. È possibile controllare l'indirizzo IP della macchina toccando [Info sistema]. - [Info macchina] dalla schermata [Home1].

La macchina potrebbe essere in stato di riposo.

Il livello di riposo configurato dall'amministratore in [Impostazione risparmio energia] potrebbe non consentire l'attivazione della RISO Console.

Premere il tasto [Sveglia] per riportare la macchina in stato operativo, quindi attivare la RISO Console. Per ulteriori informazioni sull'impostazione di risparmio energetico, contattare l'amministratore.

Alcuni pulsanti di modalità non sono visualizzati sulla schermata della RISO Console.

L'amministratore potrebbe non aver configurato correttamente il menu da visualizzare sulla schermata della RISO Console utilizzando [Impostaz. elemento console].

Contattare l'amministratore.

Come aggiungere carta durante la stampa.

Premere il tasto [Stato lavoro] sul pannello operativo. Toccare [Info carta] sulla schermata [Stato lavoro] per visualizzare il vassoio che sta alimentando la carta. Quando si desidera aggiungere carta durante il processo di stampa della macchina, verificare il vassoio disponibile su questa schermata.



Non è possibile stampare da un computer quando si utilizza l'autenticazione da server esterno.

Potrebbe non essere stato registrato un server LDAP in [Impostazione del server]

Quando soltanto il server Kerberos è registrato come contatto per l'autenticazione, non è possibile stampare i lavori inviati da un computer. Contattare l'amministratore.

Impossibile cambiare le impostazioni del vassoio di alimentazione.

Il pulsante [Impostazione vassoio carta] potrebbe essere disattivato dall'amministratore quando non viene visualizzato sulla schermata [Selezione carta] del pannello operativo
Contattare l'amministratore.

Impossibile scaricare il firmware.

Potrebbe non esserci sufficiente spazio disponibile sulla SSD interna della macchina.
Per scaricare il firmware, lo spazio disponibile sulla SSD interna della macchina deve essere di almeno 1 GB. Eliminare i lavori non necessari per liberare spazio.



- È possibile controllare lo spazio disponibile sulla SSD interna toccando [Info sistema] - [Info macchina] dalla schermata [Home1].

Viene visualizzata la schermata [Immissione info inchiostro].

Seguire le istruzioni sullo schermo per immettere i valori impostati.

Per garantire una qualità di stampa ottimale, la macchina recupera le informazioni necessarie dalle cartucce d'inchiostro. Se il recupero delle informazioni non è stato possibile, inserire le impostazioni appropriate nella schermata [Immissione info inchiostro].



- Se si sostituiscono le cartucce d'inchiostro o si preme il tasto [Alimentazione] sul pannello operativo per riavviare la macchina, i valori impostati immessi nella schermata [Immissione info inchiostro] scompaiono. Riconfigurare le informazioni della cartuccia di inchiostro.

Se è visualizzata la schermata [Immissione info inchiostro], significa che è stata installata una cartuccia d'inchiostro non di marca RISO. Per continuare a utilizzare la cartuccia d'inchiostro non di marca RISO, inserire i valori appropriati, facendo riferimento alla tabella seguente.

Messaggio	Impostazione/Descrizione	Valore impostato/Dettagli
Selezionare un'impostazione di regolazione temperatura per l'inchiostro impostato.	Per consentire le condizioni di stampa ottimali, impostare l'intervallo di monitoraggio della temperatura di stampa per l'inchiostro.	[1] (30 °C - 40 °C) [2] (30 °C - 45 °C) [3] (25 °C - 45 °C) [4] (20 °C - 45 °C) [5] (20 °C - 40 °C)
Selezionare un'operazione di pulizia per l'inchiostro impostato.	Per il ciclo di pulizia dell'inchiostro, impostare il valore massimo che non provochi difetti nella stampa.  • Se il valore impostato supera il numero massimo di fogli, compare la schermata di conferma per l'impostazione del ciclo di pulizia.	[1] (500 - 700 fogli) [2] (500 - 1.500 fogli) [3] (500 - 3.000 fogli) [4] (500 - 5.000 fogli) [5] (500 - 5.000 fogli) I valori predefiniti sono diversi tra [4] e [5] mentre gli intervalli selezionabili sono uguali. [4]: 2.000 fogli [5]: 3.000 fogli
Impostare la data di scadenza dell'inchiostro.	Specificare l'anno e il mese per programmare la comparsa del messaggio che indica l'approssimarsi della data di scadenza dell'inchiostro.	[Mese]: 1 - 12 [Anno] (ultime due cifre): 00 - 99

Risoluzione dei problemi per il Kit PS opzionale

In questa sezione viene descritto come risolvere i problemi relativi al driver della stampante PostScript 3 e alla stampa.

? I file salvati su un'unità flash USB non vengono visualizzati sulla stampante.

I file PDF potrebbero essere stati salvati in una cartella creata dal driver della stampante GL.

- I file PDF salvati in una cartella creata dal driver della stampante GL non vengono visualizzati nella schermata dell'elenco documenti della macchina.
- Salvare i file PDF direttamente sull'unità flash USB senza creare una cartella oppure salvarli in una cartella creata precedentemente.

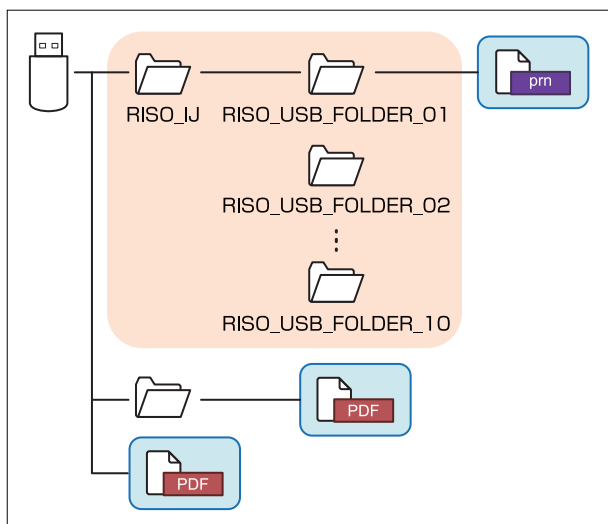

I file all'interno dei rettangoli blu mostrati qui sopra sono visualizzati nell'elenco dei documenti. I file in formati quali Word o Excel non vengono visualizzati sulla schermata dell'elenco dei documenti.

? La stampa con Mac OS richiede molto tempo. / Non è possibile eseguire la stampa con le impostazioni correnti.

Potrebbe essere selezionata la casella di controllo [Fascicola pagine] nella finestra di dialogo [Stampa] dell'applicazione.

Rimuovere il segno di spunta da [Fascicola pagine] prima della stampa.

? Quando si utilizza Mac OS per stampare un documento composto da più pagine, alcune pagine vengono stampate con un formato carta errato.

I dati originali potrebbero includere più formati carta.

Quando si stampano dati originali che includono più formati carta, il formato carta della prima pagina viene utilizzato per le pagine restanti. Come risultato, le pagine di formato diverso dalla prima potrebbero non essere stampate correttamente, oppure una parte dell'immagine potrebbe mancare.

? Quando si stampa un file PDF direttamente da una chiavetta USB, viene stampato un foglio di carta riportante il testo "Implementation limit exceeded (Limite di implementazione superato)".

L'originale include immagini ad alta risoluzione?

Può succedere che la stampa dell'originale con immagini ad alta risoluzione non sia possibile poiché l'elaborazione richiede troppo tempo. Ricreare l'originale con immagini a risoluzione inferiore e inviare di nuovo i dati. Se non è comunque possibile produrre la stampa, contattare il rivenditore o il rappresentante del servizio assistenza autorizzato.

Sostituzione della cartuccia delle graffette

Quando non sono presenti più graffette, la stampa si interrompe e viene visualizzato un messaggio sul pannello touch.

Seguire la procedura sotto per sostituire la cartuccia di graffette.

Sostituzione della cartuccia delle graffette R1 (Finitrice multifunzionale)



- Il messaggio di sostituzione graffette può apparire anche se le graffette non sono esaurite. Ciononostante, sostituire comunque l'astuccio di graffette. È possibile utilizzare le graffette rimanenti.

1 Aprire il coperchio.

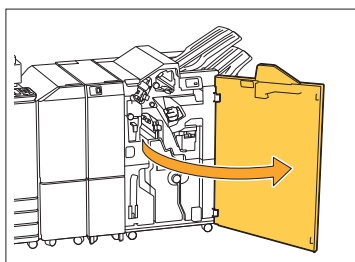

2 Mantenere la maniglia della cartuccia delle graffette e tirarla verso di sé.

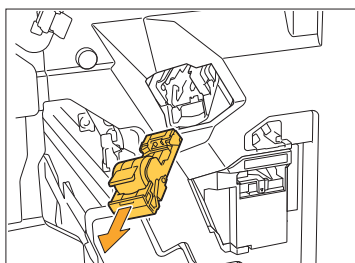

3 Rimuovere l'astuccio di graffette.

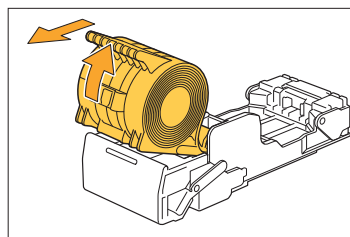

4 Collocare un nuovo astuccio di graffette nella cartuccia.

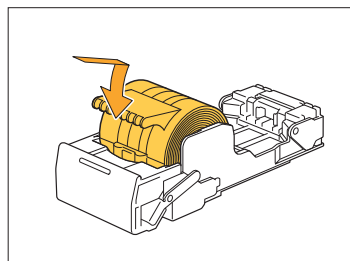

5 Ricollocare la cartuccia graffette nella posizione originaria.

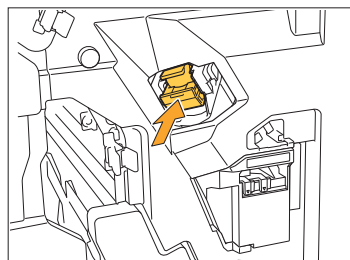

6 Chiudere il coperchio.

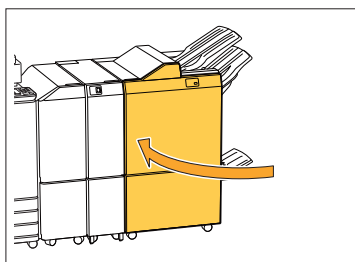

Sostituzione della cartuccia delle
graffette R2/R3
(Finitrice multifunzionale)



• Il messaggio di sostituzione graffette può apparire anche se le graffette non sono esaurite. Ciononostante, sostituire comunque l'astuccio di graffette. Non è possibile utilizzare le graffette rimanenti. Tenere conto di questo.

1 Aprire il coperchio.

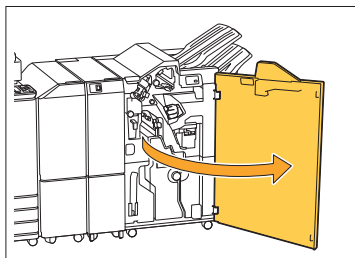

2 Estrarre l'unità opuscolo verso la parte anteriore.

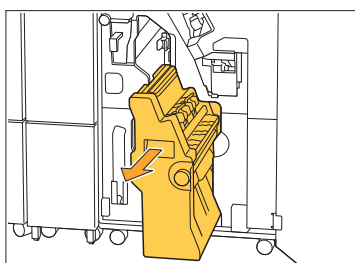

3 Rimuovere la cartuccia delle graffette sollevandola dopo averla abbassata leggermente tenendo la maniglia della cartuccia.

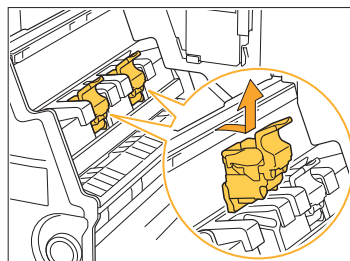

4 Cambiare l'orientamento della cartuccia.

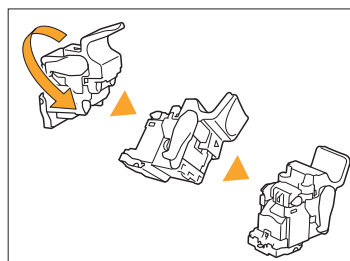

5 Premere il punto indicato con la freccia ① per aprire il coperchio della cartuccia delle graffette.

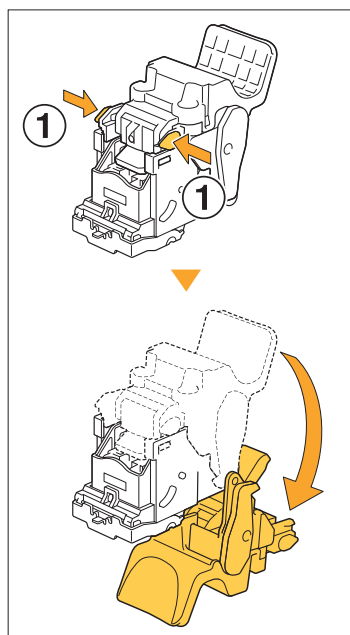

- 6** Premere il punto indicato dalla freccia ① per sganciare e rimuovere l'astuccio di graffette.

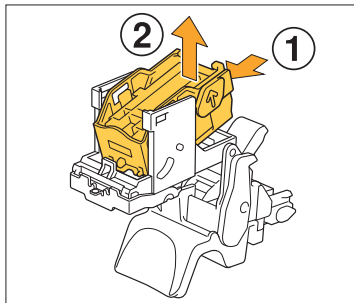

- 7** Inserire la parte anteriore del nuovo astuccio di graffette nella cartuccia, quindi inserire la parte posteriore.

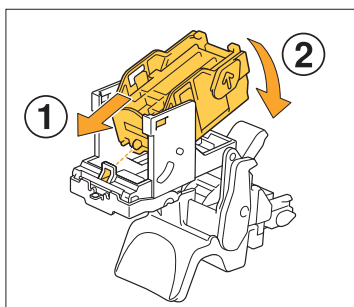

- !** • Allineare le sporgenze sul margine anteriore dell'astuccio di graffette con la cartuccia delle graffette.

- 8** Chiudere il coperchio della cartuccia delle graffette.

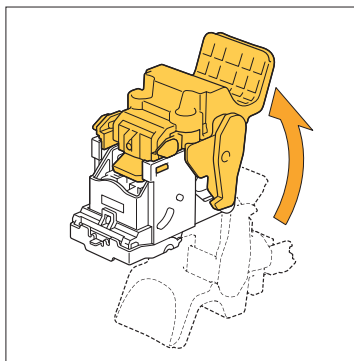

- 9** Fissare la cartuccia all'unità tenendo la maniglia della cartuccia.

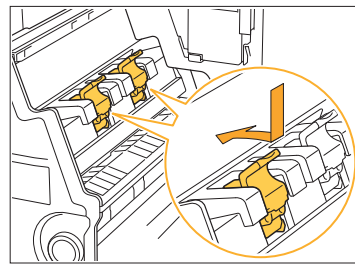

Allineare i segni ▲ sulla cartuccia e l'unità opuscolo mentre si fissa la cartuccia.

- 10** Ricollocare l'unità opuscolo nella posizione originaria.

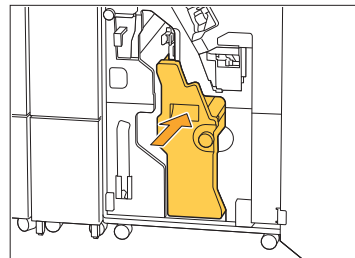

- 11** Chiudere il coperchio.

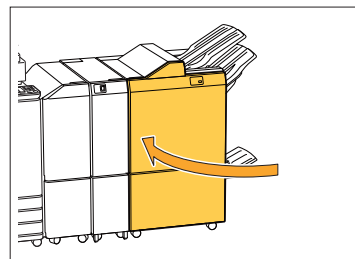

Sostituzione della cartuccia delle
graffette
(Unità uscita sfalsata)



• Il messaggio di sostituzione graffette può apparire anche se le graffette non sono esaurite. Ciononostante, sostituire comunque l'astuccio di graffette. È possibile utilizzare le graffette rimanenti.

1 Aprire lo sportello delle graffette.

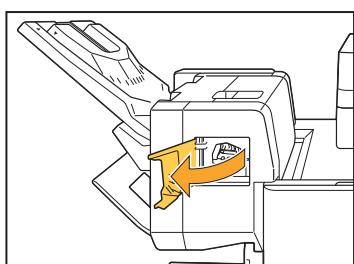

2 Mantenere la maniglia della cartuccia delle graffette e tirarla verso di sé.

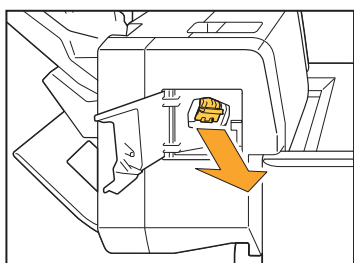

3 Premere i punti indicati dalla freccia ① per sganciare e rimuovere l'astuccio di graffette.

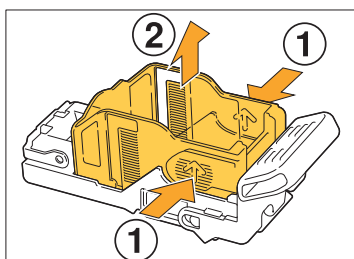

4 Inserire la parte anteriore del nuovo astuccio di graffette nella cartuccia, quindi inserire la parte posteriore.

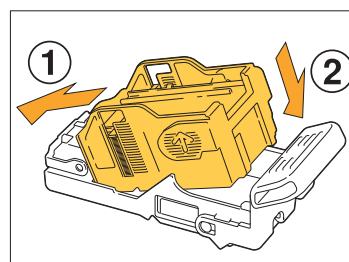

5 Ricollocare la cartuccia graffette nella posizione originaria.

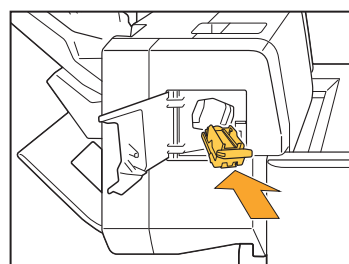

6 Chiudere lo sportello delle graffette.

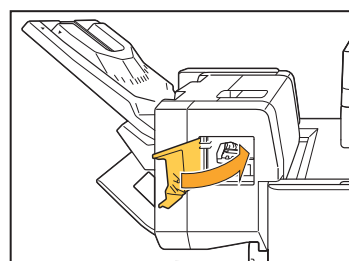

Pulizia della scatola di perforazione

Quando la scatola di perforazione si riempie di scarti, la stampa si arresta e viene visualizzato un messaggio sul pannello touch. Utilizzare la procedura seguente per rimuovere la scatola di perforazione e smaltire gli scarti.



- Quando si rimuove la scatola di perforazione, accertarsi di smaltire tutti gli scarti di perforazione. Se rimangono scarti all'interno della scatola di perforazione, quest'ultima potrebbe riempirsi prima della visualizzazione del messaggio che indica la sostituzione, causando un guasto.
- Accertarsi di eseguire questa operazione a macchina accesa. Se la macchina non è accesa, non riconoscerà che la scatola di perforazione è vuota. Quando la macchina è in modalità di riposo, premere il tasto [Sveglia] sul pannello operativo prima dell'uso.

3

Smaltimento degli scarti di perforazione

1 Aprire il coperchio.

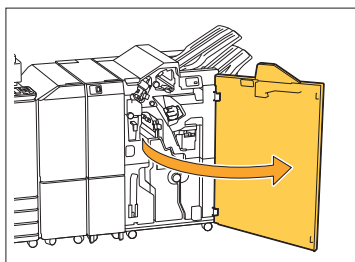

2 Rimuovere la scatola di perforazione tirandola in avanti.

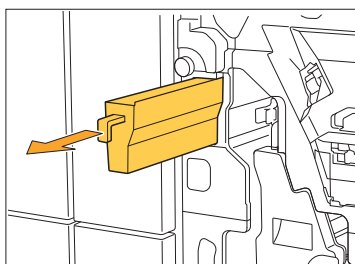

3 Eliminare tutti gli scarti di perforazione.

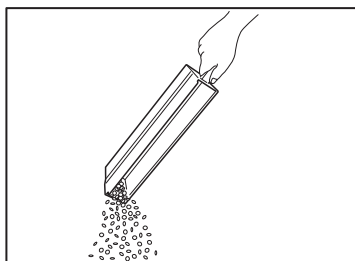

4 Ricollocare la scatola di perforazione nella posizione originaria.

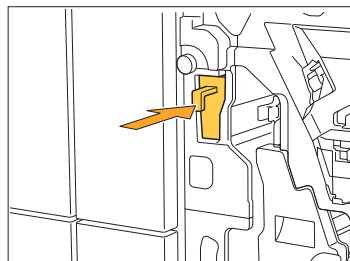

5 Chiudere il coperchio.

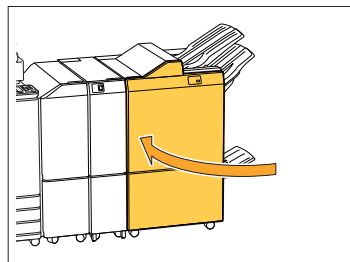

Pulizia del contenitore delle graffette di scarto

Quando il contenitore delle graffette di scarto si riempie di scarti, la stampa si arresta e viene visualizzato un messaggio sul pannello touch. Utilizzare la procedura seguente per rimuovere il contenitore delle graffette di scarto e sostituirlo con uno nuovo.

Smaltimento degli scarti di graffette R5

1 Aprire il coperchio.

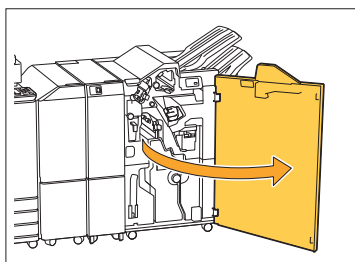

2 Rilasciare il blocco muovendo la levetta di blocco verso l'icona di sblocco (aperto) sulla sinistra.

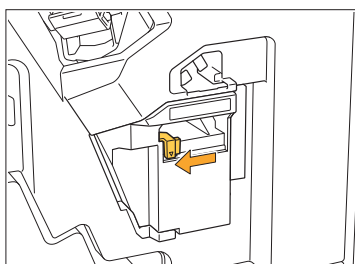

3 Rimuovere il contenitore delle graffette di scarto.

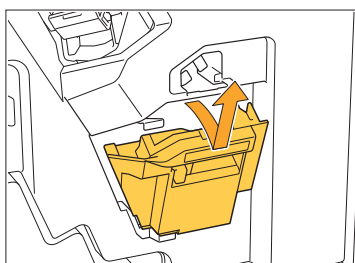

4 Smaltire il contenitore delle graffette di scarto.

5 Fissare il contenitore delle graffette di scarto.

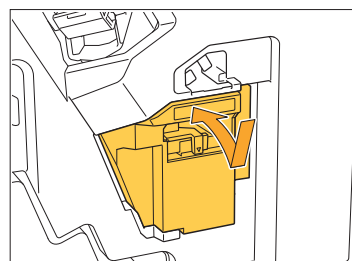

6 Chiudere il coperchio.

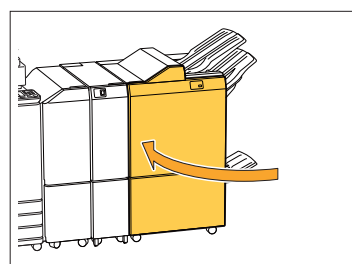

Domande semplici

Viene visualizzato un messaggio che indica la necessità di sostituire una cartuccia d'inchiostro. È possibile continuare a stampare?

No. La stampa riprende dopo la sostituzione della cartuccia d'inchiostro vuota. I dati del lavoro non vengono persi quando la stampa si interrompe a causa di una cartuccia d'inchiostro vuota.

È possibile caricare insieme originali di formato diverso nell'ADF?

È possibile acquisire insieme originali di formato diverso con un lato di pari lunghezza. Impostare [Originale formato misto] su [ON]. Per ulteriori informazioni, vedere "Originale formato misto" nel "Manuale dell'utente".

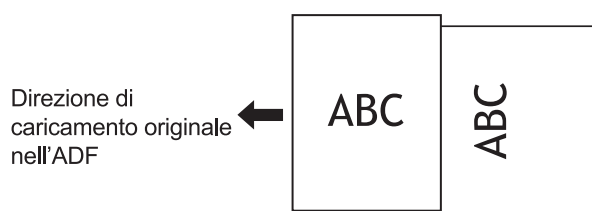

Come si fa a spegnere i segnali acustici operativi?

È possibile attivare o disattivare i segnali acustici di errore o di conferma nell'impostazione [Segnale acustico] nel menu amministratore. Contattare l'amministratore.

Come caricare l'originale quando si utilizza [L. sup. alto] e [L. sup. sin.] nell'impostazione [Orientamento originale]?

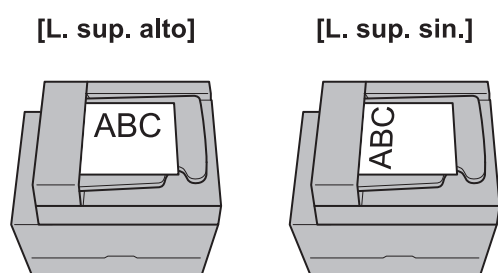

Caricare l'originale nella direzione in cui lo si legge.

Caricare l'originale con la parte superiore della pagina sul lato sinistro.

L'utente è stato disconnesso anche se non ha eseguito alcuna azione.

L'impostazione [Ora logout auto] è stata configurata per [Impostazione login] nel menu amministratore. [Ora logout auto] può essere impostato tra 10 e 3.600 secondi. Contattare l'amministratore.



Occorre aspettare prima di utilizzare la macchina, perché è sempre in stato di riposo quando si tenta di utilizzarla.

La macchina passa automaticamente allo stato inattiva dopo un periodo di tempo prestabilito (da 1 a 60 minuti).

Per ridurre il tempo di transizione fra lo stato di riposo e lo stato attivo, impostare [Consumo energ (a riposo)] su [Standard] per [Impostazione risparmio energia] nel menù amministratore.



Che cos'è l'impostazione [Uscita sfalsata]?

Questa funzione consente alla macchina di impilare ogni fascicolo di documenti stampati leggermente distanziato da un altro, agevolandone la separazione.

Questa impostazione è disponibile quando è collegata l'unità uscita sfalsata, la finitrice multifunzionale opzionale o il fascicolatore ad alta capacità.



È possibile stampare senza la scheda IC?

Determinate impostazioni di [Metodo di login] configurate dall'amministratore potrebbero consentire l'accesso tramite scheda IC o codice PIN. A seconda dell'impostazione, potrebbe essere possibile effettuare l'accesso senza scheda IC se si immette il codice PIN.

Contattare l'amministratore.



È possibile stampare senza un margine?

No. Le stampe hanno sempre un margine vuoto, a prescindere dal formato dei dati.



Che cosa è la funzione Archiviazione?

La funzione Archiviazione consente di inviare gli originali scansionati o i dati di stampa da un computer e di salvarli nell'unità SSD interna della macchina. Questa funzione è utile per salvare documenti stampati frequentemente.



Come è possibile controllare lo stato corrente di un lavoro o i dettagli dei lavori completati?

Premere il tasto [Stato lavoro] sul pannello operativo. Viene visualizzata la schermata [Stato lavoro]. È possibile controllare i dettagli dei lavori in fase di elaborazione, dei lavori inattivi e dei lavori completati.



Come è possibile controllare l'indirizzo IP della macchina e la versione del firmware?

È possibile controllarli toccando [Info sistema]. - [Info macchina] dalla schermata [Home1].



Come è possibile ridurre i problemi di contro stampa dell'inchiostro?

Impostare [Qualità immagine] su [Stampa CMY] nella scheda [Immagine] nella schermata del driver della stampante.

Questo migliorerà il fissaggio dell'inchiostro e aiuterà a prevenire il trasferimento dell'inchiostro sui fogli adiacenti.

