

## ComColor GL Series

9730/9730R  
7430/7430R

Este guia descreve a acção a empreender quando ocorre o encravamento de papel ou outro problema.

# Guia de Resolução de Problemas



## CUIDADO

As “Precauções de segurança” são fornecidas no Manual do Utilizador.

Informação de Segurança. Antes da utilização, certifique-se de que leu todo o documento.

Após ler este guia, tenha-o à mão para consultas posteriores.

# Acerca deste manual

## **Prefácio**

Obrigado pela sua aquisição de um produto da série ComColor GL.

Este guia descreve possíveis causas e soluções para problemas que podem ocorrer ao utilizar esta máquina.

Mantenha este manual acessível, por exemplo junto à máquina, para uma consulta rápida.

**Os manuais que se seguem estão incluídos nesta máquina.**

### ● **Manual rápido**

Este manual descreve as operações básicas da máquina e como substituir consumíveis.

Mantenha este manual acessível, por exemplo junto à máquina, para uma consulta rápida.

### ● **Manual do utilizador**

Este manual descreve as precauções e especificações de manuseamento, bem como as operações e definições de cada função.

Leia este manual para compreender o funcionamento da máquina em maior detalhe.

### ● **Manual de administrador**

Este manual descreve as definições da máquina e o equipamento opcional a configurar pelo administrador.

### ● **Guia de Resolução de Problemas (este guia)**

Este manual descreve as ações a realizar quando ocorre um encravamento de papel ou outro problema.

## **Acerca deste manual**

(1) Este manual não pode ser reproduzido na totalidade ou parcialmente sem o consentimento da RISO KAGAKU CORPORATION.

(2) O conteúdo deste manual pode ser alterado sem aviso prévio devido a melhorias ao produto.

(3) A RISO KAGAKU CORPORATION não assumirá a responsabilidade por quaisquer consequências que resultem da utilização deste manual ou da máquina.

## **Créditos de marca comercial**

Microsoft, Windows, Windows Server, Internet Explorer e Microsoft Edge são marcas comerciais registadas ou apenas marcas comerciais da Microsoft Corporation nos E.U.A. e/ou noutros países.

Mac, macOS, OS-X e Safari são marcas comerciais da Apple Inc.

Adobe, o logótipo da Adobe, PostScript e PostScript 3 são marcas comerciais registadas ou apenas marcas comerciais da Adobe nos E.U.A. e/ou noutros países.

Linux® é a marca comercial registada da Linus Torvalds nos E.U.A. e/ou noutros países.

ColorSet é uma marca comercial da Monotype Imaging Inc. registada no Instituto Americano de Patentes e Marcas e que pode estar registada em determinadas jurisdições.

FeliCa é uma marca comercial registada da Sony Corporation.

MIFARE é uma marca registada da NXP B.V.

 **RISO**, ComColor e FORCEJET são marcas comerciais ou marcas comerciais registadas da RISO KAGAKU CORPORATION nos E.U.A. e em outros países.

Os restantes nomes de empresa e/ou marcas comerciais mencionados neste documento são marcas comerciais registadas ou apenas marcas comerciais das respetivas empresas.

# Símbolos, notações e capturas de ecrã utilizados neste manual

## ■ Símbolos utilizados neste manual



Indica precauções que devem ser tidas em conta para a utilização segura desta máquina.



Indica itens importantes a ter em conta ou que são proibidos.



Indica informações úteis ou adicionais.

## ■ Nomes de Teclas e Botões

Os nomes dos seguintes componentes são indicados com parêntesis retos [ ]:

- Teclas físicas no painel de operações
- Botões e itens apresentados no ecrã do painel sensível ao toque
- Botões e itens apresentados numa janela do computador

Exemplo: Prima a tecla [Stop].

## ■ Nomes do equipamento opcional

Neste manual, os nomes do equipamento opcional são descritos utilizando um termo genérico, conforme apresentado abaixo. O nome específico de cada item do equipamento é utilizado quando as respetivas funções únicas são explicadas.

Nome utilizado neste manual	Equipamento opcional
Tabuleiro standard	Alimentador de Alta Capacidade
Tabuleiro de empilhamento*	Tabuleiro de empilhamento de controlo automático
	Tabuleiro de empilhamento largo
	Empilhador de Alta Capacidade

\* Tabuleiro de empilhamento opcional ligado ao lado direito da máquina.

## ■ Ilustrações e procedimentos neste manual

- Os procedimentos, capturas de ecrã e ilustrações neste manual dizem respeito ao produto ComColor GL9730/GL9730R com o scanner opcional ligado.
- As capturas de ecrã e ilustrações neste manual podem variar consoante o modelo da máquina e o ambiente de utilização, incluindo o equipamento opcional ligado.



# Conteúdos

<b>Acerca deste manual</b> .....	1
Símbolos, notações e capturas de ecrã utilizados neste manual .....	2
<b>Ecrã do painel sensível ao toque</b> .....	5
Ecrã [Início1] .....	5
Área de Estado .....	6
Ícones da Lista de Trabalhos .....	7
<b>Capítulo 1 Mensagens</b> .....	9
Mensagens de Erro no Painel sensível ao toque .....	10
Exemplos de mensagens .....	10
Pedidos de assistência .....	10
Erro da unidade .....	11
Encravamento de papel .....	12
Erro de consumíveis .....	12
Erro de instalação .....	13
Aviso .....	15
Informação .....	21
<b>Capítulo 2 Resolução de problemas</b> .....	23
Encravamentos de papel .....	27
Precauções ao Remover Papel Encravado .....	29
Encravamentos frequentes de papel .....	30
Via de alimentação de papel .....	32
Resolução de problemas gerais para esta máquina .....	35
Resolução de problemas para controlador de impressora e impressão .....	40
Resolução de problemas para Copiar .....	45
Resolução de problemas para digitalização .....	48
Resolução de problemas para armazenamento e USB .....	49
Resolução de problemas no Finalizador Multifunções e no Agrafador de Offset .....	52
Encravamentos do agrafador (Finalizador Multifunções) .....	54
Encravamentos do agrafador (Agrafador de offset) .....	55
A caixa de agrafos caiu (Finalizador multifunções) .....	56
Resolução de problemas do tabuleiro de alimentação .....	58

Resolução de problemas no Alimentador de Alta Capacidade .....	59
Resolução de problemas no Empilhador de Alta Capacidade .....	60
Resolução de problemas no leitor de cartões IC .....	61
Outros problemas .....	62
Resolução de problemas para o Kit de PS opcional .....	65
<b>Capítulo 3 Manutenção</b> .....	<b>67</b>
Substituir o Cartucho de Agrafos .....	67
Substituir o Cartucho de Agrafos R1 (Finalizador Multifunções) .....	67
Substituir o Cartucho de Agrafos R2/R3 (Finalizador Multifunções) .....	68
Substituir o Cartucho de Agrafos (Agrafador de offset) .....	70
Limpar a caixa de furação .....	71
Remoção dos resíduos da furação .....	71
Limpar a caixa de desperdício de agrafos .....	72
Eliminar o resíduo de agrafos R5 .....	72
<b>Perguntas Simples</b> .....	<b>73</b>

## Ecrã do painel sensível ao toque

O painel sensível ao toque permite efetuar operações e verificar o estado atual da máquina. Utilize as informações descritas nesta secção para ajudar a resolver problemas.

### Ecrã [Início1]

No ecrã [Início1], prima um botão de modo para aceder às definições e funções correspondentes a esse modo. Pode verificar as informações descritas abaixo em cada botão de modo ou no ecrã [Informações do sistema].

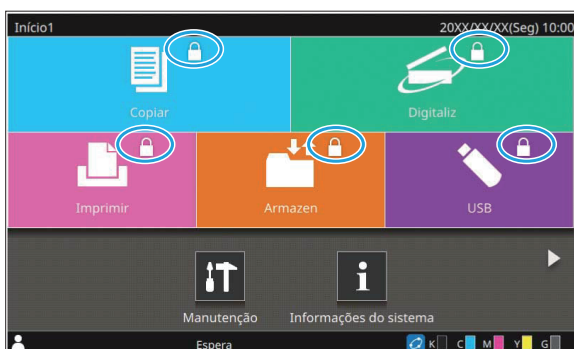

#### Quando o ícone de bloqueio é mostrado no canto superior direito do botão de modo

O ícone de bloqueio mostrado num botão de modo indica que tem de efetuar o login para aceder a esse modo.

- O administrador configura se o login do utilizador é ou não necessário para cada modo.

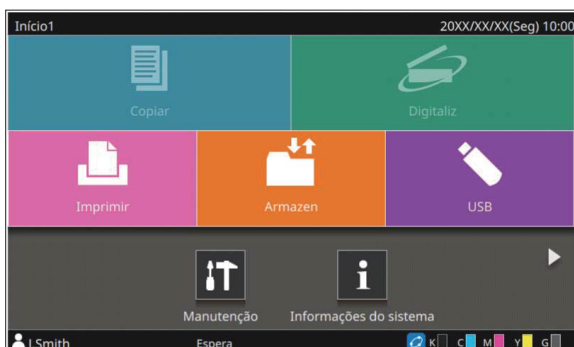

#### Quando um botão de modo está desativado

Os botões para os modos que o utilizador atual não está autorizado a utilizar ficam inativos.

- O administrador configura os direitos de acesso aos modos para cada utilizador.

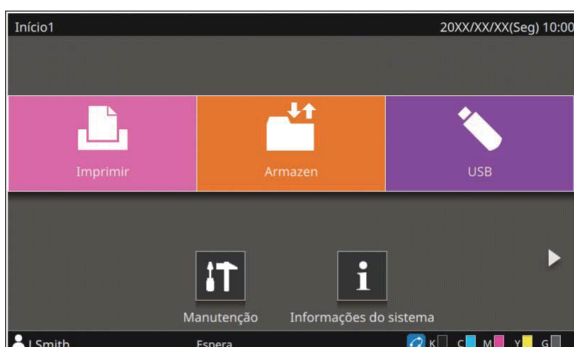

#### Quando um botão de modo não é mostrado

Se o administrador definir um botão de modo para [OFF] em [Personalização ecrã inicial], esse botão de modo não é mostrado.



- [Menu Admin] só é mostrado quando o utilizador tem sessão iniciada como administrador.
- Dependendo do estado da ligação ou das definições do equipamento, os botões de cada modo podem não ser apresentados.

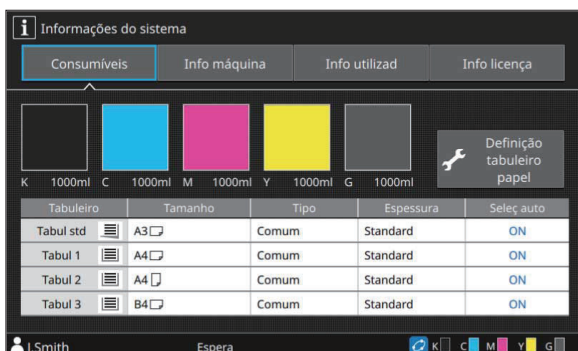

Ecrã [Informações do sistema]

Pode tocar em [Informações do sistema] no ecrã [Início1] para verificar informações sobre os consumíveis, máquina, utilizador e licença. O ecrã [Consumíveis] mostra o estado da tinta e do papel.



- [Info utilizad] só é mostrado quando um utilizador tem sessão iniciada.

## Área de Estado

As informações descritas abaixo são mostradas na barra de estado no painel sensível ao toque.



### ① Nome de utilizador

É mostrado o nome do utilizador com sessão iniciada.

### ② Estado da impressora

O estado atual da máquina é indicado com uma descrição como [Espera], [Impressão], [Erro], ou [Algumas unidades indisponíveis].

### ③ Offline

Este ícone é apresentado quando [On/Offline] está definido como [OFF]. Quando o ícone é apresentado, a máquina não recebe trabalhos.

### ④ Ícone de ligação FORCEJET™

Este ícone indica se todas as peças necessárias para a impressão estão a funcionar corretamente. A apresentação depende do consumível ou dos detalhes configurados.

- (ON): Utilizar tinta RISO
- (ON): Utilizar tinta não RISO (Foi introduzida informação acerca dos consumíveis.)
- (Intermitente): Utilizar tinta não RISO (Não foi introduzida informação acerca dos consumíveis.)

Para mais informações sobre as informações da tinta, consulte, "O ecrã [Entrada informações consumíveis] é apresentado." (p.64).

### ⑤ Indicador de tinta restante

A barra de cada tinta indica a quantidade de tinta restante. Quando a barra fica intermitente, é necessário substituir o tinteiro. Prepare um novo tinteiro para a cor intermitente.



- A quantidade de tinta restante não pode ser mostrada quando utilizar tinta não RISO. [--] é apresentado em vez do indicador de tinta restante.

## Ícones da Lista de Trabalhos

A lista de trabalhos no ecrã [Concluído] apresenta os seguintes ícones de acordo com o tipo de trabalho em conjunto com o nome do documento/nome do trabalho.

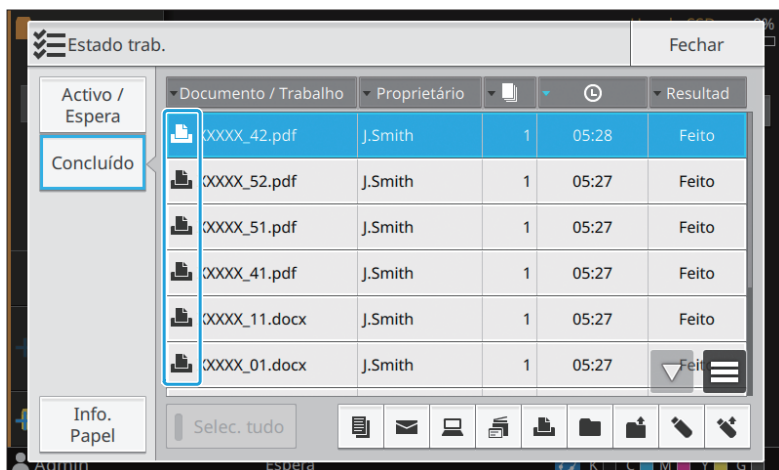

Ícone	Tipo de trabalho
	Trabalho de cópia
	Trabalho de impressão
	Trabalho de digitalização (Correio)
	Trabalho de digitalização (PC)
	Trabalho de digitalização (Consola)
	Trabalho de armazenamento (Guardar)
	Trabalho de armazenamento (Carregar)
	Trabalho de USB (Guardar)
	Trabalho de USB (Carregar)
	Trabalho com um código PIN
	Trabalho PS
	Trabalho danificado (Dados danificados ou com anomalias)



# Capítulo 1 Mensagens

Este capítulo descreve as razões pelas quais o LED de erro pisca no painel de operações e as mensagens aparecem no painel sensível ao toque, bem como as medidas a tomar.

Quando surgir uma mensagem, resolva o problema seguindo as instruções incluídas na mensagem apresentada.

### Erro no painel de operações

#### LED

Quando ocorre um erro, o LED de erro pisca a vermelho.

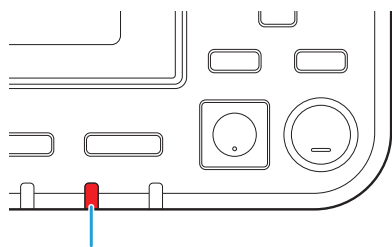

Indicador de erro

### Indicador luminoso do Scanner

Quando ocorre um erro no scanner, o LED do scanner pisca a vermelho.

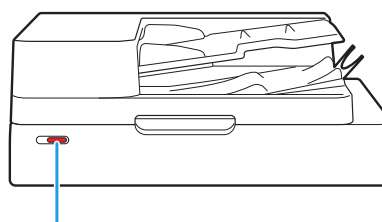

Indicador Luminoso do Scanner

### LED indicador de encravamento de papel

Quando ocorre um encravamento de papel no finalizador multifunções, o LED do painel acende a vermelho.

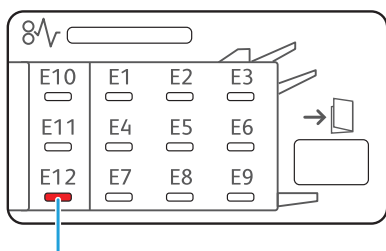

LED indicador de encravamento de papel

## Mensagens de Erro no Painel sensível ao toque

A descrição do problema e as instruções para o solucionar são apresentadas conforme mostrado na ilustração em baixo.

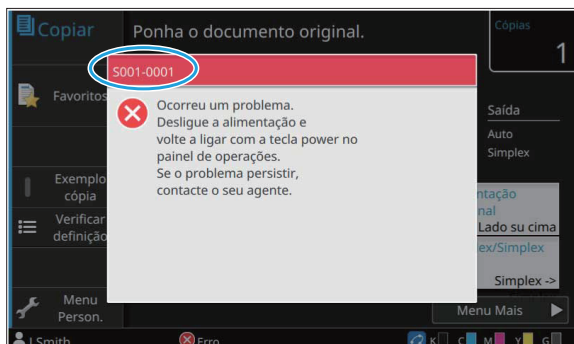

- Na parte superior do ecrã de mensagens de erro é mostrado um código de erro alfanumérico. Certifique-se de que menciona este código de erro quando contactar o seu representante de serviço.
  - A primeira letra do código de erro indica o tipo de problema.
  - Os números variam consoante a localização do problema.

## Exemplos de mensagens

Seguem-se alguns exemplos de mensagens. Siga as instruções incluídas nas mensagens apresentadas para solucionar os problemas.



- [Cancelar] e [Continuar] podem ser mostrados em alguns ecrãs de mensagens. Toque em [Cancelar] para parar a operação atual. Toque em [Continuar] para retomar a operação atual.

### <S000-0000>Pedidos de assistência

Estas mensagens de erro são mostradas quando é necessária a inspeção ou reparação por um representante de serviço.

Mensagem	Medida a Tomar
<b>Ocorreu um problema. Prima a tecla Reset ou desligue e volte a ligar com a tecla power no painel de operações. Se o problema persistir, contacte o seu agente.</b>	Ocorreu um problema. Prima a tecla [Reset] no painel de operações. Se isto não tiver resolvido o problema, prima a tecla [Power] no painel de operações para reiniciar a máquina. Se as duas operações indicadas acima para a resolução não tiverem resolvido o erro, contacte o seu revendedor ou representante de assistência autorizado. Certifique-se de que menciona o código de erro mostrado no painel sensível ao toque ao contactar o seu revendedor ou representante de assistência autorizado.
<b>Não há espaço suficiente na memória. Desligue a alimentação e volte a ligar com a tecla power no painel de operações.</b>	A máquina não pode ser utilizada porque não existe suficiente espaço disponível na unidade de estado sólido interna (SSD). Prima a tecla [Power] no painel de operações para reiniciar a máquina. Se isto não resolver o problema, contacte o seu revendedor ou representante de assistência autorizado. Certifique-se de que menciona o código de erro mostrado no painel sensível ao toque ao contactar o seu revendedor ou representante de assistência autorizado.



<U000-0000>Erro da unidade

Estas mensagens de erro são mostradas quando é necessária a reparação por um representante de serviço.

Mensagem	Medida a Tomar
Ocorreu um problema no tabuleiro standard. Pode usar outro tabuleiro para continuar a imprimir.	Ocorreu um problema com o tabuleiro standard. Toque em [Mudar tabul] e especifique um tabuleiro de papel diferente.
Ocorreu um problema no tabuleiro de papel (tabuleiro adicional). Pode usar o tabuleiro standard (outro tabuleiro) para continuar a imprimir.	Ocorreu um problema com o tabuleiro de alimentação. Toque em [Mudar tabul] e especifique o tabuleiro standard (outro tabuleiro) e o tabuleiro de papel.
Ocorreu um problema no tabuleiro de alimentação 1 (tabuleiro de alimentação 2, tabuleiro de alimentação 3). Para resolver o problema, remova o papel encravado. Pode usar outro tabuleiro para continuar a imprimir.	Ocorreu um encravamento de papel no tabuleiro de alimentação. Consulte “Resolução de problemas do tabuleiro de alimentação” (p.58) e retire o papel encravado. Para continuar a imprimir com outro tabuleiro, toque em [Mudar tabul] e especifique um tabuleiro de papel diferente.
Ocorreu um problema no tabuleiro de alimentação 1 (tabuleiro de alimentação 2, tabuleiro de alimentação 3). Para resolver o problema, remova o papel encravado e prima a tecla Reset. É possível imprimir com outro tabuleiro.	Ocorreu um encravamento de papel no tabuleiro de alimentação. Consulte “Resolução de problemas do tabuleiro de alimentação” (p.58) para remover o papel encravado e prima a tecla [Reset] no painel de operações. Se isto não tiver resolvido o problema, prima a tecla [Power] no painel de operações para reiniciar a máquina. Se as duas operações indicadas acima para a resolução não tiverem resolvido o erro, contacte o seu revendedor ou representante de assistência autorizado. Certifique-se de que menciona o código de erro mostrado no painel sensível ao toque ao contactar o seu revendedor ou representante de assistência autorizado. Para continuar a imprimir com um tabuleiro de papel diferente, prima a tecla [Reset] no painel de operações, altere as definições e envie os dados.
Ocorreu um problema no Tabuleiro adicional. Premir o botão Reset ou desligar a alimentação no painel de controlo e ligar. Se não puder ser recuperado, contacte a assistência.	Ocorreu um encravamento de papel no tabuleiro adicional. Para continuar a imprimir com um tabuleiro diferente, prima a tecla [Reset] e retome as operações. Se isto não resolver o problema, contacte o seu revendedor ou representante de assistência autorizado. Certifique-se de que menciona o código de erro mostrado no painel sensível ao toque ao contactar o seu revendedor ou representante de assistência autorizado.
Ocorreu um problema na saída de papel. Pode usar outro tabuleiro de saída para continuar a imprimir.	Ocorreu um problema quando saiu papel para o tabuleiro de face para baixo ou finalizador de face para baixo. Toque em [Mudar tb sai] e especifique um tabuleiro de saída diferente.
Ocorreu um problema na saída de papel para a opção. Pode usar outro tabuleiro de saída para continuar a imprimir.	Ocorreu um problema quando saiu papel para o finalizador multifunções ou tabuleiro de empilhamento. Toque em [Mudar tb sai] e especifique um tabuleiro de saída diferente.

Mensagem	Medida a Tomar
Ocorreu um erro no CI externo. Verifique.	Ocorreu um erro no controlador de impressão (ComColorExpress FS2100C) ou o controlador de impressão não está ligado corretamente. Prima a tecla [Reset] no painel de operações para desativar a apresentação da mensagem de erro e verifique o indicador LED do controlador de impressão e as ligações dos respetivos cabos.

#### <X000-0000>Encravamento de papel

Estas mensagens de erro são mostradas quando há um encravamento de papel.

Mensagem	Medida a Tomar
Os botões indicam locais encravamento de papel. Para apresentar forma de corrigir, toque no botão.	O papel está encravado no interior da máquina, não foi colocado papel ou foram colocadas várias folhas de papel sobrepostas na máquina. Toque no botão que indica o local do encravamento de papel, para mostrar como remover o papel encravado e siga as instruções. Para mais informações, consulte “Encravamentos de papel” (p.27).

#### <Y000-0000>Erro de consumíveis

Estas mensagens de erro são mostradas quando está na altura de substituir os consumíveis ou peças que requerem uma substituição periódica.

Mensagem	Medida a Tomar
Adicionar agrafos ao agrafador de offset.	Não existem mais agrafos no agrafador de offset. Consulte “Substituir o Cartucho de Agrafos” (p.67) e siga o procedimento para substituir o cartucho de agrafos.
Reservatório de restos no finalizador está cheio. Abra a capa do finalizador e elimine restos.	A caixa de furação fica cheia com resíduos da furação. Consulte “Limpar a caixa de furação” (p.71) e elimine todos os resíduos da furação.
Abra a capa do finalizador e adicione agrafos.	Já não existem agrafos no finalizador multifunções. Consulte “Substituir o Cartucho de Agrafos” (p.67) e adicione agrafos.
Abra a tampa do finalizador e adicione agrafos (parte frontal, parte traseira) para agrafar brochuras.	
Substitua o cartucho de tinta. Não coloque o removido para evitar avarias.	Substitua o tinteiro indicado por um novo. Para mais informações, consulte “Substituir tinteiros” no “Manual do utilizador”.
A data de validade da tinta expirou. Substitua o cartucho de tinta.	
Descarte de agrafos no Finalizador está cheio. Abra a tampa frontal do finaliz. e desc. resíduo.	A caixa de desperdício de agrafos está cheia de desperdício. Para mais informações, consulte “Limpar a caixa de desperdício de agrafos” (p.72).

<Z000-0000>Erro de instalação

Estas mensagens de erro são mostradas quando uma tampa ou tabuleiro não estão completamente fechados ou um tinteiro não está bem instalado.

Mensagem	Medida a Tomar
<b>Ponha cartuchos de tinta.</b>	Não foi instalado qualquer tinteiro ou foi instalado um tinteiro não RISO. Instale um tinteiro RISO ou contacte o seu administrador.
<b>É definida uma tinta de cor diferente. Substitua o cartucho de tinta.</b>	O tipo ou cor do tinteiro instalado não estão corretos. Verifique a posição de instalação e a cor e o tipo do tinteiro instalado e instale corretamente o tinteiro. Se tiver sido instalado o tinteiro errado, retire-o, limpe a porta, coloque a tampa e armazene-o horizontalmente na orientação certa.
<b>O cartucho de tinta não está correto. Substitua o cartucho de tinta.</b>	

**Verifique a unidade extratora.**

A unidade extratora não está bem instalada.  
Reinstale a unidade extratora.

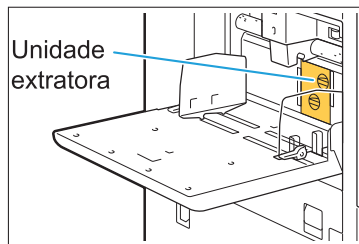

**Instalar a unidade extratora**

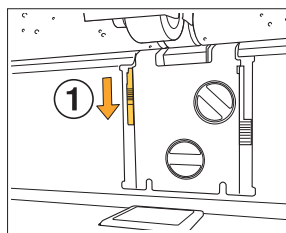

1 Baixe o manípulo de bloqueio do extrator (1) para desbloquear a unidade extratora.

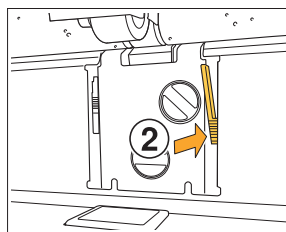

2 Pressione a alavanca de liberação do extrator (2) e remova a unidade extratora.

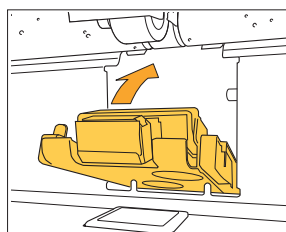
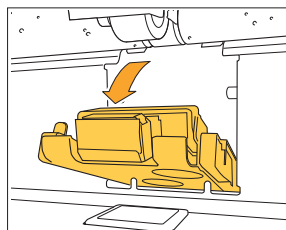

3 Reinstale a unidade extratora.



• **Certifique-se de que a unidade extratora está completamente inserida.**

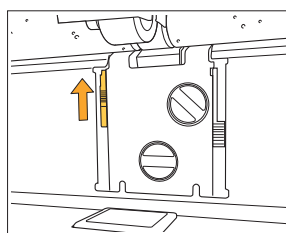

4 Levante o manípulo de bloqueio do extrator para bloquear a unidade extratora. Quando o manípulo de bloqueio do extrator não puder ser bloqueado, a unidade extratora não está completamente inserida. Certifique-se de que a unidade extratora está completamente inserida.

**O tabuleiro de empilhamento do empilhador de alta capacidade não está colocado. Coloque o tabuleiro de empilhamento.**

O tabuleiro de empilhamento não está colocado no empilhador de alta capacidade.  
Após colocar o tabuleiro de empilhamento no transportador, coloque este no empilhador de alta capacidade.

<W000-0000>Aviso

**Estas mensagens de aviso são mostradas quando não há mais papel, o tabuleiro de saída está cheio, um dispositivo periférico não está ligado ou existe qualquer outro problema.**

Mensagem	Medida a Tomar
<b>Ponha papel.</b>	O papel especificado para o trabalho não é carregado no tabuleiro disponível para seleção automática. Carregue o tipo e o tamanho correspondentes de papel no tabuleiro disponível para seleção automática. Caso contrário, toque em [Mudar tabul] e altere [Seleção papel] para uma definição que não [Auto] ou ative [Seleç auto] para um tabuleiro carregado com o papel especificado.
<b>A seleção automática de tabuleiro não está disponível. Selecione um tabuleiro de papel e prima a tecla Start.</b>	A seleção automática não é efetuada se não estiver ativa para qualquer um dos tabuleiros, mesmo quando a seleção do tabuleiro de papel está definida para [Auto]. Toque em [Seleção papel] e selecione o tabuleiro ou ative [Seleç auto] para o tabuleiro necessário.
<b>O tamanho do papel pode não estar correto. Verifique a definição de tamanho do papel, de tabuleiro ou da guia de papel do tabuleiro.</b>	O tamanho de papel especificado para o trabalho não é carregado. Carregue o tamanho especificado de papel. Caso contrário, toque em [Mudar tabul] e ative [Seleç auto] para um tabuleiro carregado com o papel especificado.
<b>O tabuleiro standard (Tabuleiro de alimentação 1, Tabuleiro de alimentação 2, Tabuleiro de alimentação 3, Tabuleiro adicional) não está disponível. Pode usar outro tabuleiro para continuar a imprimir.</b>	Ocorreu um problema com o tabuleiro standard (com o tabuleiro de alimentação 1, tabuleiro de alimentação 2, tabuleiro de alimentação 3 ou tabuleiro adicional). Toque em [Mudar tabul] e especifique um tabuleiro de papel diferente em que não tenha ocorrido um erro.
<b>Nome do trabalho: Este papel não pode ser extraído para o tabuleiro especificado. Mude o tabuleiro de papel ou o tamanho do papel. (O trabalho foi eliminado.)</b>	Toque em [Fechar], altere as definições e envie novamente os dados. Para mais informações sobre os tamanhos de papel que podem ser utilizados com cada tabuleiro, consulte "Impressão de papel" no "Manual do utilizador".
<b>Este tamanho de papel não pode ser retirado para o tabuleiro de saída atual. Verifique a orientação ou as definições do papel definido.</b>	Toque em [Fechar], altere as definições e envie novamente os dados. Para mais informações sobre os tamanhos de papel que podem ser utilizados com o tabuleiro de saída, consulte "Impressão de papel" no "Manual do utilizador".
<b>Este tamanho de papel não pode ser retirado com saída de offset. Verifique a orientação ou as definições do papel definido.</b>	Toque em [Fechar], altere as definições e envie novamente os dados. Para mais informações sobre o papel que pode ser utilizado com a saída desfasada, consulte "Impressão de papel" no "Manual do utilizador".

Mensagem	Medida a Tomar
Não há nenhum tabuleiro para onde o papel possa ser retirado. Remova o papel.	O papel que saiu para cada tabuleiro excede a capacidade máxima de carga. Remova o papel.
Ocorreu um erro no scanner.	Ocorreu um erro no scanner. Toque em [Confirmar]. Se esta mensagem for mostrada ao digitalizar um original, digitalize novamente o original. Se a mensagem de erro não desaparecer após tocar em [Confirmar], prima a tecla [Power] no painel de operações para reiniciar a máquina.
Falha ao guardar o ficheiro digitalizado. Verifique a definição de destino onde guardar.	Não foi possível guardar os dados digitalizados. Verifique os itens abaixo e digitalize novamente o original. <ul style="list-style-type: none"> <li>• Definições de rede do servidor de destino</li> <li>• Problemas com o servidor de destino</li> <li>• Ligações do cabo de rede</li> <li>• Definições [Destino] para os dados digitalizados</li> </ul>
Falha ao guardar o ficheiro digitalizado. O tamanho do ficheiro excede o limite superior ou o nome do ficheiro existe. Verifique.	Não foi possível guardar os dados digitalizados. Toque em [Fechar] e digitalize novamente o original. Se já existir um ficheiro com o mesmo nome, altere o nome do ficheiro. Se o tamanho do ficheiro dos dados digitalizados exceder o limite superior, reduza o número de páginas no original ou altere o formato de guardar.
Não está definida uma unidade USB. Defina uma unidade USB e toque em "Repetir".	Não está ligada uma unidade flash USB à máquina. Para guardar numa unidade flash USB, ligue-a à máquina e toque em [Repetir]. Para cancelar a ação de guardar na unidade flash USB, toque em [Cancelar]. Para guardar no SSD interno da máquina, toque em [Guardar SSD inter].
Falha ao guardar na unidade USB. As causas suspeitadas são: <ul style="list-style-type: none"> <li>• O número de ficheiros ou o espaço está cheio.</li> <li>• Escrever na unidade USB não é permitido.</li> </ul> Verifique.	Tentou guardar o ficheiro utilizando um nome de ficheiro que já existe na unidade flash USB. Toque em [Fechar] ou [Cancelar] e altere o nome do ficheiro ou toque em [Guardar SSD inter] para guardar o ficheiro no SSD interno da máquina. <p>Não existe espaço suficiente na unidade flash USB. Altere o destino para o SSD interno da máquina ou elimine dados desnecessários da unidade flash USB para libertar espaço suficiente e, de seguida, guarde novamente os dados.</p> <p>A unidade flash USB tem proteção contra gravação. Toque em [Fechar] ou [Cancelar] para cancelar a ação de guardar para a unidade flash USB ou toque em [Guardar SSD inter] para guardar o ficheiro no SSD interno da máquina.</p>
Existe um ficheiro com o mesmo nome no destino de armazenamento. Pretende substituir?	Tentou guardar o ficheiro utilizando um nome de ficheiro que já existe na unidade flash USB. Toque em [Continuar] para substituir o ficheiro existente. Para alterar o nome do ficheiro e guardar, toque em [Cancelar] e guarde novamente o ficheiro.

Mensagem	Medida a Tomar
<b>Falha ao enviar o correio. Verifique a definição de servidor de correio.</b>	<p>Não foi possível enviar os dados digitalizados por email. Verifique o seguinte.</p> <ul style="list-style-type: none"> <li>• Definição do servidor de mail</li> <li>• Problemas com o servidor de mail</li> <li>• Ligações do cabo de rede</li> </ul>
<b>Falha ao enviar o correio. O tamanho do correio excede o limite de envio máximo. Mude a definição da função de digitalização.</b>	<p>Para mais informações sobre a definição do servidor de mail, consulte "Configuração correio" no "Manual de administrador". Ou contacte o administrador do seu servidor de email.</p>
<b>Falha ao enviar o correio. O servidor de correio poderá estar avariada. Verifique.</b>	
<b>Imprimir em envelopes está especificado. Verifique se a impressão duplex, as definições do finalizador ou outras definições que não podem ser usadas em conjunto estão configuradas.</b>	<p>Foram especificadas definições incompatíveis com o trabalho de envelope. Cancele as seguintes definições e envie novamente os dados.</p> <ul style="list-style-type: none"> <li>• Impressão duplex</li> <li>• Funções especificadas no finalizador multifunções</li> </ul> <p>Num estado em que [Espessura] para o tipo de papel esteja definida como [Envelope], está a tentar imprimir em papel diferente de envelope. Toque em [Mudar tabul] e altere [Espessura] para [Standard].</p>
<b>Um ficheiro com muitos dados ainda está a ser processado. Prima "Continuar" para deixar o processo terminar ou "Cancelar" para eliminar o trabalho.</b>	<p>Está a ser processado um trabalho com um grande volume de dados. Quando um trabalho contém um grande volume de dados, é aconselhável lidar como um trabalho em espera ou guardá-lo no armazenamento antes de imprimir.</p>
<b>Não há espaço suficiente no SSD. Eliminar trabalhos desnecessários para libertar espaço no SSD.</b>	<p>O SSD da máquina está cheio. Elimine trabalhos concluídos ou documentos desnecessários no armazenamento para libertar espaço na unidade de estado sólido.</p>
<b>Nome do trabalho: Este trabalho foi eliminado.</b>	<p>Foi eliminado o trabalho correspondente no RISO Console enquanto estava suspenso. Envie novamente os dados.</p>
<b>Nome do trabalho: Este trabalho não pode ser executado. Verifique o tipo de dados. (O trabalho foi eliminado.)</b>	<p>O trabalho especificado não pode ser impresso porque o ficheiro é utilizado pelo Software de definição da área do código de barras.</p>
<b>A hora do servidor Kerberos pode não estar sincronizada com a da impressora.</b>	<p>Existe uma diferença de hora entre o relógio interno da máquina e o servidor Kerberos. Contacte o administrador. A hora pode ser sincronizada, usando [Sincronização da hora NTP] in [Menu Admin].</p>



Mensagem	Medida a Tomar
<p><b>Esta tinta não é fabricada pela RISO. Outra tinta que não da RISO pode provocar avarias na impressora. Danos causados devido ao uso de tintas que não da RISO não são cobertos pela garantia do produto nem pelo contrato de assistência. Verifique a garantia ou contrato de assistência. Pretende usar esta tinta?</b></p>	<p>Foi instalado um tinteiro não RISO. Contacte o seu administrador para determinar se utiliza ou não esta tinta. Para continuar a utilizar o tinteiro não RISO, toque em [Sim] e introduza os valores adequados no ecrã [Entrada informações consumíveis] que aparece a seguir. Para mais informações, consulte “O ecrã [Entrada informações consumíveis] é apresentado.” (p.64).</p>
<p><b>A unidade de agrafos (unidade de furação, unidade do tabuleiro superior, unidade do tabuleiro de empilhamento, unidade do tabuleiro de brochuras, O tabuleiro de saída de folha com dobra tripla) do finalizador não está ligada. Verifique. (O trabalho foi eliminado.)</b></p>	<p>As unidades (unidade de agrafar, unidade de furação, unidade de tabuleiro superior, unidade de tabuleiro de empilhamento, unidade de tabuleiro de brochuras, unidade de tabuleiro de saída com dobragem tripla) do finalizador multifunções não estão ligadas. Contacte o seu revendedor ou representante de assistência autorizado.</p>
<p><b>Falha ao baixar o tabuleiro de empilhamento. Verifique o tabuleiro do finalizador.</b></p>	<p>Existe algo a obstruir o tabuleiro de empilhamento. Certifique-se de que não existe qualquer objeto debaixo ou perto do tabuleiro.</p>
<p><b>Nome do trabalho: Impossível imprimir devido a falha da unidade de agrafos (da unidade de furação, do tabuleiro superior, do tabuleiro de empilhamento, da unidade de brochura, do tabuleiro de saída de dobra tripla) do finalizador. Imprimir sem usar a unidade de agrafos (a unidade de furação, o tabuleiro superior, o tabuleiro de empilhamento, a unidade de brochura, o tabuleiro de saída de dobra tripla) é possível. (O trabalho foi eliminado.)</b></p>	<p>As unidades (unidade de agrafar, unidade de furação, unidade de tabuleiro superior, unidade de tabuleiro de empilhamento, unidade de tabuleiro de brochuras, unidade de tabuleiro de saída com dobragem tripla) do finalizador multifunções não podem ser utilizadas. Contacte o seu revendedor ou representante de assistência autorizado. Se tocar em [Fechar], pode continuar a utilizar a máquina, mas desde que não utilize a unidade que produziu o erro.</p>
<p><b>Nome do trabalho: O tamanho do papel que não pode ser extraído com a definição de dobra em Z está incluído. Verifique os dados de impressão. (O trabalho foi eliminado.)</b></p>	<p>Foi incluído um tamanho de original que não pode ser utilizado com [Dobra Z vrs taman]. A opção [Dobra Z vrs taman] só pode ser utilizada com as combinações de A4 e A3, B5 e B4, e Letter-LEF e Ledger. Verifique o tamanho do original.</p>
<p><b>Este tamanho de papel não pode ser retirado com a definição de dobra de papel atual. Verifique a orientação ou as definições do papel definido.</b></p>	<p>Toque em [Fechar] e altere as definições. Para obter mais informações sobre os tamanhos de papel e as orientações que usar ao dobrar o papel, consulte “Dobrar” ou “Encadern. brochura” no “Manual do utilizador”.</p>





Mensagem	Medida a Tomar
Este tamanho de papel não pode ser retirado com a definição de brochura atual. Verifique a orientação ou as definições do papel definido.	Toque em [Fechar] e altere as definições. Para mais informações sobre os tamanhos de papel e orientações que podem ser utilizadas ao criar brochuras, consulte “Brochura” no “Manual do utilizador”.
Este tamanho de papel não pode ser retirado com a definição de agrafar/furação atual. Verifique a orientação ou as definições do papel definido.	Toque em [Fechar] e altere as definições. Para obter mais informações sobre os tamanhos de papel e as orientações que pode agrafar, consulte o seguinte. <ul style="list-style-type: none"> <li>• Quando utilizar o agrafador de offset “Agrafar” do “Manual do utilizador”</li> <li>• Quando utilizar o finalizador multifunções “Agrafar/furar” do “Manual do utilizador”</li> </ul>
Verifique o tabuleiro de empilhamento de controlo automático.	As guias do tabuleiro de empilhamento de controlo automático não estão colocadas corretamente. Verifique.
Papel não está carregado corretamente no tabuleiro empilhador de alta capacidade. Verifique o tabuleiro empilhador.	As guias do papel do empilhador de alta capacidade não estão nas posições corretas e o papel não está alinhado. Verifique as impressões. Para imprimir em papel de tamanho irregular, é necessário registar o tamanho do papel na máquina antecipadamente. Contacte o administrador relativamente aos detalhes.
O papel permanece no ejetor do empilhador de alta capacidade. A impressão não pode ser executada. Remover o papel do ejetor.	Não existe papel no tabuleiro de empilhamento do empilhador de alta capacidade. Quando não existe papel no tabuleiro de empilhamento, as guias do papel não podem mover-se para as posições corretas para o trabalho seguinte. Remova o papel. <ul style="list-style-type: none"> <li>• Quando a alimentação é ligada ou quando a máquina sai do modo de suspensão, é necessário remover o papel do tabuleiro de empilhamento. Caso contrário, as guias do papel não podem mover-se para as posições corretas de acordo como tamanho do papel. Se não estiver a remover as impressões sempre que um trabalho de impressão termina, é recomendável que o tempo até à entrada no modo de suspensão seja configurado para um valor maior com [Def poupança energia] no menu do administrador. Para mais informações sobre a definição de poupança de energia, consulte “Def poupança energia” no “Manual de administrador”.</li> </ul>
O Empilhador de Alta Capacidade tem papel de diversos tamanhos empilhado. Remova o papel do tabuleiro de empilhamento.	
Nome do trabalho: Não é possível ejetar este trabalho do tabuleiro de empilhamento do Empilhador de Alta Capacidade. Verifique as definições. (O trabalho foi eliminado.)	As impressões não saem porque o trabalho contém definições incorretas para o empilhador de alta capacidade (tamanho do papel, originais com mistura de tamanhos ou definições que não podem ser executadas). Altere o tabuleiro de saída, especifique o tamanho do papel que pode ser impresso ou altere as definições de modo que os tamanhos não sejam misturados.

Mensagem	Medida a Tomar
<p><b>O alimentador de alta capacidade está sobrecarregado com papel. Verifique o tabuleiro standard.</b></p>	<p>Foi carregado papel que excede o número máximo de folhas que podem ser carregadas no alimentador de alta capacidade. Remova o papel. Para obter mais informação sobre o número máximo de folhas que podem ser carregadas, consulte "Impressão de papel" no "Manual do utilizador".</p>
<p><b>Carregue papel no alimentador de alta capacidade. Ou verifique as guias do papel e as definições do tamanho do papel.</b></p>	<p>Carregue o papel no alimentador de alta capacidade.</p> <p>As guias do papel do tabuleiro standard não estão nas posições corretas para o tamanho do papel. Coloque as guias do papel do tabuleiro standard nas posições corretas para o tamanho do papel. Caso contrário, toque em [Mudar tabul] e verifique as definições de papel.</p>
<p><b>Os dados, incluindo as seguintes definições, não podem ser utilizados com Sobreposição.</b></p>	<p>Não é possível utilizar a sobreposição se a imagem selecionada para a sobreposição incluir as seguintes definições. Toque em [Fechar], cancele estas definições e guarde os dados no armazenamento novamente.</p> <ul style="list-style-type: none"> <li>• Tamanho reprodução</li> <li>• Duplex</li> <li>• Agrafar/Furar</li> <li>• Combinar</li> <li>• Repetir imagem</li> <li>• Brochura</li> <li>• Encadern. brochura</li> <li>• Dobrar</li> <li>• Original tamanho misto</li> <li>• Processar prioridade de velocidade (qualidade de imagem)</li> <li>• Programa</li> <li>• Adicionar capa</li> <li>• Rotação Auto. Imagem</li> </ul>
<p><b>O tabuleiro standard (Tabuleiro de alimentação 1, Tabuleiro de alimentação 2, Tabuleiro de alimentação 3, Tabuleiro adicional) não está disponível. (O trabalho foi eliminado.)</b></p>	<p>Ocorreu um problema com o tabuleiro standard (com o tabuleiro de alimentação 1, tabuleiro de alimentação 2, tabuleiro de alimentação 3 ou tabuleiro adicional) onde as folhas de separação ou as folhas de capa estão colocadas. Toque em [Fechar], verifique o tabuleiro standard (tabuleiro de alimentação 1, tabuleiro de alimentação 2, tabuleiro de alimentação 3 ou tabuleiro adicional) e envie os dados novamente.</p>
<p><b>Endereço IP de LAN0 e LAN1, ou segmento de rede em possível conflito. Verifique as definições de rede de LAN0 e LAN1.</b></p>	<p>O mesmo endereço IP (segmento) está definido para LAN0 e LAN1 da máquina. Quando atribuir os endereços IP manualmente, atribua endereços IP diferentes a LAN0 e LAN1. Verifique o endereço IP a partir de [Definição da rede (IPv4)] ou [Definição da rede (IPv6)] in [Menu Admin].</p>

## <1000-0000>Informação

Estas mensagens são mostradas quando é necessário efetuar a manutenção da máquina.

Mensagem	Medida a Tomar
<b>O depósito de drenagem deve ser substituído em breve. Contacte o seu agente e tenha um novo depósito de drenagem pronto.</b>	<p>O depósito de drenagem necessita de ser substituído. Contacte o seu revendedor ou representante de assistência autorizado.</p> <ul style="list-style-type: none"><li>•  <b>A impressão não pode ser efetuada quando o depósito de drenagem está cheio. Contacte imediatamente a assistência quando é mostrada esta mensagem.</b></li></ul>
<b>A correia de transferência está suja. Deixar a correia suja resulta numa impressão inexacta. Contacte o seu agente.</b>	<p>A correia de transferência necessita de ser limpa. Contacte o seu revendedor ou representante de assistência autorizado.</p> <ul style="list-style-type: none"><li>•  <b>O tamanho e a posição do papel não podem ser detetados quando a correia de transferência está suja, resultando em impressões inadequadas. A operação de limpeza necessita de ser efetuada por funcionários de assistência técnica. Contacte imediatamente a assistência quando é mostrada esta mensagem. Até a correia de transferência ser limpa, as margens em torno das extremidades do papel são de 5 mm (7/32"), independentemente da definição da área imprimível.</b></li></ul>
<b>Peças do agrafador de offset têm de ser substituídas. Contacte o seu agente.</b>	<p>Contacte o seu revendedor ou representante de assistência autorizado. Se tocar em [Fechar], pode continuar a utilizar as funções da máquina exceto o agrafador de offset. A impressão pode ser efetuada utilizando um tabuleiro de empilhamento diferente.</p>
<b>O tinteiro está quase sem validade. Recomenda-se a utilização ou substituição do tinteiro em breve.</b>	<p>Para obter uma qualidade de impressão ótima, utilize o tinteiro no prazo de aproximadamente 24 meses a partir da data de fabrico (quando conservado à temperatura ambiente).</p>



## Capítulo 2 Resolução de problemas

Este capítulo descreve quais medidas tomar quando ocorrem problemas.  
Utilize as informações descritas neste capítulo para ajudar a resolver problemas.

Problema	Consulte
<b>Encravamentos de papel</b>	p.27
<b>Resolução de problemas gerais para esta máquina</b>	
A máquina não funciona de forma alguma. /Nada é mostrado no painel sensível ao toque quando a energia é ligada.	p.35
Não há qualquer apresentação no painel sensível ao toque, mesmo quando toca nos botões do painel de operações.	p.35
O painel de operações fica bloqueado ao encerrar e não prossegue.	p.35
O scanner não funciona.	p.35
Os resultados de impressão são claros ou escuros.	p.35
Ao copiar ou digitalizar, o original carregado no ADF (Alimentador Automático de Documentos) não é alimentado corretamente.	p.36
As impressões ou cópias têm riscas brancas ou parecem desfocadas.	p.36
Os resultados de saída estão sujos ou têm riscas pretas.	p.36
Os dados copiados ou digitalizados estão esbatidos ou parte dos dados não foi impressa.	p.37
O verso do original é visível.	p.37
Ocorrem interferências Moiré.	p.37
O papel fica sujo. /A impressão não está bem alinhada.	p.37
Não há alimentação de papel. / O verso do cartão está danificado. /Foram alimentadas múltiplas folhas de papel.	p.38
Ocorre um erro de alimentação múltipla, embora não tenham sido colocadas várias folhas de papel ou ocorrem erros de alimentação múltipla com frequência.	p.39
<b>Resolução de problemas para controlador de impressora e impressão</b>	
Não é possível imprimir a partir de um computador.	p.40
Não é possível imprimir devidamente em papel de tamanho irregular.	p.40
Ao imprimir um documento com múltiplas páginas, algumas delas são impressas num tamanho de papel incorreto.	p.41
A impressão é muito demorada. /Ao imprimir cópias múltiplas, a impressora emite um som após a impressão de cada cópia.	p.41
O código PIN para um trabalho foi perdido.	p.41
[Cores] e [Auto] não são mostrados no menu [Modo cores] do ecrã do controlador da impressora.	p.41
Os itens de [Agrafar] e [Tabuleiro de saída] no ecrã do controlador da impressora não podem ser selecionados.	p.41
Não é possível especificar as páginas a imprimir.	p.41
Embora sejam especificadas múltiplas cópias (páginas), só é impressa uma cópia (página).	p.42
Parte da imagem está em falta.	p.42
Não pode voltar a imprimir um trabalho no ecrã [Estado trab.].	p.42

Problema	Consulte
Após interromper um trabalho ou desligar a máquina e voltar a ligá-la, não se sabe até que ponto a impressão foi concluída.	p.42
O papel está carregado mas é mostrada a mensagem de erro “Definir papel.”.	p.42
Os resultados da impressão a cores são fracos.	p.42
As imagens impressas são claras ou desvanecidas.	p.43
As extremidades do papel ficam sujas.	p.43
As imagens são claras ou escuras.	p.43
A impressão duplex não pode ser efetuada, utilizando o papel carregado no tabuleiro standard.	p.43
Os dados enviados passam a trabalho danificado.	p.43
As cores do fundo de um código de barras ou imagens próximas não podem ser impressas.	p.43
A ordem de layout não está correta.	p.44
Quando a imposição é especificada, os números de página não são carimbados dos dois lados do papel.	p.44
No cartaz formado falta parte do original (imagem).	p.44
Parte do cartaz é formada com uma ou mais páginas em branco. / A imagem impressa do cartaz não estão formada ao centro.	p.44
Não é possível colar corretamente as folhas de papel impresso para formar um cartaz. / Não foi possível cortar ao longo das linhas de corte (marcas de registo).	p.44
Não é possível colar corretamente as folhas de papel impresso para formar um cartaz.	p.44
<b>Resolução de problemas para Copiar</b>	
Nos dados copiados falta parte do original.	p.45
A cópia duplex foi efetuada, mas o verso de uma ou mais páginas está em branco.	p.45
A cópia duplex não pode ser efetuada para o papel carregado no tabuleiro standard.	p.45
Não é possível copiar coletivamente vários originais como um trabalho único.	p.45
O papel é agrafado na posição incorreta.	p.46
<b>Resolução de problemas para digitalização</b>	
Não há dados digitalizados no ecrã de digitalização do RISO Console.	p.48
Nos dados digitalizados falta parte do original.	p.48
O modo de cores está definido para [Auto], mas a máquina não identifica automaticamente originais a cores.	p.48
Os dados digitalizados não podem ser guardados num computador na rede.	p.48
<b>Resolução de problemas para armazenamento e USB</b>	
Os ficheiros guardados numa unidade flash USB não são mostrados na impressora.	p.49
Não é possível imprimir devidamente em papel de tamanho irregular.	p.49
O papel está carregado mas é mostrada a mensagem de erro “Definir papel.”.	p.49
Os resultados da impressão a cores são fracos.	p.50
A impressão duplex não pode ser efetuada, utilizando o papel carregado no tabuleiro standard.	p.50
Nos dados copiados falta parte do original.	p.50
Nos dados digitalizados falta parte do original.	p.50

Problema	Consulte
O modo de cores está definido para [Auto], mas a máquina não identifica automaticamente originais a cores.	p.51
<b>Resolução de problemas no Finalizador Multifunções e no Agrafador de Offset</b>	
O Finalizador Multifunções ou o Agrafador de Offset não funciona.	p.52
Quando copia o original, o papel é agrafado na posição errada.	p.52
O papel emitido não é agrafado ou os agrafos não penetram bem, por exemplo, dobram-se ou esmagamse. / O papel não é emitido pelo agrafador de offset.	p.52
As folhas saem empilhadas soltas do agrafador de offset. / As impressões ficam onduladas.	p.53
<b>Resolução de problemas do tabuleiro de alimentação</b>	
O papel está encravado no tabuleiro de alimentação. /O tabuleiro não pode ser retirado suavemente.	p.58
<b>Resolução de problemas no Alimentador de Alta Capacidade</b>	
Embora o papel tenha acabado no alimentador de alta capacidade, o tabuleiro standard não desce para a sua posição mais baixa e fica a meio do caminho.	p.59
As guias de alimentação do papel não podem ser ajustadas e fazem com que o papel dobre, torça ou fique desalinhado.	p.59
<b>Resolução de problemas no Empilhador de Alta Capacidade</b>	
O tabuleiro de empilhamento não desce e é difícil retirar as impressões.	p.60
O tabuleiro de empilhamento desce sempre que um trabalho é impresso e não é possível imprimir continuamente.	p.60
<b>Resolução de problemas no leitor de cartões IC</b>	
Não é possível iniciar sessão com o cartão IC.	p.61
Falta um cartão IC registado.	p.61
<b>Outros problemas</b>	
A tampa dianteira não abre.	p.62
O nome de utilizador correto não é mostrado ao tocar no botão de índice no ecrã [Login].	p.62
Um trabalho com um código PIN não pode ser eliminado.	p.62
A impressora não desperta automaticamente.	p.62
O ecrã RISO Console não é apresentado.	p.62
Alguns botões de modo não são apresentados no ecrã RISO Console.	p.62
Como posso adicionar papel durante a impressão.	p.62
Não é possível imprimir a partir de um computador quando usa autenticação do servidor externo.	p.63
Não é possível alterar as definições do tabuleiro de alimentação.	p.64
Não é possível transferir o firmware.	p.64
O ecrã [Entrada informações consumíveis] é apresentado.	p.64
<b>Resolução de problemas para o Kit de PS opcional</b>	
Os ficheiros guardados numa unidade flash USB não são mostrados na impressora.	p.65
Demora muito tempo a imprimir ao utilizar Mac OS. / A impressão não pode ser efetuada com as atuais definições.	p.65

Problema	Consulte
Ao utilizar Mac OS para imprimir um documento com múltiplas páginas, algumas delas são impressas num tamanho de papel incorreto.	p.65
Quando imprimir um ficheiro PDF diretamente a partir de uma unidade flash USB, será impressa uma página com o texto "Implementation limit exceeded (Limite de implementação excedido)".	p.65



# Encravamentos de papel

Se ocorrer um encravamento de papel na máquina ou no equipamento opcional, a impressão é interrompida, o LED de erro no painel de operações pisca a vermelho e a localização do encravamento de papel é mostrada no painel sensível ao toque. Siga o procedimento mostrado no painel sensível ao toque para remover o papel encravado e retomar a impressão.

## CUIDADO

Tenha cuidado com as peças salientes e os terminais metálicos ao introduzir a mão na máquina, como ao remover papel encravado. Caso contrário, poderá ocorrer uma lesão.



- Para obter mais informação sobre como resolver o problema quando ocorre um encravamento de papel no ADF (alimentador automático de documentos), consulte “Ao copiar ou digitalizar, o original carregado no ADF (Alimentador Automático de Documentos) não é alimentado corretamente.” (p.36).

### 1 Toque no botão que indica o local do encravamento de papel, para mostrar como remover o papel encravado.

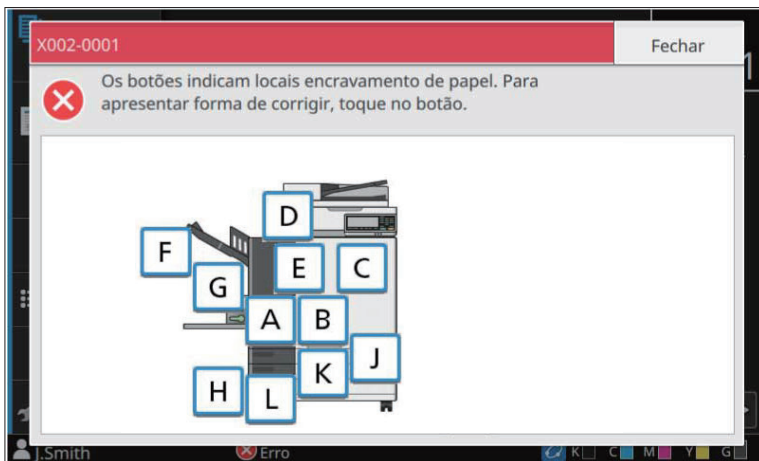

### 2 Siga o procedimento mostrado no painel sensível ao toque para remover o papel.

Toque em [Anterior] ou [Seguinte] para mostrar a página anterior ou a página seguinte. As capturas de ecrã abaixo são exemplos do visor quando existe um encravamento de papel.

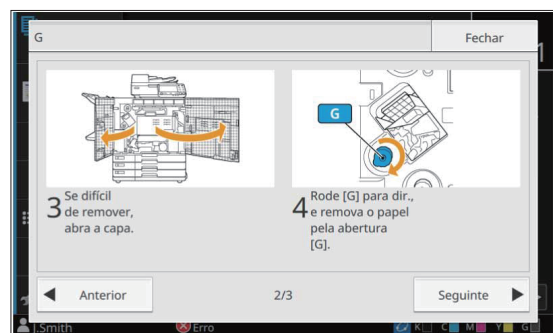
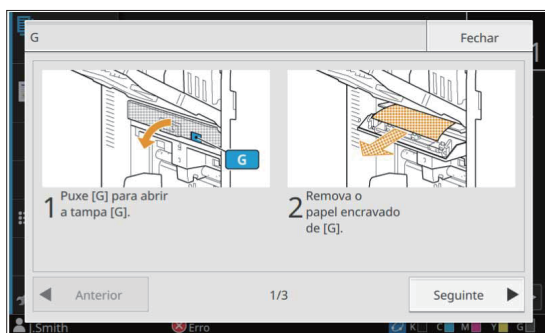

### 3 Toque em [Fechar].

Volte ao ecrã no Passo 1. Verifique se o botão indicativo do local onde o papel foi removido desapareceu. Quando é removido todo o papel encravado e a tampa é fechada, o ecrã de erro fecha e é mostrado o ecrã anterior.



- Enquanto os botões do alfabeto são mostrados no ecrã, tal significa que o papel ainda permanece nos locais indicados. Para remover o papel encravado, repita os Passos 1 a 3.

## Precauções ao Remover Papel Encravado

- Remova lenta e cuidadosamente o papel encravado. Tenha cuidado para não deixar pedaços de papel na máquina.
- Se ocorrer um encravamento de papel durante a impressão de múltiplas folhas de papel, a folha de papel que causou o encravamento, bem como outras folhas de papel, podem permanecer na via de transferência. Ao utilizar um indicador interno para remover papel encravado, rode o indicador quatro ou cinco vezes após remover a primeira folha de papel, para verificar se há outras folhas de papel.
- Dependendo das localizações dos encravamentos, poderá ser mais fácil remover o papel encravado rodando-o pouco a pouco.
- Para voltar a colocar a gaveta da localização [Y] na sua posição original, introduza a gaveta até ao outro extremo do tabuleiro e segure a pega até ouvir um clique (conforme indicado com a seta ② em baixo). A gaveta fica fixa quando totalmente inserida.

### Exemplo de como retirar o papel encravado na localização [Y]

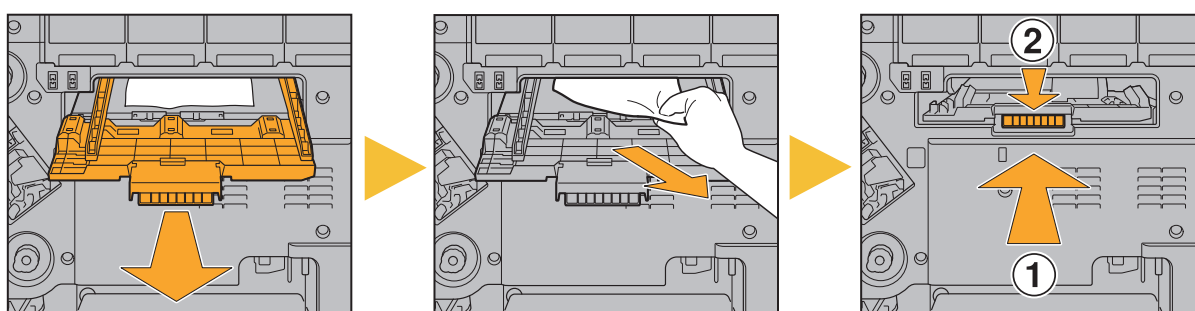

- Só pode puxar a abertura de remoção do papel para fora (conforme indicado na figura em baixo) quando ocorrer um encravamento de papel.
- As cabeças de impressão estão situadas no interior da parte superior da abertura de remoção de papel. Ao remover papel encravado da abertura, evite tocar nas cabeças de impressão para evitar que a tinta caia na sua mão ou manga.
- O seletor “C2” é utilizado quando o tabuleiro de empilhamento está ligado no lado direito da máquina.

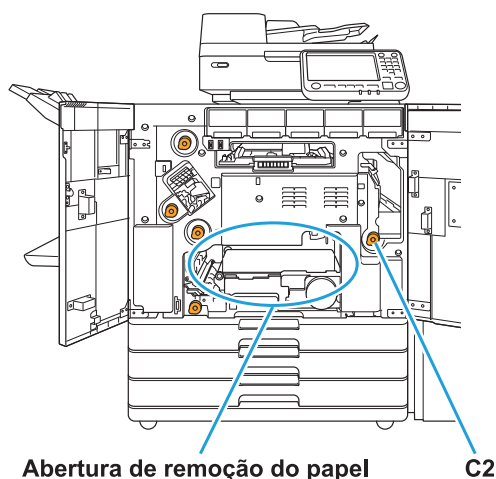

## Encravamentos frequentes de papel

Se os encravamentos de papel ocorrerem com frequência, verifique novamente os pontos listados abaixo.

- O papel no tabuleiro standard ou no tabuleiro de alimentação está dentro da capacidade de carga máxima.
- As guias do papel e batente estão corretamente posicionadas e o papel está corretamente carregado.

**Exemplo de como preparar o tabuleiro de alimentação:**

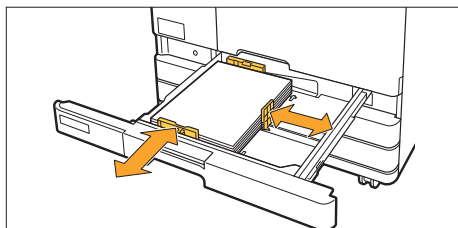

- A máquina deteta o tamanho do papel com base na posição do batente e das guias do papel. Certifique-se de que desloca as guias e o batente em função da extremidade do papel.
- Ao colocar papel de tamanho A4 ou A5, não coloque nada, como, por exemplo, papel de reserva no sensor de detecção do tamanho do papel. Se o sensor for bloqueado, a máquina deixa de conseguir detetar corretamente o tamanho do papel.

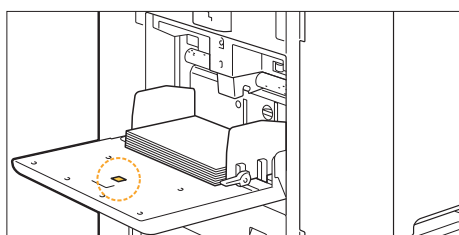

- O papel que foi realmente carregado corresponde às definições de [Seleção papel] - [Definição tabuleiro papel].



- Algumas definições como o momento de alimentar papel são ajustadas para corresponder à espessura do papel.

- Está carregado papel utilizável.  
Em particular, o papel enrugado ou ondulado pode causar encravamentos de papel, por isso, não utilize este tipo de papel.

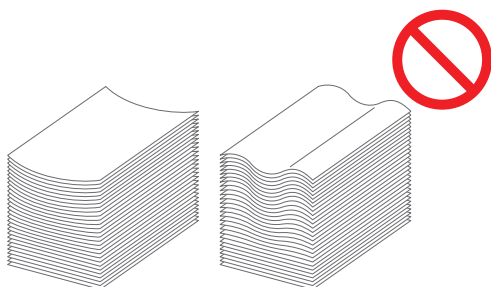

- Ao utilizar papel de tamanho irregular, o tamanho do papel tem de ser previamente registado no menu do administrador. Contacte o administrador. Para usar papel de tamanho irregular não registado, selecione [Seleção papel] - [Definição tabuleiro papel] - [Tamanho papel] e especifique o tamanho em [Manual].

- Quando utilizar papel que já se encontre impresso de um dos lados ou que seja escuro, a máquina pode detetar incorretamente uma folha única, como se estivessem a ser alimentadas várias folhas de papel. Defina [Ver alim dup] para [OFF].

Ecrã [Imprimir] ▶ selecionar trabalho ▶ [Mudar definição] no submenu ▶ [Seleção papel] ▶ [Definição tabuleiro papel] ▶ definir [Ver alim dup] para [OFF]

Ecrã [Armazen] - [Carregar] ▶ selecionar pasta ▶ selecionar documento ▶ [Mudar definição] no submenu para o documento ▶ [Seleção papel] ▶ [Definição tabuleiro papel] ▶ definir [Ver alim dup] para [OFF]

Ecrã [USB] - [Carregar] ▶ selecionar pasta ▶ [Abrir] ▶ selecionar documento ▶ [Mudar definição] no submenu ▶ [Seleção papel] ▶ [Definição tabuleiro papel] ▶ definir [Ver alim dup] para [OFF]

Ecrã [Copiar] ▶ [Seleção papel] ▶ [Definição tabuleiro papel] ▶ definir [Ver alim dup] para [OFF]

Ecrã [Armazen] - [Guardar] ▶ selecionar pasta ▶ [Guard doc] ▶ [Seleção papel] ▶ [Definição tabuleiro papel] ▶ definir [Ver alim dup] para [OFF]

Ecrã [Início1] ▶ [Informações do sistema] ▶ [Definição tabuleiro papel] ▶ definir [Ver alim dup] para [OFF]



- **Volte a colocar [Ver alim dup] para [ON] após a impressão. Se deixar em [OFF], podem ocorrer outros problemas.**





- Para mais informações sobre como carregar papel e os tipos de papel que podem ser utilizados, consulte “Colocar o papel” e “Impressão de papel” no “Manual do utilizador”.

## Via de alimentação de papel

Esta secção descreve o caminho que o papel percorre na máquina durante a impressão. Consulte estas informações ao remover papel encravado da máquina.

Durante a impressão, o papel percorre a máquina conforme mostrado na ilustração abaixo.

-  Linha contínua: Via de alimentação do papel durante a impressão simplex
-  Linha tracejada: Via de alimentação do papel durante a impressão duplex

<Quando utiliza o tabul. face para baixo>

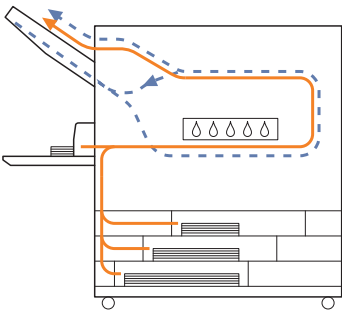

<Quando utiliza o agrafador de offset>

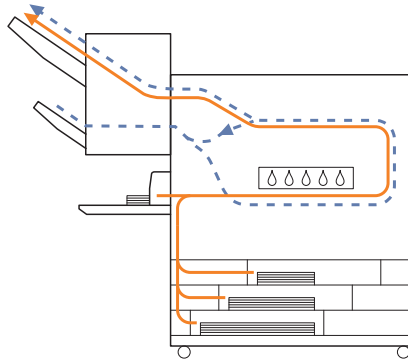

<Quando utiliza o tabuleiro de empilhamento>

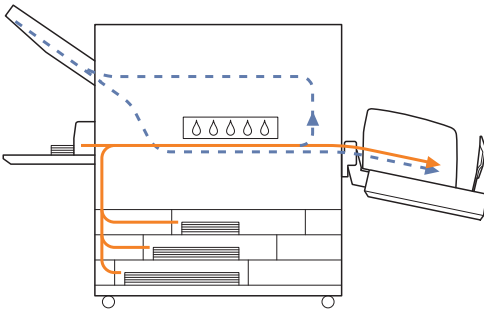

<Quando utiliza o tabuleiro adicional>

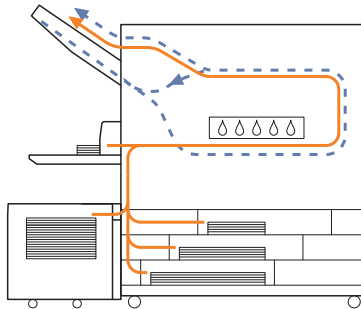

### <Quando utilizar o finalizador multifunções>

O percurso de alimentação do papel no interior do finalizador multifunções é o mesmo com impressão simplex ou com impressão duplex.

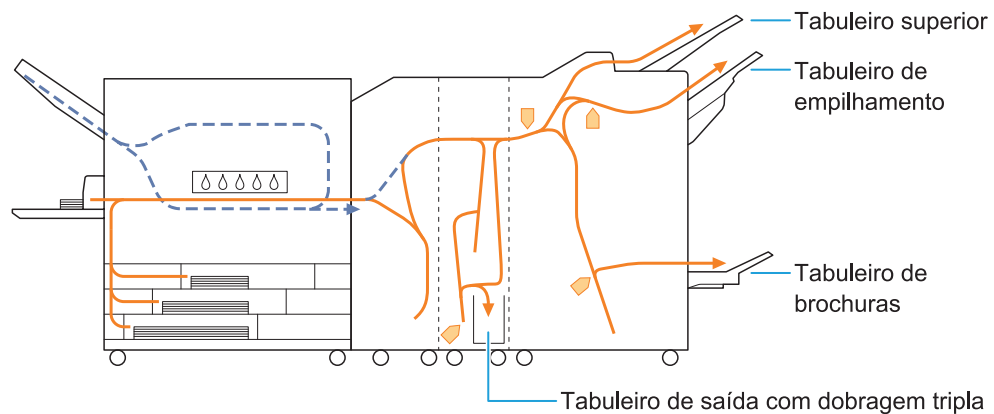

- O tabuleiro pelo qual as impressões saem depende das funções do finalizador multifunções que estiverem configuradas.
- Para mais informações sobre o percurso de alimentação do papel quando o finalizador multifunções está ligado, consulte a página seguinte.

## ■ Quando ligada ao finalizador multifunções

A seguir descreve-se a via de alimentação de papel ao emitir impressões de face para cima com impressão simplex e duplex.

### ● Quando agrafar

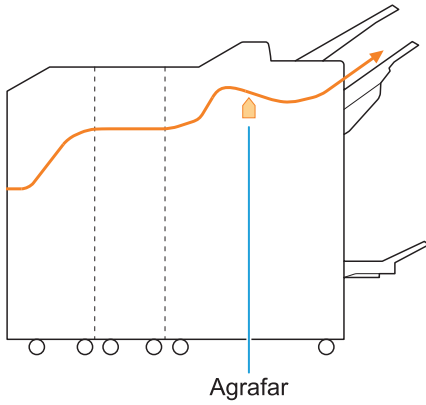

### ● Quando furar

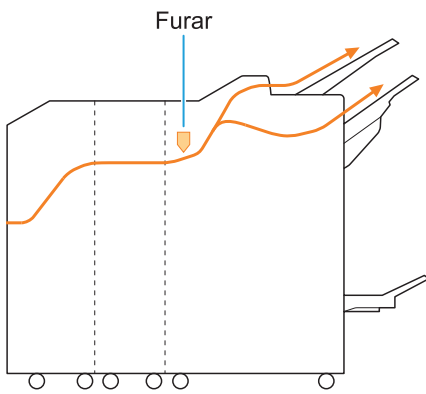

### ● Quando agrafar e furar

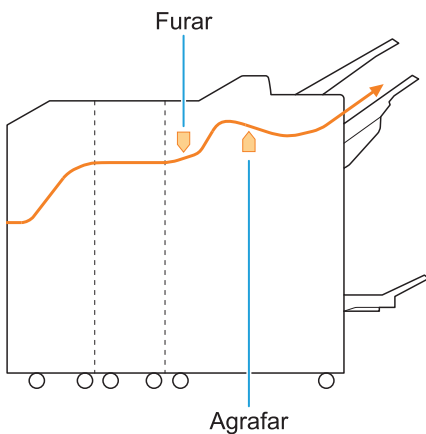

### ● Quando encadernar brochuras/aplicar dobragem dupla

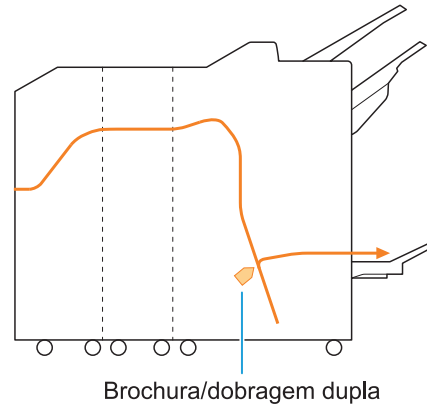

## ■ Quando a unidade de dobragem é adicionada

### ● Quando aplicar dobragem tripla

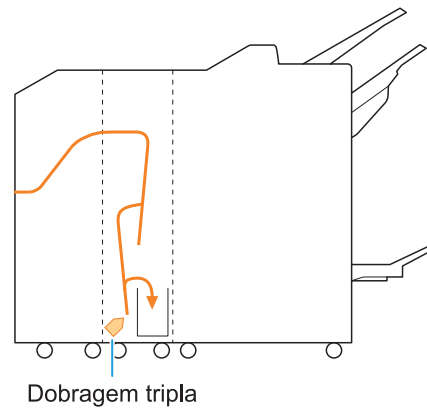

### ● Quando aplicar dobragem em Z

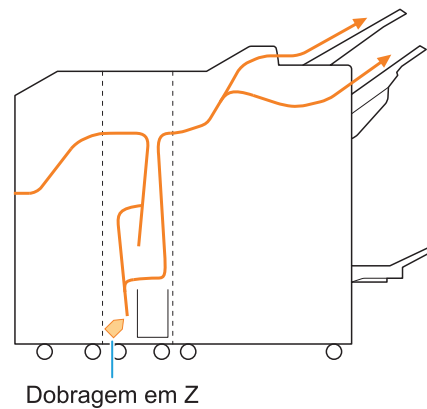



# Resolução de problemas gerais para esta máquina

Esta secção descreve como resolver problemas gerais que podem ocorrer nos diferentes modos.

## ? A máquina não funciona de forma alguma. /Nada é mostrado no painel sensível ao toque quando a energia é ligada.

- Certifique-se de que o interruptor de alimentação principal está ligado.
- Certifique-se de que a ficha da máquina está devidamente introduzida na tomada elétrica.
- Certifique-se de que o cabo de alimentação está bem ligado na máquina.
- Certifique-se de que o disjuntor elétrico não disparou.

## ? Não há qualquer apresentação no painel sensível ao toque, mesmo quando toca nos botões do painel de operações.

### A máquina pode estar no estado de hibernação.

Se deixar a máquina sem vigilância durante algum tempo, ela entra automaticamente em estado de hibernação, de acordo com as definições de administrador. Prima a tecla [Despertar].

## ? O painel de operações fica bloqueado ao encerrar e não prossegue.

Se não houver alterações no ecrã após aguardar cerca de 10 minutos, siga o procedimento abaixo para reiniciar a máquina.

### 1 Prima continuamente a tecla [Power] no painel de operações durante, pelo menos, 10 segundos.

A máquina desliga-se.

### 2 Prima novamente a tecla [Power].

## ? O scanner não funciona.

- Certifique-se de que a ficha do scanner está devidamente introduzida na tomada elétrica.
- Certifique-se de que o cabo USB está bem ligado à impressora e ao scanner.

## ? Os resultados de impressão são claros ou escuros.

### A definição de qualidade pode não estar bem configurada.

#### Para impressão:

Ajuste a definição [Qualidade imagem] no separador [Imagem] no ecrã do controlador da impressora.

#### Para cópia e digitalização:

Configure a definição [Nível digitalização] para copiar de acordo com o original.

Ecrã [Copiar] / Ecrã [Digitali] ▶ [Nível digitalização]

Ecrã [Armazen] - [Guardar] / Ecrã [USB] - [Guardar] ▶ selecionar pasta ▶ [Guard doc] ▶ [Nível digitalização]

### Se estiver a imprimir ou a copiar, a definição do tipo de papel pode não corresponder ao tipo de papel carregado no tabuleiro standard ou tabuleiro de alimentação.

Configure corretamente o tipo de papel.

#### Para impressão:

Ecrã [Imprimir] ▶ selecionar trabalho ▶ [Mudar definição] no submenu ▶ [Seleção papel] ▶ [Definição tabuleiro papel] ▶ [Tipo papel]

Ecrã [Armazen] - [Carregar] ▶ selecionar pasta ▶ selecionar documento ▶ [Mudar definição] no submenu para o documento ▶ [Seleção papel] ▶ [Definição tabuleiro papel] ▶ [Tipo papel]

Ecrã [USB] - [Carregar] ▶ selecionar pasta ▶ [Abrir] ▶ selecionar documento ▶ [Mudar definição] no submenu ▶ [Seleção papel] ▶ [Definição tabuleiro papel] ▶ [Tipo papel]

## Para cópia:

Ecrã [Copiar] ▶ [Seleção papel] ▶ [Definição tabuleiro papel] ▶ [Tipo papel]

[Armazen] - ecrã [Guardar] ▶ selecionar pasta ▶ [Guard doc] ▶ [Seleção papel] ▶ [Definição tabuleiro papel] ▶ [Tipo papel]

**? Ao copiar ou digitalizar, o original carregado no ADF (Alimentador Automático de Documentos) não é alimentado corretamente.**

### O original pode ser demasiado pequeno.

O tamanho mínimo de original que pode ser carregado no ADF é 100 mm × 148 mm (3 15/16" × 5 27/32"). Se o original for demasiado pequeno, pode não ser alimentado corretamente a partir do ADF, causando um encravamento de papel.

Carregue os originais com tamanho inferior a 100 mm × 148 mm (3 15/16" × 5 27/32") na tampa de cristal.



- Muito embora o tamanho do original seja apropriado, a sua espessura, tipo ou outras características podem evitar que seja digitalizado com o ADF. Para mais informações, consulte "Originais" no "Manual do utilizador".

### Tente o seguinte, se não for possível remover o papel encravado do ADF (Alimentador Automático de Documentos).

- Se encontrar papel encravado ao abrir a tampa da unidade de originais, rode a roda azul lateral para facilitar a remoção do papel.

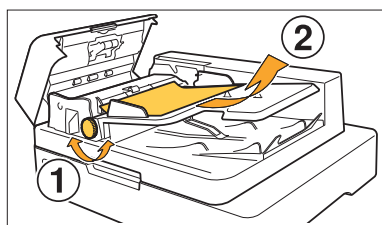

- Se não encontrar uma folha encravada quando abrir a tampa da unidade de originais, verifique o interior do ADF (Alimentador Automático de Documentos). Rode a roda azul na parte de baixo da direção correta para transferir o papel encravado para a parte de ejeção onde será fácil removê-lo.

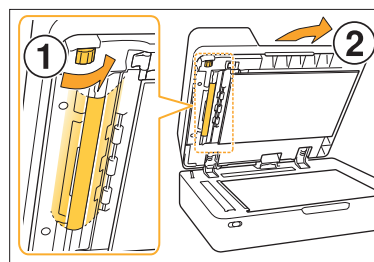

**? As impressões ou cópias têm riscas brancas ou parecem desfocadas.**

### As cabeças de impressão podem estar obstruídas.

Efetue [Limpeza da cabeça de impressão] para desobstruir as cabeças de impressão.

Ecrã [Início1] ▶ [Manutenção] ▶ [Limpeza da cabeça de impressão] ▶ [Limpeza normal]  
Se isto não solucionar o problema, execute [Limpeza forte].

**? Os resultados de saída estão sujos ou têm riscas pretas.**

### O papel não utilizável para impressão ou cópia pode ter sido carregado na máquina.

Verifique o tipo de papel carregado no tabuleiro standard ou tabuleiro de alimentação. Para mais informações, consulte "Impressão de papel" no "Manual do utilizador".

### Pode estar a utilizar papel ondulado para impressão e cópia.

O papel ondulado pode entrar em contacto com as cabeças de impressão, sujando o papel. Isto pode danificar as cabeças de impressão, por isso, não use papel ondulado.

### Se estiver a copiar ou a digitalizar, a definição [Nível digitalização] pode estar demasiado escura.

Ajuste a definição [Nível digitalização].

Ecrã [Copiar] / Ecrã [Digitali] ▶ [Nível digitalização]

Ecrã [Armazen] - [Guardar] / Ecrã [USB] - [Guardar] ▶ selecionar pasta ▶ [Guard doc] ▶ [Nível digitalização]

**Se estiver a copiar ou a digitalizar, a tampa do original pode não ter sido fechada corretamente.**

Feche devidamente a tampa do original do scanner para evitar qualquer entrada de luz.

**Se estiver a copiar ou a digitalizar, as partes listadas abaixo podem estar sujas.**

Limpe-as com um pano suave.

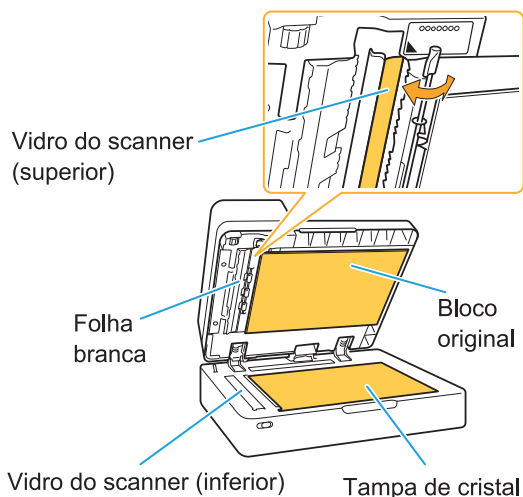

- Qualquer pó, resíduos, tinta, cola ou fluido corretor que se cole à folha branca do ADF, à tampa de cristal ou ao vidro do scanner pode fazer com que os dados copiados ou digitalizados não estejam limpos. Execute uma limpeza periódica. Para mais informações, consulte “Cuidados com o scanner” no “Manual rápido”.

**? Os dados copiados ou digitalizados estão esbatidos ou parte dos dados não foi impressa.**

**O original não está totalmente em contacto com a tampa de cristal.**

Feche a tampa do original para que o original esteja em contacto com a tampa de cristal.

**O scanner pode ter sido sujeito a vibrações.** Digitalize novamente o original, sem sujeitar o scanner a vibrações.

**Se estiver a copiar, o papel pode estar húmido.** Se o papel contém humidade, parte dos dados copiados podem não ser impressos ou ficar esbatidos. Utilize papel seco.

**? O verso do original é visível.**

**Se estiver a copiar ou a digitalizar um original em papel fino, a imagem no verso do original ou na página seguinte pode ser captada nos dados de imagem.**

- Ajuste o [Nível digitalização] para uma definição mais clara.

Ecrã [Copiar] / Ecrã [Digitali] ▶ [Nível digitalização]

Ecrã [Armazen] - [Guardar] / Ecrã [USB] - [Guardar] ▶ selecionar pasta ▶ [Guard doc] ▶ [Nível digitalização]

- Coloque um pedaço de papel preto no verso do original e copie ou digitalize novamente o mesmo.
- Ao copiar ou digitalizar um original com uma cor de base, tal como um jornal ou revista, pode utilizar a definição [Nível cor base] para ajustar o nível da cor de base.

Ecrã [Copiar] / Ecrã [Digitali] ▶ [Nível cor base]

Ecrã [Armazen] - [Guardar] / Ecrã [USB] - [Guardar] ▶ selecionar pasta ▶ [Guard doc] ▶ [Nível cor base]

**? Ocorrem interferências Moiré.**

**Uma interferência Moiré (sombra entrelaçada) pode facilmente ocorrer ao copiar ou digitalizar imagens como fotografias que foram sujeitas a processamento em ecrã para publicação.**

A interferência Moiré pode ser reduzida configurando a definição [Eliminação Moiré].

Ecrã [Copiar] / ecrã [Digitali] ▶ [Controlo imagem] ▶ [Eliminação Moiré]

Ecrã [Armazen] - [Guardar] / ecrã [USB] - [Guardar] ▶ selecionar pasta ▶ [Guard doc] ▶ [Controlo imagem] ▶ [Eliminação Moiré]

**? O papel fica sujo. /A impressão não está bem alinhada.**

**O papel pode ser demasiado escuro para impressão.**

Ao imprimir em papel de cor escura, a máquina pode não conseguir detetar o tamanho do papel, resultando em impressões desalinhadas, perda de imagem ou extremidades do papel sujas.

### O tamanho do papel pode não estar definido corretamente.

Para a definição do tamanho do papel, certifique-se de que as definições [Tamanho papel] e [Tipo papel] no controlador de impressão correspondem às definições correspondentes na máquina. Configure as mesmas definições de tamanho e tipo de papel na máquina como as definições no controlador da impressora.

Ecrã [Imprimir] ▶ selecionar trabalho ▶ [Mudar definição] no submenu ▶ [Seleção papel] ▶ [Definição tabuleiro papel] ▶ [Tamanho papel] ou [Tipo papel]

### ? Não há alimentação de papel. / O verso do cartão está danificado. / Foram alimentadas múltiplas folhas de papel.

#### A definição [Espessura] em [Tipo papel] pode não corresponder às propriedades do papel (espessura do papel).

Configure corretamente a definição [Espessura] em [Tipo papel].

##### Para impressão:

Ecrã [Imprimir] ▶ selecionar trabalho ▶ [Mudar definição] no submenu ▶ [Seleção papel] ▶ [Definição tabuleiro papel] ▶ [Tipo papel] ▶ [Espessura]

Ecrã [Armazen] - [Carregar] ▶ selecionar pasta ▶ selecionar documento ▶ [Mudar definição] no submenu para o documento ▶ [Seleção papel] ▶ [Definição tabuleiro papel] ▶ [Tipo papel] ▶ [Espessura]

Ecrã [USB] - [Carregar] ▶ selecionar pasta ▶ [Abrir] ▶ selecionar documento ▶ [Mudar definição] no submenu ▶ [Seleção papel] ▶ [Definição tabuleiro papel] ▶ [Tipo papel] ▶ [Espessura]

##### Para cópia:

Ecrã [Copiar] ▶ [Seleção papel] ▶ [Definição tabuleiro papel] ▶ [Tipo papel] ▶ [Espessura]

Ecrã [Armazen] - [Guardar] ▶ selecionar pasta ▶ [Guard doc] ▶ [Seleção papel] ▶ [Definição tabuleiro papel] ▶ [Tipo papel] ▶ [Espessura]

Para mais informações, consulte “Seleção papel” no “Manual do utilizador”.

### A pressão de alimentação do papel pode ter que ser ajustada para se adaptar à espessura do papel.

Defina a lingueta de ajuste da pressão de alimentação do papel para “✖ (NORMAL)” ou “✖ (CARTÃO)” com base no tipo de papel carregado.

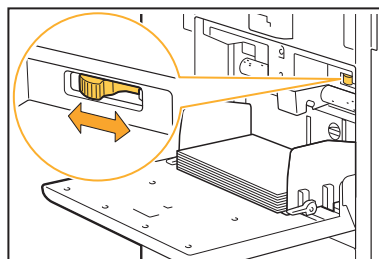

Normalmente, deve-se colocar a alavanca na posição “✖ (NORMAL)”. Se a alimentação de papel é um problema, defina isto para “✖ (CARTÃO)”.

Para mais informações, consulte “Carregar o papel no tabuleiro standard” no “Manual do utilizador”.

### O ângulo da placa extratora pode não estar devidamente ajustado.

Rode a marcação de ajuste do ângulo da placa extratora, para ajustar o ângulo da mesma de acordo com as condições.

#### Quando não há alimentação de papel:

Rode o seletor gradualmente para a esquerda e ajuste o ângulo para um ângulo adequado.

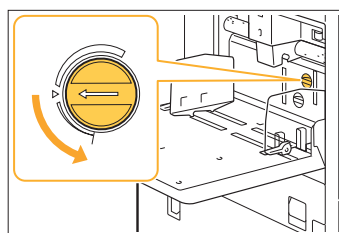

#### Quando são alimentadas múltiplas folhas de papel:

Rode o seletor gradualmente para a direita e ajuste o ângulo para um ângulo adequado.

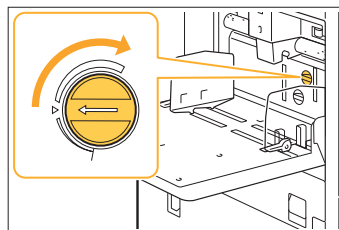



- Ao ajustar o ângulo, certifique-se de que remove o papel do tabuleiro standard e desce o mesmo até à sua posição mais baixa.

A pressão de separação do papel pode não estar devidamente ajustada.

Quando não é alimentado papel, o verso do cartão está danificado ou o papel pode facilmente gerar pó de papel:

Rode o indicador para “Um pouco fraco”.

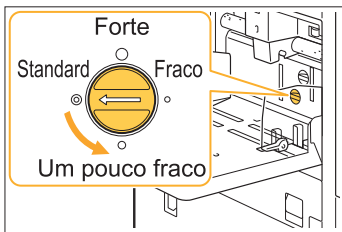

Quando são alimentadas múltiplas folhas de papel:

Rode o indicador para “Forte”.

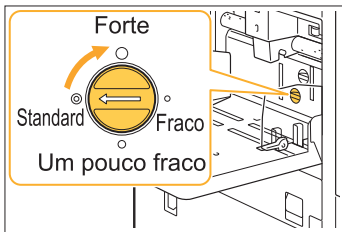

- Ao ajustar o ângulo, certifique-se de que remove o papel do tabuleiro standard e desce o mesmo até à sua posição mais baixa.



**Ocorre um erro de alimentação múltipla, embora não tenham sido colocadas várias folhas de papel ou ocorrem erros de alimentação múltipla com frequência.**

**Pode estar a utilizar papel de cor escura ou papel impresso num só lado.**

Ao utilizar papel já impresso no verso ou papel com cor de base escura, a máquina pode detetar incorretamente este tipo de papel, como se estivessem a ser alimentadas várias folhas de papel. Neste caso, defina [Ver alim dup] para [OFF].



- Volte a colocar [Ver alim dup] para [ON] após a impressão. Se deixar em [OFF], podem ocorrer outros problemas.

**Para impressão:**

Ecrã [Imprimir] ▶ seleccionar trabalho ▶ [Mudar definição] no submenu ▶ [Seleção papel] ▶ [Definição tabuleiro papel] ▶ definir [Ver alim dup] para [OFF]

Ecrã [Armazen] - [Carregar] ▶ seleccionar pasta ▶ seleccionar documento ▶ [Mudar definição] no submenu para o documento ▶ [Seleção papel] ▶ [Definição tabuleiro papel] ▶ definir [Ver alim dup] para [OFF]

Ecrã [USB] - [Carregar] ▶ seleccionar pasta ▶ [Abrir] ▶ seleccionar documento ▶ [Mudar definição] no submenu ▶ [Seleção papel] ▶ [Definição tabuleiro papel] ▶ definir [Ver alim dup] para [OFF]

**Para cópia:**

Ecrã [Copiar] ▶ [Seleção papel] ▶ [Definição tabuleiro papel] ▶ definir [Ver alim dup] para [OFF]

Ecrã [Armazen] - [Guardar] ▶ seleccionar pasta ▶ [Guard doc] ▶ [Seleção papel] ▶ [Definição tabuleiro papel] ▶ definir [Ver alim dup] para [OFF]



# Resolução de problemas para controlador de impressora e impressão

Esta secção descreve como resolver problemas ligados ao controlador da impressora e à impressão.

## Não é possível imprimir a partir de um computador.

**A definição [Onl/Offline] pode ter sido definida para [OFF].**

Verifique a definição [Onl/Offline] no ecrã [Imprimir].

Se [OFF] for mostrado, comute para [ON].

**Ecrã [Imprimir] ► definir [Onl/Offline] para [ON]**

**Pode estar a usar uma impressor com segmento de rede diferente.**

Selecione as caixas de verificação [Wake On LAN] e [Ligar a outra rede] no separador [Ambiente] nas propriedades da impressora.

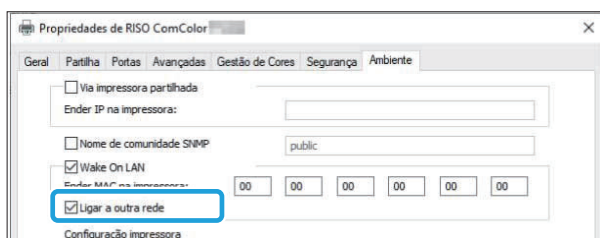

**O trabalho pode ser um trabalho em espera.**

Os trabalhos com um código PIN são tratados como trabalhos em espera. O administrador pode ter configurado a máquina para lidar com todos os trabalhos como trabalhos em espera.

Verifique se o trabalho é apresentado em [Lista trabalhos espera] no ecrã [Imprimir].

**A máquina pode estar ocupada a imprimir outro trabalho.**

- Os trabalhos em espera são impressos pela ordem em que estiverem na lista do ecrã [Activo / Espera], começando pelo topo da lista.
- Quando a função de interrupção para cópia está ativa, um trabalho de cópia tem prioridade sobre os trabalhos que são enviados do controlador da impressora.

**É mostrada a mensagem de substituição do tinteiro?**

Não pode imprimir se a mensagem mostrar que mesmo só uma cor precisa de ser substituída. Substitua o tinteiro da cor indicada.

## Não é possível imprimir devidamente em papel de tamanho irregular.

**O papel de tamanho irregular pode não ter sido registado.**

O tamanho do papel deve ser previamente registado em [Entrada papel personalizado], tanto no controlador da impressora, como na máquina.

**Ecrã de propriedades do controlador da impressora ► separador [Ambiente] ► [Entrada papel personalizado]**

O tamanho de papel tem de ser registado antecipadamente no menu do administrador na máquina pelo administrador. Contacte o administrador.

**[Manual] pode não ter sido selecionado para [Tamanho papel] em [Seleção papel] - [Definição tabuleiro papel].**

Para utilizar papel de tamanho irregular sem registar como um tamanho de papel, introduza o tamanho do papel em [Manual].

**Ecrã [Imprimir] ► seleccionar trabalho ► [Mudar definição] no submenu ► [Seleção papel] ► [Definição tabuleiro papel] ► [Tamanho papel] ► [Manual]**



- Quando [ON] não está selecionado para [Manual], a largura e o comprimento do tamanho de papel configurado com [Tamanho papel] do controlador da impressora serão aplicados. Quando utiliza o papel de tamanho irregular, registar antecipadamente o tamanho do papel vai melhorar a velocidade de impressão e o alinhamento do papel.

**?** Ao imprimir um documento com múltiplas páginas, algumas delas são impressas num tamanho de papel incorreto.

**Os dados originais podem incluir páginas com diferentes tamanhos de papel.**

Selecione a caixa de verificação [Original tamanho misto] no separador [Básico] no ecrã do controlador da impressora. O tabuleiro de papel é automaticamente selecionado, de acordo com o tamanho original e o documento é impresso.

**?** A impressão é muito demorada. /Ao imprimir cópias múltiplas, a impressora emite um som após a impressão de cada cópia.

**A caixa de verificação [Agrupar] pode ter sido selecionada na caixa de diálogo [Imprimir] da aplicação.**

Retire a marca de verificação de [Agrupar] antes de imprimir.

**?** O código PIN para um trabalho foi perdido.

**Se perder o código PIN, a impressão não pode ser efetuada.**

Adicione um novo código PIN e reenvie os dados. Contacte o seu administrador para eliminar o trabalho restante em [Lista trabalhos espera] no ecrã [Imprimir].

**?** [Cores] e [Auto] não são mostrados no menu [Modo cores] do ecrã do controlador da impressora.

**A função de impressão a cores pode ser restrita.**

Contacte o administrador.

**?** Os itens de [Agrafar] e [Tabuleiro de saída] no ecrã do controlador da impressora não podem ser selecionados.

**O equipamento opcional seguinte na máquina pode não estar ligado.**

- Para [Agrafar]: Agrafador de offset ou finalizador multifunções
- Para [Tabuleiro de saída]: Tabuleiro de empilhamento de controlo automático, tabuleiro de empilhamento largo, empilhador de Alta Capacidade ou finalizador multifunções

**A informação de configuração do equipamento opcional no ecrã do controlador da impressora pode não ter sido definida.**

Para definir a informação de configuração de equipamento opcional, clique em [Informações impres] no ecrã do controlador da impressora.

Ecrã de propriedades do controlador da impressora ► separador [Ambiente] ► [Informações impres]



- Pode também definir a informação de configuração do equipamento opcional manualmente. Para mais informações, consulte “Configuração impressora” no “Manual do utilizador”.

**?** Não é possível especificar as páginas a imprimir.

**A caixa de verificação [Agrupar] pode ter sido selecionada na caixa de diálogo [Imprimir] da aplicação.**

Retire a marca de verificação de [Agrupar], e defina [Ordenar] para [Desagrupad] no separador [Básico] no ecrã do controlador da impressora.

## ? Embora sejam especificadas múltiplas cópias (páginas), só é impressa uma cópia (página).

### **[Impressão e pausa] pode ter sido definida.**

Se [Impressão e pausa] tiver sido definida no ecrã do controlador de impressora, a impressão para após ter sido impressa uma cópia (página). Se não há problema com o resultado da impressão, prima a tecla [Início] no painel de operações ou toque em [Continuar] no painel sensível ao toque para continuar a impressão. Para cancelar [Impressão e pausa], retire a marca de verificação da caixa de verificação [Impressão e pausa] no separador [Básico].

## ? Parte da imagem está em falta.

### **Se estiver a criar uma brochura ou a executar a função [Agrafar], é possível que a definição [Redução autom] não tenha sido configurada.**

Quando criar uma brochura ou utilizar a função agrafar/furar, dependendo da largura da margem, a superfície impressa pode ser cortada por não caber no papel. No separador [Acabamento] do ecrã do controlador da impressora, selecione [Encadern. brochura] ou [Lado encade] e clique em [Detalhes]. Selecione a caixa de verificação [Redução autom] para reduzir automaticamente a superfície impressa de modo a caber no papel.

## ? Não pode voltar a imprimir um trabalho no ecrã [Estado trab.].

### **A reimpressão do trabalho pode estar proibida.**

Quando a reimpressão de trabalhos está proibida no menu do administrador, não é possível reimprimir. Contacte o administrador relativamente aos detalhes.

## ? Após interromper um trabalho ou desligar a máquina e voltar a ligá-la, não se sabe até que ponto a impressão foi concluída.

### **Pode verificar o número de cópias e páginas no ecrã [Detalhes] para um trabalho concluído.**

Tecla [Estado trab.] ► [Concluído] ► selecionar o trabalho que pretende verificar ► [Detalhes] no submenu ► o número de páginas impressas

## ? O papel está carregado mas é mostrada a mensagem de erro “Definir papel.”.

### **As definições [Tamanho papel] e [Tipo papel] no ecrã do controlador da impressora podem não corresponder às respetivas definições na máquina.**

Mesmo quando o papel é carregado, a mensagem de erro é apresentada se as definições [Tamanho papel] e [Tipo papel] no controlador da impressora não corresponderem às definições na máquina. Configure as mesmas definições de tamanho e tipo de papel na máquina como as definições no controlador da impressora.

Ecrã [Imprimir] ► selecionar trabalho ► [Mudar definição] no submenu ► [Seleção papel] ► [Definição tabuleiro papel] ► [Tamanho papel] ou [Tipo papel]

### **[Seleç auto] pode ter sido definido para [OFF] para o tabuleiro standard ou tabuleiros de alimentação.**

Configure [Definição tabuleiro papel] na máquina para que a seleção auto esteja ativada para o tabuleiro standard ou tabuleiro de alimentação que está a utilizar.

Ecrã [Imprimir] ► selecionar trabalho ► [Mudar definição] no submenu ► [Seleção papel] ► [Definição tabuleiro papel] ► definir [Seleç auto] para [ON]

## ? Os resultados da impressão a cores são fracos.

### **Pode não estar a utilizar papel adequado para impressão.**

Com o sistema de jato de tinta utilizado por esta máquina, a qualidade de impressão (especialmente para impressão a cores) pode variar em função do tipo de papel. A máquina utiliza a definição de perfil de cor mais adequada para cada tipo de papel ao imprimir. Como resultado, se a definição [Tipo papel] no ecrã do controlador da impressora não corresponder ao tipo de papel carregado na máquina, o desempenho máximo pode não ser atingido. Verifique os itens abaixo.

- Quando [Tipo papel] tiver sido selecionado para [Qualquer] no ecrã do controlador da impressora, selecione o tipo de papel em uso atualmente. Para mais informações, consulte “Tipo papel” no “Manual do utilizador”.



- Verifique se o tipo de papel carregado no tabuleiro de papel corresponde ao tipo de papel especificado em [Definição tabuleiro papel].

Ecrã [Imprimir] ► selecionar trabalho ► [Mudar definição] no submenu ► [Seleção papel] ► [Definição tabuleiro papel] ► [Tipo papel]

### ? As imagens impressas são claras ou desvanecidas.

#### **A função de rascunho pode ter sido definida.**

Se a função de rascunho estiver definida no ecrã do controlador da impressora, a densidade de impressão diminui porque é utilizada menos tinta. Para aumentar a densidade de impressão, vá ao separador [Imagem] e defina [Qualidade de imagem] para [Standard].

### ? As extremidades do papel ficam sujas.

#### **[Área imprimível] pode ter sido definido para [Máximo] no menu do administrador.**

A parte interior da máquina pode estar suja de tinta. Recomenda-se a utilização da definição [Standard], especialmente nos casos em que a sujidade aparece após a impressão de dados contendo uma imagem que se prolonga até à extremidade do papel. Contacte o administrador relativamente aos detalhes.

### ? As imagens são claras ou escuras.

#### **A correção pode ser necessária para dados como imagens fotográficas.**

Selecione a caixa de verificação [Correção gama] no separador [Imagem] no ecrã do controlador da impressora. Clique em [Detalhes] e ajuste o brilho e o contraste no ecrã [Correção gama].

### ? A impressão duplex não pode ser efetuada, utilizando o papel carregado no tabuleiro standard.

#### **O tipo de papel para o tabuleiro standard pode ter sido definido para [Envelope].**

Quando a definição [Espessura] em [Tipo papel] está definida para [Envelope], a impressão duplex não pode ser efetuada utilizando papel do tabuleiro standard, independentemente do tipo de papel carregado. Configure as definições de acordo com o papel a usar.

Ecrã [Imprimir] ► selecionar trabalho ► [Mudar definição] no submenu ► [Seleção papel] ► [Definição tabuleiro papel] ► [Tipo papel] ► [Espessura]

### ? Os dados enviados passam a trabalho danificado.

#### **Pode estar a tentar imprimir um trabalho com um controlador diferente do controlador da impressora GL.**

Os dados podem ter sido impressos ou guardados utilizando um controlador de impressora diferente do controlador da impressora GL.

Utilize o controlador da impressora GL para enviar novamente os dados.

### ? As cores do fundo de um código de barras ou imagens próximas não podem ser impressas.

#### **Pode existir uma imagem na área do código de barras ou a definição de área do código de barras está desalinhada.**

Na área especificada como a área do código de barras, independentemente da cor do original, a cor de base é impressa a branco e o código de barras, texto e ilustrações são impressos a preto. Verifique se a definição de área do código de barras está desalinhada ou se o texto ou as ilustrações se sobrepõem à margem de 1 mm (3/64") à volta do código de barras.

Para mais informações, consulte "Def p/área cód barras" no "Manual do utilizador".

**? A ordem de layout não está correta.**

**As definições [Combinar] ou [Brochura] podem não estar bem configuradas.**

Certifique-se de que a ordem correta das páginas é especificada para [Combinar] ou [Brochura] no separador [Layout] no ecrã do controlador da impressora.

**? Quando a imposição é especificada, os números de página não são carimbados dos dois lados do papel.**

**A posição de impressão não pode ser especificada para cada página ímpar ou par com a função Carimbar.**

Para imprimir os números de página na mesma posição em páginas ímpar e par, selecione [Centro infe] ou [Centro superior].

**? No cartaz formado falta parte do original (imagem).**

**[Margem] pode não ter sido definido corretamente.**

As margens são sempre adicionadas em volta das extremidades do papel. Não é possível imprimir sem margens.

Verifique se o original (imagem) ultrapassa as margens especificadas.

**? Parte do cartaz é formada com uma ou mais páginas em branco. / A imagem impressa do cartaz não estão formada ao centro.**

**[Alinhamento central] pode não ter sido definido para desativado.**

Selecione a caixa de verificação [Cartaz] - [Alinhamento central] no separador [Layout] no ecrã do controlador da impressora.

Se a caixa de verificação não estiver selecionada, a imagem é formada no canto superior esquerdo quando as folhas impressas de papel estão juntas.

**? Não é possível colar corretamente as folhas de papel impresso para formar um cartaz. / Não foi possível cortar ao longo das linhas de corte (marcas de registo).**

**Não é necessário cortar todas as margens de papel impresso.**

Antes de cortar as folhas, verifique as margens necessárias para colar e as que são usadas para cortar.

**Exemplo de como cortar as margens:**

Corte apenas as margens nas folhas que são adjacentes umas às outras.

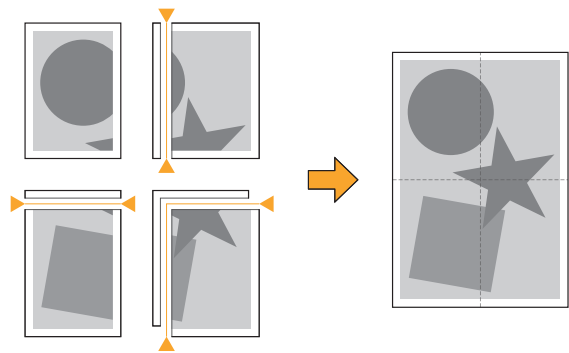

**? Não é possível colar corretamente as folhas de papel impresso para formar um cartaz.**

**Os números que indicam a ordem de como colar as folhas umas às outras podem não ser impressos ao usar a função Cartaz.**

As páginas divididas são impressas por ordem, da página superior esquerda à página inferior direita.

**Exemplo de como colocar as páginas divididas por ordem:**

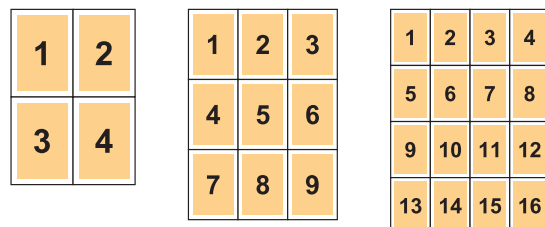

- Ao emitir as impressões com a face para cima, as páginas são impressas pela ordem inversa.

## Resolução de problemas para Copiar

Esta secção descreve como resolver problemas relacionados com o modo de cópia.

### ? Nos dados copiados falta parte do original.

**A definição [Tamanho reprodução] pode não ter sido definida corretamente.**

Defina o tamanho de reprodução de cópia para corresponder à combinação do tamanho original e tamanho de papel.

Ecrã [Copiar] ► [Tamanho reprodução]

**Se estiver a criar uma brochura ou a executar a função [Agrafar/furar] ou [Agrafar], é possível que a definição [Redução autom] não tenha sido configurada.**

Quando criar uma brochura ou utilizar a função agrafar/furar, dependendo da largura da margem, a superfície impressa pode ser cortada por não caber no papel. Defina [Redução autom] para [ON] nas definições de margem para reduzir automaticamente a superfície impressa de modo a caber no papel.

**Para brochuras:**

Ecrã [Copiar] ► [Brochura] ► selecionar [Ordem layout] ► selecionar [Encadernaç] ► [Editar] ► definir [Centrar margem] ► definir [Redução autom] para [ON]

**Para agrafar/furar:**

Ecrã [Copiar] ► [Margem encadernação] ► definir [Redução autom] para [ON]

### ? A cópia duplex foi efetuada, mas o verso de uma ou mais páginas está em branco.

**A cópia duplex pode ter sido efetuada para um original que consiste em páginas de tamanhos diferentes.**

Ao efetuar a cópia duplex de originais de tamanho misto, a cópia simplex (um lado) é efetuada se o tamanho do original a ser copiado para a frente e o verso de uma folha de papel não corresponderem.

### ? A cópia duplex não pode ser efetuada para o papel carregado no tabuleiro standard.

**A definição do tabuleiro de papel para o tabuleiro standard pode ter sido definida para [Envelope].**

Quando a definição [Espessura] em [Tipo papel] está definida para [Envelope], a cópia duplex não pode ser efetuada, utilizando papel do tabuleiro standard, independentemente do tipo de papel carregado. Configure as definições de acordo com o papel a usar.

Ecrã [Copiar] ► [Seleção papel] ► [Definição tabuleiro papel] ► [Tipo papel] ► [Espessura]

### ? Não é possível copiar coletivamente vários originais como um trabalho único.

**A definição para copiar pode não ter sido definida corretamente.**

Verifique o tipo de original e a qualidade da imagem.

**Quando os originais são idênticos em tipo e qualidade de imagem:**

Utilize [Digitalizar ADF e pausa]. Pode copiar coletivamente vários originais digitalizados com a mesma definição como um trabalho único. Use apenas o ADF. A tampa de cristal não está disponível.

Ecrã [Copiar] ► [Digitalizar ADF e pausa]

**Quando os originais variam em tipo e qualidade de imagem:**

Utilize [Des. Trab. Digit.]. Pode copiar coletivamente vários originais digitalizados com definições diferentes como um trabalho único. Pode alterar as definições de cópia quando o trabalho está a ser copiado. Pode também usar a tampa de cristal e o ADF.

Ecrã [Copiar] ► [Des. Trab. Digit.]

**?** O papel é agrafado na posição incorreta.

O lado de encadernação pode não ter sido definida corretamente.

A orientação do papel no tabuleiro de papel (tabuleiro standard) e o lado de encadernação por agrafos são indicados em baixo.

Orientação: Vertical

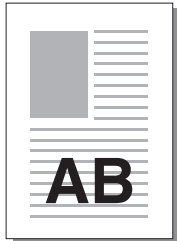

Orientação: Horizontal

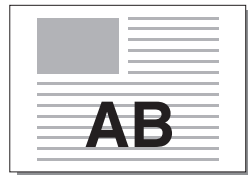

Face para cima/para baixo:  
Face para cima

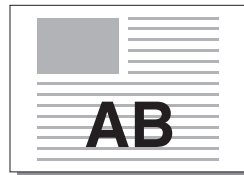

Face para cima/para baixo:  
Face para baixo

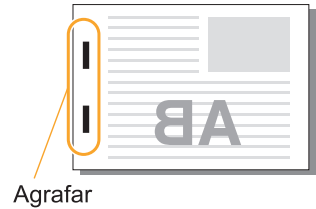

Lado de encadernação	Posição do agrafos					
	1 Agrafos		2 Agrafos			
Esquerda						
Direita						
Superior	Esquerda 1 agrafos		Direita 1 agrafos		2 Agrafos	
Transferência de papel			<p>Direção de alimentação e de saída de papel</p>			



- Quando o tamanho de papel correspondente não estiver carregado no tabuleiro de alimentação, é apresentada uma mensagem.

Siga as instruções no ecrã para carregar o papel.

- Para encadernação de [1agrafo], o ângulo deagrafo pode divergir das imagens acima e das imagens de impressão no ecrã do controlador da impressora, dependendo do tamanho ou orientação do papel.
  - Quando são usados vários tamanhos diferentes de originais no original, a máquina roda automaticamente a imagem para corresponder à definição [Lado encade].
-

## Resolução de problemas para digitalização

Esta secção descreve como resolver problemas relacionados com o modo de digitalização.

### ? Não há dados digitalizados no ecrã de digitalização do RISO Console.

**Pode não ter selecionado [Consola] após tocar em [Digitali] no ecrã [Início1].**

Os dados digitalizados não são apresentados no RISO Console se seleccionar [Correio] ou [PC] após tocar em [Digitali] ou quando os dados digitalizados são guardados para o armazenamento. Selecione [Consola] e digitalize novamente o original.

### ? Nos dados digitalizados falta parte do original.

**A definição [Tamanho digitalização] pode não corresponder ao tamanho real do original.**

Defina [Tamanho digitalização] para o mesmo tamanho que o original ou defina-o para [Auto].

| Ecrã [Digitali] ► [Tamanho digitalização]

**A definição [Tamanho da página] e [Tamanho reprodução] pode não ter sido definida corretamente.**

Defina [Tamanho reprodução] em conformidade com a combinação das definições [Tamanho digitalização] e [Tamanho da página] ou defina [Tamanho da página] para o tamanho do original.

| Ecrã [Digitali] ► [Tamanho da página]

| Ecrã [Digitali] ► [Tamanho reprodução]

### ? O modo de cores está definido para [Auto], mas a máquina não identifica automaticamente originais a cores.

**Pode estar a usar os tipos de originais listados abaixo.**

**Original a cores não identificado:**

- Um original com cores muito claras
- Um original muito escuro ou quase preto
- Um original quase sem cor (apenas linhas finas de cor, etc.)

**Original a preto e branco não identificado:**

- Um original em que o próprio papel não é branco (papel rugoso, etc.)

Selecione um modo de cores diferente de [Auto], ou ajuste [Nível deteção cores/PB] no menu do administrador.

| Ecrã [Copiar] ► [Modo cores] ► select [Cores] / [Preto] / [Cyan] / [Magenta] dependendo do propósito

| Ecrã [Digitali] ► [Modo cores] ► select [Cores] / [Escala cinz] / [Preto] dependendo do propósito

| No menu do administrador, ajuste [Nível deteção cores/PB] (1 - 5)

Definir um valor superior torna mais fácil para a máquina identificar os originais a cores. Contacte o administrador relativamente aos detalhes.

### ? Os dados digitalizados não podem ser guardados num computador na rede.

**A pasta partilhada criada numa computador na rede pode não ter sido definida corretamente**

Para Windows, configure as definições seguintes no ecrã de propriedades da pasta partilhada.

| Verifique o nome da pasta partilhada, permissões de acesso e nome de início de sessão do utilizador nos separadores [Partilhar] e [Segurança]. Contacte o administrador relativamente aos detalhes.

# Resolução de problemas para armazenamento e USB

Esta secção descreve como resolver problemas relacionados com guardar e carregar ficheiros para e do armazenamento e USB.

Para mais informações sobre problemas que não podem ser resolvidos utilizando as informações aqui, consulte “Resolução de problemas para controlador de impressora e impressão” (p.40), “Resolução de problemas para Copiar” (p.45), e “Resolução de problemas para digitalização” (p.48).

## Os ficheiros guardados numa unidade flash USB não são mostrados na impressora.

### **Pode não ter usado o controlador da impressora GL para guardar os ficheiros no formato PRN.**

Para guardar um ficheiro PRN numa unidade flash USB, aceda ao separador [Básico] no ecrã do controlador da impressora e defina [Saída] para [Guardar unidade USB].



- Os ficheiros criados e guardados utilizando uma aplicação não podem ser impressos no formato nativo da aplicação.

### **Uma unidade flash USB pode não estar no formato correto.**

Utilize uma unidade flash USB compatível com Classe de Armazenamento em Massa e formato de sistema de ficheiro (FAT16, FAT32, exFAT).

## Não é possível imprimir devidamente em papel de tamanho irregular.

### **[Manual] pode não ter sido selecionado para [Tamanho papel] em [Seleção papel] - [Definição tabuleiro papel].**

Para utilizar papel de tamanho irregular sem registar como um tamanho de papel, introduza o tamanho do papel em [Manual].

Ecrã [Armazen] - [Carregar] ▶ seleccionar pasta ▶ seleccionar documento ▶ [Mudar definição] no submenu para o documento ▶ [Seleção papel] ▶ [Definição tabuleiro papel] ▶ [Tamanho papel] ▶ [Manual]

Ecrã [USB] - [Carregar] ▶ seleccionar pasta ▶ [Abrir] ▶ seleccionar documento ▶ [Mudar definição] no submenu ▶ [Seleção papel] ▶ [Definição tabuleiro papel] ▶ [Tamanho papel] ▶ [Manual]



- Quando [ON] não está selecionado para [Manual], a largura da folha é definida para a largura da guia do tabuleiro de papel e o comprimento é definido para o comprimento máximo do tabuleiro em causa. Quando utiliza o papel de tamanho irregular, registar antecipadamente o tamanho do papel vai melhorar a velocidade de impressão e o alinhamento do papel.

## O papel está carregado mas é mostrada a mensagem de erro “Definir papel.”.

### **[Seleç auto] pode ter sido definido para [OFF] para o tabuleiro standard ou tabuleiros de alimentação.**

Configure [Definição tabuleiro papel] na máquina para que a seleção auto esteja ativada para o tabuleiro standard ou tabuleiro de alimentação que está a utilizar.

Ecrã [Armazen] - [Carregar] ▶ seleccionar pasta ▶ seleccionar documento ▶ [Mudar definição] no submenu para o documento ▶ [Seleção papel] ▶ [Definição tabuleiro papel] ▶ definir [Seleç auto] para [ON]

Ecrã [USB] - [Carregar] ▶ seleccionar pasta ▶ [Abrir] ▶ seleccionar documento ▶ [Mudar definição] no submenu ▶ [Seleção papel] ▶ [Definição tabuleiro papel] ▶ definir [Seleç auto] para [ON]



## ? Os resultados da impressão a cores são fracos.

**Pode não estar a utilizar papel adequado para impressão.**

Com o sistema de jato de tinta utilizado por esta máquina, a qualidade de impressão (especialmente para impressão a cores) pode variar em função do tipo de papel. A máquina utiliza a definição de perfil de cor mais adequada para cada tipo de papel ao imprimir. Como resultado, se a definição [Tipo papel] não corresponder ao tipo de papel carregado na máquina, o desempenho máximo pode não ser atingido. Verifique os itens abaixo.

- Verifique se o tipo de papel carregado no tabuleiro de papel corresponde ao tipo de papel especificado em [Definição tabuleiro papel].

Ecrã [Armazen] - [Carregar] ▶ selecionar pasta ▶ selecionar documento ▶ [Mudar definição] no submenu para o documento ▶ [Seleção papel] ▶ [Definição tabuleiro papel] ▶ [Tipo papel]

Ecrã [USB] - [Carregar] ▶ selecionar pasta ▶ [Abrir] ▶ selecionar documento ▶ [Mudar definição] no submenu ▶ [Seleção papel] ▶ [Definição tabuleiro papel] ▶ [Tipo papel]

## ? A impressão duplex não pode ser efetuada, utilizando o papel carregado no tabuleiro standard.

**O tipo de papel para o tabuleiro standard pode ter sido definido para [Envelope].**

Quando a definição [Espessura] em [Tipo papel] está definida para [Envelope], a impressão duplex não pode ser efetuada utilizando papel do tabuleiro standard, independentemente do tipo de papel carregado. Configure as definições de acordo com o papel a usar.

Ecrã [Armazen] - [Carregar] ▶ selecionar pasta ▶ selecionar documento ▶ [Mudar definição] no submenu para o documento ▶ [Seleção papel] ▶ [Definição tabuleiro papel] ▶ [Tipo papel] ▶ [Espessura]

Ecrã [USB] - [Carregar] ▶ selecionar pasta ▶ [Abrir] ▶ selecionar documento ▶ [Mudar definição] no submenu ▶ [Seleção papel] ▶ [Definição tabuleiro papel] ▶ [Tipo papel] ▶ [Espessura]

## ? Nos dados copiados falta parte do original.

**A definição [Tamanho reprodução] pode não ter sido definida corretamente.**

Defina o tamanho de reprodução de cópia para corresponder à combinação do tamanho original e tamanho de papel.

Ecrã [Armazen] - [Guardar] ▶ selecionar pasta ▶ [Guard doc] ▶ [Tamanho reprodução]

**Se estiver a criar uma brochura ou a executar a função [Agrafar/furar] ou [Agrafar], é possível que a definição [Redução autom] não tenha sido configurada.**

Quando criar uma brochura ou utilizar a função agrafar/furar, dependendo da largura da margem, a superfície impressa pode ser cortada por não caber no papel. Defina [Redução autom] para [ON] nas definições de margem para reduzir automaticamente a superfície impressa de modo a caber no papel.

**Para brochuras:**

Ecrã [Armazen] - [Guardar] ▶ selecionar pasta ▶ [Guard doc] ▶ [Brochura] ▶ selecionar [Ordem layout] ▶ selecionar [Encadernaç] ▶ [Editar] ▶ definir [Centrar margem] ▶ definir [Redução autom] para [ON]

**Para agrafar/furar:**

Ecrã [Armazen] - [Guardar] ▶ selecionar pasta ▶ [Guard doc] ▶ [Margem encadernação] ▶ definir [Redução autom] para [ON]

## ? Nos dados digitalizados falta parte do original.

**A definição [Tamanho digitalização] pode não corresponder ao tamanho real do original.**

Defina [Tamanho digitalização] para o mesmo tamanho que o original ou defina-o para [Auto].

Ecrã [USB] - [Guardar] ▶ selecionar pasta ▶ [Guard doc] ▶ [Tamanho digitalização]

**A definição [Tamanho da página] e [Tamanho reprodução] pode não ter sido definida corretamente.**

Defina [Tamanho reprodução] em conformidade com a combinação das definições [Tamanho digitalização] e [Tamanho da página] ou defina [Tamanho da página] para o tamanho do original.

Ecrã [USB] - [Guardar] ▶ selecionar pasta ▶ [Guard doc] ▶ [Tamanho da página]

Ecrã [USB] - [Guardar] ▶ selecionar pasta ▶ [Guard doc] ▶ [Tamanho reprodução]



**?** O modo de cores está definido para [Auto], mas a máquina não identifica automaticamente originais a cores.

**Selecione um modo de cores diferente de [Auto], ou ajuste [Nível deteção cores/PB] no menu do administrador.**

Ecrã [Armazen] - [Guardar] ► selecionar pasta ► [Guard doc] ► [Modo cores] ► selecionar [Cores] / [Preto] / [Cyan] / [Magenta] dependendo do propósito

Ecrã [USB] - [Guardar] ► selecionar pasta ► [Guard doc] ► [Modo cores] ► select [Cores] / [Escala cinz] / [Preto] dependendo do propósito

No menu do administrador, ajuste [Nível deteção cores/PB] (1 - 5)

Definir um valor superior torna mais fácil para a máquina identificar os originais a cores. Contacte o administrador relativamente aos detalhes.

## Resolução de problemas no Finalizador Multifunções e no Agrafador de Offset

Esta secção descreve como resolver problemas relacionados com o finalizador multifunções opcional ou o agrafador de offset opcional.

### ? O Finalizador Multifunções ou o Agrafador de Offset não funciona.

- Certifique-se de que a ficha está devidamente introduzida na tomada elétrica.
- Certifique-se de que o interruptor de alimentação principal da impressora está ligado.
- Prima a tecla [Power] no painel de operações para reiniciar a máquina. Se o finalizador multifunções ou o agrafador de offset ainda não funcionar, contacte o seu revendedor ou representante de assistência autorizado.

### ? Quando copia o original, o papel é agrafado na posição errada.

A orientação do original carregado pode não corresponder à definição [Orientação original] no ecrã [Agrafar/furar] ou [Agrafar].

Ecrã [Copiar] ► [Agrafar/furar] ou [Agrafar] ► definir [Orientação original]

Ecrã [Armazen] - [Guardar] ► seleccionar pasta ► [Guard doc] ► [Agrafar/furar] ou [Agrafar] ► definir [Orientação original]

A definição [Rotação Auto. Imagem] não foi definida para [ON].

Se estiver definida para [OFF], a máquina não pode agrafar ou furar o papel na posição correta.

Ecrã [Copiar] ► [Rotação Auto. Imagem]

Ecrã [Armazen] - [Guardar] ► seleccionar pasta ► [Guard doc] ► [Rotação Auto. Imagem]

### ? O papel emitido não é agrafado ou os agrafos não penetram bem, por exemplo, dobram-se ou esmagam-se. / O papel não é emitido pelo agrafador de offset.

Podem existir demasiadas folhas para agrafar.

- Quando utilizar o finalizador multifunções  
Os números de folhas que pode agrafar são os seguintes: 100 folhas com papel de 85 g/m<sup>2</sup> (bond de 23 lb) A4 (Letter) ou mais pequeno e 65 folhas com papel maior do que A4 (Letter).
- Quando utilizar o agrafador de offset  
Os números de folhas que pode agrafar são os seguintes: 50 folhas com papel de 85 g/m<sup>2</sup> (bond de 23 lb) A4 (Letter) ou B5 e 25 folhas com papel A3 ou B4 (Ledger ou Legal).

Se os agrafos não furarem corretamente ao utilizar o número de folhas especificado acima, contacte o seu revendedor ou representante de assistência autorizado.

Poderá existir um agrafado encravado no interior da máquina.

Siga o procedimento descrito em “Encravamentos do agrafador (Finalizador Multifunções)” (p.54) ou “Encravamentos do agrafador (Agrafador de offset)” (p.55) para remover o agrafado encravado. Se o papel emitido não for agrafado corretamente ou se for agrafado conforme apresentado abaixo mesmo depois de remover o agrafado encravado, contacte o seu revendedor ou representante de assistência autorizado.

- O agrafado está dobrado.

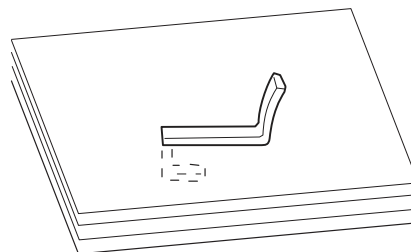

- O agrafado está solto.

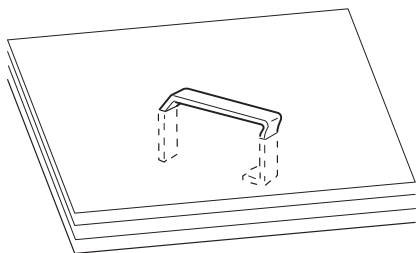

- Um lado do agrafado está solto.

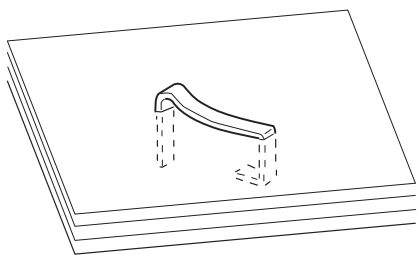

- O agrafado está esmagado.

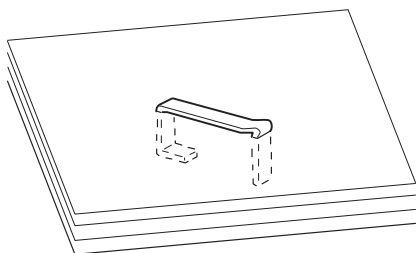

- O agrafado está solto com o centro pressionado para dentro.

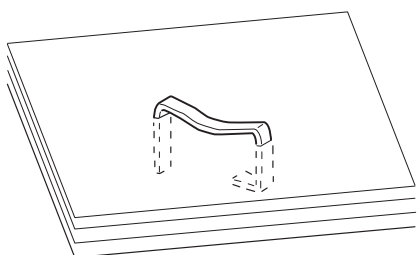

- O agrafado está dobrado na direção errada.

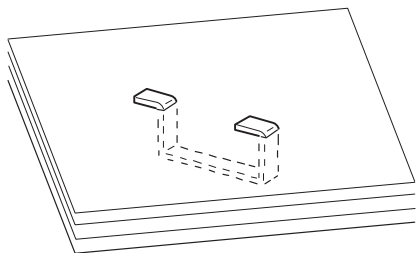

- As ilustrações acima são as de encadernação plana, mas os sintomas de erro são os mesmos para brochuras com grampo canoa.
- Dependendo do tipo de papel ou das condições de utilização, os agrafados podem ficar dobrados ou podem ficar agrafados dobrados presos no interior da unidade, provocando encravamentos de papel.
- Certifique-se de que remove quaisquer agrafados dobrados. Caso contrário, podem ocorrer encravamentos de agrafados.
- Abra a tampa do cartucho de agrafados apenas quando retirar agrafados encravados.

### **? As folhas saem empilhadas soltas do agrafador de offset. / As impressões ficam onduladas.**

**A posição do tabuleiro do agrafador de offset (posição fixa da marca ► ◀) pode não estar alinhada corretamente.**

Altere a posição do tabuleiro consoante o tipo de papel ou as condições de saída.

Para imprimir em muitas folhas com o tamanho B5 ou mais pequeno desfasando ou sem ordenar, defina a posição fixa da marca ◀ para a posição mostrada abaixo.

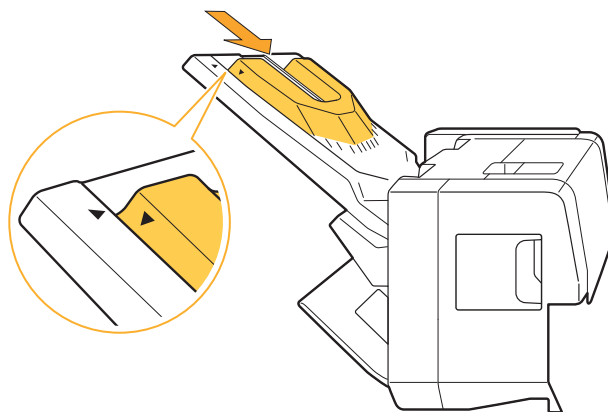

## Encravamentos do agrafador (Finalizador Multifunções)

Se um agrafado ficar encravado dentro da máquina, siga o procedimento abaixo para removê-lo.

### ● Caso do cartucho de agrafos R1

#### 1 Abra a tampa.

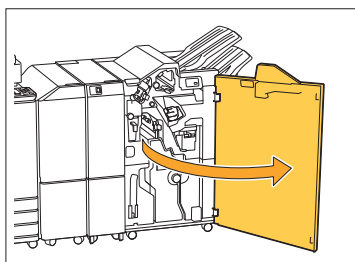

#### 2 Segure a pega do cartucho de agrafos e puxe-o para si.

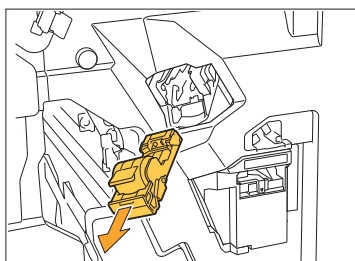

#### 3 Abra a tampa do cartucho de agrafos e retire o agrafado encravado.

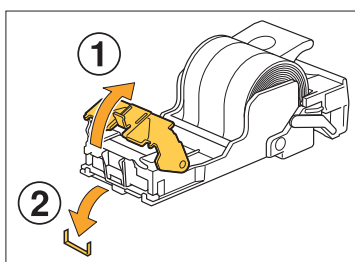

#### ⚠ CUIDADO

Tenha cuidado em não ferir os seus dedos ao remover o agrafado.

#### 4 Volte a colocar o cartucho de agrafos na posição original.

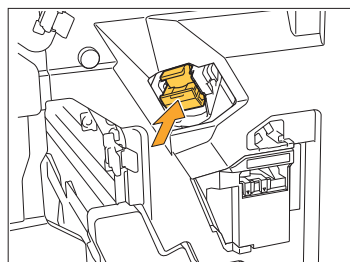

Empurre o cartucho de agrafos até ouvir clicar.

#### 5 Feche a tampa.

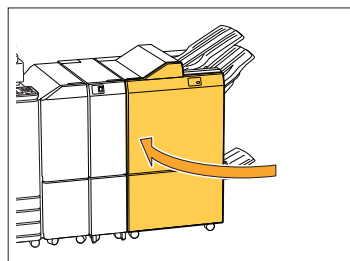

### ● Caixa do cartucho de agrafos R2/R3

#### 1 Abra a tampa.

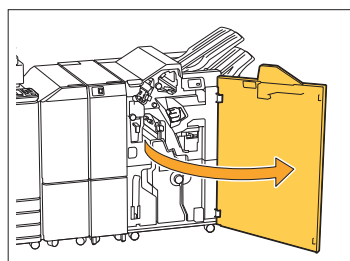

#### 2 Puxe a unidade de brochura para fora na direção da frente.

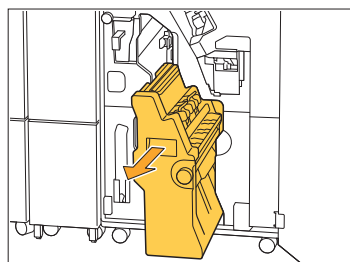

- 3** Segure a pega do cartucho e, em seguida, baixe ligeiramente o cartucho de agrafos e levante.

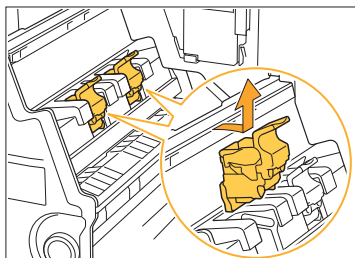

- 4** Abra a tampa do cartucho de agrafos e retire o agrafado encravado.

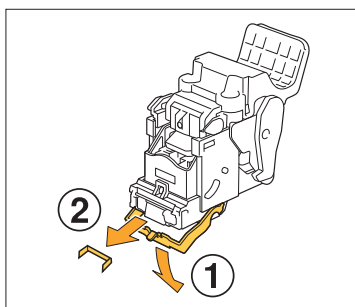

**⚠ CUIDADO**

Tenha cuidado em não ferir os seus dedos ao remover o agrafado.

- 5** Segure na pega do cartucho e instale o cartucho de agrafos na sua posição original dentro da unidade de brochura.

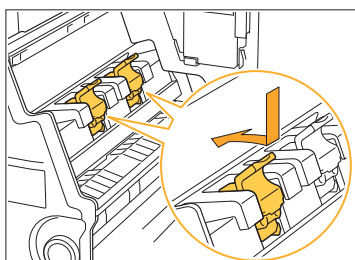

Certifique-se de que instala o cartucho de agrafos na posição alinhada com a marca ▲ na unidade de brochura.

- 6** Volte a colocar a unidade de brochura na respetiva posição original.

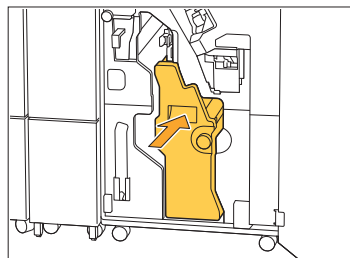

- 7** Feche a tampa.

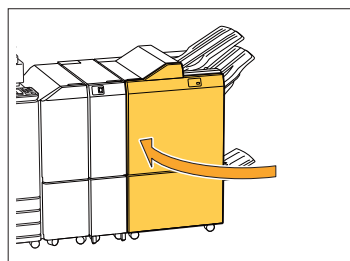

**Encravamentos do agrafador (Agrafador de offset)**

Se um agrafado ficar encravado dentro da máquina, siga o procedimento abaixo para removê-lo.

- 1** Abra a tampa dos agrafos.

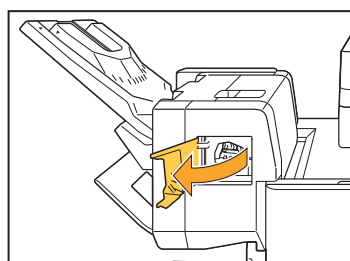

**2** Segure a pega do cartucho de agrafos e puxe-o para si.

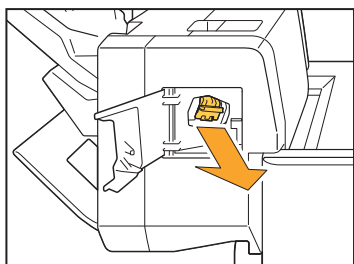

**3** Abra a tampa do cartucho de agrafos e retire o agrafado encravado.

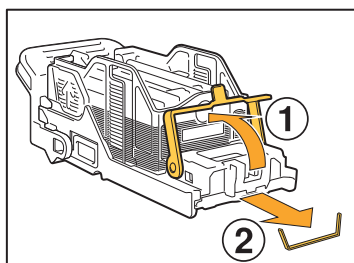

**⚠ CUIDADO**

Tenha cuidado em não ferir os seus dedos ao remover o agrafado.

**4** Volte a colocar o cartucho de agrafos na posição original.

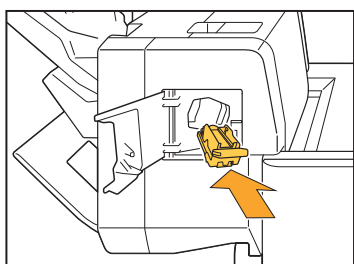

**5** Feche a tampa dos agrafos.

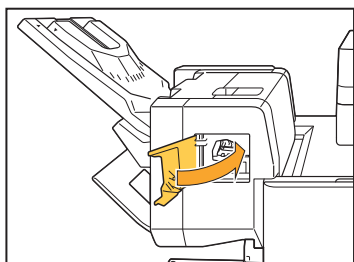

**A caixa de agrafos caiu (Finalizador multifunções)**

Se a caixa de agrafos caiu do cartucho devido a um ato não intencional como deixar cair o cartucho, siga o procedimento em baixo para resolver o problema.

**1** Abra a tampa do cartucho de agrafos e retire quaisquer agrafos encravados.

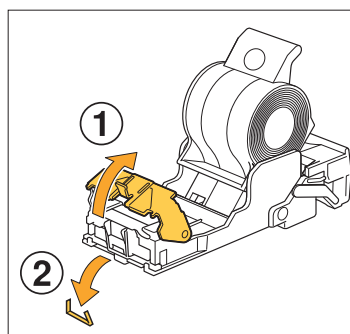

**⚠ CUIDADO**

Tenha cuidado em não ferir os seus dedos ao remover o agrafado.

Se a caixa dos agrafos tiver sido totalmente separada do cartucho devido a ter caído durante a operação, siga para o passo 3 depois do passo indicado em cima.

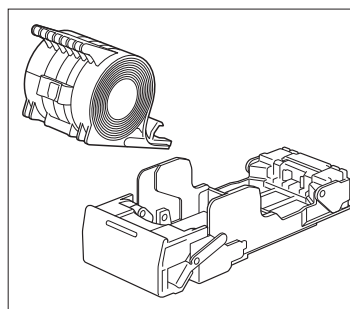

- 2** Retire a caixa dos agrafos do cartucho virado para cima enquanto empurra a alavanca na parte de trás do cartucho na direção da seta.

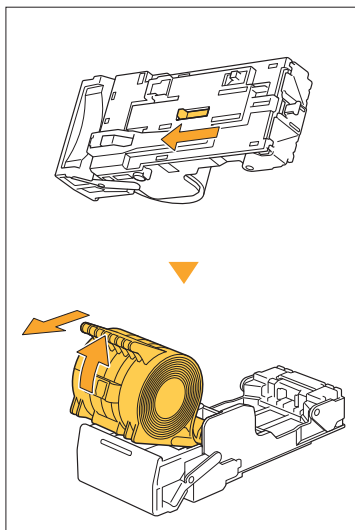

**! CUIDADO**

Ao deslocar a alavanca, tenha cuidado para não ferir as unhas e os dedos.

- 3** Corte a parte dos agrafos que projetam para fora da caixa dos agrafos.

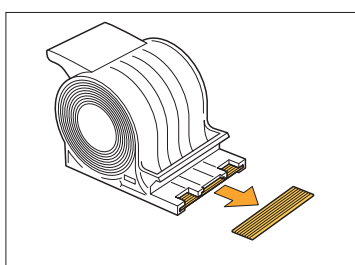

**! CUIDADO**

Tenha cuidado em não ferir os seu dedos ao remover o agrafos.

- 4** Confirme se ainda existem agrafos dentro do cartucho.

Se existirem ainda agrafos, retire-os do cartucho virado para cima enquanto empurra a alavanca na parte de trás do cartucho na direção da seta.

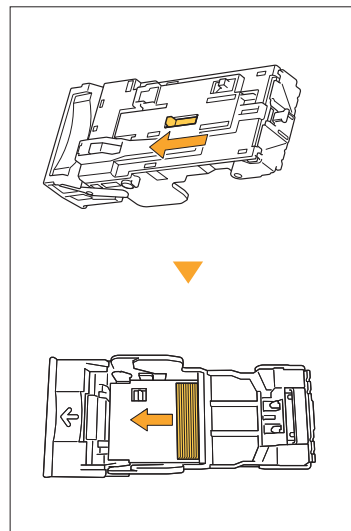

**! CUIDADO**

- Ao deslocar a alavanca, tenha cuidado para não ferir as unhas e os dedos.
- Tenha cuidado em não ferir os seu dedos ao remover o agrafos.

- 5** Insira a caixa dos agrafos no cartucho de agrafos.

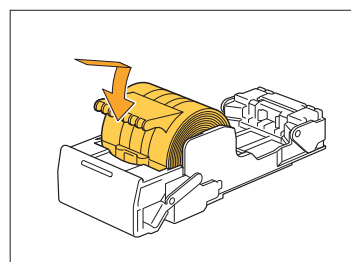

## Resolução de problemas do tabuleiro de alimentação

Esta secção descreve precauções para utilizar o tabuleiro de alimentação.

**? O papel está encravado no tabuleiro de alimentação. /O tabuleiro não pode ser retirado suavemente.**

Pode ser necessário puxar para fora o tabuleiro de alimentação para retirar papel encravado no outro extremo do tabuleiro de alimentação. Existe uma mola no lado direito do tabuleiro de alimentação. Ao retirar o tabuleiro, segure-o da forma mostrada abaixo, sem tocar na mola.



• Para segurar o tabuleiro com um equilíbrio adequado, coloque a sua mão direita na tampa dianteira do tabuleiro e coloque a sua mão esquerda à esquerda, próxima da parte traseira, na diagonal da sua mão direita. Se segurar a parte frontal com ambas as mãos e puxar o tabuleiro, a extremidade traseira pode cair devido ao peso do tabuleiro.

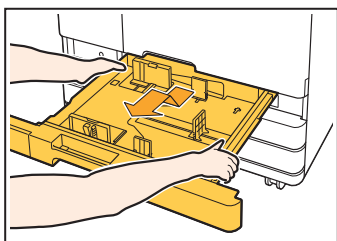

- 1 Puxe o tabuleiro até que pare.
- 2 Levante a parte da frente do tabuleiro na diagonal e para cima e puxe o tabuleiro para fora.
- 3 Remova o papel encravado.
- 4 Alinhe as saliências brancas de ambos os lados do tabuleiro com as guias e reinstale o tabuleiro.

Levante a parte da frente do tabuleiro na diagonal e para cima, e insira-o nos carris. De seguida, baixe o tabuleiro para a posição horizontal e empurre-o para dentro.

### Como carregar papel A3 (Ledger) e papel B4 (Legal)

Instale as guias de papel na posição certa para o tamanho de papel que está a utilizar. Para alterar a posição das guias de papel, aperte ambos os lados da guia de papel, deslize para fora e, de seguida, deslize para o orifício correto para o tamanho de papel pretendido.

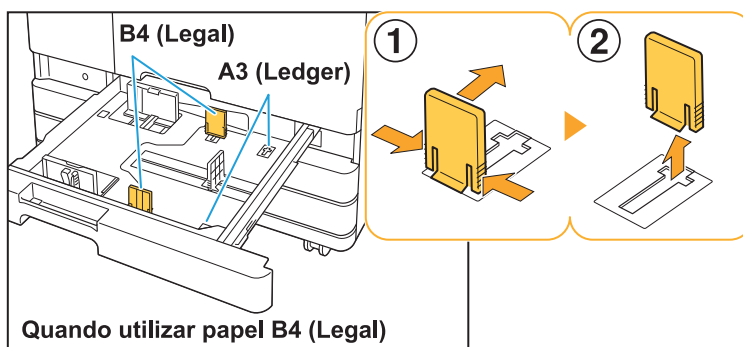

Quando utilizar papel B4 (Legal)



## Resolução de problemas no Alimentador de Alta Capacidade

Esta secção descreve como resolver problemas relacionados com o alimentador de alta capacidade opcional.

**? Embora o papel tenha acabado no alimentador de alta capacidade, o tabuleiro standard não desce para a sua posição mais baixa e fica a meio do caminho.**

Para baixar o tabuleiro standard, prima o botão de descida do tabuleiro standard.

Mantenha o botão de descida do tabuleiro standard pressionado para baixar o tabuleiro standard até à posição que pretender.



- A posição até à qual o tabuleiro standard será baixado quando o papel acaba ou quando o botão de descida do tabuleiro standard é premido pode ser definida no menu do administrador.

**? As guias de alimentação do papel não podem ser ajustadas e fazem com que o papel dobre, torça ou fique desalinhado.**

Se colocar uma grande quantidade de papel de uma vez, será difícil ajustar as guias de alimentação do papel para a posição correta. (O papel não fica alinhado porque está dobrado ou torcido.) Carregue apenas uma resma de papel e ajuste as guias de alimentação do papel antes de colocar o resto do papel. Para mais informações sobre a colocação de uma grande quantidade de papel de uma vez, consulte “Quando definir uma grande quantidade de papel de uma só vez” no “Manual do utilizador”.

## Resolução de problemas no Empilhador de Alta Capacidade

---

Esta secção descreve como resolver problemas relacionados com o empilhador de alta capacidade.

### O tabuleiro de empilhamento não desce e é difícil retirar as impressões.

Para baixar o tabuleiro de empilhamento, prima o botão de descida do tabuleiro de empilhamento. Se premir o botão de descida do tabuleiro de empilhamento, o tabuleiro de empilhamento descerá até à posição definida para o transportador (posição mais baixa).



- Premir o botão de descida do tabuleiro de empilhamento enquanto o tabuleiro de empilhamento está a descer provoca a paragem da descida do tabuleiro de empilhamento.
  - Não se esqueça de que deve premir o botão de descida do tabuleiro de empilhamento quando as tampas esquerda e direita estiverem fechadas.
  - A posição até à qual o tabuleiro de empilhamento será baixado quando um trabalho termina ou é interrompido pode ser definida no menu do administrador.
- 

### O tabuleiro de empilhamento desce sempre que um trabalho é impresso e não é possível imprimir continuamente.

**A posição até à qual o tabuleiro de empilhamento será baixado após a conclusão de um trabalho de impressão pode ser definida em [Para baixo para o transportador] / [Baixar para a posição especificada].**

O tabuleiro de empilhamento não descerá se [Não baixar] estiver definida como [Empilhador de Alta Capacidade] no menu do administrador. Contacte o administrador relativamente aos detalhes.

## Resolução de problemas no leitor de cartões IC

---

Esta secção descreve como resolver problemas comuns durante a utilização do leitor de cartões IC opcional.

### Não é possível iniciar sessão com o cartão IC.

**Outro cartão, como o cartão na mesma caixa de transporte, pode estar a interferir com o cartão IC que está a tentar utilizar.**

Se os cartões interferirem um com o outro, pode não ser possível iniciar sessão com o cartão IC.

**Pode não estar a colocar corretamente o cartão IC no leitor.**

Se o cartão IC estiver demasiado afastado do leitor de cartões IC, o cartão IC não é reconhecido, resultando numa falha de autenticação.

**O cabo USB do leitor de cartões IC pode não ter sido devidamente ligado.**

Se não estiver devidamente ligado, pode não ser possível iniciar sessão com o cartão IC.

**As informações no cartão IC podem não ter sido registadas na máquina.**

- O cartão IC deve ser previamente registado pelo administrador. Certifique-se de que o administrador registou o seu cartão IC.
- O atributo do servidor externo que é utilizado para a autenticação do cartão IC não está definido corretamente. Para mais informações sobre a medida a tomar, contacte o seu administrador.

### Falta um cartão IC registado.

**Contacte imediatamente o seu administrador.**

O cartão IC permite ao utilizador iniciar sessão na máquina e imprimir documentos. Se o cartão IC for utilizado por terceiros sem autorização, as atividades serão gravadas com o seu nome. Se se aperceber de que perdeu o cartão, contacte imediatamente o seu administrador.

2

## Outros problemas

### ? A tampa dianteira não abre.

A capa dianteira só pode ser aberta quando é necessário resolver um erro como substituição do tinteiro ou encravamento de papel.

Para abrir a tampa dianteira quando não ocorreu nenhum erro, prima [Desbloquear capa dianteira].

Ecrã [Início1] ► [Manutenção] ► [Desbloquear capa dianteira]

### ? O nome de utilizador correto não é mostrado ao tocar no botão de índice no ecrã [Login].

O administrador pode não ter configurado corretamente [Índice] em [Definição utilizador]. Contacte o administrador.

### ? Um trabalho com um código PIN não pode ser eliminado.

Para eliminar um trabalho com um código PIN sem introduzir o código PIN, precisa de fazer login como administrador. Contacte o administrador para eliminar o trabalho.

### ? A impressora não desperta automaticamente.

Se tentar imprimir num ambiente de rede onde a comunicação Wake On LAN não está ativada, a impressora não desperta automaticamente devido à definição do nível de inativação definido pelo administrador.

Clique em [Informações impres] no ecrã do controlador de impressão e configure [Ender MAC na impressora].

Ecrã de propriedades do controlador da impressora ► separador [Ambiente] ► [Informações impres]

Para mais informações, consulte “Wake On LAN” no “Manual do utilizador”. Caso contrário, contacte o seu administrador.

### ? O ecrã RISO Console não é apresentado.

O endereço IP da máquina pode não ter sido introduzido corretamente no navegador de Internet.

Introduza o endereço IP correto. Pode verificar o endereço IP da máquina tocando em [Informações do sistema] - [Info máquina] a partir do ecrã [Início1].

A máquina pode estar no estado de hibernação.

O nível de hibernação que o administrador configurou em [Def poupança energia] pode não lhe permitir ativar o RISO Console. Prima a tecla [Despertar] para colocar a máquina num estado operacional e, de seguida, ative o RISO Console. Para mais informações sobre a definição de poupança de energia, contacte o administrador.

### ? Alguns botões de modo não são apresentados no ecrã RISO Console.

O administrador pode não ter configurado corretamente o menu a ser apresentado no ecrã RISO Console utilizando a [Config. item visor consola].

Contacte o administrador.

### ? Como posso adicionar papel durante a impressão.

Prima a tecla [Estado trab.] no painel de operações. Toque em [Paper Info] no ecrã [Estado trab.] para apresentar o tabuleiro que está a alimentar papel. Quando pretende adicionar papel durante a impressão com a máquina, verifique o tabuleiro disponível neste ecrã.

**?** Não é possível imprimir a partir de um computador quando usa autenticação do servidor externo.

**Pode não ter registado um servidor LDAP em [Definição do servidor]**

Quando se encontra registado apenas o servidor Kerberos como contacto para autenticação, não é possível imprimir trabalhos enviados a partir de um computador.

Contacte o administrador.

## Não é possível alterar as definições do tabuleiro de alimentação.

O botão [Definição tabuleiro papel] pode estar desativado pelo administrador quando não é apresentado no ecrã [Seleção papel] do painel de operações

Contacte o administrador.

## Não é possível transferir o firmware.

Pode não haver espaço disponível suficiente no SSD interno na máquina.

Para transferir o firmware, o espaço disponível no SSD interno da máquina deve ser de, pelo menos, 1 GB. Elimine trabalhos desnecessários para libertar espaço.



- Pode verificar o espaço disponível do SSD interno, tocando em [Informações do sistema] - [Info máquina] a partir do ecrã [Início1].

## O ecrã [Entrada informações consumíveis] é apresentado.

Siga as instruções no ecrã para introduzir os valores definidos.

Para garantir uma qualidade de impressão ótima, o equipamento obtém informações dos tinteiros. Se não for possível obter as informações corretamente, introduza os valores adequados no ecrã [Entrada informações consumíveis].



- Se substituir os tinteiros ou premir a tecla [Power] no painel de operações para reiniciar a máquina, os valores definidos introduzidos no ecrã [Entrada informações consumíveis] desaparecem.  
Reconfigure as informações do tinteiro.

Se aparecer o ecrã [Entrada informações consumíveis], isso significa que foi instalado um tinteiro não RISO. Para continuar a utilizar o tinteiro não RISO, introduza os valores adequados conforme indicados na tabela seguinte.

Mensagem	Definição/Descrição	Valores definidos/Detalhes
Selecione uma definição de ajuste da temperatura para a tinta instalada.	Para poder usufruir de uma impressão ótima, defina o intervalo de monitorização da temperatura da tinta dentro do qual é possível imprimir.	[1] (30 °C - 40 °C) [2] (30 °C - 45 °C) [3] (25 °C - 45 °C) [4] (20 °C - 45 °C) [5] (20 °C - 40 °C)
Selecione uma operação de limpeza para a tinta instalada.	Defina o ciclo de limpeza da tinta maior possível que não provoque impressão defeituosa.  • Se o valor definido exceder o número máximo de folhas, aparece o ecrã de confirmação da definição do ciclo de limpeza.	[1] (500 a 700 folhas) [2] (500 a 1.500 folhas) [3] (500 a 3.000 folhas) [4] (500 a 5.000 folhas) [5] (500 a 5.000 folhas)  Os valores predefinidos são diferentes entre [4] e [5] apesar de os intervalos selecionáveis serem os mesmos. [4]: 2.000 folhas [5]: 3.000 folhas
Defina a data de expiração a tinta.	Especifique o ano e o mês para permitir a apresentação da mensagem que indica que a data de validade da tinta está próxima.	[Mês]: 1 - 12 [Ano] (últimos dois dígitos): 00 - 99

## Resolução de problemas para o Kit de PS opcional

Esta secção descreve como resolver problemas ligados ao controlador da impressora PostScript 3 e à impressão.

### ? Os ficheiros guardados numa unidade flash USB não são mostrados na impressora.

**Os ficheiros PDF podem ter sido guardados numa pasta criada pelo controlador da impressora GL.**

- Os ficheiros PDF guardados numa pasta criada pelo controlador da impressora GL não são mostrados no ecrã da lista de documentos da máquina.
- Guarde os ficheiros PDF diretamente na unidade flash USB sem criar uma pasta ou guarde-os numa pasta que criou antecipadamente.

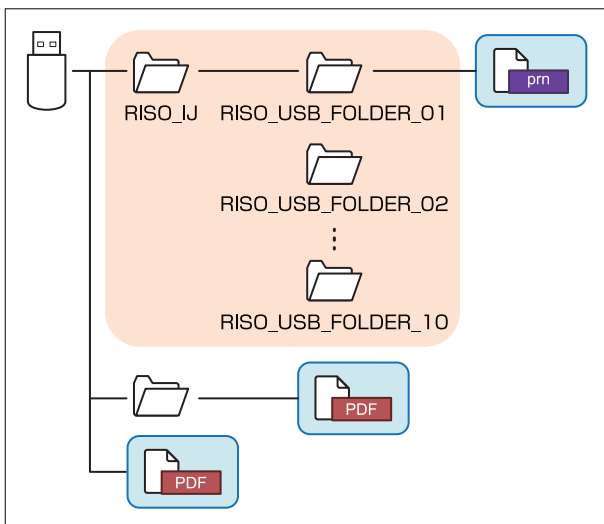

Os ficheiros dentro dos retângulos azuis apresentados em cima são mostrados na lista de documentos. Os ficheiros em alguns formatos de ficheiro como Word ou Excel não são mostrados no ecrã da lista de documentos.

### ? Demora muito tempo a imprimir ao utilizar Mac OS. / A impressão não pode ser efetuada com as atuais definições.

**A caixa de verificação [Agrupar páginas] pode ter sido selecionada na caixa de diálogo [Imprimir] da aplicação.**

Retire a marca de verificação de [Agrupar páginas] antes de imprimir.

### ? Ao utilizar Mac OS para imprimir um documento com múltiplas páginas, algumas delas são impressas num tamanho de papel incorreto.

**Os dados originais podem incluir vários tamanhos de papel.**

Ao imprimir dados originais que incluem vários tamanhos de papel, o tamanho de papel da primeira página é utilizado para as páginas restantes. Como resultado, as páginas com um tamanho diferente do tamanho da primeira página podem não ser impressas corretamente ou parte da imagem pode estar em falta.

### ? Quando imprimir um ficheiro PDF diretamente a partir de uma unidade flash USB, será impressa uma página com o texto "Implementation limit exceeded (Limite de implementação excedido)".

**O original tem imagens de alta resolução?**

Talvez não seja possível imprimir originais com imagens de alta resolução porque o processamento demora demasiado tempo. Recrie os originais com imagens de resolução inferior e envie os dados novamente. Se continuar a não conseguir imprimir, contacte o concessionário ou representante de assistência autorizado.





### Substituir o Cartucho de Agrafos

Quando acabam os agrafos, a impressão para e aparece uma mensagem no painel sensível ao toque. Respeite o procedimento que se segue para substituir o cartucho de agrafos.

#### Substituir o Cartucho de Agrafos R1 (Finalizador Multifunções)



• Mesmo que ainda existam alguns agrafos, a mensagem de substituição dos agrafos pode aparecer. Mesmo assim, substitua a caixa de agrafos de qualquer forma. Os agrafos restantes podem ser utilizados.

#### 1 Abra a tampa.

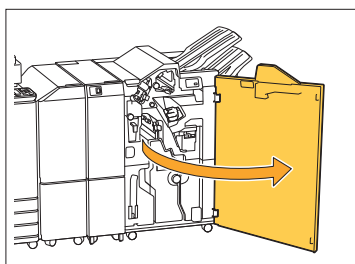

#### 2 Segure a pega do cartucho de agrafos e puxe-o para si.

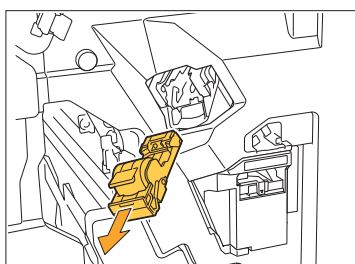

#### 3 Remova a caixa dos agrafos.

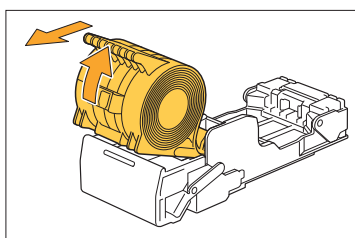

#### 4 Coloque uma nova caixa de agrafos no cartucho de agrafos.

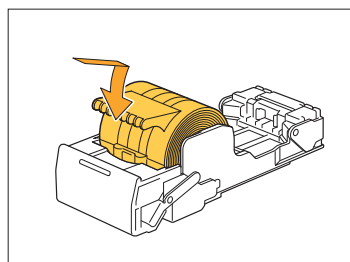

#### 5 Volte a colocar o cartucho de agrafos na posição original.

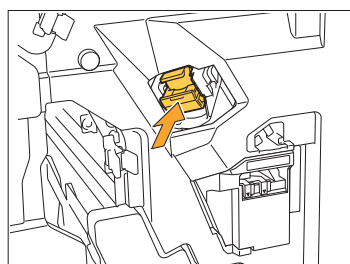

#### 6 Feche a tampa.

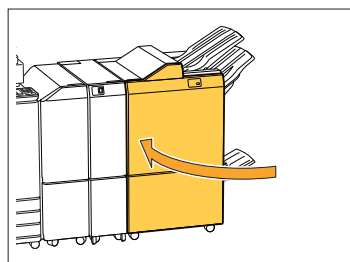

Substituir o Cartucho de Agrafos  
R2/R3  
(Finalizador Multifunções)

! • Mesmo que ainda existam alguns agrafos, a mensagem de substituição dos agrafos pode aparecer. Mesmo assim, substitua a caixa de agrafos de qualquer forma. Os agrafos restantes não poderão ser utilizados. Tenha isto em atenção.

1 Abra a tampa.

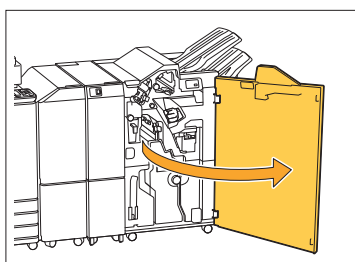

2 Puxe a unidade de brochura para fora na direção da frente.

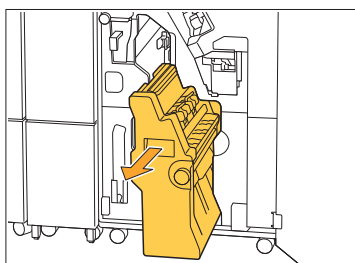

3 Retire o cartucho de agrafos, levantando-o, depois de o baixar ligeiramente, enquanto segura na respetiva pega.

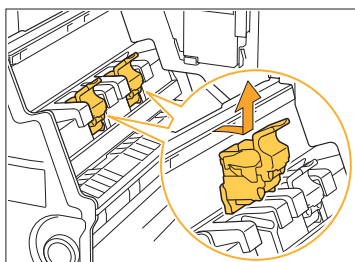

4 Mude a orientação do cartucho.

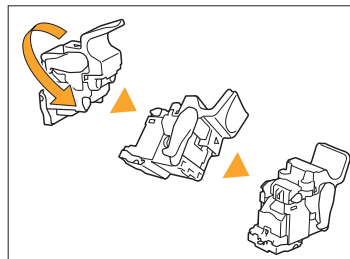

5 Pressione a área indicada pela seta ① para abrir a tampa do cartucho de agrafos.

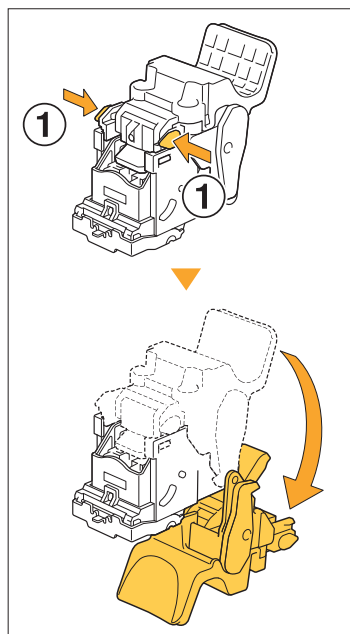

6 Prima a área indicada pela seta ① para libertar os ganchos e remova a caixa de agrafos.

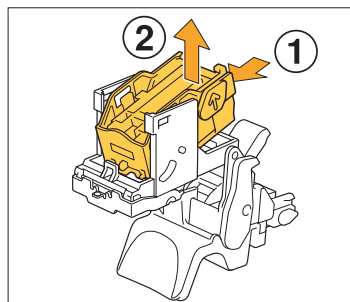

**7** Introduza a parte dianteira da nova caixa de agrafos no cartucho e, de seguida, introduza a parte traseira.

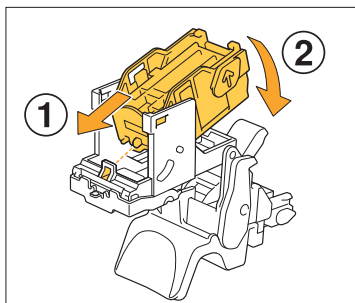

• Alinhe a projeção na extremidade dianteira da caixa de agrafos com o cartucho de agrafos.

**8** Feche a tampa do cartucho de agrafos.

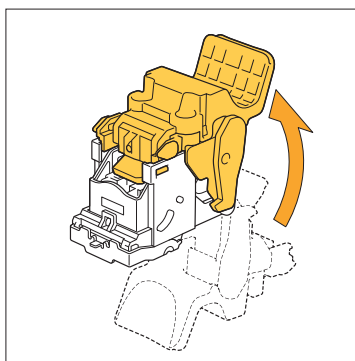

**9** Fixe o cartucho na unidade, segurando a respetiva pega.

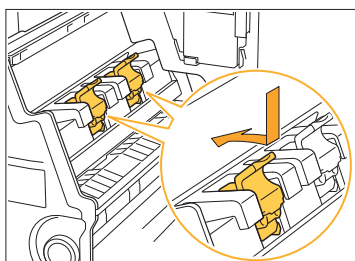

Ao fixar o cartucho, alinhe as marcas ▲ no cartucho e da unidade de brochura.

**10** Volte a colocar a unidade de brochura na respetiva posição original.

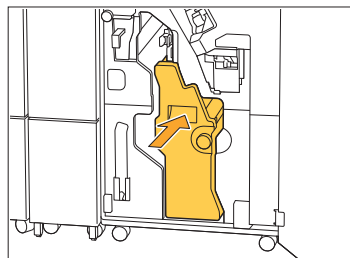

**11** Feche a tampa.

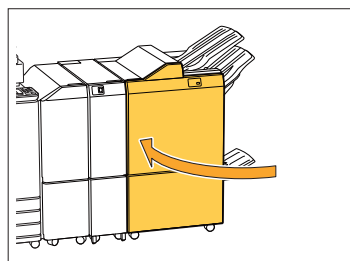

## Substituir o Cartucho de Agrafos (Agrafador de offset)



• Mesmo que ainda existam alguns agrafos, a mensagem de substituição dos agrafos pode aparecer. Mesmo assim, substitua a caixa de agrafos de qualquer forma. Os agrafos restantes podem ser utilizados.

### 1 Abra a tampa dos agrafos.

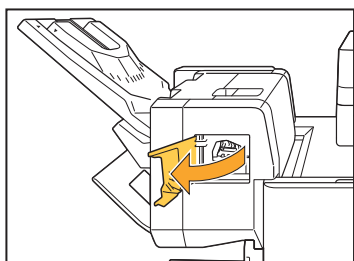

### 2 Segure a pega do cartucho de agrafos e puxe-o para si.

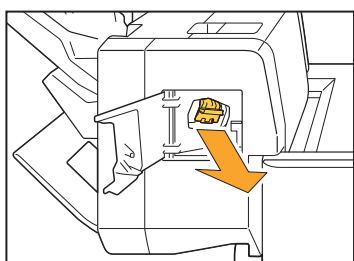

### 3 Prima as áreas indicadas pela seta ① para libertar os ganchos e remova a caixa de agrafos.

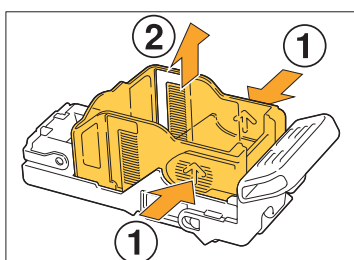

### 4 Introduza a parte dianteira da nova caixa de agrafos no cartucho e, de seguida, introduza a parte traseira.

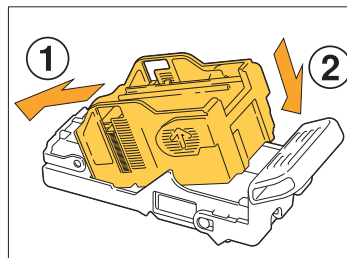

### 5 Volte a colocar o cartucho de agrafos na posição original.

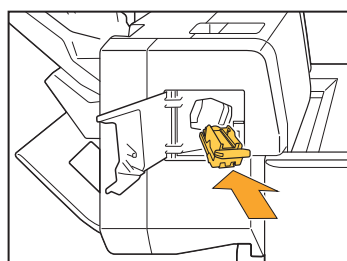

### 6 Feche a tampa dos agrafos.

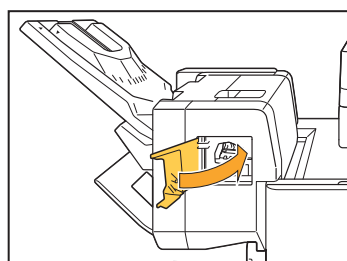

## Limpar a caixa de furação

Quando a caixa de furação ficar cheia de resíduos da furação, a impressão é interrompida e o painel sensível ao toque apresenta uma mensagem. Utilize o procedimento adequado para remover a caixa de furação e retire os resíduos da furação.



- Quando remover a caixa de furação, não se esqueça de eliminar todos os resíduos da furação. Se os resíduos da furação ficarem na caixa de furação, a caixa de furação ficará cheia antes de a mensagem de substituição aparecer e causará uma avaria.
- Certifique-se de que executa esta tarefa com a alimentação da máquina ligada (ON). Se a máquina não estiver ligada (ON), a máquina não reconhecerá que a caixa de furação está vazia. Se a máquina estiver no modo de suspensão, prima a tecla [Despertar] no painel de operações, antes da utilização.

3

### Remoção dos resíduos da furação

#### 1 Abra a tampa.

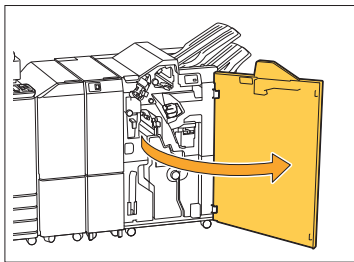

#### 2 Remova a caixa de furação puxando-a para a frente.

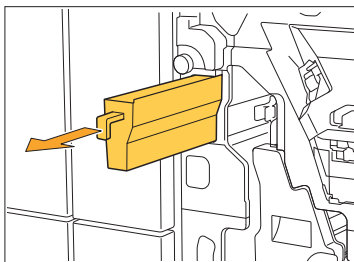

#### 3 Elimine todos os resíduos da furação.

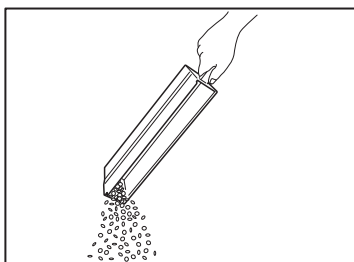

#### 4 Volte a colocar a caixa de furação na respetiva posição original.

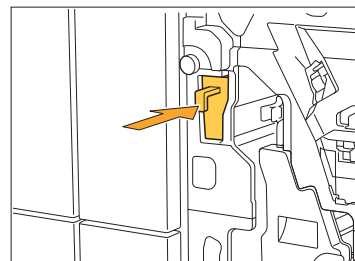

#### 5 Feche a tampa.

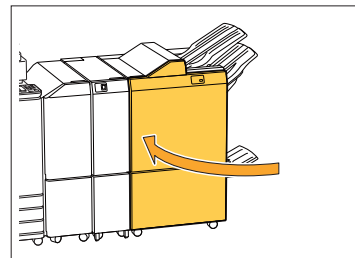

## Limpar a caixa de desperdício de agrafos

Quando a caixa de desperdício de agrafos ficar cheia de desperdício de agrafos, a impressão é interrompida e o painel sensível ao toque apresenta uma mensagem. Utilize o procedimento seguinte para remover a caixa de desperdício de agrafos e substitua por uma nova.

### Eliminar o resíduo de agrafos R5

#### 1 Abra a tampa.

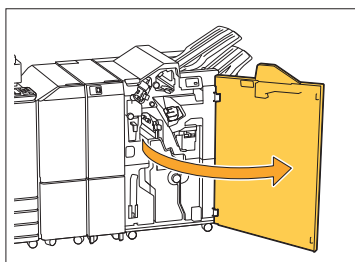

#### 2 Solte o trinco, deslocando a alavanca de bloqueio para a posição do ícone de desbloqueio (aberto) do lado esquerdo.

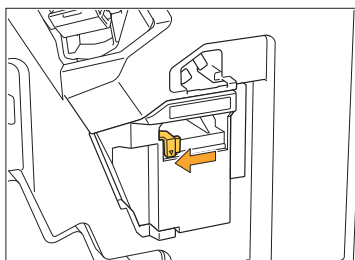

#### 3 Retire a caixa de desperdício de agrafos.

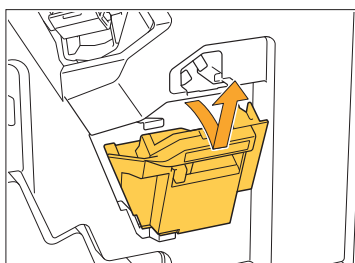

#### 4 Elimine a caixa de resíduo de agrafos.

#### 5 Fixe uma caixa de desperdício de agrafos nova.

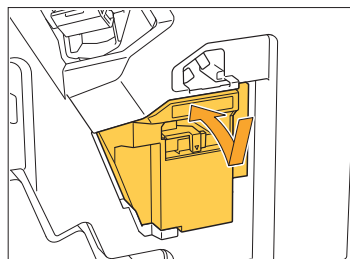

#### 6 Feche a tampa.

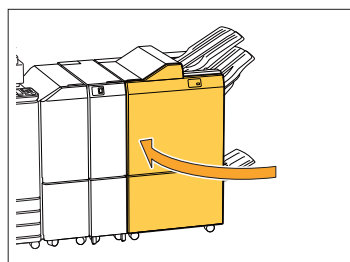

## Perguntas Simples

### É mostrada uma mensagem a indicar que um tinteiro deve ser substituído. Posso continuar a imprimir?

Não, não pode. A impressão é retomada após o tinteiro vazio ter sido substituído. Quando a impressão é parada devido a um tinteiro vazio, os dados do trabalho não serão perdidos.

### É possível carregar originais de tamanhos diferentes no ADF?

Pode digitalizar originais de tamanhos diferentes em conjunto, mas apenas se tiverem um dos lados com tamanho igual. Defina [Original tamanho misto] para [ON]. Para mais informações, consulte “Original tamanho misto” no “Manual do utilizador”.

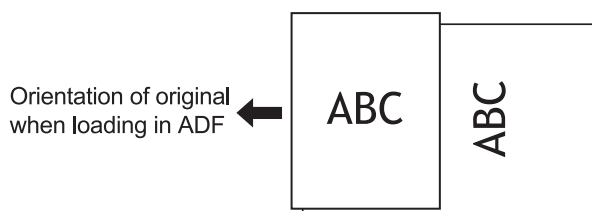

### Como posso desligar os sons da operação?

Os sons de confirmação e de erro podem ser ligados ou desligados na definição [Sinal sonoro] no menu do administrador. Contacte o administrador.

### Como deve ser carregado o original quando utilizar [Lado su cima] e [Lado sup esq] na definição [Orientação original]?

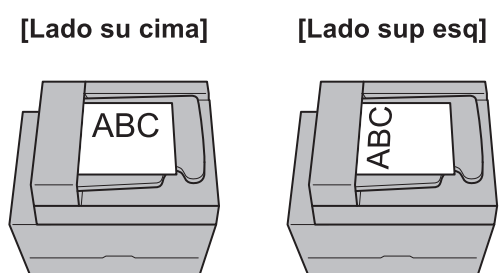

Carregue o original na mesma orientação como se estivesse a lê-lo.

Carregue o original com a parte superior da página no lado esquerdo.

### A máquina fechou a minha sessão embora não tenha efetuado qualquer ação.

A definição [Tmp fecho ses auto] foi configurada para [Definição de login] no menu do administrador. [Tmp fecho ses auto] pode ser definido para 10 a 3.600 segundos. Contacte o administrador.



### **Tenho que esperar antes de utilizar a máquina, uma vez que está sempre no estado de hibernação quando tento utilizá-la.**

A máquina entra automaticamente no estado inativo após um determinado período (1 a 60 minutos).

Para diminuir o tempo de transição do estado de hibernação para o estado pronto, defina [Consumo de energia (em Suspensão)] para [Standard] para [Definir poupança de energia] no menu do administrador.



### **Qual é a definição de [Saída desfasada]?**

Esta função permite que a máquina empilhe cada fascículo de documentos impressos ligeiramente afastados entre si quando saem, tornando-os fáceis de separar.

Esta definição está disponível quando o finalizador multifunções opcional, o agraphador de offset opcional ou o empilhador de alta capacidade opcional está ligado.



### **Consigo imprimir sem o cartão IC?**

Algumas definições [Método de log-in] configuradas pelo administrador podem permitir-lhe iniciar sessão, utilizando um cartão IC ou um código PIN. Consoante a definição, pode fazer login sem o cartão IC se introduzir o código PIN.

Contacte o administrador.



### **Posso imprimir sem uma margem?**

Não, não pode. As impressões têm sempre uma margem em branco, independentemente do tamanho dos dados.



### **O que é a função Armazenamento?**

A função Armazenamento permite que os originais digitalizados ou os dados de impressão sejam enviados de um computador para serem guardados no SSD interno desta máquina. Esta função é útil para guardar documentos que são impressos frequentemente.



### **Como posso verificar o estado atual de um trabalho ou os detalhes dos trabalhos concluídos?**

Prima a tecla [Estado trab.] no painel de operações. O ecrã [Estado trab.] é apresentado. Pode verificar os detalhes dos trabalhos a serem processados, trabalhos em espera e trabalhos concluídos.



### **Como posso verificar o endereço de IP da máquina e a versão de firmware?**

Pode verificá-los, tocando em [Informações do sistema] - [Info máquina] a partir do ecrã [Início1].



### **Como é que posso reduzir as manchas de tinta?**

Defina [Qualidade de imagem] para [Impressão CMY] no separador [Imagem] no ecrã do controlador da impressora.

A fixação da tinta melhorará e ajudará a impedir que a tinta seja transferida para as folhas adjacentes.





