

ComColor GL Series

9730/9730R
7430/7430R

Hướng dẫn này mô tả hành động cần thực hiện khi kẹt giấy hoặc xảy ra các sự cố khác.

Hướng dẫn Khắc phục Sự cố



THẬN TRỌNG

“Lưu ý về An toàn” được cung cấp trong Hướng dẫn sử dụng.
Hãy đảm bảo đọc kỹ các lưu ý này trước khi sử dụng.
Sau khi đọc hướng dẫn này, hãy lưu giữ hướng dẫn ở vị trí thuận tiện để tham khảo sau này.

Giới thiệu về Hướng dẫn này

Lời nói đầu

Cảm ơn bạn đã mua sản phẩm ComColor GL Series.

Hướng dẫn này mô tả các nguyên nhân tiềm ẩn và giải pháp cho các sự cố có thể xảy ra khi sử dụng máy này.

Hãy cất hướng dẫn này ở vị trí thuận tiện, như ở gần máy, để dễ tham khảo.

Các hướng dẫn sau đây đi kèm với máy này.

● Hướng dẫn nhanh

Hướng dẫn này mô tả các hoạt động cơ bản của máy và cách thay thế vật tư tiêu hao.

Hãy cất hướng dẫn này ở vị trí thuận tiện, như ở gần máy, để dễ tham khảo.

● Hướng dẫn Sử dụng

Hướng dẫn này mô tả các lưu ý khi xử lý và thông số kỹ thuật cũng như các thao tác và cài đặt của mỗi chức năng.

Hãy đọc hướng dẫn này để hiểu chi tiết hơn về máy.

● Hướng dẫn Quản trị

Hướng dẫn này mô tả các cài đặt của máy và thiết bị tùy chọn do quản trị viên cấu hình.

● Hướng dẫn Khắc phục Sự cố (hướng dẫn này)

Hướng dẫn này mô tả hành động cần thực hiện khi kẹt giấy hoặc xảy ra các sự cố khác.

Giới thiệu về Hướng dẫn này

(1) Không được sao chép toàn bộ hoặc một phần hướng dẫn này mà không có sự cho phép của RISO KAGAKU CORPORATION.

(2) Nội dung của hướng dẫn này có thể thay đổi mà không có thông báo trước do những cải tiến về sản phẩm.

(3) RISO KAGAKU CORPORATION sẽ không chịu trách nhiệm pháp lý về bất kỳ hậu quả nào do sử dụng hướng dẫn hoặc máy này.

Uy tín của Nhân hiệu

Microsoft, Windows, Windows Server, Internet Explorer và Microsoft Edge là những nhân hiệu đã đăng ký hoặc nhân hiệu của Microsoft Corporation ở Hoa Kỳ và/hoặc các quốc gia khác.

Mac, macOS, OS X và Safari là các nhân hiệu của Apple Inc.

Adobe, logo Adobe, PostScript và PostScript 3 là những nhân hiệu đã đăng ký hoặc nhân hiệu của Adobe ở Hoa Kỳ và/hoặc các quốc gia khác.

Linux® là nhân hiệu đã đăng ký của Linus Torvalds ở Hoa Kỳ và các quốc gia khác.

ColorSet là nhân hiệu của Monotype Imaging Inc. được đăng ký tại Văn phòng Sáng chế & Nhân hiệu Hoa Kỳ và có thể được đăng ký tại một số khu vực tài phán nhất định.

 RISO, ComColor và FORCEJET là nhân hiệu hoặc nhân hiệu đã đăng ký của RISO KAGAKU CORPORATION tại Hoa Kỳ và các quốc gia khác.

Tên công ty và/hoặc nhân hiệu khác là nhân hiệu đã đăng ký hoặc nhân hiệu của mỗi công ty tương ứng.

Biểu tượng, Ký hiệu và Ảnh chụp màn hình được Sử dụng trong Hướng dẫn này

■ Biểu tượng được Sử dụng trong Hướng dẫn này



Chỉ các cảnh báo thận trọng cần lưu ý để sử dụng máy này an toàn.



Chỉ những mục quan trọng cần lưu ý hoặc nghiêm cấm.



Chỉ thông tin hữu ích hoặc bổ sung.

■ Tên Phím và Nút

Tên của các phím và nút sau được biểu thị bằng dấu ngoặc vuông []:

- Các phím cứng trên bảng cảm ứng
- Các nút và mục hiển thị trên màn hình bảng cảm ứng
- Các nút và mục hiển thị trên cửa sổ máy tính

Ví dụ: Nhấn phím [Dừng].

■ Tên Thiết bị Tùy chọn

Trong hướng dẫn này, tên của thiết bị tùy chọn được mô tả bằng thuật ngữ chung sau đây. Tên cụ thể của từng mục trên thiết bị được sử dụng khi giải thích các tính năng riêng của thiết bị.

Tên được Sử dụng trong Hướng dẫn này	Thiết bị Tùy chọn
Khay Tiêu chuẩn	Bộ nạp sức chứa lớn
Khay xếp chồng*	Khay xếp chồng tự động kiểm soát
	Khay xếp chồng rộng
	Bộ xếp giấy sức chứa lớn

* Khay xếp chồng tùy chọn được kết nối vào bên phải máy.

■ Hình minh họa và các Quy trình Vận hành trong Hướng dẫn này

- Quy trình vận hành, ảnh chụp màn hình và hình minh họa trong hướng dẫn này dành cho ComColor GL9730/GL9730R được kết nối với máy quét tùy chọn.
- Ảnh chụp màn hình và hình minh họa trong hướng dẫn này có thể thay đổi theo model máy và môi trường sử dụng, bao gồm thiết bị tùy chọn được kết nối.

Nội dung

Giới thiệu về Hướng dẫn này	1
Biểu tượng, Ký hiệu và Ảnh chụp màn hình được Sử dụng trong Hướng dẫn này	2
Màn hình Bảng Cảm ứng	5
Màn hình [Trang chủ1]	5
Vùng Trạng thái	6
Biểu tượng Danh sách Lệnh	7
Chương 1 Thông báo	9
Thông báo Lỗi trên Bảng Cảm ứng	10
Ví dụ về Thông báo	10
Cuộc gọi Dịch vụ	10
Lỗi Thiết bị	11
Kẹt giấy	12
Lỗi Vật tư tiêu hao	12
Lỗi Lắp đặt	13
Cảnh báo	15
Thông tin	20
Chương 2 Khắc phục Sự cố	21
Kẹt Giấy	24
Lưu ý Khi lấy Giấy bị Kẹt ra	26
Kẹt Giấy Thường xuyên	27
Đường dẫn Nạp Giấy	29
Khắc phục Sự cố Thường gặp cho Máy này	32
Khắc phục Sự cố cho Trình điều khiển Máy in và chức năng In	37
Khắc phục Sự cố cho chức năng Sao chép	42
Khắc phục Sự cố cho chức năng Quét	44
Khắc phục Sự cố cho Bộ nhớ và USB	45
Khắc phục Sự cố cho Bộ hoàn thiện Đa chức năng và Bộ hoàn thiện Úp Xuống	47
Thiết bị dập ghim bị kẹt (Bộ hoàn thiện đa chức năng)	49
Thiết bị dập ghim bị kẹt (Bộ hoàn thiện Úp Xuống)	50
Hộp Đựng ghim bị Rơi Ra ngoài (Bộ hoàn thiện Đa chức năng)	51
Khắc phục Sự cố cho Khay Nạp	53

Khắc phục Sự cố cho Bộ nạp Sức chứa Lớn	54
Khắc phục Sự cố cho Bộ xếp giấy Sức chứa Lớn	55
Khắc phục Sự cố cho Đầu đọc Thẻ IC	56
Sự cố Khác	57
Khắc phục Sự cố cho Bộ PS Tùy chọn	59
Chương 3 Bảo trì	61
Thay Hộp Ghim dập	61
Thay Hộp Ghim dập R1 (Bộ hoàn thiện Đa chức năng)	61
Thay Hộp Ghim dập R2/R3 (Bộ hoàn thiện Đa chức năng)	62
Thay Hộp Ghim dập (Bộ hoàn thiện Úp Xuống)	64
Vệ sinh Hộp Đục lỗ	65
Loại bỏ Rác Đục lỗ	65
Vệ sinh Hộp Ghim dập Hồng	66
Thải bỏ Ghim dập Hồng R5	66
Câu hỏi Đơn giản	67

Màn hình Bảng Cảm ứng

Bảng cảm ứng cho phép bạn thực hiện các thao tác và kiểm tra trạng thái hiện tại của máy. Sử dụng thông tin được mô tả trong phần này để giúp khắc phục sự cố.

Màn hình [Trang chủ1]

Trên màn hình [Trang chủ1], nhấn một nút chế độ để truy cập phần cài đặt và chức năng cho chế độ đó. Bạn có thể kiểm tra thông tin được mô tả bên dưới ở từng nút chế độ hoặc trên màn hình [TT H.thống].

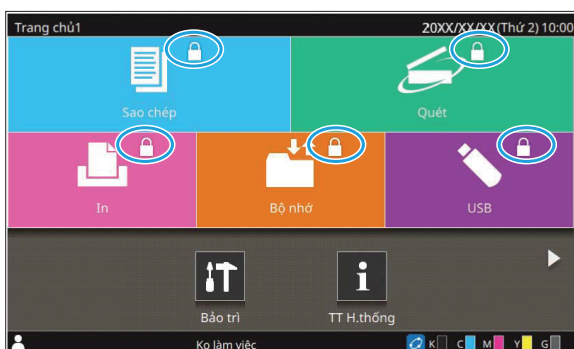

Khi biểu tượng khóa hiển thị ở góc trên bên phải của nút chế độ

Biểu tượng khóa hiển thị trên nút chế độ cho biết bạn phải đăng nhập để truy cập chế độ đó.

- Quản trị viên cấu hình cài đặt có hoặc không yêu cầu đăng nhập người dùng cho từng chế độ.

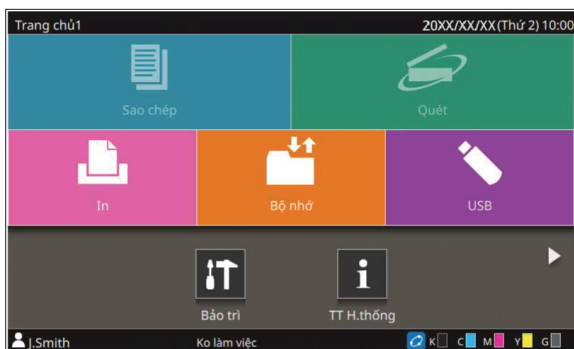

Khi một nút chế độ có màu xám

Các nút chế độ mà người dùng hiện tại không được phép sử dụng có màu xám.

- Quản trị viên cấu hình quyền truy cập chế độ cho mỗi người dùng.

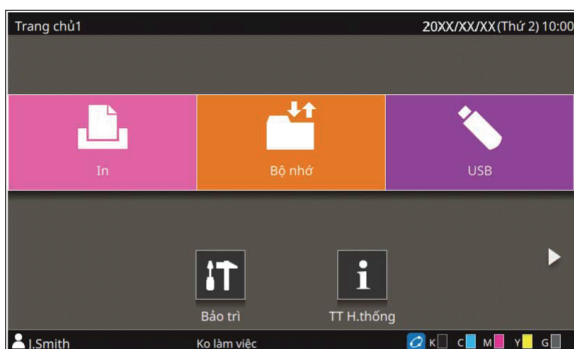

Khi một nút chế độ không hiển thị

Nếu quản trị viên đặt một nút chế độ thành [OFF] trong [Tùy chỉnh Màn hình Chính] thì nút chế độ đó sẽ không hiển thị.



- [Menu Admin] chỉ hiển thị khi người dùng đăng nhập với tư cách quản trị viên.
- Tùy theo trạng thái kết nối hoặc cài đặt của thiết bị, các nút cho từng chế độ có thể không được hiển thị.

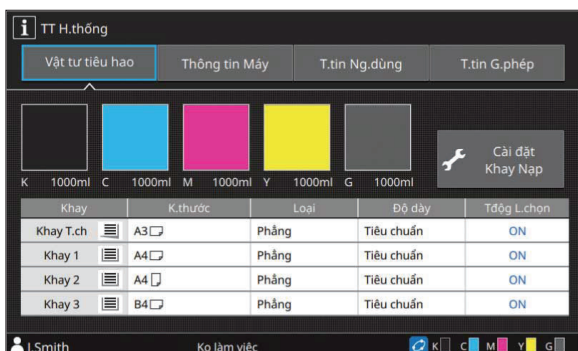

Màn hình [TT H.thống]

Bạn có thể chạm vào [TT H.thống] trên màn hình [Trang chủ1] để kiểm tra thông tin về vật tư tiêu hao, máy, người dùng và giấy phép. Màn hình [Vật tư tiêu hao] hiển thị trạng thái của mực và giấy.



- [T.tin Ng.dùng] chỉ hiển thị khi người dùng đã đăng nhập.

Vùng Trạng thái

Thông tin được mô tả bên dưới hiển thị trong thanh trạng thái trên bảng cảm ứng.



① Tên người dùng

Tên của người dùng hiện đã đăng nhập hiển thị.

② Trạng thái máy in

Trạng thái hiện tại của máy được biểu thị bằng một dòng mô tả như [Ko làm việc], [Đang in], [Lỗi] hoặc [Một số Thiết bị Ko khả dụng].

③ Ngoại tuyến

Biểu tượng này hiển thị khi bạn đặt [Online/Offline] thành [OFF]. Trong khi biểu tượng này hiển thị, máy không nhận lệnh.

④ Biểu tượng liên kết FORCEJET™

Biểu tượng này cho biết tất cả các bộ phận bắt buộc phải có để in có đang hoạt động chính xác hay không.

Màn hình sẽ thay đổi tùy theo vật tư tiêu hao hoặc chi tiết được cấu hình.

- (ON): Sử dụng mực của RISO
- (ON): Sử dụng mực không phải của RISO (Thông tin về vật tư tiêu hao được nhập.)
- (nhấp nháy): Sử dụng mực không phải của RISO (Thông tin về vật tư tiêu hao không được nhập.)

Để biết thêm thông tin về việc cài đặt thông tin mực, hãy xem “Màn hình [Mục nhập Th.tin Hàng tiêu dùng] hiển thị.” (tr.58).

⑤ Chỉ báo lượng mực còn lại

Thanh hiển thị của từng mực cho biết lượng mực còn lại. Khi thanh bắt đầu nhấp nháy, đó là lúc cần phải thay hộp mực. Hãy chuẩn bị hộp mực mới cho màu nhấp nháy.



- Lượng mực còn lại không thể hiển thị khi dùng mực không phải của RISO. [-] hiển thị thay cho chỉ báo lượng mực còn lại.

Biểu tượng Danh sách Lệnh

Danh sách lệnh trên màn hình [Đã xong] hiển thị các biểu tượng sau tương ứng với loại lệnh, cùng với tên tài liệu/tên lệnh.

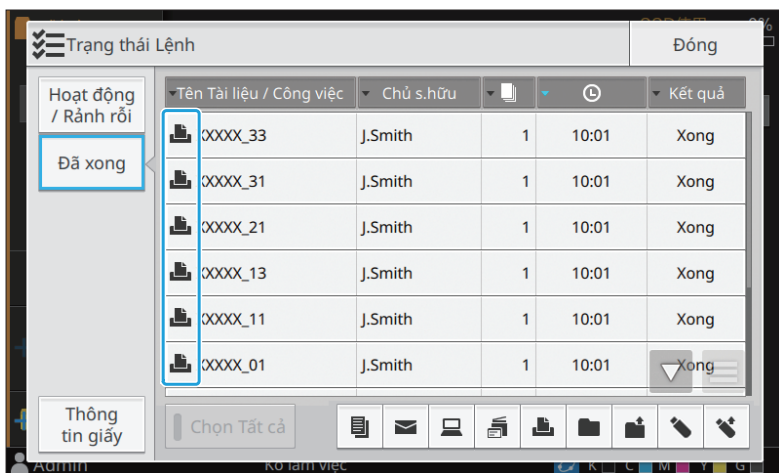

Biểu tượng	Loại Lệnh
	Lệnh sao chép
	Lệnh in
	Lệnh quét (Thư)
	Lệnh quét (PC)
	Lệnh quét (Bảng điều khiển)
	Lệnh lưu trữ (Lưu)
	Lệnh lưu trữ (Tải)
	Lệnh USB (Lưu)
	Lệnh USB (Tải)
	Lệnh có mã PIN
	Lệnh PS
	Lệnh bị hỏng (Dữ liệu bị hỏng hoặc dữ liệu có sự cố)

Chương 1 Thông báo

Chương trình mô tả lý do đèn LED lỗi nhấp nháy trên bảng vận hành và thông báo lỗi xuất hiện trên bảng cảm ứng, kèm theo hành động cần thực hiện.

Khi thông báo hiển thị, hãy khắc phục sự cố theo hướng dẫn trong thông báo.

Đèn LED lỗi trên bảng vận hành

Khi xảy ra lỗi, đèn LED lỗi sẽ nhấp nháy màu đỏ.

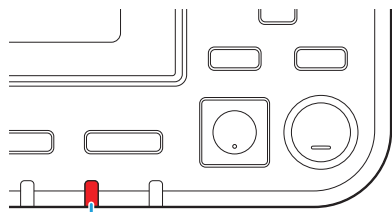

Đèn LED báo Lỗi

Đèn LED Máy quét

Khi xảy ra lỗi với máy quét, đèn LED máy quét sẽ nhấp nháy màu đỏ.

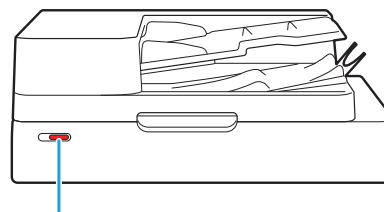

Đèn LED Máy quét

Đèn LED Báo Kẹt Giấy

Khi xảy ra hiện tượng kẹt giấy trong bộ hoàn thiện đa chức năng, đèn LED của bảng sẽ sáng lên màu đỏ.

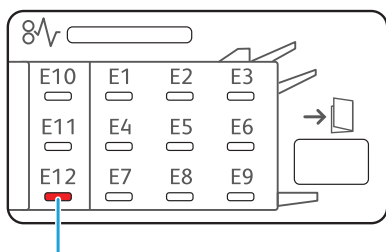

Đèn LED Báo Kẹt Giấy

Thông báo Lỗi trên Bảng Cảm ứng

Mô tả sự cố và hướng dẫn khắc phục sự cố sẽ hiển thị, như hình minh họa bên dưới.

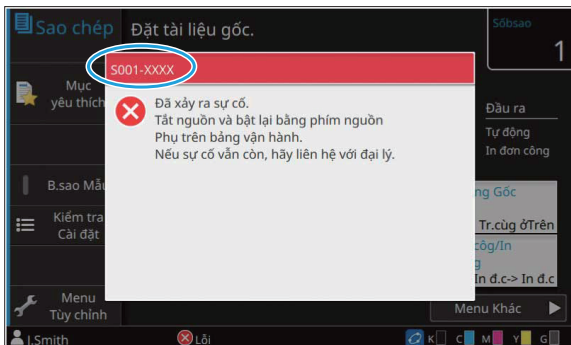

- Mã lỗi ở dạng chữ và số sẽ hiển thị ở đầu màn hình thông báo lỗi. Hãy nhớ đề cập tới mã lỗi này khi liên hệ với đại diện dịch vụ của bạn.
 - Chữ cái đầu tiên của mã lỗi cho biết loại sự cố.
 - Các số khác nhau tùy theo vị trí xảy ra sự cố.

Ví dụ về Thông báo

Sau đây là các ví dụ về thông báo lỗi. Làm theo hướng dẫn trong thông báo hiển thị để khắc phục sự cố.



- Các nút [Hủy] và [Tiếp tục] có thể hiển thị trên một số màn hình thông báo. Chạm vào [Hủy] để dừng thao tác hiện tại. Chạm vào [Tiếp tục] để tiếp tục thao tác hiện tại.

<S000-0000>Cuộc gọi Dịch vụ

Các thông báo lỗi sau sẽ được hiển thị khi cần có đại diện dịch vụ để kiểm tra hoặc sửa chữa máy.

Thông báo	Hành động cần Thực hiện
Đã xảy ra sự cố. Nhấn phím Đặt lại hoặc tắt nguồn và bật lại bằng phím nguồn Phụ trên bảng vận hành. Nếu sự cố vẫn còn, hãy liên hệ với đại lý.	Đã xảy ra sự cố. Nhấn phím [Đặt lại] trên bảng vận hành. Nếu cách này không khắc phục được sự cố, hãy nhấn phím [Nguồn] trên bảng vận hành để khởi động lại máy. Nếu hai thao tác khôi phục trên không xử lý được lỗi, hãy liên hệ với đại lý hoặc đại diện dịch vụ được ủy quyền của bạn. Hãy nhớ đề cập tới mã lỗi hiển thị trên bảng cảm ứng khi liên hệ với đại lý hoặc đại diện dịch vụ được ủy quyền của bạn.
Không đủ dung lượng trong bộ nhớ. Tắt nguồn và bật lại bằng phím nguồn Phụ trên bảng vận hành.	Không thể sử dụng máy vì không có đủ dung lượng trống trên ổ cứng thể rắn (SSD) nội bộ. Nhấn phím [Nguồn] trên bảng vận hành để khởi động lại máy. Nếu việc này không khắc phục được sự cố, hãy liên hệ với đại lý hoặc đại diện dịch vụ được ủy quyền của bạn. Hãy nhớ đề cập tới mã lỗi hiển thị trên bảng cảm ứng khi liên hệ với đại lý hoặc đại diện dịch vụ được ủy quyền của bạn.

<U000-0000>Lỗi Thiết bị

Các thông báo lỗi sau sẽ hiển thị khi cần có đại diện dịch vụ để tiến hành sửa chữa.

Thông báo	Hành động cần Thực hiện
Đã xảy ra sự cố trên khay tiêu chuẩn. Bạn có thể sử dụng khay khác để tiếp tục in.	Đã xảy ra sự cố với khay tiêu chuẩn. Chạm vào [Th.đổi Khay] và chỉ định khay giấy khác.
Đã xảy ra sự cố trên khay giấy (khay bổ sung). Bạn có thể sử dụng khay tiêu chuẩn (một khay khác) để tiếp tục in.	Đã xảy ra sự cố với khay nạp. Chạm vào [Th.đổi Khay] và chỉ định khay tiêu chuẩn (một khay khác) làm khay giấy.
Đã xảy ra sự cố trên khay nạp 1 (khay nạp 2, khay nạp 3). Để giải quyết sự cố, lấy giấy bị kẹt ra. Bạn có thể sử dụng khay khác để tiếp tục in.	Đã xảy ra kẹt giấy ở khay nạp. Hãy xem phần “Khắc phục Sự cố cho Khay Nạp” (tr.53) và lấy giấy bị kẹt ra. Để tiếp tục in với khay khác, hãy chạm vào [Th.đổi Khay] và chỉ định một khay giấy khác.
Đã xảy ra sự cố trên khay nạp 1 (khay nạp 2, khay nạp 3). Để giải quyết sự cố, lấy giấy bị kẹt ra rồi nhấn phím Đặt lại. Có thể in bằng khay khác.	Đã xảy ra kẹt giấy ở khay nạp. Hãy xem “Khắc phục Sự cố cho Khay Nạp” (tr.53) để biết cách lấy giấy bị kẹt ra khỏi máy và nhấn phím [Đặt lại] trên bảng vận hành. Nếu cách này không khắc phục được sự cố, hãy nhấn phím [Nguồn] trên bảng vận hành để khởi động lại máy. Nếu hai thao tác khôi phục trên không xử lý được lỗi, hãy liên hệ với đại lý hoặc đại diện dịch vụ được ủy quyền của bạn. Hãy nhớ đề cập tới mã lỗi hiển thị trên bảng cảm ứng khi liên hệ với đại lý hoặc đại diện dịch vụ được ủy quyền của bạn. Để tiếp tục in bằng khay giấy khác, hãy nhấn phím [Đặt lại] trên bảng vận hành, thay đổi các cài đặt và gửi dữ liệu.
Đã xảy ra lỗi trên Khay bổ sung. Nhấn phím đặt lại hoặc tắt nguồn và bật lại trên panen điều khiển. Nếu không thể khôi phục, hãy liên hệ với nhà cung cấp dịch vụ.	Đã xảy ra kẹt giấy ở khay bổ sung. Để tiếp tục in bằng một khay khác, hãy nhấn phím [Đặt lại] và tiếp tục các thao tác. Nếu việc này không khắc phục được sự cố, hãy liên hệ với đại lý hoặc đại diện dịch vụ được ủy quyền của bạn. Hãy nhớ đề cập tới mã lỗi hiển thị trên bảng cảm ứng khi liên hệ với đại lý hoặc đại diện dịch vụ được ủy quyền của bạn.
Đã xảy ra sự cố trên khay giấy ra. Bạn có thể sử dụng khay giấy ra khác để tiếp tục in.	Đã xảy ra sự cố khi giấy được chuyển ra khay úp xuống hoặc bộ hoàn thiện úp xuống. Chạm vào [TđKhayGiấyra] và chỉ định khay giấy ra khác.
Đã xảy ra sự cố trên tùy chọn giấy ra. Bạn có thể sử dụng khay giấy ra khác để tiếp tục in.	Đã xảy ra sự cố khi giấy được chuyển ra bộ hoàn thiện đa chức năng hoặc khay xếp chồng. Chạm vào [TđKhayGiấyra] và chỉ định khay giấy ra khác.
Bộ điều khiển ngoài có lỗi. Kiểm tra.	Đã xảy ra lỗi với bộ điều khiển in (ComColor Express FS2100C) hoặc bộ điều khiển in không được kết nối đúng cách. Nhấn phím [Đặt lại] trên bảng vận hành để tắt màn hình thông báo lỗi và kiểm tra đèn LED chỉ báo của bộ điều khiển in và đường kết nối cáp.

<X000-0000>Kẹt giấy

Các thông báo lỗi này hiển thị khi xảy ra kẹt giấy.

Thông báo	Hành động cần Thực hiện
Các nút cho biết vị trí kẹt giấy. Để hiển thị cách khắc phục, chạm vào nút.	Giấy bị kẹt bên trong máy hoặc không có giấy được nạp hay đã nạp nhiều tờ giấy chồng chéo vào máy. Chạm vào nút biểu thị vị trí kẹt giấy để hiển thị cách lấy giấy bị kẹt ra và làm theo hướng dẫn. Để biết thêm thông tin, hãy xem “Uninstalling the Printer Driver” (Kẹt Giấy).

<Y000-0000>Lỗi Vật tư tiêu hao

Các thông báo lỗi này hiển thị khi đã đến lúc thay vật tư tiêu hao hoặc các bộ phận cần thay thế định kỳ.

Thông báo	Hành động cần Thực hiện
Thêm ghim dập vào Bộ hoàn thiện Úp xuống.	Không còn ghim dập trong bộ hoàn thiện úp xuống. Hãy xem phần “Thay Hộp Ghim dập” (tr.61) và làm theo quy trình để thay hộp ghim dập.
Bụi đục lỗ trg bộ hoàn thiện đã đầy. Mở nắp trước của bộ h.thiện rồi loại bỏ bụi đục lỗ.	Hộp đục lỗ sẽ chứa đầy rác đục lỗ. Hãy xem “Vệ sinh Hộp Đục lỗ” (tr.65) và loại bỏ hết rác đục lỗ.
Mở cửa trước của bộ hoàn thiện rồi thêm ghim dập.	Không còn ghim dập trong bộ hoàn thiện đa chức năng. Hãy xem “Thay Hộp Ghim dập” (tr.61) và thêm dập ghim.
Mở cửa trước của bộ hoàn thiện rồi thêm ghim dập (phía trước, mặt sau) để dập ghim sách nhỏ.	
Thay hộp mực. Không đặt phần đã tháo để ngăn lỗi.	Thay hộp mực được hiển thị bằng hộp mới. Để biết thêm thông tin, hãy xem phần “Thay thế Hộp mực” trong “Hướng dẫn Sử dụng”.
Ngày hết hạn của hộp mực đã kết thúc. Hãy thay thế hộp mực.	
Thùng ghim rác trong Bộ hoàn thiện đã đầy. Mở nắp trước của bộ hoàn thiện và loại bỏ ghim rác.	Hộp dập ghim hỏng chứa đầy dập ghim hỏng. Để biết thêm thông tin, hãy xem “Vệ sinh Hộp Ghim dập Hỏng” (tr.66).

<Z000-0000>Lỗi Lắp đặt

Những thông báo lỗi sau sẽ xuất hiện khi chưa đóng khít nắp hoặc khay hoặc lắp hộp mực không đúng cách.

Thông báo	Hành động cần Thực hiện
Đặt hộp mực.	Chưa lắp hộp mực nào hoặc hộp mực đã lắp không phải là mực của RISO. Lắp hộp mực của RISO vào hoặc liên hệ với quản trị viên của bạn.
Đã đặt mực màu khác. Thay hộp mực.	Loại hoặc màu của hộp mực đã lắp không đúng. Kiểm tra vị trí lắp cũng như màu và loại của hộp mực đã lắp, rồi lắp hộp mực theo đúng cách.
Hộp mực không đúng. Thay hộp mực.	Nếu hộp mực đã lắp chưa đúng, hãy tháo ra, lau sạch cổng tra mực, đậy nắp và lắp hộp mực vào ở vị trí nằm ngang theo đúng hướng.

Kiểm tra Bộ Tách giấy.

Bộ tách giấy được lắp chưa đúng.
Lắp lại bộ tách giấy.

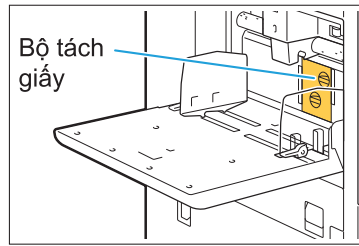

Lắp bộ tách giấy

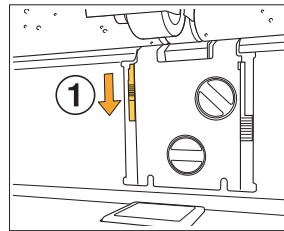

- 1 Hạ nút khóa bộ tách giấy xuống (①) để mở khóa bộ tách giấy.

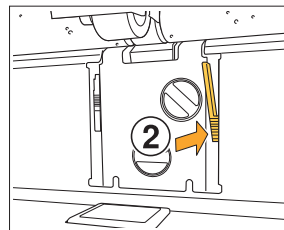

- 2 Nhấn cần nhả bộ tách giấy (②) và lấy bộ tách giấy ra.

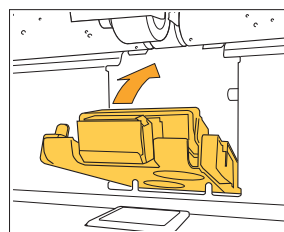
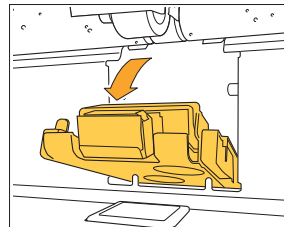

- 3 Lắp lại bộ tách giấy.



- Đảm bảo bộ tách giấy được lắp vào hoàn toàn.

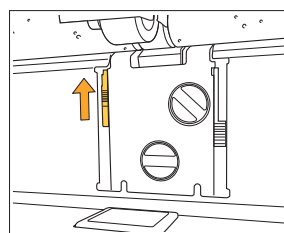

- 4 Nâng nút khóa bộ tách giấy lên để khóa bộ tách giấy.
Nếu nút khóa bộ tách giấy không thể khóa được thì bộ tách giấy chưa được lắp vào hoàn toàn.
Đảm bảo bộ tách giấy được lắp vào hoàn toàn.

Chưa đặt khay xếp chồng của Bộ xếp chồng dung lượng lớn. Đặt khay xếp chồng.

Khay xếp chồng không được đặt ở bộ xếp giấy sức chứa lớn.
Sau khi đặt khay xếp chồng vào bàn trượt, hãy đưa khay này trở lại bộ xếp giấy sức chứa lớn.

<W000-0000> Cảnh báo

Những thông báo cảnh báo sau sẽ hiển thị khi hết giấy, khay giấy ra đầy, thiết bị ngoại vi không được kết nối hoặc có sự cố khác.

Thông báo	Hành động cần Thực hiện
Đặt giấy.	Giấy đã chỉ định cho lệnh không được nạp vào khay có sẵn để chọn tự động. Nạp loại và khổ giấy tương ứng vào khay có sẵn để chọn tự động. Nếu không, hãy chạm vào [Th.đổi Khay] và thay đổi [Chọn Giấy] thành cài đặt khác với [Tự động] hoặc bật [Tđộng L.chọn] cho khay được nạp giấy đã chỉ định.
Tự động lựa chọn khay không khả dụng. Chọn khay giấy rồi nhấn phím Bắt đầu.	Tự động lựa chọn không được thực hiện nếu không được bật cho bất kỳ khay nào, kể cả khi lựa chọn khay giấy được đặt thành [Tự động]. Chạm vào [Chọn Giấy] và chọn khay hoặc bật [Tđộng L.chọn] cho khay được yêu cầu.
Khổ giấy này có thể chưa đúng. Kiểm tra dẫn hướng giấy khay tiêu chuẩn, khay hoặc cài đặt khổ giấy.	Khổ giấy đã chỉ định cho lệnh không được nạp. Nạp khổ giấy đã chỉ định. Nếu không, hãy chạm vào [Th.đổi Khay] và bật [Tđộng L.chọn] cho khay được nạp giấy đã chỉ định.
Khay Tiêu chuẩn (Khay Nạp 1, Khay Nạp 2, Khay Nạp 3, Khay Bỏ sung) không khả dụng. Bạn có thể sử dụng khay khác để tiếp tục in.	Đã xảy ra sự cố với khay tiêu chuẩn (với khay nạp 1, khay nạp 2, khay nạp 3 hoặc khay bỏ sung). Chạm vào [Th.đổi Khay] và chỉ định một khay giấy khác không xảy ra lỗi.
Tên lệnh: Không thể xuất khổ giấy này ra khay được chỉ định. Thay đổi khay giấy ra hoặc khổ giấy. (Lệnh đã bị xóa.)	Chạm vào [Đóng], thay đổi cài đặt và gửi lại dữ liệu. Để biết thêm thông tin về các khổ giấy có thể sử dụng với từng khay, hãy xem "Giấy In" trong "Hướng dẫn Sử dụng".
Không thể xuất khổ giấy này ra khay giấy ra hiện tại. Kiểm tra hướng hoặc cài đặt của giấy đã đặt.	Chạm vào [Đóng], thay đổi cài đặt và gửi lại dữ liệu. Để biết thêm thông tin về các khổ giấy có thể sử dụng với khay giấy ra, hãy xem "Giấy In" trong "Hướng dẫn Sử dụng".
Không thể xuất khổ giấy này với đầu ra hiệu chỉnh. Kiểm tra hướng hoặc cài đặt của giấy đã đặt.	Chạm vào [Đóng], thay đổi cài đặt và gửi lại dữ liệu. Để biết thêm thông tin về giấy có thể sử dụng với chức năng điều chỉnh giấy ra, hãy xem "Giấy In" trong "Hướng dẫn Sử dụng".
Không có khay nào để có thể xuất giấy ra. Lấy giấy ra.	Giấy xuất ra mỗi khay vượt quá dung tích nạp tối đa. Lấy giấy ra.
Đã xảy ra lỗi trên máy quét.	Đã xảy ra lỗi trên máy quét. Chạm vào [Xác nhận]. Nếu thông báo này hiển thị trong khi quét bản gốc, hãy quét lại bản gốc. Nếu thông báo lỗi không biến mất sau khi chạm vào [Xác nhận], hãy nhấn phím [Nguồn] trên bảng vận hành để khởi động lại máy.

Thông báo	Hành động cần Thực hiện
<p>Không thể lưu tệp quét. Kiểm tra cài đặt đích lưu.</p>	<p>Không thể lưu dữ liệu đã quét. Kiểm tra các mục bên dưới và quét lại bản gốc.</p> <ul style="list-style-type: none"> • Cài đặt mạng của máy chủ đích • Sự cố với máy chủ đích • Kết nối cáp mạng • Cài đặt [Đích] cho dữ liệu đã quét
<p>Không thể lưu tệp quét. Kích cỡ tệp vượt quá giới hạn trên hoặc tên tệp đã tồn tại. Kiểm tra.</p>	<p>Không thể lưu dữ liệu đã quét. Chạm vào [Đóng] và quét lại bản gốc. Nếu tệp có cùng tên đã tồn tại, hãy đổi tên tệp. Nếu kích cỡ tệp dữ liệu đã quét vượt quá giới hạn trên, hãy giảm số trang trong bản gốc hoặc thay đổi định dạng lưu.</p>
<p>Chưa đặt ổ USB. Đặt ổ USB rồi chạm vào Thử lại.</p>	<p>Ổ flash USB không được kết nối với máy. Để lưu vào ổ flash USB, hãy kết nối ổ này với máy rồi chạm vào [Thử lại]. Để hủy lưu vào ổ flash USB, hãy chạm vào [Hủy]. Để lưu vào SSD nội bộ của máy, hãy chạm vào [Lưu vào SSD N.bộ].</p>
<p>Không thể lưu vào ổ USB. Nguyên nhân có thể là:</p> <ul style="list-style-type: none"> • Số tệp hoặc dung lượng đã đầy. • Không được phép ghi vào ổ USB. <p>Kiểm tra.</p>	<p>Bạn đã cố lưu tệp với tên tệp đã tồn tại trên ổ flash USB. Chạm vào [Đóng] hoặc [Hủy] và đổi tên tệp hoặc chạm vào [Lưu vào SSD N.bộ] để lưu tệp vào SSD nội bộ của máy.</p> <hr/> <p>Không có đủ dung lượng trong ổ flash USB. Thay đổi đích thành SSD nội bộ của máy hoặc xóa dữ liệu không cần thiết khỏi ổ flash USB để giải phóng đủ dung lượng rồi lưu lại dữ liệu.</p> <hr/> <p>Ổ flash USB được đặt ở chế độ chống ghi. Chạm vào [Đóng] hoặc [Hủy] để hủy lưu vào ổ flash USB hoặc chạm vào [Lưu vào SSD N.bộ] để lưu tệp vào SSD nội bộ của máy.</p>
<p>Tệp có cùng tên tồn tại trong đích lưu. Bạn có muốn ghi đè không?</p>	<p>Bạn đã cố lưu tệp với tên tệp đã tồn tại trên ổ flash USB. Chạm vào [Tiếp tục] để ghi đè tệp hiện có. Để đổi tên tệp và lưu, hãy chạm vào [Hủy] và lưu lại tệp.</p>
<p>Không thể gửi thư. Kiểm tra cài đặt máy chủ thư.</p>	<p>Không thể gửi dữ liệu đã quét qua thư. Hãy kiểm tra các vấn đề sau.</p> <ul style="list-style-type: none"> • Cài đặt máy chủ thư • Sự cố với máy chủ thư • Kết nối cáp mạng
<p>Không thể gửi thư. Kích thước thư vượt quá giới hạn gửi tối đa. Thay đổi cài đặt chức năng quét.</p>	<p>Để biết thêm thông tin về cài đặt máy chủ thư, hãy xem phần "Cài đặt Thư" trong "Hướng dẫn Quản trị". Hoặc liên hệ với quản trị viên máy chủ thư của bạn.</p>
<p>Không thể gửi thư. Máy chủ thư có thể không hoạt động. Kiểm tra.</p>	
<p>In trên bì thư đã được chỉ định. Kiểm tra xem in song công, cài đặt bộ hoàn thiện hoặc các cài đặt khác không được sử dụng cùng nhau đã được định cấu hình chưa.</p>	<p>Đã chỉ định cài đặt không tương thích cho lệnh in trên bì thư. Hủy các cài đặt sau và gửi lại dữ liệu.</p> <ul style="list-style-type: none"> • In song công • Các chức năng được chỉ định trên bộ hoàn thiện đa chức năng <hr/> <p>Khi [Độ dày] cho loại giấy được đặt thành [Bì thư], bạn đang cố gắng in trên giấy không phải là bì thư. Chạm vào [Th.đổi Khay] và thay đổi [Độ dày] thành [Tiêu chuẩn].</p>
<p>Một tập tin có chứa lượng lớn dữ liệu đang xử lý. Nhấn nút "Tiếp tục" để kết thúc xử lý, hoặc nhấn nút "Hủy" để xóa tác vụ.</p>	<p>Lệnh có lượng lớn dữ liệu đang được xử lý. Khi một lệnh chứa lượng lớn dữ liệu, bạn nên xử lý ở dạng lệnh đang chờ hoặc lưu lệnh vào bộ nhớ trước khi in.</p>

Thông báo	Hành động cần Thực hiện
<p>Không đủ dung lượng trong SSD. Xóa lệnh không cần thiết để giải phóng dung lượng trong SSD.</p>	<p>SSD của máy đã đầy. Xóa các lệnh đã hoàn thành hoặc tài liệu không cần thiết trong bộ nhớ để giải phóng dung lượng trên ổ cứng thể rắn.</p>
<p>Tên lệnh: Lệnh này đã bị xóa.</p>	<p>Lệnh tương ứng đã bị xóa trên RISO Console trong khi lệnh bị tạm ngưng. Gửi lại dữ liệu.</p>
<p>Tên lệnh: Không thể thực thi lệnh này. Kiểm tra loại dữ liệu. (Lệnh đã bị xóa.)</p>	<p>Không thể in lệnh đã chỉ định vì tệp được Phần mềm Xác định Khu vực Mã vạch sử dụng.</p>
<p>Thời gian của máy chủ Kerberos có thể không được đồng bộ hóa với thời gian của máy in.</p>	<p>Có sự chênh lệch về thời gian giữa đồng hồ bên trong máy và máy chủ Kerberos. Liên hệ với quản trị viên của bạn. Có thể đồng bộ hóa thời gian bằng cách sử dụng [Đồng bộ hóa Thời gian NTP] trong [Menu Admin].</p>
<p>Mục này không phải do RISO sản xuất. Mục không phải mục của RISO có thể làm hỏng máy in. Hư hỏng do sử dụng mục không phải mục của RISO không bảo hành trong hợp đồng dịch vụ hoặc bảo hành sản phẩm. Vui lòng xác minh hợp đồng bảo hành hoặc dịch vụ. Bạn có muốn sử dụng mục này không?</p>	<p>Hộp mục đã lắp vào không phải là hộp mục của RISO. Hãy liên hệ với quản trị viên của bạn để xác định có sử dụng mục này hay không. Để tiếp tục sử dụng hộp mục không phải của RISO, hãy chạm vào [Có] và nhập giá trị thích hợp trên màn hình [Mục nhập Th.tin Hàng tiêu dùng] xuất hiện kế tiếp. Để biết thêm thông tin, hãy xem "Màn hình [Mục nhập Th.tin Hàng tiêu dùng] hiển thị." (tr.58).</p>
<p>Thiết bị dập ghim (thiết bị đục lỗ, thiết bị khay trên cùng, thiết bị khay xếp chồng, thiết bị khay sách nhỏ, thiết bị khay giấy ra gấp ba) của bộ hoàn thiện chưa được kết nối. Kiểm tra. (Lệnh đã bị xóa.)</p>	<p>Mỗi thiết bị (thiết bị dập ghim, thiết bị đục lỗ, thiết bị khay trên cùng, thiết bị khay xếp chồng, thiết bị khay sách nhỏ, thiết bị khay giấy ra gấp ba) của bộ hoàn thiện đa chức năng không được kết nối. Liên hệ với đại lý hoặc đại diện dịch vụ được ủy quyền của bạn.</p>
<p>Không thể hạ thấp Khay Xếp chồng. Kiểm tra khay của bộ hoàn thiện.</p>	<p>Vật nào đó có thể đang làm kẹt khay xếp chồng. Đảm bảo rằng không có vật nào được đặt bên dưới hoặc ở gần khay.</p>
<p>Tên lệnh: Không thể in do lỗi của thiết bị dập ghim (thiết bị đục lỗ, khay trên cùng, khay xếp chồng, bộ sách nhỏ, khay giấy ra gấp ba) của bộ hoàn thiện. Có thể in mà không cần sử dụng thiết bị dập ghim (thiết bị đục lỗ, khay trên cùng, khay xếp chồng, bộ sách nhỏ, khay giấy ra gấp ba). (Lệnh đã bị xóa.)</p>	<p>Mỗi thiết bị (thiết bị dập ghim, thiết bị đục lỗ, thiết bị khay trên cùng, thiết bị khay xếp chồng, thiết bị khay sách nhỏ, thiết bị khay giấy ra gấp ba) của bộ hoàn thiện đa chức năng không sử dụng được. Liên hệ với đại lý hoặc đại diện dịch vụ được ủy quyền của bạn. Nếu chạm vào [Đồng], bạn có thể tiếp tục sử dụng máy trừ thiết bị có lỗi.</p>
<p>Tên lệnh: Không thể xuất khổ giấy có kèm cài đặt gập chữ Z. Kiểm tra dữ liệu in. (Lệnh đã bị xóa.)</p>	<p>Có bản gốc ở cỡ không sử dụng được với [Gập Z Đa Cỡ]. [Gập Z Đa Cỡ] chỉ có thể sử dụng được với tổ hợp giấy A4 và A3, B5 và B4, Letter-LEF và Ledger. Kiểm tra kích thước bản gốc.</p>

Thông báo	Hành động cần Thực hiện
<p>Không thể xuất khổ giấy này với cài đặt gập giấy hiện tại. Kiểm tra hướng hoặc cài đặt của giấy đã đặt.</p>	<p>Chạm vào [Đóng] và thay đổi cài đặt. Để biết thêm thông tin về khổ giấy và hướng giấy có thể sử dụng khi gập giấy, hãy xem phần “Gập” hoặc “Đóng Sách” trong “Hướng dẫn Sử dụng”.</p>
<p>Không thể xuất khổ giấy này với cài đặt sách nhỏ hiện tại. Kiểm tra hướng hoặc cài đặt của giấy đã đặt.</p>	<p>Chạm vào [Đóng] và thay đổi cài đặt. Để biết thêm thông tin về khổ giấy và hướng giấy có thể sử dụng khi tạo sách nhỏ, hãy xem “Sách” trong “Hướng dẫn Sử dụng”.</p>
<p>Không thể xuất khổ giấy này với cài đặt dập ghim/đục lỗ hiện tại. Kiểm tra hướng hoặc cài đặt của giấy đã đặt.</p>	<p>Chạm vào [Đóng] và thay đổi cài đặt. Để biết thêm thông tin về khổ giấy và hướng giấy có thể sử dụng khi dập ghim, hãy xem phần sau.</p> <ul style="list-style-type: none"> • Khi sử dụng bộ hoàn thiện úp xuống “Dập ghim” trong “Hướng dẫn Sử dụng” • Khi sử dụng bộ hoàn thiện đa chức năng “Dập ghim / Đục lỗ” trong “Hướng dẫn Sử dụng”
<p>Kiểm tra khay xếp chồng tự động kiểm soát.</p>	<p>Các chi tiết dẫn hướng của khay xếp chồng tự động kiểm soát không được đặt đúng cách. Kiểm tra.</p>
<p>Giấy chưa được nạp đúng cách trong khay xếp chồng của Bộ xếp chồng dung lượng lớn. Kiểm tra khay xếp chồng.</p>	<p>Các chi tiết dẫn hướng giấy của bộ xếp giấy sức chứa lớn không được đặt ở vị trí thích hợp và giấy không được căn chỉnh. Kiểm tra các bản in. Đề xuất giấy ngoại cỡ, bạn cần đăng ký trước khổ giấy vào máy. Hãy liên hệ với quản trị viên của bạn để biết chi tiết.</p>
<p>Giấy ở bên trái trong Khay xếp chồng dung lượng lớn. Không thể chạy lệnh in. Hãy lấy giấy ra khỏi khay xếp chồng.</p>	<p>Có giấy trên khay xếp chồng của bộ xếp giấy sức chứa lớn. Khi có giấy trên khay xếp chồng, các chi tiết dẫn hướng giấy sẽ không thể di chuyển đến vị trí thích hợp cho lệnh tiếp theo. Lấy giấy ra.</p> <ul style="list-style-type: none"> •  Khi máy được bật nguồn hoặc bật trở lại từ chế độ ngủ, bạn cần lấy giấy ra khỏi khay xếp chồng, nếu không, các chi tiết dẫn hướng giấy sẽ không thể di chuyển đến vị trí thích hợp với khổ giấy. Nếu bạn không lấy bản in ra sau mỗi lần hoàn thành lệnh in, thì chúng tôi khuyên bạn nên đặt thời gian máy chờ trước khi chuyển sang chế độ ngủ ở mức dài hơn với [Cài đặt Tiết kiệm Điện] trong menu quản trị viên. Để biết thêm thông tin về cài đặt tiết kiệm điện, hãy xem phần “Cài đặt Tiết kiệm Điện” trong “Hướng dẫn Quản trị”.
<p>Giấy nhiều cỡ đã được xếp trong Bộ xếp giấy Sức chứa Lớn. Lấy giấy ra khỏi khay xếp giấy.</p>	
<p>Tên Công việc: Không thể đẩy công việc này vào khay xếp giấy của Bộ xếp giấy Sức chứa Lớn. Kiểm tra cài đặt. (Công việc đã bị xóa.)</p>	<p>Các bản in sẽ không chạy ra khi lệnh in có các cài đặt không thích hợp với bộ xếp giấy sức chứa lớn (khổ giấy, bản gốc nhiều kích cỡ hoặc có các cài đặt không thể thực hiện được). Thay đổi khay giấy ra, chỉ định khổ giấy có thể xuất ra hoặc thay đổi cài đặt để các kích cỡ không bị trộn lẫn.</p>
<p>Bộ nạp dung lượng lớn nạp quá nhiều giấy. Hãy kiểm tra khay nạp.</p>	<p>Lượng giấy được nạp vào bộ nạp sức chứa lớn đã vượt quá số tờ tối đa có thể nạp. Lấy giấy ra. Để biết thêm thông tin về số tờ tối đa có thể nạp, hãy xem “Giấy In” trong “Hướng dẫn Sử dụng”.</p>

Thông báo	Hành động cần Thực hiện
<p>Nạp giấy trong Bộ nạp dung lượng lớn hoặc kiểm tra cài đặt kích thước giấy và dẫn hướng giấy.</p>	<p>Nạp giấy vào bộ nạp sức chứa lớn.</p> <hr/> <p>Chi tiết dẫn hướng giấy trong khay tiêu chuẩn không vừa với khổ giấy. Điều chỉnh chi tiết dẫn hướng giấy trong khay tiêu chuẩn cho vừa với khổ giấy. Nếu không, hãy chạm vào [Th.đổi Khay] và kiểm tra cài đặt giấy.</p>
<p>Không thể sử dụng dữ liệu bao gồm các cài đặt sau với Overlay.</p>	<p>Bạn không thể sử dụng Lớp phủ nếu hình ảnh che phủ đã chọn có những cài đặt sau. Hãy chạm vào [Đóng], hủy các cài đặt đó và lưu lại dữ liệu vào bộ nhớ.</p> <ul style="list-style-type: none"> • Kích thước Bản tái tạo • In song công • Dập ghim/Đục lỗ • Kết hợp • Lặp lại Hình ảnh • Sách nhỏ • Đóng Sách • Gập • Bản gốc Kích thước Kết hợp • Ưu tiên Tốc độ Xử lý (Chất lượng Hình ảnh) • Chương trình • Thêm Bìa • Tự động Xoay Hình ảnh
<p>Khay Tiêu chuẩn (Khay Nạp 1, Khay Nạp 2, Khay Nạp 3, Khay Bổ sung) không khả dụng. (Lệnh đã bị xóa.)</p>	<p>Đã xảy ra sự cố với khay tiêu chuẩn (với khay nạp 1, khay nạp 2, khay nạp 3 hoặc khay bổ sung) khi tấm nệm hoặc tờ bìa được nạp vào máy. Hãy chạm vào [Đóng], kiểm tra khay tiêu chuẩn (khay nạp 1, khay nạp 2, khay nạp 3 hoặc khay bổ sung) và gửi dữ liệu lần nữa.</p>
<p>Địa chỉ IP của LAN0 và LAN1, hoặc phân đoạn mạng có thể xung đột. Vui lòng kiểm tra thiết lập mạng của LAN0 và LAN1.</p>	<p>Địa chỉ IP (phân đoạn) giống nhau được đặt cho LAN0 và LAN1 của máy. Khi chỉ định địa chỉ IP theo cách thủ công, hãy chỉ định một địa chỉ IP khác cho LAN0 và LAN1.</p> <p>Kiểm tra địa chỉ IP từ [Cài đặt Mạng (IPv4)] hoặc [Cài đặt Mạng (IPv6)] trong [Menu Admin].</p>

<1000-0000>Thông tin

Những thông báo sau sẽ hiển thị khi cần phải bảo trì máy.

Thông báo	Hành động cần Thực hiện
Phải thay thế bình xả sớm. Liên hệ với đại lý và lấy bình xả mới.	<p>Cần phải thay bình xả. Liên hệ với đại lý hoặc đại diện dịch vụ được ủy quyền của bạn.</p> <ul style="list-style-type: none">• Không thể in khi bình xả đầy. Hãy gọi ngay cho bộ phận dịch vụ khi thông báo này hiển thị.
Đai truyền bị bẩn. Dọn sạch bụi bẩn trên đai dẫn đến in không chính xác. Liên hệ với đại lý của bạn.	<p>Cần phải làm sạch đai truyền. Liên hệ với đại lý hoặc đại diện dịch vụ được ủy quyền của bạn.</p> <ul style="list-style-type: none">• Không thể phát hiện khổ giấy và vị trí giấy khi đai truyền bị bẩn, dẫn tới in sai. Việc làm sạch phải do nhân viên hỗ trợ kỹ thuật thực hiện. Hãy gọi ngay cho bộ phận dịch vụ khi thông báo này hiển thị. Cho đến khi đai truyền được làm sạch, lề xung quanh các mép giấy là 5 mm, bất kể cài đặt khu vực có thể in.
Cần phải thay thế Các phần của Bộ hoàn thiện Úp Xuống. Liên hệ với đại lý của bạn.	<p>Liên hệ với đại lý hoặc đại diện dịch vụ được ủy quyền của bạn. Nếu chạm vào [Đóng], bạn có thể tiếp tục sử dụng các chức năng của máy trừ bộ hoàn thiện úp xuống. Có thể in bằng cách sử dụng khay xếp chồng khác.</p>
Hộp mực gần hết hạn. Bạn nên sử dụng hoặc thay hộp mực sớm.	<p>Để đạt chất lượng in tối ưu, hãy sử dụng hộp mực trong khoảng 24 tháng từ ngày sản xuất (khi được bảo quản trong nhiệt độ phòng).</p>

Chương 2 Khắc phục Sự cố

Chương này mô tả những hành động cần thực hiện khi xảy ra sự cố. Sử dụng thông tin trong chương này để giúp khắc phục sự cố.

Sự cố	Xem
Kẹt Giấy	tr.24
Khắc phục Sự cố Thường gặp cho Máy này	
Máy hoàn toàn không hoạt động. / Không có gì hiển thị trên bảng cảm ứng khi bật nguồn.	tr.32
Không có gì hiển thị trên bảng cảm ứng, kể cả khi chạm vào các nút trên bảng vận hành.	tr.32
Bảng vận hành bị treo trong khi tắt máy và không hoạt động.	tr.32
Máy quét không hoạt động.	tr.32
Kết quả in bị nhạt hoặc quá đậm.	tr.32
Khi sao chép hoặc quét, bản gốc đã nạp vào ADF (bộ nạp tài liệu tự động) không được nạp đúng cách.	tr.33
Bản in hoặc bản sao có vạch trắng hoặc bị mờ.	tr.33
Bản in ra bị bẩn hoặc có vạch màu đen.	tr.33
Dữ liệu đã sao chép hoặc quét bị mờ hoặc một phần dữ liệu không được in.	tr.34
Mặt sau của bản gốc hiện rõ lên mặt trước.	tr.34
Xảy ra nhiễu vân sọc.	tr.34
Giấy bị bẩn. / Bản in không được căn chỉnh đúng.	tr.34
Giấy không được nạp. / Mặt sau của thẻ bị hỏng. / Nạp nhiều tờ giấy.	tr.35
Lỗi nạp nhiều xảy ra mặc dù không nạp nhiều tờ giấy hoặc lỗi nạp nhiều xảy ra thường xuyên.	tr.36
Khắc phục Sự cố cho Trình điều khiển Máy in và chức năng In	
Không thể in từ máy tính.	tr.37
Không thể in đúng cách trên giấy có kích thước khác thường.	tr.37
Khi in tài liệu có nhiều trang, một số trang được in bằng khổ giấy không đúng.	tr.37
Quá trình in mất quá nhiều thời gian. / Khi in nhiều bản, máy in phát ra tiếng bíp sau mỗi lần in một bản.	tr.38
Mã PIN cho lệnh bị mất.	tr.38
[Màu Đầy đủ] và [Tự động] không hiển thị trong menu [Chế độ Màu] trên màn hình trình điều khiển máy in.	tr.38
Không thể chọn các mục của [Dập ghim] và [Khay Giấy ra] trên màn hình trình điều khiển máy in.	tr.38
Không thể chỉ định trang để in.	tr.38
Chỉ một bản sao (trang) được in ngay cả khi đã chỉ định nhiều bản sao (trang).	tr.38
Thiếu một phần hình ảnh.	tr.38
Không thể in lại một lệnh trên màn hình [Trạng thái Lệnh].	tr.38
Sau khi ngắt một lệnh hoặc tắt máy rồi bật lại, không xác định được khối lượng in đã hoàn thành.	tr.39
Giấy được nạp nhưng thông báo lỗi "Đặt giấy." hiển thị.	tr.39
Kết quả in màu kém.	tr.39

Sự cố	Xem
Hình ảnh in ra bị nhạt hoặc mờ.	tr.39
Mép giấy bị bẩn.	tr.39
Hình ảnh bị sáng hoặc tối.	tr.39
Không thể in song công bằng giấy được nạp vào khay tiêu chuẩn.	tr.39
Dữ liệu đã gửi trở thành lệnh bị hỏng.	tr.40
Không thể in được các màu của nền mã vạch hoặc hình ảnh ở gần.	tr.40
Thứ tự bố cục không đúng.	tr.40
Khi cài đặt lên khuôn được chỉ định, số trang không được đóng dấu trên cả hai mặt giấy.	tr.40
Một phần bản gốc (hình ảnh) bị thiếu trong áp phích đã tạo.	tr.40
Một phần áp phích được tạo bằng một hoặc nhiều trang trống. / Hình ảnh in của áp phích không được tạo ở giữa.	tr.40
Không thể dán đúng các tờ giấy đã in để tạo thành áp phích. / Không cắt dọc được theo các đường cắt (đăng ký dấu).	tr.41
Không thể dán đúng các tờ giấy đã in để tạo thành áp phích.	tr.41
Khắc phục Sự cố cho chức năng Sao chép	
Một phần bản gốc bị thiếu trong dữ liệu được sao chép.	tr.42
Đã sao chép song công nhưng mặt sau của một hoặc nhiều trang bị trống.	tr.42
Không thể sao chép song công cho giấy được nạp vào khay tiêu chuẩn.	tr.42
Không thể sao chép chung nhiều bản gốc trong một lệnh.	tr.42
Giấy bị dập ghim sai vị trí.	tr.43
Khắc phục Sự cố cho chức năng Quét	
Không có dữ liệu được quét trên màn hình quét của RISO Console.	tr.44
Một phần bản gốc bị thiếu trong dữ liệu đã quét.	tr.44
Chế độ màu được đặt thành [Tự động] nhưng máy không tự động nhận diện bản gốc màu.	tr.44
Không thể lưu dữ liệu quét vào máy tính trên mạng.	tr.44
Khắc phục Sự cố cho Bộ nhớ và USB	
Tệp đã lưu trên ổ flash USB không hiển thị trên máy in.	tr.45
Không thể in đúng cách trên giấy có kích thước khác thường.	tr.45
Giấy được nạp nhưng thông báo lỗi "Đặt giấy." hiển thị.	tr.45
Kết quả in màu kém.	tr.45
Không thể in song công bằng giấy được nạp vào khay tiêu chuẩn.	tr.46
Một phần bản gốc bị thiếu trong dữ liệu được sao chép.	tr.46
Một phần bản gốc bị thiếu trong dữ liệu đã quét.	tr.46
Chế độ màu được đặt thành [Tự động] nhưng máy không tự động nhận diện bản gốc màu.	tr.46
Khắc phục Sự cố cho Bộ hoàn thiện Đa chức năng và Bộ hoàn thiện Úp Xuống	
Bộ hoàn thiện đa chức năng hoặc bộ hoàn thiện úp xuống không hoạt động.	tr.47
Khi bạn sao chép bản gốc, giấy bị dập ghim sai vị trí.	tr.47
Giấy ra không được ghim hoặc dập ghim không đúng cách, chẳng hạn như bị cong hoặc nát. / Giấy không ra ở bộ hoàn thiện hướng xuống dưới.	tr.47

Sự cố	Xem
Các tờ xuất ra được xếp chồng lủng lẻo trên bộ hoàn thiện úp xuống. / Bản in ra bị cong lại.	tr.48
Khắc phục Sự cố cho Khay Nạp	
Giấy bị kẹt trong khay nạp. / Không thể kéo khay ra một cách nhẹ nhàng.	tr.53
Khắc phục Sự cố cho Bộ nạp Sứ chứa Lớn	
Mặc dù bộ nạp sứ chứa lớn đã hết giấy, nhưng khay tiêu chuẩn không hạ xuống vị trí thấp nhất và dừng lại giữa chừng.	tr.54
Các chi tiết dẫn hướng nạp giấy không thể điều chỉnh được và khiến giấy bị cong, bị vênh hoặc bị lệch.	tr.54
Khắc phục Sự cố cho Bộ xếp giấy Sứ chứa Lớn	
Khay xếp chồng không hạ xuống và khó lấy bản in ra.	tr.55
Khay xếp chồng hạ xuống mỗi khi có một lệnh in được thực hiện và máy không thể in liên tục.	tr.55
Khắc phục Sự cố cho Đầu đọc Thẻ IC	
Không thể đăng nhập bằng thẻ IC.	tr.56
Thẻ IC đã đăng ký bị mất hoặc thất lạc.	tr.56
Sự cố Khác	
Nắp trước không mở.	tr.57
Tên người dùng chính xác không hiển thị khi chạm vào nút chỉ mục trên màn hình [Đăng nhập].	tr.57
Không thể xóa lệnh có mã PIN.	tr.57
Máy in không tự động bật.	tr.57
Màn hình RISO Console không hiển thị.	tr.57
Một số nút chế độ không hiển thị trên màn hình RISO Console.	tr.57
Làm thế nào để có thể thêm giấy trong khi in.	tr.57
Không thể in từ máy tính khi sử dụng xác thực máy chủ bên ngoài.	tr.57
Không thể thay đổi cài đặt của khay nạp.	tr.58
Không thể tải xuống vi chương trình.	tr.58
Màn hình [Mục nhập Th.tin Hàng tiêu dùng] hiển thị.	tr.58
Khắc phục Sự cố cho Bộ PS Tùy chọn	
Tệp đã lưu trên ổ flash USB không hiển thị trên máy in.	tr.59
Mất quá nhiều thời gian để in khi sử dụng Mac OS. / Không thể in bằng cài đặt hiện tại.	tr.59
Khi sử dụng Mac OS để in tài liệu có nhiều trang, một số trang bị in sai khổ giấy.	tr.59
Khi in tập tin PDF trực tiếp từ ổ đĩa flash USB, một trang giấy có thông báo "Implementation limit exceeded (Đã vượt quá giới hạn in)" được in ra.	tr.59

Kẹt Giấy

Nếu xảy ra kẹt giấy trong máy hoặc thiết bị tùy chọn, thì máy sẽ dừng in, đèn LED lỗi trên bảng vận hành sẽ nhấp nháy màu đỏ và vị trí kẹt giấy sẽ hiển thị trên bảng cảm ứng. Làm theo quy trình được hiển thị trên bảng cảm ứng để lấy giấy bị kẹt ra và tiếp tục in.

⚠ THẬN TRỌNG

Hãy cẩn thận với các bộ phận nhô ra và các đầu kim loại khi bạn đưa bàn tay vào bên trong máy, chẳng hạn như khi lấy giấy bị kẹt ra. Nếu không, thương tích có thể xảy ra.



- Để biết thêm thông tin về cách khắc phục sự cố khi xảy ra hiện tượng kẹt giấy trong ADF (bộ nạp tài liệu tự động), hãy xem phần “Khi sao chép hoặc quét, bản gốc đã nạp vào ADF (bộ nạp tài liệu tự động) không được nạp đúng cách.” (tr.33).

1 Chạm vào nút cho biết vị trí kẹt giấy để hiển thị cách lấy giấy bị kẹt ra.



2 Làm theo quy trình được hiển thị trên bảng cảm ứng để lấy giấy ra.

Chạm vào [Quay lại] hoặc [Tiếp theo] để hiển thị trang trước hoặc trang tiếp theo. Các ảnh chụp màn hình bên dưới là ví dụ về màn hình hiển thị khi xảy ra kẹt giấy.

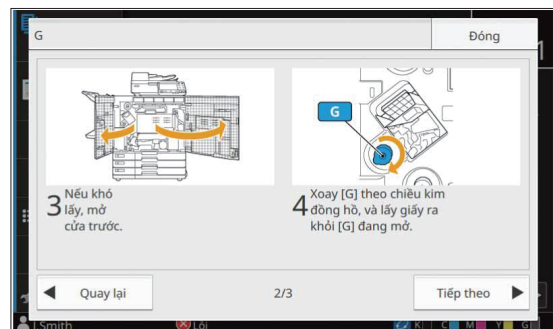
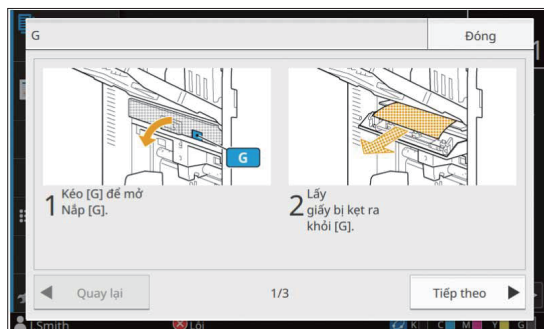

3 Chạm vào [Đóng].

Quay lại màn hình ở Bước 1. Kiểm tra chắc chắn rằng nút biểu thị vị trí lấy giấy ra đã biến mất. Khi toàn bộ giấy bị kẹt được lấy ra và nắp đã đóng, màn hình lỗi sẽ đóng và màn hình trước đó sẽ hiển thị.



- Nếu các nút chữ hiển thị trên màn hình thì vẫn còn giấy trong các vị trí được chỉ định. Lặp lại các Bước từ 1 đến 3 để lấy giấy bị kẹt ra.

Lưu ý Khi lấy Giấy bị Kẹt ra

- Thao tác thật chậm và cẩn thận khi lấy giấy bị kẹt ra. Cẩn thận để không bỏ sót các mẫu giấy trong máy.
- Nếu xảy ra kẹt giấy khi in nhiều tờ, tờ giấy gây ra sự cố kẹt cũng như các tờ giấy khác vẫn ở trong đường truyền. Khi sử dụng nút quay số bên trong để lấy giấy bị kẹt ra, hãy xoay nút quay số 4 hoặc 5 lần sau khi lấy tờ giấy đầu tiên ra để kiểm tra các tờ giấy khác xem còn bị kẹt không.
- Tùy theo vị trí kẹt giấy, việc gỡ giấy kẹt có thể dễ dàng hơn nếu bạn cuộn tờ giấy kẹt từng chút một theo hướng lên trên.
- Để đưa ngăn kéo có vị trí [Y] về vị trí ban đầu, hãy lắp ngăn kéo vào đầu xa của khay và giữ tay cầm cho đến khi bạn nghe thấy tiếng tách (như minh họa bằng mũi tên ② bên dưới). Ngăn kéo được cố định khi lắp vào hoàn toàn.

Ví dụ về cách lấy giấy bị kẹt ra tại vị trí [Y]

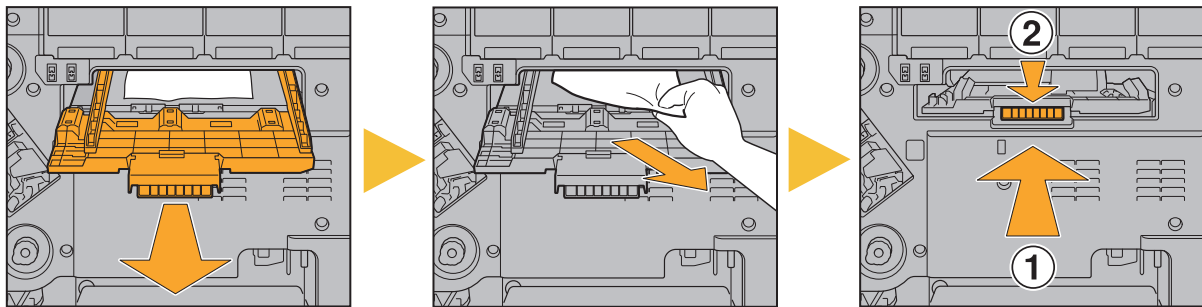

- Bạn chỉ có thể kéo khe lấy giấy ra (như minh họa trong hình bên dưới) khi xảy ra hiện tượng kẹt giấy.
- Đầu in nằm ở phần phía trên bên trong của khe lấy giấy ra. Khi lấy giấy bị kẹt khỏi khe, tránh chạm vào các đầu in để mực không dính vào tay hoặc tay áo bạn.
- Nút “C2” được sử dụng khi khay xếp chồng được nối vào bên phải máy.

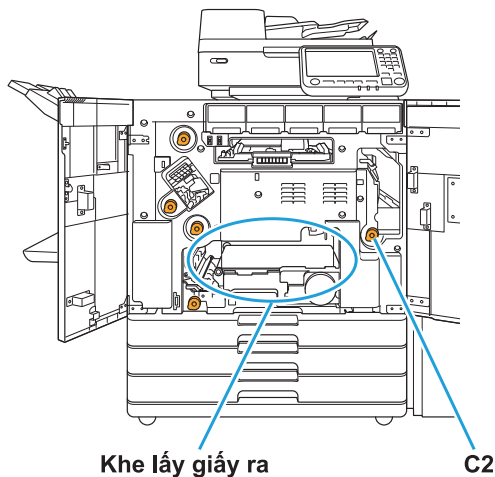

Kẹt Giấy Thường xuyên

Nếu hiện tượng kẹt giấy xảy ra thường xuyên, hãy kiểm tra lại các điểm được liệt kê bên dưới.

- Giấy trong khay tiêu chuẩn hoặc khay nạp nằm trong giới hạn dung tích nạp tối đa.
- Dẫn hướng giấy và thanh chặn giấy được định vị chính xác và giấy được nạp đúng cách.

Ví dụ về cách đặt khay nạp:

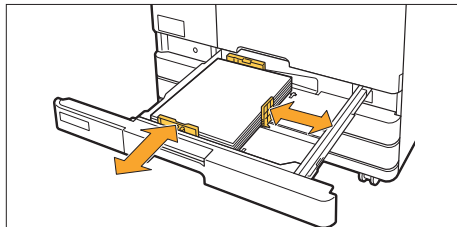

- Máy phát hiện ra khổ giấy dựa trên vị trí dẫn hướng giấy và thanh chặn giấy. Hãy nhớ di chuyển dẫn hướng giấy và thanh chặn giấy theo mép giấy.
- Không đặt bất cứ thứ gì như giấy dự phòng lên cảm biến phát hiện khổ giấy khi nạp giấy khổ A4 hoặc A5. Nếu cảm biến bị chặn, máy không thể phát hiện chính xác khổ giấy.

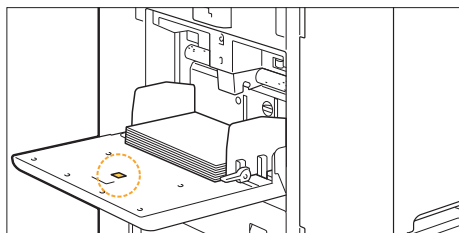

- Giấy được nạp thực tế khớp với cài đặt [Chọn Giấy] - [Cài đặt Khay Nạp].



- Một số cài đặt như thời gian nạp giấy được điều chỉnh cho phù hợp với độ dày giấy đã chọn.

- Giấy có thể sử dụng được nạp.
Đặc biệt, giấy bị nhăn hoặc cong có thể gây kẹt giấy, vì vậy không sử dụng loại giấy này.

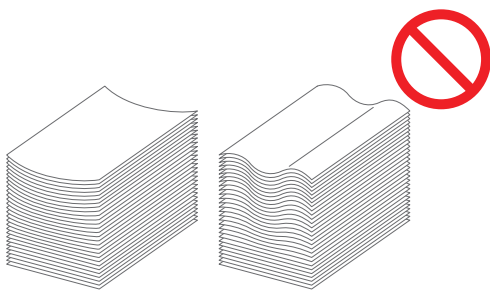

- Khi sử dụng giấy có kích thước khác thường, bạn phải đăng ký trước khổ giấy trong menu quản trị viên. Liên hệ với quản trị viên của bạn. Để sử dụng giấy có kích thước khác thường chưa đăng ký, hãy chọn [Chọn Giấy] - [Cài đặt Khay Nạp] - [Khổ Giấy] và chỉ định khổ giấy trong [Thủ công].

- Khi sử dụng giấy đã được in trên một mặt hoặc có màu tối, máy có thể phát hiện không chính xác một tờ như thể là đã nạp nhiều tờ giấy. Đặt [Kiểm tra Nạp Hai lần] thành [OFF].

Màn hình [In] ▶ chọn lệnh ▶ [Th/đổi C.đặt] trong menu phụ ▶ [Chọn Giấy] ▶ [Cài đặt Khay Nạp] ▶ đặt [Kiểm tra Nạp Hai lần] thành [OFF]

Màn hình [Bộ nhớ] - [Tải] ▶ chọn thư mục ▶ chọn tài liệu ▶ [Th/đổi C.đặt] trong menu phụ cho tài liệu ▶ [Chọn Giấy] ▶ [Cài đặt Khay Nạp] ▶ đặt [Kiểm tra Nạp Hai lần] thành [OFF]

Màn hình [USB] - [Tải] ▶ chọn thư mục ▶ [Mở] ▶ chọn tài liệu ▶ [Th/đổi C.đặt] trong menu phụ ▶ [Chọn Giấy] ▶ [Cài đặt Khay Nạp] ▶ đặt [Kiểm tra Nạp Hai lần] thành [OFF]

Màn hình [Sao chép] ▶ [Chọn Giấy] ▶ [Cài đặt Khay Nạp] ▶ đặt [Kiểm tra Nạp Hai lần] thành [OFF]

Màn hình [Bộ nhớ] - [Lưu] ▶ chọn thư mục ▶ [Lưu Tliệu] ▶ [Chọn Giấy] ▶ [Cài đặt Khay Nạp] ▶ đặt [Kiểm tra Nạp Hai lần] thành [OFF]

Màn hình [Trang chủ1] ▶ [TT H.thống] ▶ [Cài đặt Khay Nạp] ▶ đặt [Kiểm tra Nạp Hai lần] thành [OFF]



- Chuyển [Kiểm tra Nạp Hai lần] về [ON] sau khi in. Nếu bạn giữ nguyên [OFF], các sự cố khác có thể xảy ra.



- Để biết thêm thông tin về cách nạp giấy và các loại giấy có thể sử dụng, hãy xem phần “Nạp Giấy” và “Giấy In” trong “Hướng dẫn Sử dụng”.

<Khi dùng bộ hoàn thiện đa chức năng>

Đường dẫn nạp giấy bên trong bộ hoàn thiện đa chức năng cho thao tác in đơn công và song công đều giống nhau.

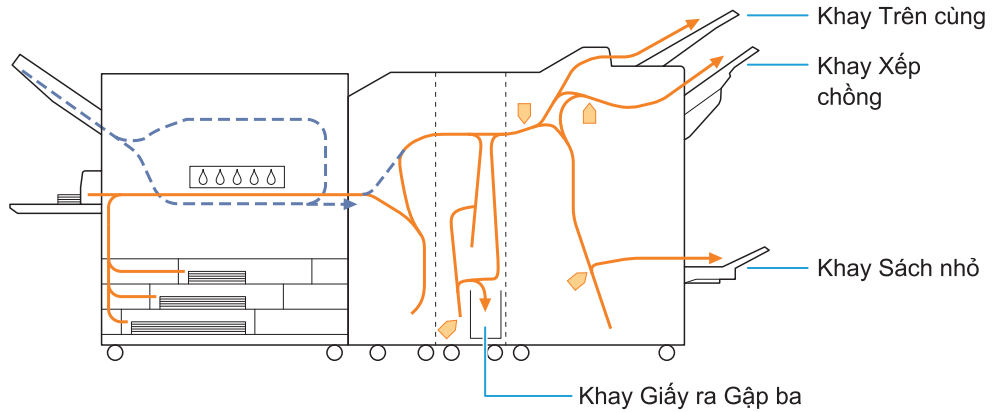

- Khay chứa tài liệu được in ra sẽ thay đổi tùy theo các chức năng được cấu hình của bộ hoàn thiện đa chức năng.
- Để biết thêm thông tin về đường dẫn nạp giấy khi bộ hoàn thiện đa chức năng được kết nối, hãy xem trang tiếp theo.

Khi máy được kết nối với bộ hoàn thiện đa chức năng

Phần dưới đây mô tả đường dẫn nẹp giấy khi xuất bản in ra có mặt ngửa lên khi in đơn công và song công.

● Khi dập ghim

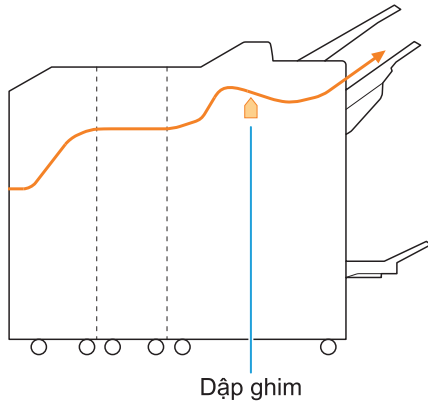

● Khi đục lỗ

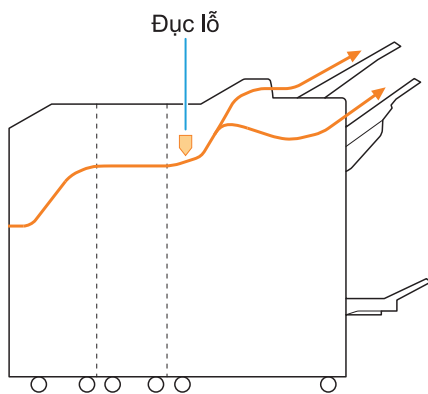

● Khi dập ghim và đục lỗ

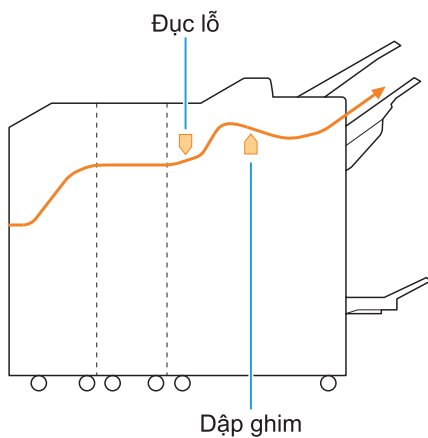

● Khi đóng nẹp sách nhỏ/gập đôi

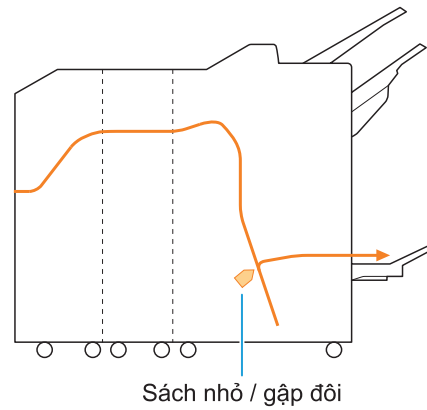

Khi thiết bị gập được thêm vào

● Khi gập ba

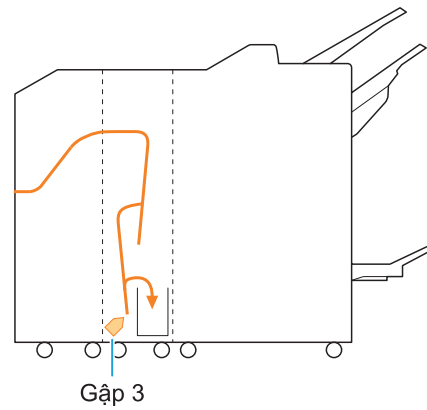

● Khi gập chữ Z

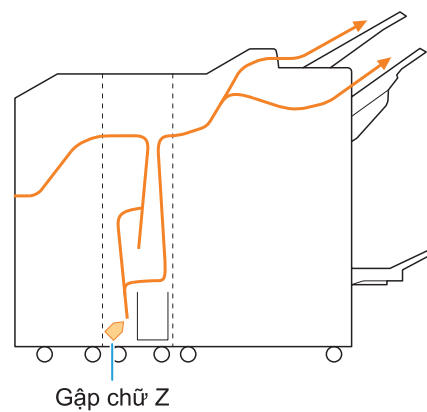

Khắc phục Sự cố Thường gặp cho Máy này

Phần này mô tả cách khắc phục các sự cố thông thường có thể xảy ra ở các chế độ khác nhau.

? Máy hoàn toàn không hoạt động. / Không có gì hiển thị trên bảng cảm ứng khi bật nguồn.

- Đảm bảo bật công tắc nguồn chính.
- Đảm bảo cắm đúng cách phích cắm nguồn của máy vào ổ điện.
- Đảm bảo kết nối chắc chắn dây nguồn vào máy.
- Đảm bảo công tắc ngắt điện chưa bị ngắt.

? Không có gì hiển thị trên bảng cảm ứng, kể cả khi chạm vào các nút trên bảng vận hành.

Có thể máy đang ở trạng thái ngủ.

Nếu bạn không giám sát máy trong một thời gian, máy sẽ tự động chuyển sang trạng thái ngủ theo cài đặt của quản trị viên. Nhấn phím [Đánh thức].

? Bảng vận hành bị treo trong khi tắt máy và không hoạt động.

Nếu không có thay đổi nào trên màn hình sau khi chờ khoảng 10 phút, hãy tuân thủ quy trình bên dưới để khởi động lại máy.

1 Nhấn và giữ phím [Nguồn] trên bảng vận hành trong ít nhất 10 giây.

Máy sẽ tắt.

2 Nhấn lại phím [Nguồn].

? Máy quét không hoạt động.

- Đảm bảo cắm đúng cách phích cắm nguồn của máy quét vào ổ điện.
- Đảm bảo kết nối chắc chắn cáp USB vào máy in và máy quét.

? Kết quả in bị nhạt hoặc quá đậm.

Có thể cài đặt mật độ in chưa được cấu hình đúng cách.

Đề in:

Điều chỉnh cài đặt [Mật độ Bản in] trong tab [Hình ảnh] trên màn hình trình điều khiển máy in.

Đề sao chép và quét:

Cấu hình cài đặt [Cấp độ Quét] để sao chép theo bản gốc.

Màn hình [Sao chép]/Màn hình [Quét] ▶ [Cấp độ Quét]

Màn hình [Bộ nhớ] - [Lưu]/Màn hình [USB] - [Lưu] ▶ chọn thư mục ▶ [Lưu Tệp] ▶ [Cấp độ Quét]

Nếu bạn đang in hoặc sao chép, cài đặt loại giấy có thể không khớp với loại giấy được nạp vào khay tiêu chuẩn hoặc khay nạp.

Cấu hình đúng loại giấy.

Đề in:

Màn hình [In] ▶ chọn lệnh ▶ [Th/đổi C.đặt] trong menu phụ ▶ [Chọn Giấy] ▶ [Cài đặt Khay Nạp] ▶ [Loại Giấy]

Màn hình [Bộ nhớ] - [Tải] ▶ chọn thư mục ▶ chọn tài liệu ▶ [Th/đổi C.đặt] trong menu phụ cho tài liệu ▶ [Chọn Giấy] ▶ [Cài đặt Khay Nạp] ▶ [Loại Giấy]

Màn hình [USB] - [Tải] ▶ chọn thư mục ▶ [Mở] ▶ chọn tài liệu ▶ [Th/đổi C.đặt] trong menu phụ ▶ [Chọn Giấy] ▶ [Cài đặt Khay Nạp] ▶ [Loại Giấy]

Đề sao chép:

Màn hình [Sao chép] ▶ [Chọn Giấy] ▶ [Cài đặt Khay Nạp] ▶ [Loại Giấy]

Màn hình [Bộ nhớ] - [Lưu] ▶ chọn thư mục ▶ [Lưu Tệp] ▶ [Chọn Giấy] ▶ [Cài đặt Khay Nạp] ▶ [Loại Giấy]

? Khi sao chép hoặc quét, bản gốc đã nạp vào ADF (bộ nạp tài liệu tự động) không được nạp đúng cách.

Có thể bản gốc quá nhỏ.

Bản gốc kích thước nhỏ nhất có thể nạp vào ADF là 100 mm x 148 mm. Nếu bản gốc quá nhỏ thì có thể không được nạp đúng cách vào ADF, gây kẹt giấy. Hãy nạp các bản gốc có kích thước nhỏ hơn 100 mm x 148 mm trên kính tấm ép giấy.



- Kể cả khi kích thước bản gốc thích hợp, độ dày, loại và các đặc điểm khác của giấy có thể cản trở việc quét bản gốc bằng ADF. Để biết thêm thông tin, hãy xem phần “Bản gốc” trong “Hướng dẫn Sử dụng”.

Hãy thử cách sau nếu không thể lấy giấy bị kẹt trong ADF (bộ nạp tài liệu tự động) ra.

- Nếu bạn thấy giấy bị kẹt khi mở nắp thiết bị gốc, hãy xoay núm màu xanh lam ở bên để lấy giấy ra dễ dàng hơn nhiều.

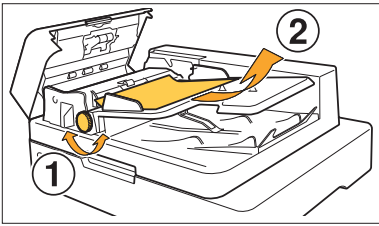

- Nếu bạn không thể tìm thấy giấy bị kẹt ngay cả khi mở nắp thiết bị gốc, hãy kiểm tra bên trong ADF (bộ nạp tài liệu tự động). Xoay núm màu xanh lam ở phía dưới theo đúng hướng để chuyển giấy bị kẹt đến bộ phận đẩy để bạn có thể dễ dàng lấy ra.

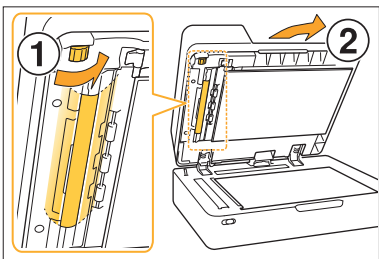

? Bản in hoặc bản sao có vạch trắng hoặc bị mờ.

Có thể các đầu in bị kẹt.

Hãy tiến hành [Vệ sinh đầu in] để xử lý kẹt ở các đầu in.

Màn hình [Trang chủ1] ▶ [Bảo trì] ▶ [Vệ sinh đầu in] ▶ [Vệ sinh Bình thường]

Nếu việc này không khắc phục được sự cố, hãy tiến hành [Vệ sinh Kỹ càng].

? Bản in ra bị bản hoặc có vạch màu đen.

Có thể giấy không thể dùng để in hoặc sao chép đã được nạp vào máy.

Kiểm tra loại giấy được nạp vào khay tiêu chuẩn hoặc khay nạp. Để biết thêm thông tin, hãy xem phần “Giấy In” trong “Hướng dẫn Sử dụng”.

Có thể bạn đang dùng giấy bị cong để in hoặc sao chép.

Giấy bị cong có thể tiếp xúc với các đầu in, khiến giấy bị bản. Điều này có thể làm hỏng các đầu in, vì vậy không dùng giấy bị cong.

Nếu bạn đang sao chép hoặc quét, cài đặt [Cấp độ Quét] có thể quá tối.

Điều chỉnh cài đặt [Cấp độ Quét].

Màn hình [Sao chép]/Màn hình [Quét] ▶ [Cấp độ Quét]

Màn hình [Bộ nhớ] - [Lưu]/Màn hình [USB] - [Lưu] ▶ chọn thư mục ▶ [Lưu Tệp] ▶ [Cấp độ Quét]

Nếu bạn đang sao chép hoặc quét, có thể nắp bia gốc chưa được đóng chặt.

Hãy đóng chặt nắp bia gốc của máy quét để ngăn ánh sáng lọt vào.

Nếu bạn đang sao chép hoặc quét, có thể các bộ phận được liệt kê bên dưới bị bẩn. Hãy lau sạch các bộ phận đó bằng vải mềm.

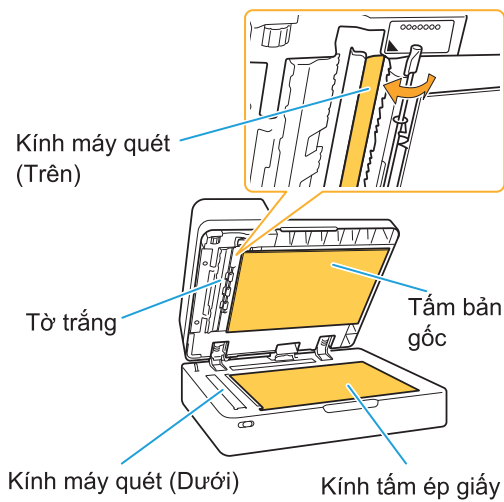

- Mọi bụi bẩn, mảnh vụn, mực, keo dính hoặc mực bút xóa bám vào tờ giấy trắng của ADF, kính tấm ép giấy hoặc kính máy quét có thể làm bẩn dữ liệu được sao chép hoặc được quét. Hãy tiến hành vệ sinh định kỳ. Để biết thêm thông tin, hãy xem phần “Chăm sóc Máy quét” trong “Hướng dẫn nhanh”.

? Dữ liệu đã sao chép hoặc quét bị mờ hoặc một phần dữ liệu không được in.

Có thể bản gốc không tiếp xúc hoàn toàn với kính tấm ép giấy.

Hãy đóng nắp bìa gốc sao cho bản gốc trải hoàn toàn trên kính tấm ép giấy.

Có thể máy quét đã bị rung.

Quét lại bản gốc đồng thời đảm bảo máy quét không bị rung.

Nếu bạn đang sao chép, có thể giấy bị ẩm.

Nếu giấy ẩm ướt, một phần của dữ liệu được sao chép có thể không được in hoặc bị mờ. Hãy dùng giấy khô.

? Mặt sau của bản gốc hiện rõ lên mặt trước.

Nếu bạn đang sao chép hoặc đang quét bản gốc trên giấy mỏng, hình ảnh ở mặt sau của bản gốc hoặc trên trang kế tiếp có thể được chụp vào dữ liệu hình ảnh.

- Hãy điều chỉnh [Cấp độ Quét] về cài đặt sáng hơn.

Màn hình [Sao chép]/Màn hình [Quét] ▶ [Cấp độ Quét]

Màn hình [Bộ nhớ] - [Lưu]/Màn hình [USB] - [Lưu] ▶ chọn thư mục ▶ [Lưu Tệp] ▶ [Cấp độ Quét]

- Đặt một tờ giấy đen lên mặt sau của bản gốc và sao chép hoặc quét lại bản gốc.
- Khi sao chép hoặc quét bản gốc có màu nền, chẳng hạn như báo hoặc tạp chí, bạn có thể sử dụng cài đặt [Mức Màu Cơ sở] để điều chỉnh mức màu nền.

Màn hình [Sao chép]/Màn hình [Quét] ▶ [Mức Màu Cơ sở]

Màn hình [Bộ nhớ] - [Lưu]/Màn hình [USB] - [Lưu] ▶ chọn thư mục ▶ [Lưu Tệp] ▶ [Mức Màu Cơ sở]

? Xây ra nhiều vân sọc.

Hiện tượng nhiều vân sọc (bóng đan xen) dễ xảy ra khi sao chép hoặc quét hình ảnh như ảnh chụp đã được xử lý màn hình để xuất bản. Bạn có thể giảm nhiều vân sọc bằng cách cấu hình cài đặt [Loại bỏ Nhiều].

Màn hình [Sao chép]/Màn hình [Quét] ▶ [Kiểm soát Hình ảnh] ▶ [Loại bỏ Nhiều]

Màn hình [Bộ nhớ] - [Lưu]/Màn hình [USB] - [Lưu] ▶ chọn thư mục ▶ [Lưu Tệp] ▶ [Kiểm soát Hình ảnh] ▶ [Loại bỏ Nhiều]

? Giấy bị bẩn. / Bản in không được căn chỉnh đúng.

Có thể giấy quá tối nên không thể in được.

Khi in trên giấy màu tối, có thể máy không phát hiện được khổ giấy, dẫn đến bản in bị căn chỉnh sai, mất hình ảnh hoặc mép giấy bị bẩn.

Khổ giấy này có thể được đặt chưa đúng.

Đối với cài đặt khổ giấy, hãy đảm bảo rằng cài đặt [Khổ Giấy] và [Loại Giấy] trên màn hình trình điều khiển máy in khớp với cài đặt tương ứng trên máy.

Hãy cấu hình cài đặt khổ giấy và loại giấy trên máy giống như cài đặt trên trình điều khiển máy in.

Màn hình [In] ▶ chọn lệnh ▶ [Th/đổi C.đặt] trong menu phụ ▶ [Chọn Giấy] ▶ [Cài đặt Khay Nạp] ▶ [Khổ Giấy] hoặc [Loại Giấy]

? Giấy không được nạp. / Mặt sau của thẻ bị hỏng. / Nạp nhiều tờ giấy.

Cài đặt [Độ dày] trong [Loại Giấy] có thể không phù hợp với các thuộc tính giấy (độ dày của giấy).

Cấu hình chính xác cài đặt [Độ dày] trong [Loại Giấy].

Để in:

Màn hình [In] ▶ chọn lệnh ▶ [Th/đổi C.đặt] trong menu phụ ▶ [Chọn Giấy] ▶ [Cài đặt Khay Nạp] ▶ [Loại Giấy] ▶ [Độ dày]

Màn hình [Bộ nhớ] - [Tải] ▶ chọn thư mục ▶ chọn tài liệu ▶ [Th/đổi C.đặt] trong menu phụ cho tài liệu ▶ [Chọn Giấy] ▶ [Cài đặt Khay Nạp] ▶ [Loại Giấy] ▶ [Độ dày]

Màn hình [USB] - [Tải] ▶ chọn thư mục ▶ [Mở] ▶ chọn tài liệu ▶ [Th/đổi C.đặt] trong menu phụ ▶ [Chọn Giấy] ▶ [Cài đặt Khay Nạp] ▶ [Loại Giấy] ▶ [Độ dày]

Để sao chép:

Màn hình [Sao chép] ▶ [Chọn Giấy] ▶ [Cài đặt Khay Nạp] ▶ [Loại Giấy] ▶ [Độ dày]

Màn hình [Bộ nhớ] - [Lưu] ▶ chọn thư mục ▶ [Lưu Tài liệu] ▶ [Chọn Giấy] ▶ [Cài đặt Khay Nạp] ▶ [Loại Giấy] ▶ [Độ dày]

Để biết thêm thông tin, hãy xem phần “Chọn Giấy” trong “Hướng dẫn Sử dụng”.

Có thể cần phải điều chỉnh áp lực nạp giấy cho phù hợp với độ dày của giấy.

Đặt cần điều chỉnh áp lực nạp giấy ở chế độ “✖ (BÌNH THƯỜNG)” hoặc “✗ (THỀ)” dựa vào loại giấy được nạp.

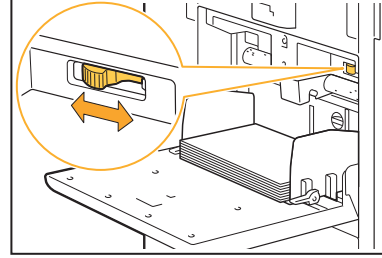

Thông thường, đặt cần này ở chế độ “✖ (BÌNH THƯỜNG)”. Nếu khó nạp giấy, hãy đặt cần này ở chế độ “✗ (THỀ)”.

Để biết thêm thông tin, hãy xem phần “Nạp Giấy vào Khay Tiêu chuẩn” trong “Hướng dẫn Sử dụng”.

Có thể góc của tấm tách giấy chưa được điều chỉnh đúng.

Xoay núm quay số điều chỉnh góc tấm tách giấy để điều chỉnh góc đó cho phù hợp với điều kiện sử dụng.

Khi không nạp giấy:

Xoay núm quay số từ từ sang bên trái và điều chỉnh góc cho phù hợp.

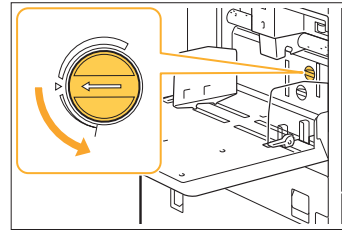

Khi nạp nhiều tờ giấy:

Xoay núm quay số từ từ sang bên phải và điều chỉnh góc cho phù hợp.

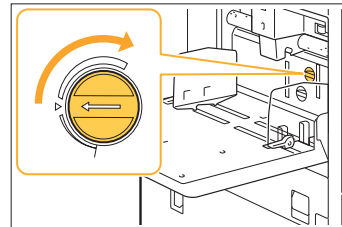

• Khi điều chỉnh góc, hãy nhớ lấy giấy ra khỏi khay tiêu chuẩn và hạ hoàn toàn khay tiêu chuẩn xuống vị trí thấp nhất.

Có thể áp lực tách giấy chưa được điều chỉnh đúng.

Khi giấy không được nạp, mặt sau thẻ bị hỏng hoặc giấy có thể dễ dàng tạo bột giấy được sử dụng:

Xoay núm quay số sang mức “Hơi yếu”.

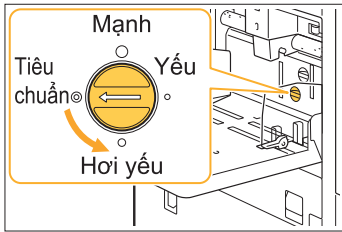

Khi nạp nhiều tờ giấy:

Xoay núm quay số sang mức “Mạnh”.

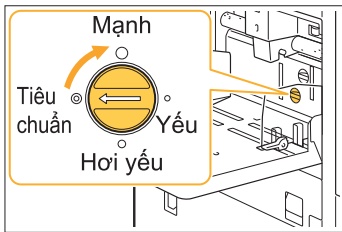

- Khi điều chỉnh góc, hãy nhớ lấy giấy ra khỏi khay tiêu chuẩn và hạ hoàn toàn khay tiêu chuẩn xuống vị trí thấp nhất.



Lỗi nạp nhiều xảy ra mặc dù không nạp nhiều tờ giấy hoặc lỗi nạp nhiều xảy ra thường xuyên.

Có thể bạn đang sử dụng giấy màu tối hoặc giấy được in một mặt.

Khi dùng giấy được in ở mặt sau hoặc giấy có màu cơ sở tối, máy có thể phát hiện sai loại giấy này như thể là có nhiều tờ giấy đang được nạp. Trong trường hợp này, hãy đặt [Kiểm tra Nạp Hai lần] thành [OFF].



- Chuyển [Kiểm tra Nạp Hai lần] về [ON] sau khi in. Nếu bạn giữ nguyên [OFF], các sự cố khác có thể xảy ra.

Để in:

Màn hình [In] ▶ chọn lệnh ▶ [Th/đổi C.đặt] trong menu phụ ▶ [Chọn Giấy] ▶ [Cài đặt Khay Nạp] ▶ đặt [Kiểm tra Nạp Hai lần] thành [OFF]

Màn hình [Bộ nhớ] - [Tải] ▶ chọn thư mục ▶ chọn tài liệu ▶ [Th/đổi C.đặt] trong menu phụ cho tài liệu ▶ [Chọn Giấy] ▶ [Cài đặt Khay Nạp] ▶ đặt [Kiểm tra Nạp Hai lần] thành [OFF]

Màn hình [USB] - [Tải] ▶ chọn thư mục ▶ [Mở] ▶ chọn tài liệu ▶ [Th/đổi C.đặt] trong menu phụ ▶ [Chọn Giấy] ▶ [Cài đặt Khay Nạp] ▶ đặt [Kiểm tra Nạp Hai lần] thành [OFF]

Để sao chép:

Màn hình [Sao chép] ▶ [Chọn Giấy] ▶ [Cài đặt Khay Nạp] ▶ đặt [Kiểm tra Nạp Hai lần] thành [OFF]

Màn hình [Bộ nhớ] - [Lưu] ▶ chọn thư mục ▶ [Lưu Tài liệu] ▶ [Chọn Giấy] ▶ [Cài đặt Khay Nạp] ▶ đặt [Kiểm tra Nạp Hai lần] thành [OFF]

Khắc phục Sự cố cho Trình điều khiển Máy in và chức năng In

Phần này mô tả cách khắc phục các sự cố liên quan đến trình điều khiển máy in và chức năng in.

? Không thể in từ máy tính.

Có thể cài đặt [Online/Offline] đã được đặt thành [OFF].

Kiểm tra cài đặt [Online/Offline] trên màn hình [In]. Nếu [OFF] hiển thị, hãy chuyển sang [ON].

Màn hình [In] ► đặt [Online/Offline] thành [ON]

Có thể bạn đang sử dụng máy in có phân đoạn mạng khác.

Chọn hộp kiểm [Wake On LAN] và [Kết nối với Mạng Khác] trong tab [Môi trường] của thuộc tính máy in.

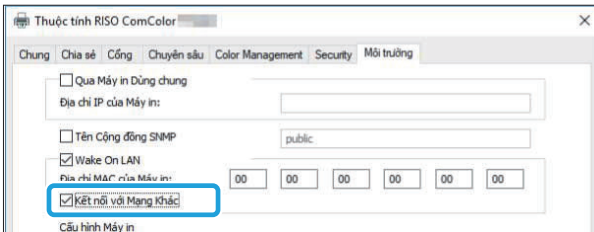

Lệnh có thể là lệnh đang chờ.

Các lệnh có mã PIN được xử lý ở trạng thái lệnh đang chờ. Có thể quản trị viên đã cấu hình để máy xử lý tất cả các lệnh ở trạng thái lệnh đang chờ. Kiểm tra xem lệnh có hiển thị trong [Danh sách Lệnh Đang chờ] trên màn hình [In] hay không.

Có thể máy đang bận in lệnh khác.

- Các lệnh chờ in được in theo thứ tự từ trên xuống dưới danh sách trên màn hình [Hoạt động / Rảnh rỗi].
- Khi thực hiện chức năng ngắt sao chép, lệnh sao chép sẽ được ưu tiên hơn so với các lệnh được gửi từ trình điều khiển máy in.

Thông báo thay hộp mực hiển thị?

Bạn không thể in nếu thông báo cho biết rằng cần phải thay dù chỉ một màu mực. Hãy thay hộp mực có màu được hiển thị.

? Không thể in đúng cách trên giấy có kích thước khác thường.

Có thể giấy có kích thước khác thường chưa được đăng ký.

Khổ giấy phải được đăng ký trước trong [M.nhập trên giấy tùy chỉnh] trên cả trình điều khiển máy in và máy.

Màn hình thuộc tính của trình điều khiển máy in ► tab [Môi trường] ► [M.nhập trên giấy tùy chỉnh]

Khổ giấy phải được quản trị viên đăng ký trước trong menu quản trị viên trên máy. Liên hệ với quản trị viên của bạn.

Có thể chưa chọn chế độ [Thủ công] cho [Khổ Giấy] trong [Chọn Giấy] - [Cài đặt Khay Nạp].

Để sử dụng giấy có kích thước khác thường mà không cần đăng ký khổ giấy, hãy nhập khổ giấy trong [Thủ công].

Màn hình [In] ► chọn lệnh ► [Th/đổi C.đặt] trong menu phụ ► [Chọn Giấy] ► [Cài đặt Khay Nạp] ► [Khổ Giấy] ► [Thủ công]



- Khi bạn không chọn [ON] cho [Thủ công], độ rộng và độ dài của khổ giấy được cấu hình bằng [Khổ Giấy] của trình điều khiển máy in sẽ được áp dụng. Khi bạn sử dụng giấy có kích thước khác thường, việc đăng ký trước khổ giấy sẽ giúp cải thiện tốc độ in và căn chỉnh giấy.

? Khi in tài liệu có nhiều trang, một số trang được in bằng khổ giấy không đúng.

Có thể dữ liệu bản gốc bao gồm các trang có khổ giấy khác nhau.

Chọn hộp kiểm [B.gốc K.thc K.hợp] trong tab [Cơ bản] trên màn hình trình điều khiển máy in. Khay giấy được chọn tự động theo kích thước bản gốc và tài liệu được in.

? Quá trình in mất quá nhiều thời gian. / Khi in nhiều bản, máy in phát ra tiếng bíp sau mỗi lần in một bản.

Có thể hộp kiểm [Xếp bộ] đã được chọn trong hộp thoại [In] của ứng dụng.

Bỏ chọn dấu kiểm [Xếp bộ] trước khi in.

? Mã PIN cho lệnh bị mất.

Nếu bạn bị mất mã PIN, máy sẽ không thể in.

Thêm mã PIN mới và gửi lại dữ liệu. Liên hệ với quản trị viên để xóa lệnh còn lại trong [Danh sách Lệnh Đang chờ] trên màn hình [In].

? [Màu Đầy đủ] và [Tự động] không hiển thị trong menu [Chế độ Màu] trên màn hình trình điều khiển máy in.

Có thể chức năng in màu bị hạn chế.

Liên hệ với quản trị viên của bạn.

? Không thể chọn các mục của [Dập ghim] và [Khay Giấy ra] trên màn hình trình điều khiển máy in.

Thiết bị tùy chọn sau đây trong máy có thể không được kết nối.

- Đối với [Dập ghim]: Bộ hoàn thiện úp xuống hoặc bộ hoàn thiện đa chức năng
- Đối với [Khay Giấy ra]: Khay xếp chồng tự động kiểm soát, khay xếp chồng rộng, bộ xếp giấy sức chứa lớn hoặc bộ hoàn thiện đa chức năng

Thông tin cấu hình thiết bị tùy chọn trên màn hình trình điều khiển máy in có thể chưa được đặt.

Để đặt thông tin cấu hình thiết bị tùy chọn, hãy nhấp vào [Nhận Thông tin về Máy in] trên màn hình trình điều khiển máy in.

Màn hình thuộc tính của trình điều khiển máy in
▶ tab [Môi trường] ▶ [Nhận Thông tin về Máy in]



- Bạn cũng có thể đặt thông tin cấu hình thiết bị tùy chọn theo cách thủ công. Để biết thêm thông tin, hãy xem phần “Cấu hình Máy in” trong “Hướng dẫn Sử dụng”.

? Không thể chỉ định trang để in.

Có thể hộp kiểm [Xếp bộ] đã được chọn trong hộp thoại [In] của ứng dụng.

Bỏ chọn dấu kiểm [Xếp bộ] và đặt [Sắp xếp] thành [Hủy sắp xếp] trong tab [Cơ bản] trên màn hình trình điều khiển máy in.

? Chỉ một bản sao (trang) được in ngay cả khi đã chỉ định nhiều bản sao (trang).

Có thể [In và Tạm dừng] đã được đặt.

Nếu [In và Tạm dừng] đã được đặt trên màn hình trình điều khiển máy in, máy sẽ dừng in sau khi in một bản sao (trang). Nếu không có vấn đề gì với kết quả in, hãy nhấn phím [Bắt đầu] trên bảng vận hành hoặc chạm vào [Tiếp tục] trên bảng cảm ứng để tiếp tục in. Để hủy [In và Tạm dừng], hãy bỏ chọn hộp kiểm [In và Tạm dừng] trong tab [Cơ bản].

? Thiếu một phần hình ảnh.

Khi tạo sách nhỏ hoặc khi tiến hành [Dập ghim], cài đặt [T.độ Thu nhỏ] có thể không được cấu hình.

Khi bạn tạo sách nhỏ hoặc sử dụng chức năng dập ghim/đọc lỗ, tùy theo độ rộng của lề, bề mặt in có thể bị cắt bớt do không vừa với giấy. Trong tab [Đang h.tất] trên màn hình trình điều khiển máy in, hãy chọn [Đóng Sách] hoặc [Rìa đóng sách] và nhấp vào [Chi tiết]. Đánh dấu chọn hộp kiểm [T.độ Thu nhỏ] để tự động giảm bề mặt in cho vừa với giấy.

? Không thể in lại một lệnh trên màn hình [Trạng thái Lệnh].

Thao tác thực hiện lại lệnh in có thể bị hạn chế.

Khi chức năng thực hiện lại lệnh in bị hạn chế trong menu quản trị viên, máy không thể tiến hành in lại. Hãy liên hệ với quản trị viên của bạn để biết chi tiết.

? Sau khi ngắt một lệnh hoặc tắt máy rồi bật lại, không xác định được khối lượng in đã hoàn thành.

Bạn có thể kiểm tra số bản sao và số trang trên màn hình [Chi tiết] để biết lệnh đã hoàn tất.

Phím [Trạng thái Lệnh] ▶ [Đã xong] ▶ chọn lệnh bạn muốn kiểm tra ▶ [Chi tiết] trong menu phụ ▶ số trang in

? Giấy được nạp nhưng thông báo lỗi “Đặt giấy.” hiển thị.

Cài đặt [Khổ Giấy] và [Loại Giấy] trên màn hình trình điều khiển máy in có thể không khớp với cài đặt tương ứng trên máy.

Kể cả khi giấy được nạp, thông báo lỗi vẫn hiển thị nếu cài đặt [Khổ Giấy] và [Loại Giấy] trên trình điều khiển máy in không khớp với cài đặt trên máy. Hãy cấu hình cài đặt khổ giấy và loại giấy trên máy giống như cài đặt trên trình điều khiển máy in.

Màn hình [In] ▶ chọn lệnh ▶ [Th/đổi C.đặt] trong menu phụ ▶ [Chọn Giấy] ▶ [Cài đặt Khay Nạp] ▶ [Khổ Giấy] hoặc [Loại Giấy]

Có thể [Tđộng L.chọn] đã được đặt thành [OFF] cho khay tiêu chuẩn hoặc khay nạp.

Hãy cấu hình [Cài đặt Khay Nạp] trên máy sao cho tự động lựa chọn được bật cho khay tiêu chuẩn hoặc khay nạp bạn đang sử dụng.

Màn hình [In] ▶ chọn lệnh ▶ [Th/đổi C.đặt] trong menu phụ ▶ [Chọn Giấy] ▶ [Cài đặt Khay Nạp] ▶ đặt [Tđộng L.chọn] thành [ON]

? Kết quả in màu kém.

Có thể bạn đang dùng giấy không phù hợp để in.

Với hệ thống mực in phun được dùng trong máy này, chất lượng in (đặc biệt là in màu) có thể khác nhau tùy theo loại giấy. Máy sử dụng cài đặt cấu hình màu phù hợp nhất cho từng loại giấy khi in. Do đó, nếu cài đặt [Loại Giấy] trên màn hình trình điều khiển máy in không khớp với loại giấy được nạp vào máy, thì có thể không đạt được hiệu suất tối đa.

Kiểm tra các mục bên dưới.

- Khi đã đặt [Loại Giấy] thành [Bất kỳ] trên màn hình trình điều khiển máy in, hãy chọn loại giấy đang thực sự được dùng. Để biết thêm thông tin, hãy xem phần “Loại Giấy” trong “Hướng dẫn Sử dụng”.

- Kiểm tra chắc chắn rằng loại giấy được nạp vào khay giấy khớp với loại giấy được chỉ định trong [Cài đặt Khay Nạp].

Màn hình [In] ▶ chọn lệnh ▶ [Th/đổi C.đặt] trong menu phụ ▶ [Chọn Giấy] ▶ [Cài đặt Khay Nạp] ▶ [Loại Giấy]

? Hình ảnh in ra bị nhạt hoặc mờ.

Có thể đã đặt chức năng in nháp.

Nếu đặt chức năng in nháp trên màn hình trình điều khiển máy in, mật độ bản in sẽ giảm do lượng mực được dùng ít hơn.

Để tăng mật độ bản in, hãy chuyển tới tab [Hình ảnh] và đặt [Chất lượng H.ảnh] thành [Tiêu chuẩn].

? Mép giấy bị bần.

Có thể đã đặt [Khu vực Có thể in] thành [Tối đa] trong menu quản trị viên.

Bên trong máy có thể bị dính mực. Bạn nên sử dụng cài đặt [Tiêu chuẩn], đặc biệt trong những trường hợp vết bần xuất hiện sau khi in dữ liệu có hình ảnh mở rộng tới mép giấy. Hãy liên hệ với quản trị viên của bạn để biết chi tiết.

? Hình ảnh bị sáng hoặc tối.

Có thể cần phải chỉnh sửa dữ liệu, chẳng hạn như ảnh chụp.

Chọn hộp kiểm [Hiệu chỉnh Gamma] trong tab [Hình ảnh] trên màn hình trình điều khiển máy in. Nhấp vào [Chi tiết] rồi điều chỉnh độ sáng và độ tương phản trên màn hình [Hiệu chỉnh Gamma].

? Không thể in song công bằng giấy được nạp vào khay tiêu chuẩn.

Có thể loại giấy cho khay tiêu chuẩn đã được đặt thành [Bì thư].

Khi đặt cài đặt [Độ dày] trong [Loại Giấy] thành [Bì thư], bạn không thể in song công bằng giấy từ khay tiêu chuẩn, bất kể loại giấy được nạp vào. Hãy cấu hình cài đặt theo giấy sẽ được sử dụng.

Màn hình [In] ▶ chọn lệnh ▶ [Th/đổi C.đặt] trong menu phụ ▶ [Chọn Giấy] ▶ [Cài đặt Khay Nạp] ▶ [Loại Giấy] ▶ [Độ dày]

? Dữ liệu đã gửi trở thành lệnh bị hỏng.

Có thể bạn đang cố gắng thực hiện lệnh với trình điều khiển máy in không phải là GL.

Có thể dữ liệu đã được in ra hoặc lưu bằng trình điều khiển máy in khác, không phải là trình điều khiển máy in GL.

Hãy dùng trình điều khiển máy in GL để gửi lại dữ liệu.

? Không thể in được các màu của nền mã vạch hoặc hình ảnh ở gần.

Có thể có hình ảnh trong khu vực mã vạch hoặc xác định khu vực mã vạch ở ngoài vùng căn chỉnh.

Trong khu vực được chỉ định làm khu vực mã vạch, bất kể màu của bản gốc là gì, màu nền được in vẫn là màu trắng còn mã vạch, văn bản và hình minh họa được in ra màu đen.

Kiểm tra xem phần xác định khu vực mã vạch có ở ngoài vùng căn chỉnh không hoặc có bất kỳ văn bản hay hình minh họa nào chồng chéo lên lề 1 mm xung quanh mã vạch không.

Để biết thêm thông tin, hãy xem phần “Xác định Khu vực Mã vạch” trong “Hướng dẫn Sử dụng”.

? Thứ tự bố cục không đúng.

Có thể cài đặt [Kết hợp] hoặc [Sách] chưa được cấu hình đúng cách.

Kiểm tra chắc chắn rằng thứ tự trang được chỉ định đúng cho [Kết hợp] hoặc [Sách] trong tab [Bố cục] trên màn hình trình điều khiển máy in.

? Khi cài đặt lên khuôn được chỉ định, số trang không được đóng dấu trên cả hai mặt giấy.

Không thể chỉ định vị trí in cho từng trang lẻ hoặc trang chẵn bằng chức năng Đóng dấu.

Để in số trang ở cùng một vị trí trên các trang chẵn và lẻ, hãy chọn [D.cùng Giữa] hoặc [Tr.cùng Giữa].

? Một phần bản gốc (hình ảnh) bị thiếu trong áp phích đã tạo.

[Lề] có thể chưa được đặt đúng cách.

Lề luôn được thêm vào xung quanh các mép giấy. Bạn không thể in mà không có lề.

Kiểm tra xem bản gốc (hình ảnh) có chồng lên các lề được chỉ định hay không.

? Một phần áp phích được tạo bằng một hoặc nhiều trang trống. / Hình ảnh in của áp phích không được tạo ở giữa.

[Căn chỉnh giữa] có thể đã được đặt thành tắt.

Chọn hộp kiểm [Áp phích] - [Căn chỉnh giữa] trong tab [Bố cục] trên màn hình trình điều khiển máy in. Nếu không chọn hộp kiểm này, hình ảnh sẽ được tạo ở góc trên cùng bên trái khi các tờ giấy in bị dính vào nhau.

? Không thể dán đúng các tờ giấy đã in để tạo thành áp phích. / Không cắt dọc được theo các đường cắt (đăng ký dấu).

Không nhất thiết phải cắt bỏ tất cả các lề của giấy in.

Trước khi cắt giấy, hãy kiểm tra lề nào cần để dính và lề nào dùng để cắt bỏ.

Ví dụ về cách cắt bỏ các lề:

Chỉ cắt bỏ các lề trên một trong các tờ giấy liền kề nhau.

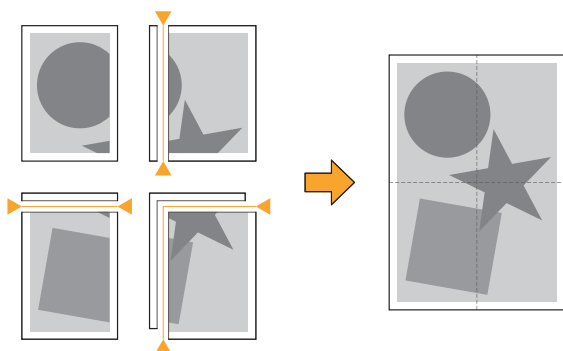

? Không thể dán đúng các tờ giấy đã in để tạo thành áp phích.

Các số chỉ thứ tự cách dán các tờ lại với nhau có thể không được in khi sử dụng chức năng Áp phích.

Các trang đã chia được in ra theo thứ tự từ trang trên cùng bên trái đến trang dưới cùng bên phải.

Ví dụ về cách sắp xếp các trang được chia theo thứ tự:

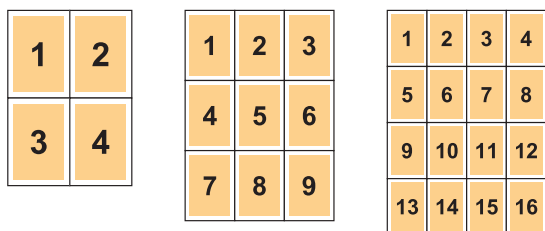

- Khi xuất bản in ngược lên, các trang được in theo thứ tự ngược lại.

Khắc phục Sự cố cho chức năng Sao chép

Phần này mô tả cách khắc phục các sự cố liên quan đến chức năng sao chép.

? Một phần bản gốc bị thiếu trong dữ liệu được sao chép.

Có thể cài đặt [K.thước Bản t.tạo] chưa được đặt đúng.

Hãy đặt kích thước tái tạo bản sao cho phù hợp với cả kích thước bản gốc và khổ giấy.

| Màn hình [Sao chép] ► [K.thước Bản t.tạo]

Khi tạo sách nhỏ hoặc khi tiến hành [Dập ghim / Đục lỗ] hoặc [Dập ghim], cài đặt [T.độ Thu nhỏ] có thể chưa được cấu hình.

Khi bạn tạo sách nhỏ hoặc sử dụng chức năng dập ghim/đục lỗ, tùy theo độ rộng của lề, bề mặt in có thể bị cắt bớt do không vừa với giấy. Đặt [T.độ Thu nhỏ] thành [ON] trong cài đặt lề để tự động giảm bề mặt in cho vừa với giấy.

Đối với sách nhỏ:

| Màn hình [Sao chép] ► [Sách] ► chọn [T.tự Bỏ cục] ► chọn [Đóng nẹp] ► [Chỉnh sửa] ► đặt [Mép Giữa] ► đặt [T.độ Thu nhỏ] thành [ON]

Đối với chức năng dập ghim/đục lỗ:

| Màn hình [Sao chép] ► [Lề đóng nẹp] ► đặt [T.độ Thu nhỏ] thành [ON]

? Đã sao chép song công nhưng mặt sau của một hoặc nhiều trang bị trống.

Có thể đã sao chép song công cho bản gốc gồm các trang có kích thước khác nhau.

Khi tiến hành sao chép song công các bản gốc có kích thước kết hợp, sao chép đơn công (một mặt) sẽ được thực hiện nếu kích thước bản gốc cần sao chép lên mặt trước và mặt sau của một tờ giấy không cùng kích thước.

? Không thể sao chép song công cho giấy được nạp vào khay tiêu chuẩn.

Có thể đã đặt cài đặt khay giấy cho khay tiêu chuẩn thành [Bi thư].

Khi đặt cài đặt [Độ dày] trong [Loại Giấy] thành [Bi thư], bạn không thể sao chép song công bằng giấy từ khay tiêu chuẩn, bất kể loại giấy được nạp vào. Hãy cấu hình cài đặt theo giấy sẽ được sử dụng.

| Màn hình [Sao chép] ► [Chọn Giấy] ► [Cài đặt Khay Nạp] ► [Loại Giấy] ► [Độ dày]

? Không thể sao chép chung nhiều bản gốc trong một lệnh.

Có thể cài đặt sao chép chưa được đặt đúng.

Kiểm tra loại bản gốc và chất lượng hình ảnh.

Khi bản gốc giống nhau về loại và chất lượng hình ảnh.

Sử dụng [Quét ADF & tạm dừng]. Bạn có thể sao chép chung nhiều bản gốc đã quét bằng cài đặt giống như một lệnh.

Chỉ sử dụng ADF. Kính tấm ép giấy không sử dụng được.

| Màn hình [Sao chép] ► [Quét ADF & tạm dừng]

Khi bản gốc khác nhau về loại và chất lượng hình ảnh.

Sử dụng [Tạo c.việc quét]. Bạn có thể sao chép chung nhiều bản gốc đã quét bằng các cài đặt khác dưới dạng một lệnh. Bạn có thể thay đổi cài đặt sao chép khi lệnh đang được sao chép.

Bạn cũng có thể sử dụng kính tấm ép giấy và ADF.

| Màn hình [Sao chép] ► [Tạo c.việc quét]

Giấy bị dập ghim sai vị trí.

Có thể cài đặt rìa đóng sách chưa được đặt đúng.

Hướng của giấy trong khay giấy (khay tiêu chuẩn) và mép dập ghim được minh họa dưới đây.

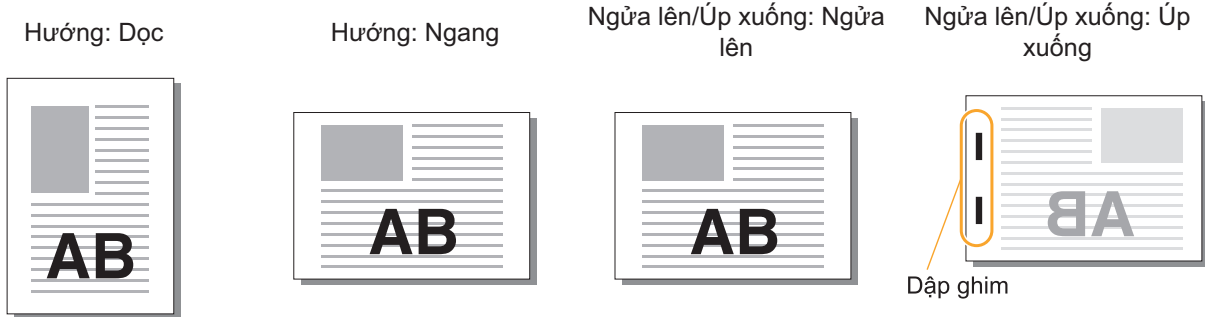

Mép đóng nẹp	Vị trí Dập ghim					
Trái	1 Ghim dập		2 Ghim dập			
Phải	1 Ghim dập		2 Ghim dập			
Trên cùng	1 Ghim dập Bên trái		1 Ghim dập Bên phải		2 Ghim dập	
Chuyển giấy			← Hướng nạp và xuất giấy →			



- Khi khổ giấy tương ứng không được nạp vào khay giấy, một thông báo sẽ hiển thị.

Làm theo hướng dẫn trên màn hình để nạp giấy.

- Đối với đóng nẹp [1 Ghim dập], góc dập ghim có thể khác với hình ảnh ở trên và hình ảnh in trên màn hình trình điều khiển máy in, tùy theo khổ giấy hoặc hướng giấy.
- Khi sử dụng nhiều khổ giấy góc khác nhau trong bản gốc, máy tự động xoay hình ảnh để phù hợp với cài đặt [Rìa đóng sách].

Khắc phục Sự cố cho chức năng Quét

Phần này mô tả cách khắc phục các sự cố liên quan đến chức năng quét.

? Không có dữ liệu được quét trên màn hình quét của RISO Console.

Có thể bạn chưa chọn [Bảng ĐK] sau khi chạm vào [Quét] trên màn hình [Trang chủ1].

Dữ liệu đã quét không hiển thị trên RISO Console nếu bạn chọn [Gửi thư] hoặc [PC] sau khi chạm vào [Quét] hoặc khi dữ liệu đã quét được lưu vào bộ nhớ. Chọn [Bảng ĐK] và quét lại bản gốc.

? Một phần bản gốc bị thiếu trong dữ liệu đã quét.

Cài đặt [Kích thước Quét] có thể không khớp với kích thước thực tế của bản gốc.

Đặt [Kích thước Quét] thành kích thước giống với bản gốc hoặc đặt thành [Tự động].

| Màn hình [Quét] ► [Kích thước Quét]

Có thể cài đặt [Cỡ Trang] và [K.thước Bản t.tạo] chưa được đặt đúng.

Đặt [K.thước Bản t.tạo] cho khớp với tổ hợp cài đặt [Kích thước Quét] và [Cỡ Trang] hoặc đặt [Cỡ Trang] ở cỡ giống như bản gốc.

| Màn hình [Quét] ► [Cỡ Trang]

| Màn hình [Quét] ► [K.thước Bản t.tạo]

? Chế độ màu được đặt thành [Tự động] nhưng máy không tự động nhận diện bản gốc màu.

Có thể bạn đang sử dụng các loại bản gốc như trong danh sách dưới đây.

Bản gốc màu không được nhận diện:

- Bản gốc có màu rất nhạt
- Bản gốc có màu rất đậm hoặc gần như đen
- Bản gốc gần như không màu (chỉ các đường rất mảnh có màu, v.v.)

Bản gốc đen trắng không được nhận diện:

- Bản gốc có giấy không phải là giấy trắng (giấy thô, v.v.)

Chọn chế độ màu khác không phải là [Tự động] hoặc điều chỉnh [Mức độ Lát Màu/Đen] trong menu quản trị viên.

| Màn hình [Sao chép] ► [Chế độ Màu] ► chọn [Màu Đầy đủ] / [Đen] / [Lục lam] / [Đỏ tươi] tùy theo mục đích

| Màn hình [Quét] ► [Chế độ Màu] ► chọn [Màu Đầy đủ] / [Thang độ xám] / [Đen] tùy theo mục đích

| Trong menu quản trị viên, hãy điều chỉnh [Mức độ Lát Màu/Đen] (1 - 5)

Đặt giá trị cao hơn sẽ giúp máy dễ dàng nhận diện bản gốc màu hơn. Hãy liên hệ với quản trị viên của bạn để biết chi tiết.

? Không thể lưu dữ liệu quét vào máy tính trên mạng.

Thư mục chia sẻ đã tạo trong máy tính trên mạng có thể chưa được đặt đúng cách

Đối với Windows, hãy cấu hình các cài đặt sau trên màn hình thuộc tính thư mục chia sẻ.

| Kiểm tra tên thư mục chia sẻ, quyền truy cập và tên đăng nhập người dùng trong tab [Chia sẻ] và [Bảo mật]. Hãy liên hệ với quản trị viên của bạn để biết chi tiết.

Khắc phục Sự cố cho Bộ nhớ và USB

Phần này mô tả cách khắc phục các sự cố liên quan đến việc lưu, tải tệp vào và từ bộ nhớ, USB. Để biết thêm thông tin về các sự cố không thể giải quyết được bằng thông tin ở đây, hãy xem phần “Khắc phục Sự cố cho Trình điều khiển Máy in và chức năng In” (tr.37), “Khắc phục Sự cố cho chức năng Sao chép” (tr.42) và “Khắc phục Sự cố cho chức năng Quét” (tr.44).

? Tệp đã lưu trên ổ flash USB không hiển thị trên máy in.

Có thể bạn đã không sử dụng trình điều khiển máy in GL để lưu tệp ở định dạng PRN.

Để lưu tệp PRN vào ổ flash USB, hãy chuyển tới tab [Cơ bản] trên màn hình trình điều khiển máy in và đặt [Đầu ra] thành [Lưu vào Ổ USB].



- Các tệp được tạo và lưu bằng một ứng dụng không thể in được ở định dạng gốc đối với ứng dụng.

Ổ flash USB có thể không đúng định dạng.

Hãy sử dụng ổ flash USB tương thích với Lớp Lưu trữ Dung lượng lớn và định dạng hệ thống tệp (FAT16, FAT32, exFAT).

? Không thể in đúng cách trên giấy có kích thước khác thường.

Có thể chưa chọn chế độ [Thủ công] cho [Khổ Giấy] trong [Chọn Giấy] - [Cài đặt Khay Nạp].

Để sử dụng giấy có kích thước khác thường mà không cần đăng ký khổ giấy, hãy nhập khổ giấy trong [Thủ công].

Màn hình [Bộ nhớ] - [Tải] ▶ chọn thư mục ▶ chọn tài liệu ▶ [Th/đổi C.đặt] trong menu phụ cho tài liệu ▶ [Chọn Giấy] ▶ [Cài đặt Khay Nạp] ▶ [Khổ Giấy] ▶ [Thủ công]

Màn hình [USB] - [Tải] ▶ chọn thư mục ▶ [Mở] ▶ chọn tài liệu ▶ [Th/đổi C.đặt] trong menu phụ ▶ [Chọn Giấy] ▶ [Cài đặt Khay Nạp] ▶ [Khổ Giấy] ▶ [Thủ công]



- Khi bạn không chọn [ON] cho [Thủ công], độ rộng tờ sẽ được đặt thành độ rộng của chi tiết dẫn hướng khay giấy và độ dài được đặt thành độ dài tối đa của khay liên quan. Khi bạn sử dụng giấy có kích thước khác thường, việc đăng ký trước khổ giấy sẽ giúp cải thiện tốc độ in và căn chỉnh giấy.

? Giấy được nạp nhưng thông báo lỗi “Đặt giấy.” hiển thị.

Có thể [Tđộng L.chọn] đã được đặt thành [OFF] cho khay tiêu chuẩn hoặc khay nạp.

Hãy cấu hình [Cài đặt Khay Nạp] trên máy sao cho tự động lựa chọn được bật cho khay tiêu chuẩn hoặc khay nạp bạn đang sử dụng.

Màn hình [Bộ nhớ] - [Tải] ▶ chọn thư mục ▶ chọn tài liệu ▶ [Th/đổi C.đặt] trong menu phụ cho tài liệu ▶ [Chọn Giấy] ▶ [Cài đặt Khay Nạp] ▶ đặt [Tđộng L.chọn] thành [ON]

Màn hình [USB] - [Tải] ▶ chọn thư mục ▶ [Mở] ▶ chọn tài liệu ▶ [Th/đổi C.đặt] trong menu phụ ▶ [Chọn Giấy] ▶ [Cài đặt Khay Nạp] ▶ đặt [Tđộng L.chọn] thành [ON]

? Kết quả in màu kém.

Có thể bạn đang dùng giấy không phù hợp để in.

Với hệ thống mực in phun được dùng trong máy này, chất lượng in (đặc biệt là in màu) có thể khác nhau tùy theo loại giấy. Máy sử dụng cài đặt cấu hình màu phù hợp nhất cho từng loại giấy khi in. Do đó, nếu cài đặt [Loại Giấy] không khớp với loại giấy được nạp vào máy, thì có thể không đạt được hiệu suất tối đa. Kiểm tra các mục bên dưới.

- Kiểm tra chắc chắn rằng loại giấy được nạp vào khay giấy khớp với loại giấy được chỉ định trong [Cài đặt Khay Nạp].

Màn hình [Bộ nhớ] - [Tải] ▶ chọn thư mục ▶ chọn tài liệu ▶ [Th/đổi C.đặt] trong menu phụ cho tài liệu ▶ [Chọn Giấy] ▶ [Cài đặt Khay Nạp] ▶ [Loại Giấy]

Màn hình [USB] - [Tải] ▶ chọn thư mục ▶ [Mở] ▶ chọn tài liệu ▶ [Th/đổi C.đặt] trong menu phụ ▶ [Chọn Giấy] ▶ [Cài đặt Khay Nạp] ▶ [Loại Giấy]

? Không thể in song công bằng giấy được nạp vào khay tiêu chuẩn.

Có thể loại giấy cho khay tiêu chuẩn đã được đặt thành [Bì thư].

Khi đặt cài đặt [Độ dày] trong [Loại Giấy] thành [Bì thư], bạn không thể in song công bằng giấy từ khay tiêu chuẩn, bất kể loại giấy được nạp vào. Hãy cấu hình cài đặt theo giấy sẽ được sử dụng.

Màn hình [Bộ nhớ] - [Tải] ▶ chọn thư mục ▶ chọn tài liệu ▶ [Th/đổi C.đặt] trong menu phụ cho tài liệu ▶ [Chọn Giấy] ▶ [Cài đặt Khay Nạp] ▶ [Loại Giấy] ▶ [Độ dày]

Màn hình [USB] - [Tải] ▶ chọn thư mục ▶ [Mở] ▶ chọn tài liệu ▶ [Th/đổi C.đặt] trong menu phụ ▶ [Chọn Giấy] ▶ [Cài đặt Khay Nạp] ▶ [Loại Giấy] ▶ [Độ dày]

? Một phần bản gốc bị thiếu trong dữ liệu được sao chép.

Có thể cài đặt [K.thước Bản t. tạo] chưa được đặt đúng.

Hãy đặt kích thước tái tạo bản sao cho phù hợp với cả kích thước bản gốc và khổ giấy.

Màn hình [Bộ nhớ] - [Lưu] ▶ chọn thư mục ▶ [Lưu Tệp] ▶ [K.thước Bản t. tạo]

Khi tạo sách nhỏ hoặc khi tiến hành [Dập ghim / Đục lỗ] hoặc [Dập ghim], cài đặt [T.độ Thu nhỏ] có thể chưa được cấu hình.

Khi bạn tạo sách nhỏ hoặc sử dụng chức năng dập ghim/đục lỗ, tùy theo độ rộng của lề, bề mặt in có thể bị cắt bớt do không vừa với giấy. Đặt [T.độ Thu nhỏ] thành [ON] trong cài đặt lề để tự động giảm bề mặt in cho vừa với giấy.

Đối với sách nhỏ:

Màn hình [Bộ nhớ] - [Lưu] ▶ chọn thư mục ▶ [Lưu Tệp] ▶ [Sách] ▶ chọn [T.tự Bố cục] ▶ chọn [Đóng nẹp] ▶ [Chỉnh sửa] ▶ đặt [Mép Giữa] ▶ đặt [T.độ Thu nhỏ] thành [ON]

Đối với chức năng dập ghim/đục lỗ:

Màn hình [Bộ nhớ] - [Lưu] ▶ chọn thư mục ▶ [Lưu Tệp] ▶ [Lề đóng nẹp] ▶ đặt [T.độ Thu nhỏ] thành [ON]

? Một phần bản gốc bị thiếu trong dữ liệu đã quét.

Cài đặt [Kích thước Quét] có thể không khớp với kích thước thực tế của bản gốc.

Đặt [Kích thước Quét] thành kích thước giống với bản gốc hoặc đặt thành [Tự động].

Màn hình [USB] - [Lưu] ▶ chọn thư mục ▶ [Lưu Tệp] ▶ [Kích thước Quét]

Có thể cài đặt [Cỡ Trang] và [K.thước Bản t. tạo] chưa được đặt đúng.

Đặt [K.thước Bản t. tạo] cho khớp với tổ hợp cài đặt [Kích thước Quét] và [Cỡ Trang] hoặc đặt [Cỡ Trang] ở cỡ giống như bản gốc.

Màn hình [USB] - [Lưu] ▶ chọn thư mục ▶ [Lưu Tệp] ▶ [Cỡ Trang]

Màn hình [USB] - [Lưu] ▶ chọn thư mục ▶ [Lưu Tệp] ▶ [K.thước Bản t. tạo]

? Chế độ màu được đặt thành [Tự động] nhưng máy không tự động nhận diện bản gốc màu.

Chọn chế độ màu khác không phải là [Tự động] hoặc điều chỉnh [Mức độ Lát Màu/Đen] trong menu quản trị viên.

Màn hình [Bộ nhớ] - [Lưu] ▶ chọn thư mục ▶ [Lưu Tệp] ▶ [Chế độ Màu] ▶ chọn [Màu Đầy đủ] / [Đen] / [Lục lam] / [Đỏ tươi] tùy theo mục đích

Màn hình [USB] - [Lưu] ▶ chọn thư mục ▶ [Lưu Tệp] ▶ [Chế độ Màu] ▶ chọn [Màu Đầy đủ] / [Thang độ xám] / [Đen] tùy theo mục đích

Trong menu quản trị viên, hãy điều chỉnh [Mức độ Lát Màu/Đen] (1 - 5)

Đặt giá trị cao hơn sẽ giúp máy dễ dàng nhận diện bản gốc màu hơn. Hãy liên hệ với quản trị viên của bạn để biết chi tiết.

Khắc phục Sự cố cho Bộ hoàn thiện Đa chức năng và Bộ hoàn thiện Úp Xuống

Phần này mô tả cách khắc phục các sự cố liên quan đến bộ hoàn thiện úp xuống và bộ hoàn thiện đa chức năng tùy chọn.

? Bộ hoàn thiện đa chức năng hoặc bộ hoàn thiện úp xuống không hoạt động.

- Hãy đảm bảo cắm đúng cách phích cắm nguồn vào ổ điện.
- Hãy đảm bảo bật công tắc nguồn chính của máy in.
- Nhấn phím [Nguồn] trên bảng vận hành để khởi động lại máy. Nếu bộ hoàn thiện đa chức năng hoặc bộ hoàn thiện úp xuống vẫn không hoạt động, hãy liên hệ với đại lý hoặc đại diện dịch vụ được ủy quyền của bạn.

? Khi bạn sao chép bản gốc, giấy bị dập ghim sai vị trí.

Có thể hướng của bản gốc đã nạp vào không khớp với cài đặt [Hướng Góc] trên màn hình [Dập ghim / Đục lỗ] hoặc [Dập ghim].

Màn hình [Sao chép] ► [Dập ghim / Đục lỗ] hoặc [Dập ghim] ► đặt [Hướng Góc]

Màn hình [Bộ nhớ] - [Lưu] ► chọn thư mục ► [Lưu Tệp] ► [Dập ghim / Đục lỗ] hoặc [Dập ghim] ► đặt [Hướng Góc]

[T.động Xoay H.ảnh] chưa được đặt thành [ON].

Nếu chế độ này được đặt thành [OFF], máy không thể dập ghim hoặc đục lỗ giấy ở vị trí chính xác.

Màn hình [Sao chép] ► [T.động Xoay H.ảnh]

Màn hình [Bộ nhớ] - [Lưu] ► chọn thư mục ► [Lưu Tệp] ► [T.động Xoay H.ảnh]

? Giấy ra không được ghim hoặc dập ghim không đúng cách, chẳng hạn như bị cong hoặc nát. / Giấy không ra ở bộ hoàn thiện hướng xuống dưới.

Có thể dập ghim quá nhiều tờ.

- Khi sử dụng bộ hoàn thiện đa chức năng
Số tờ có thể dập ghim như sau: 100 tờ đối với 85 g/m² giấy A4 hoặc giấy nhỏ hơn và 65 tờ đối với giấy lớn hơn A4.
- Khi sử dụng bộ hoàn thiện úp xuống
Số tờ có thể dập ghim như sau: 50 tờ đối với 85 g/m² giấy A4 và giấy B5 và 25 tờ đối với giấy A3 và B4.

Nếu ghim dập không xuyên qua giấy khi sử dụng số tờ được chỉ định như trên, hãy liên hệ với đại lý hoặc đại diện dịch vụ được ủy quyền của bạn.

Dập ghim có thể bị kẹt ở bên trong máy.

Tuân thủ quy trình được mô tả trong “Thiết bị dập ghim bị kẹt (Bộ hoàn thiện đa chức năng)” (tr.49) hoặc “Thiết bị dập ghim bị kẹt (Bộ hoàn thiện Úp Xuống)” (tr.50) để lấy ghim bị kẹt ra.

Nếu giấy ra không được dập ghim đúng cách hoặc được dập theo kiểu minh họa dưới đây ngay cả sau khi lấy ghim bị kẹt ra, hãy liên hệ với đại lý hoặc đại diện dịch vụ được ủy quyền của bạn.

- Ghim bị cong.

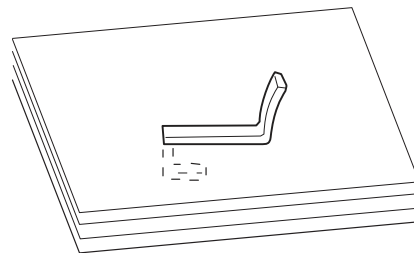

- Ghim bị lỏng.

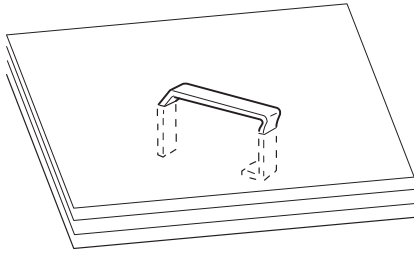

- Một bên của ghim bị lỏng.

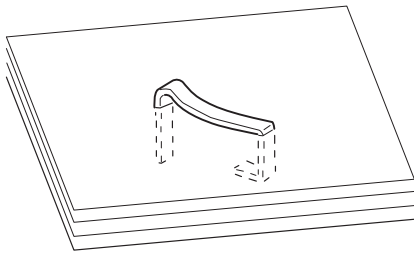

- Ghim bị gãy.

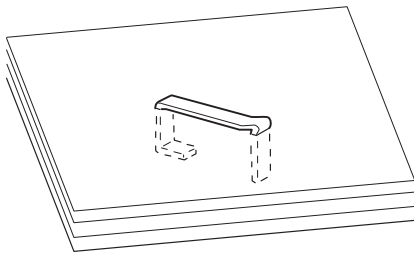

- Ghim bị lỏng với phần giữa dính vào bên trong.

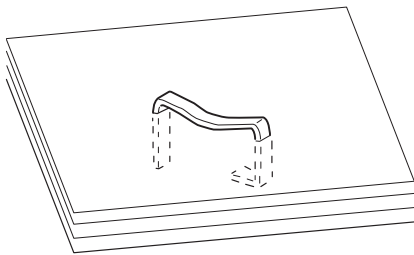

- Ghim bị cong sai hướng.

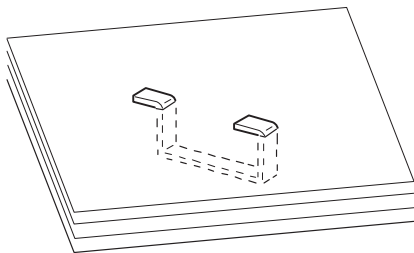

- Những hình minh họa ở trên là dành cho nẹp phẳng, nhưng triệu chứng lỗi cũng giống như đối với sách nhỏ đập ghim bằng đường khâu dài.
- Tùy theo loại giấy hoặc điều kiện sử dụng, ghim có thể bị cong hoặc các ghim bị cong có thể xuất hiện bên trong thiết bị, gây ra kẹt giấy.
- Hãy nhớ lấy ghim cong ra. Nếu không tình trạng kẹt giấy có thể xuất hiện.
- Chỉ mở nắp hộp đựng ghim khi lấy ghim bị kẹt ra.

? Các tờ xuất ra được xếp chồng lỏng lẻo trên bộ hoàn thiện úp xuống. / Bản in ra bị cong lại.

Có thể vị trí khay của bộ hoàn thiện úp xuống (vị trí cố định có dấu ► ◀) không được căn chỉnh đúng.

Thay đổi vị trí khay tùy theo loại giấy hoặc điều kiện xuất giấy.

Để in trên nhiều tờ ở khổ B5 hoặc nhỏ hơn bằng cách điều chỉnh hoặc không sắp xếp, hãy đặt vị trí cố định có dấu ◀ ở vị trí như minh họa bên dưới.

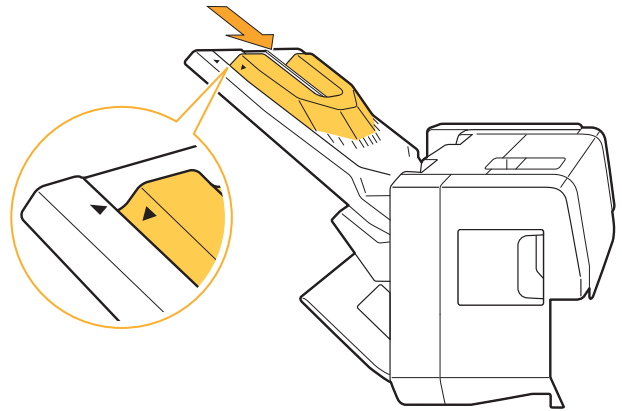

Thiết bị dập ghim bị kẹt (Bộ hoàn thiện đa chức năng)

Nếu ghim dập bị kẹt bên trong máy, hãy làm theo quy trình bên dưới để lấy ghim dập ra.

● Vỏ hộp ghim dập R1

1 Mở nắp.

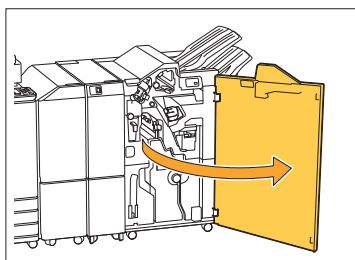

2 Giữ phần quai của hộp ghim dập và kéo về phía bạn.

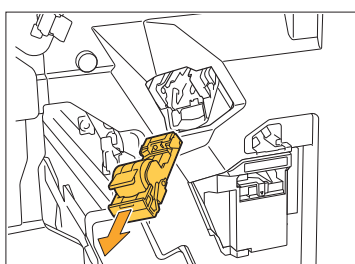

3 Mở nắp hộp ghim dập và lấy ghim bị kẹt ra.

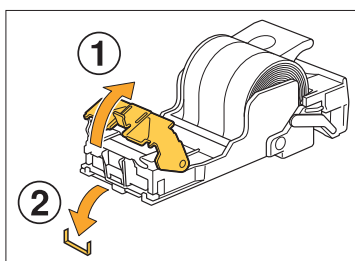

⚠ THẬN TRỌNG

Hãy cẩn thận để không gây thương tích cho các ngón tay bạn khi lấy ghim dập ra.

4 Đưa hộp ghim dập về vị trí ban đầu.

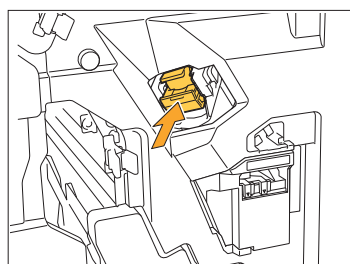

Đẩy hộp ghim dập vào cho tới khi nghe thấy tiếng tách.

5 Đóng nắp.

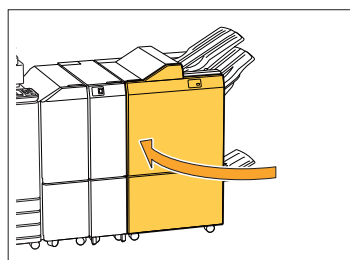

● Vỏ hộp ghim dập R2/R3

1 Mở nắp.

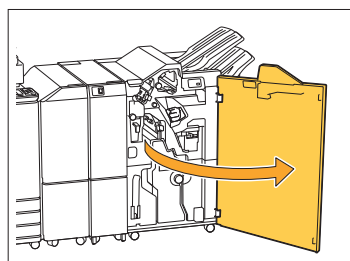

2 Kéo bộ sách nhỏ ra phía trước.

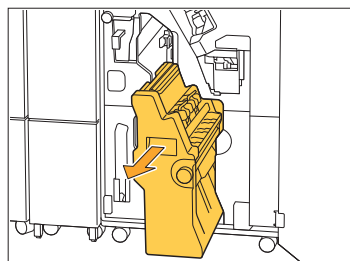

- 3** Giữ quai hộp rời hơi hạ hộp ghim dập xuống, sau đó nâng hộp lên.

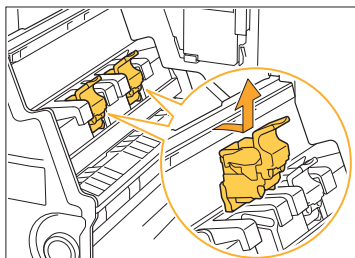

- 4** Mở nắp hộp ghim dập và lấy ghim bị kẹt ra.

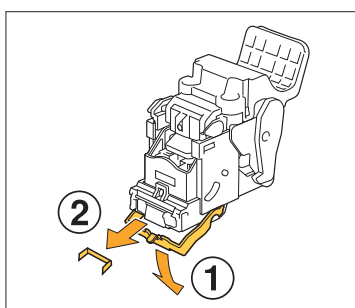

⚠ THẬN TRỌNG

Hãy cẩn thận để không gây thương tích cho các ngón tay bạn khi lấy ghim dập ra.

- 5** Giữ quai hộp và lắp hộp ghim dập vào vị trí ban đầu trong bộ sách nhỏ.

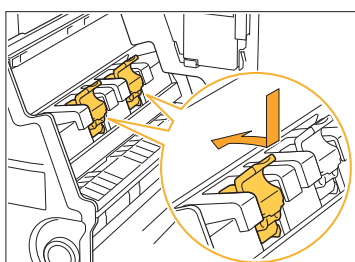

Hãy nhớ lắp hộp ghim dập vào vị trí được căn chỉnh với dấu ▲ của bộ sách nhỏ.

- 6** Đưa bộ sách nhỏ về vị trí ban đầu.

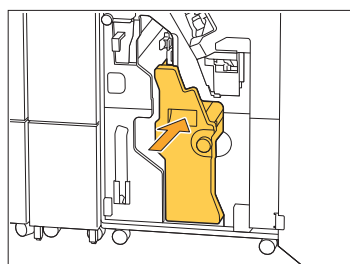

- 7** Đóng nắp.

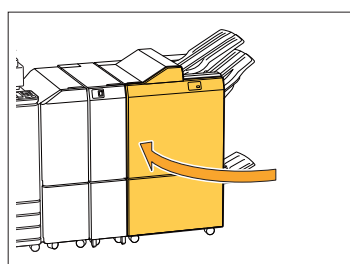

Thiết bị dập ghim bị kẹt (Bộ hoàn thiện Úp Xuống)

Nếu ghim dập bị kẹt bên trong máy, hãy làm theo quy trình bên dưới để lấy ghim dập ra.

- 1** Mở nắp ghim dập.

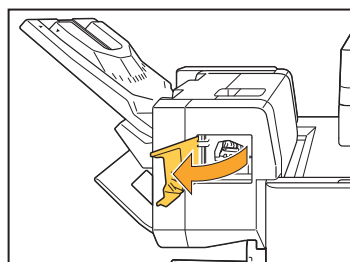

- 2** Giữ phần quai của hộp ghim dập và kéo về phía bạn.

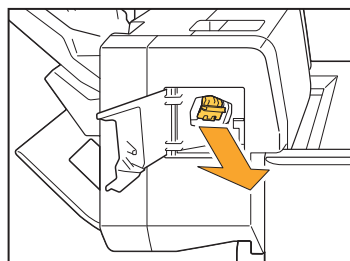

3 Mở nắp hộp ghim dập và lấy ghim bị kẹt ra.

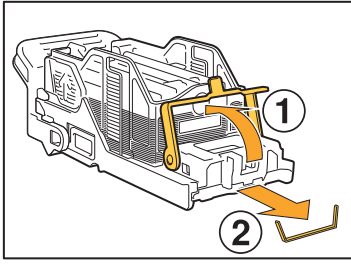

⚠ THẬN TRỌNG

Hãy cẩn thận để không gây thương tích cho các ngón tay bạn khi lấy ghim dập ra.

4 Đưa hộp ghim dập về vị trí ban đầu.

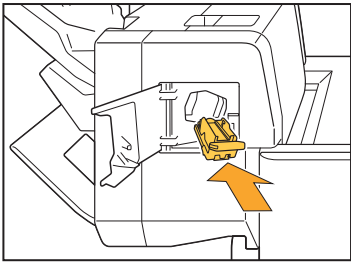

5 Đóng nắp ghim dập.

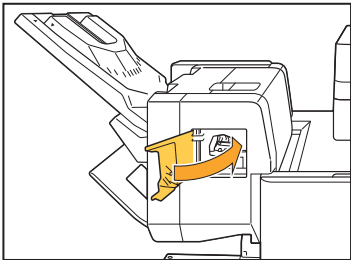

Hộp Đựng ghim bị Rơi Ra ngoài (Bộ hoàn thiện Đa chức năng)

Nếu hộp đựng ghim đã rơi ra khỏi hộp ghim dập do thao tác vô ý như đánh rơi hộp ghim dập, hãy làm theo quy trình dưới đây để khắc phục sự cố.

1 Mở nắp hộp ghim dập và lấy ghim bị cong ra.

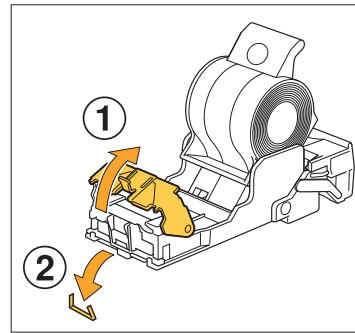

⚠ THẬN TRỌNG

Hãy cẩn thận để không gây thương tích cho các ngón tay bạn khi lấy ghim dập ra.

Nếu đã tách hoàn toàn hộp đựng ghim khỏi hộp ghim dập do đánh rơi hộp ghim dập trong khi thao tác, hãy chuyển sang bước 3 sau khi làm theo bước ở trên.

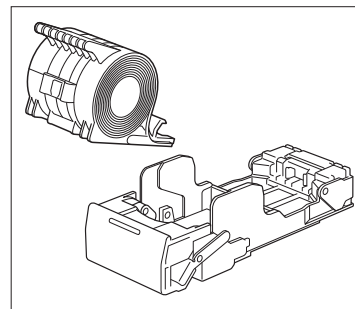

2

2 Tháo hộp đựng ghim khỏi hộp ghim dập hướng lên trong khi đẩy cần về phía sau của hộp ghim dập theo hướng mũi tên.

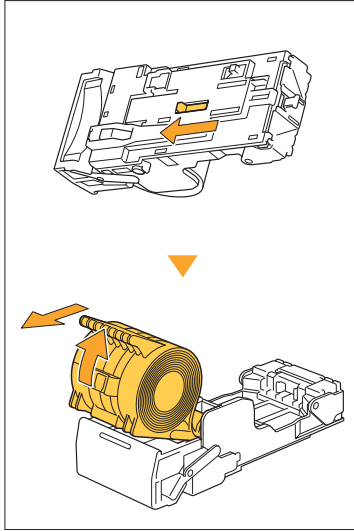

⚠ THẬN TRỌNG

Khi di chuyển cần, hãy cẩn thận để không gây thương tích cho móng tay và ngón tay.

3 Cắt phần ghim nhô ra bên ngoài hộp đựng ghim.

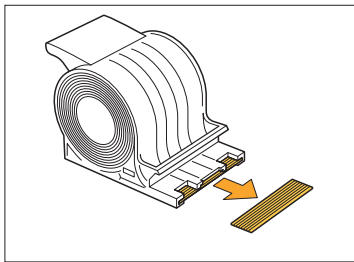

⚠ THẬN TRỌNG

Hãy cẩn thận để không gây thương tích cho các ngón tay bạn khi lấy ghim dập ra.

4 Xác nhận xem còn ghim trong hộp không.

Nếu còn ghim, hãy lấy ghim ra khỏi hộp ghim dập hướng lên trong khi đẩy cần về phía sau của hộp ghim dập theo hướng mũi tên.

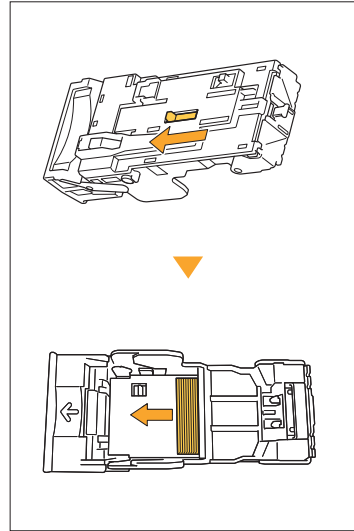

⚠ THẬN TRỌNG

- Khi di chuyển cần, hãy cẩn thận để không gây thương tích cho móng tay và ngón tay.
- Hãy cẩn thận để không gây thương tích cho các ngón tay bạn khi lấy ghim dập ra.

5 Lắp hộp đựng ghim vào hộp ghim dập.

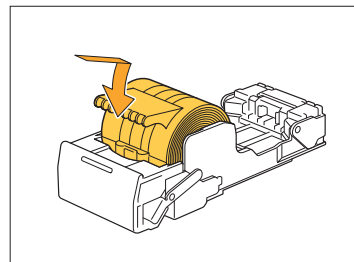

Khắc phục Sự cố cho khay Nạp

Phần này mô tả các lưu ý khi sử dụng khay nạp.

? Giấy bị kẹt trong khay nạp. / Không thể kéo khay ra một cách nhẹ nhàng.

Có thể bạn cần phải kéo khay nạp ra để lấy giấy bị kẹt ở đầu kia của khay nạp.

Có lò xo ở bên phải khay nạp. Khi kéo khay ra, hãy giữ khay theo hướng được minh họa bên dưới, không chạm vào lò xo.



- Để giữ khay cân bằng, hãy đặt tay phải của bạn lên phần nắp trước của khay và tay trái lên phần bên trái gần phía sau khay theo đường chéo với tay phải. Nếu bạn giữ phần trước khay bằng cả hai tay và kéo khay ra, phần sau khay có thể rơi xuống do trọng lượng của khay.

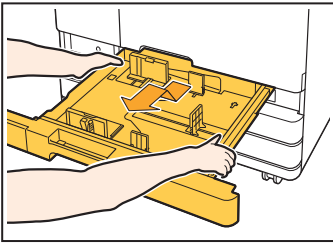

- 1 Kéo khay ra cho tới khi khay dừng lại.
- 2 Nâng phần trước của khay theo hướng chéo lên và kéo khay ra.
- 3 Lấy giấy bị kẹt ra.
- 4 Điều chỉnh các phần nhô ra màu trắng ở cả hai bên của khay với thanh ray, rồi đưa khay trở lại.

Nâng phần trước của khay theo hướng chéo lên và lắp khay vào các thanh ray. Tiếp theo, hạ khay xuống vị trí nằm ngang và đẩy khay vào.

Cách Nạp Giấy A3 và B4

Lắp các dẫn hướng giấy vào vị trí phù hợp với khổ giấy bạn đang dùng. Để thay đổi vị trí của các dẫn hướng giấy, hãy kẹp chặt cả hai bên của dẫn hướng giấy, trượt dẫn hướng ra rồi trượt vào lỗ phù hợp với khổ giấy mong muốn.

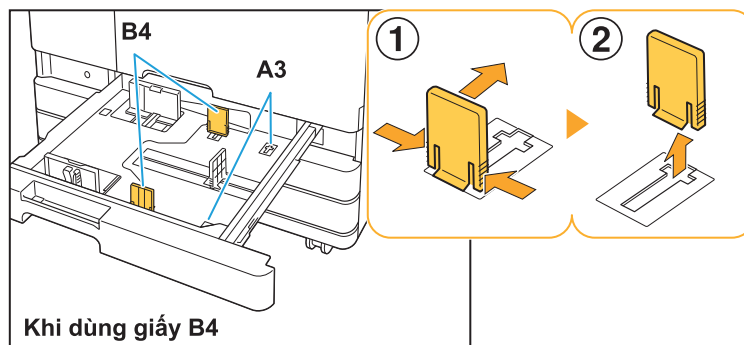

Khi dùng giấy B4

Khắc phục Sự cố cho Bộ nạp Sức chứa Lớn

Phần này mô tả cách khắc phục các sự cố liên quan đến bộ nạp sức chứa lớn tùy chọn.

? Mặc dù bộ nạp sức chứa lớn đã hết giấy, nhưng khay tiêu chuẩn không hạ xuống vị trí thấp nhất và dừng lại giữa chừng.

Để hạ khay tiêu chuẩn, hãy nhấn nút hạ khay tiêu chuẩn.

Nhấn và giữ nút hạ khay tiêu chuẩn để hạ khay tiêu chuẩn đến vị trí bạn mong muốn.



- Trong menu quản trị viên, bạn có thể đặt vị trí mà khay tiêu chuẩn sẽ hạ xuống khi hết giấy hoặc khi bạn sử dụng nút hạ khay tiêu chuẩn.

? Các chi tiết dẫn hướng nạp giấy không thể điều chỉnh được và khiến giấy bị cong, bị vênh hoặc bị lệch.

Nếu bạn nạp cùng lúc một lượng giấy lớn, thì các chi tiết dẫn hướng nạp giấy có thể khó điều chỉnh và đặt ở vị trí phù hợp. (Giấy không thẳng vì bị cong hoặc bị vênh.) Hãy nạp một tập giấy, điều chỉnh các chi tiết dẫn hướng nạp giấy, rồi nạp số giấy còn lại. Để biết thêm thông tin về cách nạp cùng lúc một lượng giấy lớn, hãy xem “Khi Đặt Rất nhiều Giấy Cùng lúc” trong “Hướng dẫn Sử dụng”.

Khắc phục Sự cố cho Bộ xếp giấy Sức chứa Lớn

Phần này mô tả cách khắc phục các sự cố liên quan đến bộ xếp giấy sức chứa lớn.

Khay xếp chồng không hạ xuống và khó lấy bản in ra.

Để hạ khay xếp chồng, hãy nhấn nút hạ khay xếp chồng.

Khi bạn nhấn nút hạ khay xếp chồng, khay xếp chồng sẽ hạ xuống đến vị trí bàn trượt (vị trí thấp nhất).



- Thao tác nhấn nút hạ khay xếp chồng khi khay xếp chồng đang hạ xuống sẽ dừng hoạt động hạ xuống của khay này.
- Hãy nhớ nhấn nút hạ khay xếp chồng khi cả nắp trái và nắp phải đều đóng.
- Trong menu quản trị viên, bạn có thể đặt vị trí mà khay xếp chồng sẽ hạ xuống khi lệnh in hoàn tất hoặc tạm dừng.

Khay xếp chồng hạ xuống mỗi khi có một lệnh in được thực hiện và máy không thể in liên tục.

Bạn có thể đặt vị trí hạ xuống của khay xếp chồng khi hoàn thành lệnh in thành [Hạ đến bàn trượt]/[Hạ đến v.trí ch.định].

Khay xếp chồng sẽ không hạ xuống nếu [Không hạ] được đặt cho [Bộ xếp giấy Sức chứa Lớn] trong menu quản trị viên. Hãy liên hệ với quản trị viên của bạn để biết chi tiết.

Khắc phục Sự cố cho Đầu đọc Thẻ IC

Phần này mô tả cách khắc phục các sự cố chung khi sử dụng đầu đọc thẻ IC tùy chọn.

Không thể đăng nhập bằng thẻ IC.

Một thẻ khác, chẳng hạn như thẻ ở trong cùng hộp đựng, có thể dính vào thẻ IC bạn đang cố sử dụng.

Nếu các thẻ dính vào nhau, bạn sẽ không thể đăng nhập bằng thẻ IC.

Có thể bạn đang cầm thẻ IC theo cách không đúng với đầu đọc thẻ.

Nếu thẻ IC cách đầu đọc thẻ IC quá xa, thẻ IC sẽ không được nhận dạng, dẫn đến xác thực không thành công.

Có thể cáp USB của đầu đọc thẻ IC được kết nối không đúng cách.

Nếu cáp được kết nối chưa đúng cách, bạn sẽ không thể đăng nhập bằng thẻ IC.

Có thể thông tin trên thẻ IC chưa được đăng ký trên máy.

- Thẻ IC phải được quản trị viên đăng ký trước. Hãy đảm bảo rằng quản trị viên đã đăng ký thẻ IC của bạn.
- Thuộc tính của máy chủ bên ngoài được sử dụng để xác thực thẻ IC không được đặt chính xác. Để biết thêm thông tin về hành động cần thực hiện, hãy liên hệ với quản trị viên của bạn.

Thẻ IC đã đăng ký bị mất hoặc thất lạc.

Liên hệ ngay với quản trị viên của bạn.

Thẻ IC cho phép người dùng đăng nhập vào máy và in tài liệu. Nếu thẻ IC của bạn bị một bên thứ ba sử dụng trái phép, các hoạt động sẽ được ghi lại theo tên bạn. Nếu bạn nhận thấy thẻ của mình bị thất lạc, hãy liên hệ ngay với quản trị viên của bạn.

Sự cố Khác

? Nắp trước không mở.

Chỉ có thể mở nắp trước của máy khi cần khắc phục lỗi như kẹt giấy hoặc thay hộp mực.

Để mở nắp trước của máy khi đã xảy ra lỗi, hãy nhấn [Nhà Nắp Trước].

Màn hình [Trang chủ1] ► [Bảo trì] ► [Nhà Nắp Trước]

? Tên người dùng chính xác không hiển thị khi chạm vào nút chỉ mục trên màn hình [Đăng nhập].

Có thể quản trị viên chưa cấu hình đúng [Chỉ mục] trong [Cài đặt Người dùng].

Liên hệ với quản trị viên của bạn.

? Không thể xóa lệnh có mã PIN.

Để xóa một lệnh có mã PIN mà không cần nhập mã PIN, bạn cần phải đăng nhập với tư cách quản trị viên. Hãy liên hệ với quản trị viên của bạn để xóa lệnh.

? Máy in không tự động bật.

Nếu bạn cố gắng in trong một môi trường mạng không hỗ trợ tính năng giao tiếp Khởi động trên mạng LAN, máy in sẽ không tự động bật do cài đặt mức độ ngủ mà quản trị viên cấu hình.

Nhấp vào [Nhận Thông tin về Máy in] trên màn hình trình điều khiển máy in và cấu hình [Địa chỉ MAC của Máy in].

Màn hình thuộc tính của trình điều khiển máy in
► tab [Môi trường] ► [Nhận Thông tin về Máy in]

Để biết thêm thông tin, hãy xem phần "Wake On LAN" trong "Hướng dẫn Sử dụng". Hoặc liên hệ với quản trị viên của bạn.

? Màn hình RISO Console không hiển thị.

Có thể địa chỉ IP của máy chưa được nhập chính xác trong trình duyệt web.

Hãy nhập đúng địa chỉ IP. Bạn có thể kiểm tra địa chỉ IP của máy bằng cách chạm vào [TT H.thống] - [Thông tin Máy] từ màn hình [Trang chủ1].

Có thể máy đang ở trạng thái ngủ.

Mức độ ngủ do quản trị viên cấu hình trong [Cài đặt Tiết kiệm Điện] có thể không cho phép bạn kích hoạt RISO Console. Nhấn phím [Đánh thức] để đưa máy về trạng thái hoạt động, rồi kích hoạt RISO Console.

Để biết thêm thông tin về cài đặt tiết kiệm điện, hãy liên hệ với quản trị viên của bạn.

? Một số nút chế độ không hiển thị trên màn hình RISO Console.

Quản trị viên có thể chưa cấu hình đúng menu cần hiển thị màn hình RISO Console bằng [Thiết lập mục trên bảng điều khiển].

Liên hệ với quản trị viên của bạn.

? Làm thế nào để có thể thêm giấy trong khi in.

Nhấn phím [Trạng thái Lệnh] trên bảng vận hành. Chạm vào [Thông tin Giấy] trên màn hình [Trạng thái Lệnh] để hiển thị khay nạp giấy. Khi bạn muốn thêm giấy vào trong khi in bằng máy này, hãy kiểm tra khay có thể sử dụng trên màn hình này.

? Không thể in từ máy tính khi sử dụng xác thực máy chủ bên ngoài.

Có thể bạn chưa đăng ký máy chủ LDAP trong [Cài đặt Máy chủ]

Khi chỉ máy chủ Kerberos được đăng ký làm địa chỉ liên hệ để xác thực, bạn không thể in các lệnh được gửi từ máy tính.

Liên hệ với quản trị viên của bạn.

Không thể thay đổi cài đặt của khay nạp.

Có thể quản trị viên đã tắt nút [Cài đặt Khay Nạp] khi nút này không hiển thị trên màn hình [Chọn Giấy] của bảng vận hành

Liên hệ với quản trị viên của bạn.

Không thể tải xuống vi chương trình.

Có thể không có đủ dung lượng trống trên SSD nội bộ của máy.

Để tải xuống vi chương trình, dung lượng trống trên SSD nội bộ của máy phải có ít nhất là 1 GB. Xóa lệnh không cần thiết để giải phóng dung lượng.



- Bạn có thể kiểm tra dung lượng trống của SSD nội bộ bằng cách chạm vào [TT H.thống] - [Thông tin Máy] từ màn hình [Trang chủ1].

Màn hình [Mục nhập Th.tin Hàng tiêu dùng] hiển thị.

Làm theo hướng dẫn trên màn hình để nhập các giá trị đã đặt.

Để đảm bảo chất lượng in tối ưu, máy sẽ nhận thông tin từ các hộp mực. Nếu không thể nhận đúng thông tin, hãy nhập các giá trị thích hợp trên màn hình [Mục nhập Th.tin Hàng tiêu dùng].



- Nếu bạn thay hộp mực hoặc nhấn phím [Nguồn] trên bảng vận hành để khởi động lại máy, giá trị đã đặt được nhập trên màn hình [Mục nhập Th.tin Hàng tiêu dùng] sẽ biến mất.

Cấu hình lại thông tin về hộp mực.

Nếu màn hình [Mục nhập Th.tin Hàng tiêu dùng] hiển thị, điều đó có nghĩa là hộp mực đã lắp vào không phải hộp mực của RISO. Để tiếp tục sử dụng hộp mực không phải của RISO, hãy tham khảo bảng sau và nhập giá trị thích hợp.

Thông báo	Cài đặt/Mô tả	Giá trị đã đặt/Chi tiết
Chọn cài đặt điều chỉnh nhiệt độ cho mực đã đặt.	Để đạt được hiệu suất in tối ưu, hãy đặt phạm vi theo dõi nhiệt độ có thể in cho mực.	[1] (30 °C - 40 °C) [2] (30 °C - 45 °C) [3] (25 °C - 45 °C) [4] (20 °C - 45 °C) [5] (20 °C - 40 °C)
Chọn thao tác vệ sinh cho mực đã đặt.	Đặt chu kỳ vệ sinh nhiều nhất cho mực sẽ không dẫn tới in sai.  • Nếu giá trị đã đặt vượt quá số tờ tối đa, màn hình xác nhận cài đặt chu kỳ vệ sinh sẽ xuất hiện.	[1] (500 đến 700 tờ) [2] (500 đến 1.500 tờ) [3] (500 đến 3.000 tờ) [4] (500 đến 5.000 tờ) [5] (500 đến 5.000 tờ) Giá trị mặc định khác nhau giữa [4] và [5] trong khi phạm vi có thể chọn của chúng giống nhau. [4]: 2.000 tờ [5]: 3.000 tờ
Đặt ngày Hết hạn của hộp mực.	Chỉ định năm và tháng sẽ hiển thị thông báo cho biết sắp đến ngày hết hạn của mực.	[Tháng]: 1 - 12 [Năm] (hai số cuối): 00 - 99

Khắc phục Sự cố cho Bộ PS Tùy chọn

Phần này mô tả cách khắc phục các sự cố liên quan đến trình điều khiển máy in PostScript 3 và chức năng in.

? Tập đã lưu trên ổ flash USB không hiển thị trên máy in.

Có thể các tập PDF đã được lưu vào một thư mục do trình điều khiển máy in GL tạo.

- Các tập PDF được lưu vào một thư mục do trình điều khiển máy in GL tạo sẽ không hiển thị trên màn hình danh sách tài liệu của máy.
- Hãy lưu tập PDF trực tiếp vào ổ flash USB mà không tạo thư mục hoặc lưu chúng vào một thư mục bạn đã tạo từ trước.

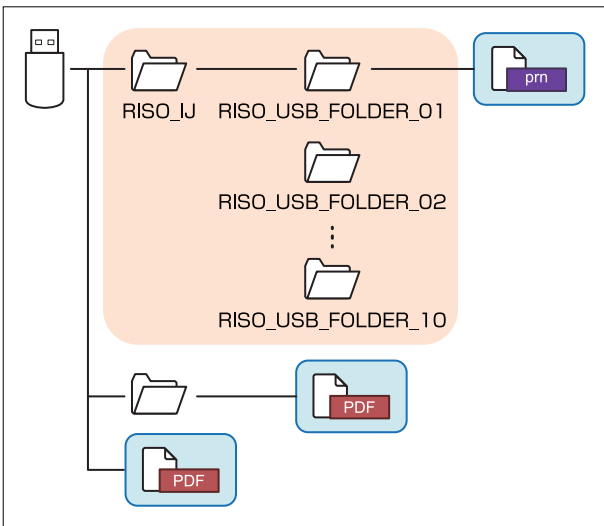

Các tập bên trong hình chữ nhật màu xanh minh họa ở trên được hiển thị trong danh sách tài liệu. Các tập ở một số định dạng tập như Word hoặc Excel không hiển thị trên màn hình danh sách tài liệu.

? Mất quá nhiều thời gian để in khi sử dụng Mac OS. / Không thể in bằng cài đặt hiện tại.

Có thể hộp kiểm [Sắp xếp trang] đã được chọn trong hộp thoại [In] của ứng dụng.

Bỏ chọn hộp kiểm [Sắp xếp trang] trước khi in.

? Khi sử dụng Mac OS để in tài liệu có nhiều trang, một số trang bị in sai khổ giấy.

Có thể dữ liệu gốc bao gồm nhiều khổ giấy.

Khi in dữ liệu gốc gồm nhiều khổ giấy, khổ giấy của trang đầu tiên sẽ được sử dụng cho các trang còn lại. Do đó, các trang có kích thước khác với trang đầu có thể không được in đúng cách hoặc một phần hình ảnh có thể bị mất.

? Khi in tập tin PDF trực tiếp từ ổ đĩa flash USB, một trang giấy có thông báo “Implementation limit exceeded (Đã vượt quá giới hạn in)” được in ra.

Bản gốc có chứa hình ảnh độ phân giải cao không?

Có thể không in được bản gốc có hình ảnh độ phân giải cao vì quá trình xử lý mất quá nhiều thời gian. Hãy tạo lại bản gốc có hình ảnh ở độ phân giải thấp hơn rồi gửi lại dữ liệu. Nếu vẫn không in được, hãy liên hệ với đại lý hoặc đại diện dịch vụ được ủy quyền.

Chương 3 Bảo trì

Thay Hộp Ghim dập

Khi hết ghim dập, máy sẽ dừng in và thông báo hiển thị trên bảng cảm ứng. Làm theo quy trình sau đây để thay hộp ghim dập.

Thay Hộp Ghim dập R1 (Bộ hoàn thiện Đa chức năng)



• Thông báo thay hộp ghim dập có thể xuất hiện kể cả khi vẫn còn ghim dập. Dù vậy, vẫn thay hộp đựng ghim dập. Có thể sử dụng số ghim dập còn lại.

1 Mở nắp.

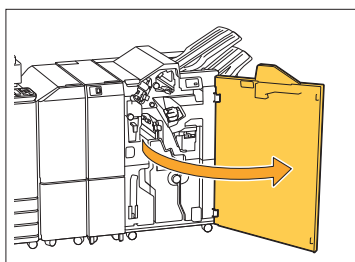

2 Giữ phần quai của hộp ghim dập và kéo về phía bạn.

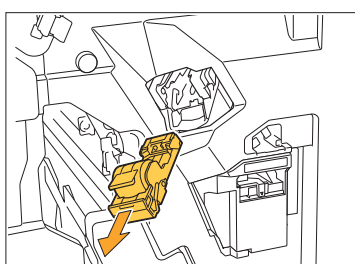

3 Tháo hộp đựng ghim dập ra.

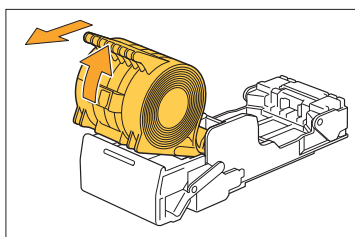

4 Đặt hộp đựng ghim dập mới vào hộp ghim dập.

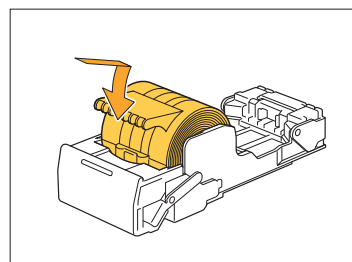

5 Đưa hộp ghim dập về vị trí ban đầu.

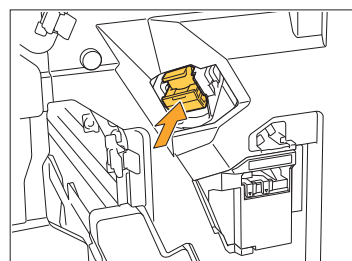

6 Đóng nắp.

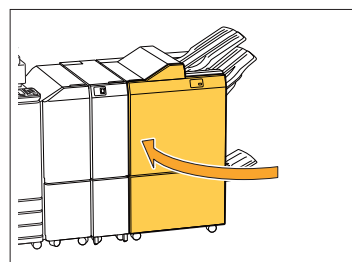

3

Thay Hộp Ghim dập R2/R3 (Bộ hoàn thiện Đa chức năng)



- Thông báo thay hộp ghim dập có thể xuất hiện kể cả khi vẫn còn ghim dập. Dù vậy, vẫn thay hộp đựng ghim dập. Không thể sử dụng số ghim dập còn lại. Vui lòng chú ý đến điều này.

1 Mở nắp.

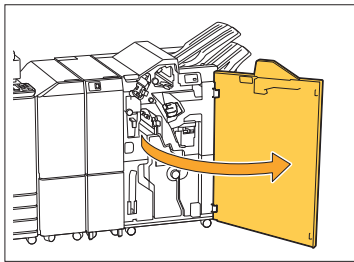

2 Kéo bộ sách nhỏ ra phía trước.

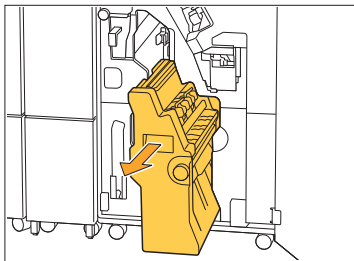

3 Lấy hộp ghim dập ra bằng cách nâng hộp lên sau khi hơi nhấc xuống và đồng thời giữ quai hộp.

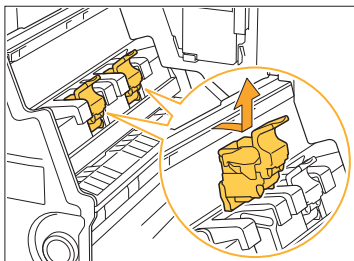

4 Thay đổi hướng của hộp.

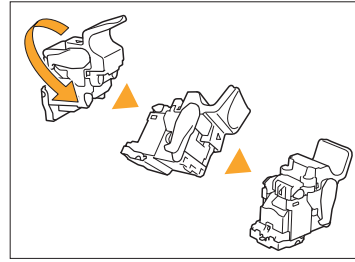

5 Nhấn vào vùng được biểu thị bằng mũi tên ① để mở nắp hộp ghim dập.

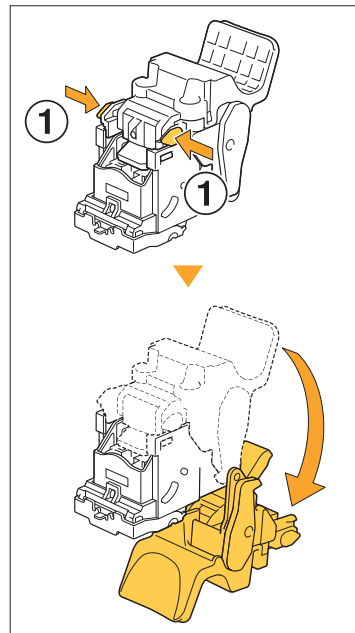

6 Nhấn vào vùng được biểu thị bằng mũi tên ① để nhả các móc và tháo hộp đựng ghim dập ra.

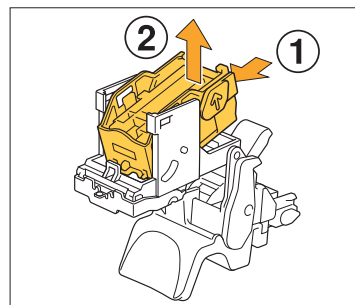

7 Lắp phần trước của hộp đựng ghim mới vào hộp ghim, sau đó lắp phần sau.

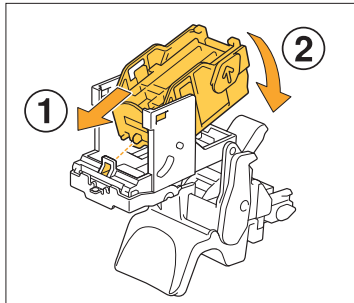

• Điều chỉnh phần nhô ra ở mép trước của hộp đựng ghim bằng hộp ghim dập.

8 Đóng nắp hộp ghim dập.

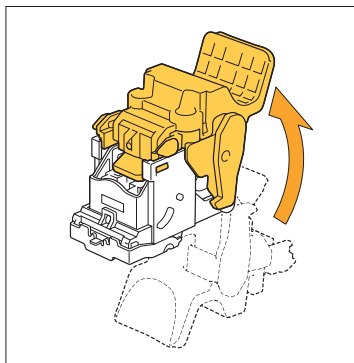

9 Lắp hộp này vào thiết bị trong khi giữ quai hộp.

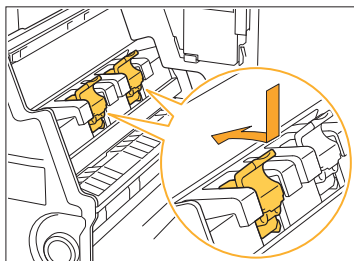

Căn chỉnh các dấu ▲ trên hộp và bộ sách khi lắp hộp.

10 Đưa bộ sách nhỏ về vị trí ban đầu.

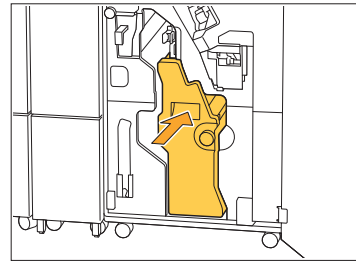

11 Đóng nắp.

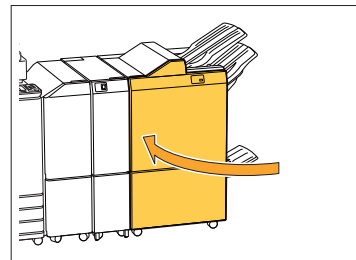

Thay Hộp Ghim dập (Bộ hoàn thiện Úp Xuống)



• Thông báo thay hộp ghim dập có thể xuất hiện kể cả khi vẫn còn ghim dập. Dù vậy, vẫn thay hộp đựng ghim dập. Có thể sử dụng số ghim dập còn lại.

1 Mở nắp ghim dập.

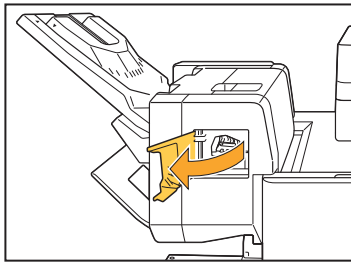

2 Giữ phần quai của hộp ghim dập và kéo về phía bạn.

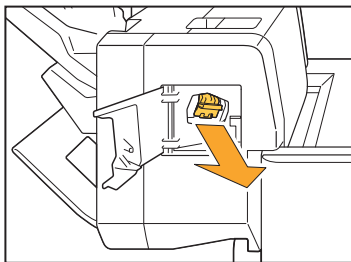

3 Nhấn vào vùng được biểu thị bằng mũi tên ① để nhả các móc và tháo hộp đựng ghim dập ra.

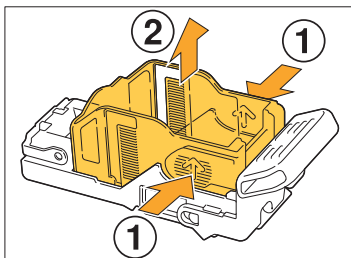

4 Lắp phần trước của hộp đựng ghim mới vào hộp ghim, sau đó lắp phần sau.

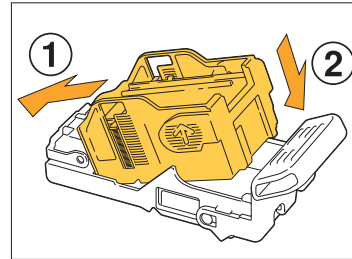

5 Đưa hộp ghim dập về vị trí ban đầu.

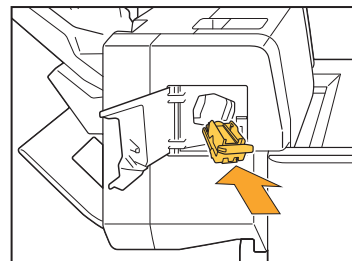

6 Đóng nắp ghim dập.

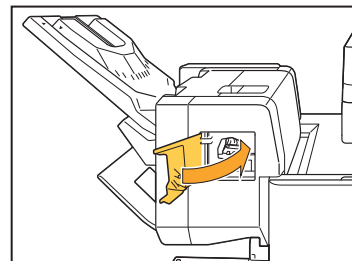

Vệ sinh Hộp Đục lỗ

Khi hộp đục lỗ đã đầy rác đục lỗ, máy sẽ dừng in và thông báo xuất hiện trên bảng cảm ứng. Sử dụng quy trình sau để tháo hộp đục lỗ và loại bỏ rác đục lỗ.



- Khi tháo hộp đục lỗ, hãy nhớ loại bỏ hết rác đục lỗ. Nếu rác đục lỗ vẫn còn bên trong hộp đục lỗ, thì hộp đục lỗ có thể đầy rác trước khi thông báo xuất hiện, điều đó sẽ dẫn đến hỏng hóc.
- Hãy bảo đảm thực hiện việc này khi máy được **BẬT** nguồn. Nếu không được bật nguồn, máy sẽ không nhận ra hộp đục lỗ đã trống. Khi máy đang ở chế độ ngủ, hãy nhấn phím [Đánh thức] trên bảng vận hành trước khi sử dụng.

Loại bỏ Rác Đục lỗ

1 Mở nắp.

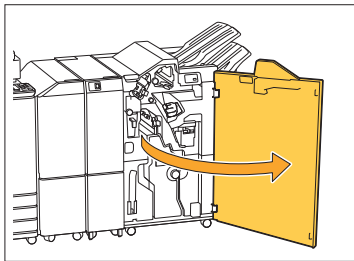

2 Kéo hộp đục lỗ về phía trước để tháo ra.

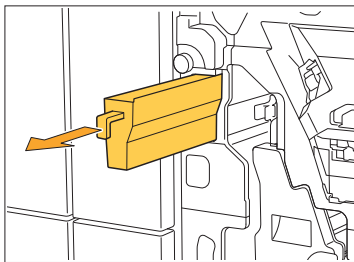

3 Loại bỏ hết rác đục lỗ.

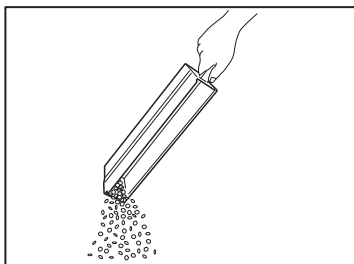

4 Đưa hộp đục lỗ trở lại vị trí ban đầu.

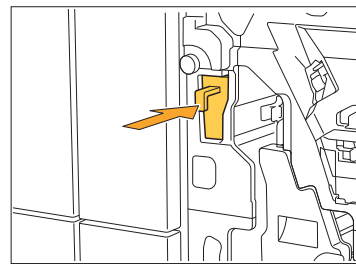

5 Đóng nắp.

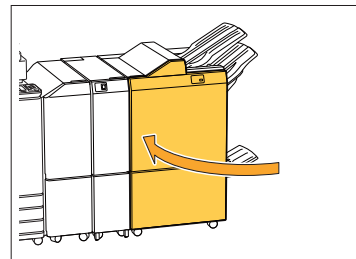

Vệ sinh Hộp Ghim dập Hồng

Khi hộp ghim dập hồng đã đầy dập ghim hồng, máy sẽ dừng in và thông báo xuất hiện trên bảng cảm ứng. Sử dụng quy trình sau để lấy hộp ghim dập hồng và thay hộp ghim dập mới.

Thải bỏ Ghim dập Hồng R5

1 Mở nắp.

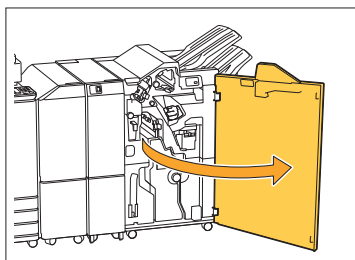

2 Nhả khóa bằng cách di chuyển cần khóa đến vị trí biểu tượng mở khóa (mở) ở bên trái.

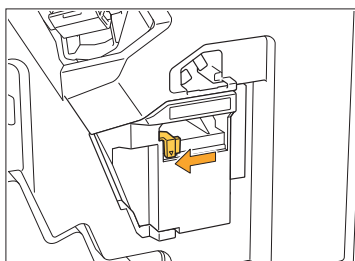

3 Lấy hộp ghim dập hồng ra.

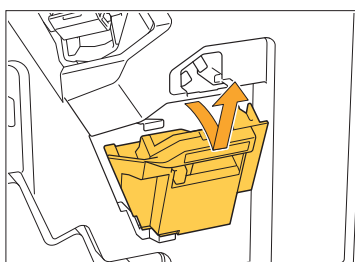

4 Thải bỏ hộp ghim dập hồng.

5 Lắp hộp ghim dập hồng mới.

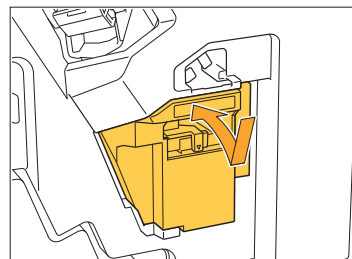

6 Đóng nắp.

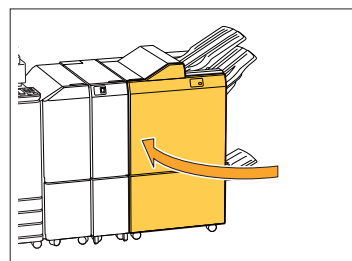

Câu hỏi Đơn giản

- ◆ **Thông báo hiển thị cho biết phải thay một hộp mực. Tôi có thể tiếp tục in được không?**

Không, bạn không thể. Máy sẽ tiếp tục in sau khi bạn thay hộp mực đã hết. Dữ liệu lệnh sẽ không bị mất khi máy dừng in do hộp mực hết.

- ◆ **Tôi có thể nạp cùng một lúc các bản gốc có kích thước khác nhau vào ADF được không?**

Bạn có thể quét cùng một lúc các bản gốc kích thước khác nhau với một mặt có độ dài tương đương. Đặt [B.gốc K.thc K.hợp] thành [ON]. Để biết thêm thông tin, hãy xem phần “B.gốc K.thc K.hợp” trong “Hướng dẫn Sử dụng”.

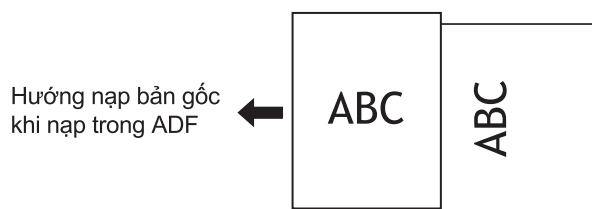

- ◆ **Tôi làm cách nào để tắt âm thanh vận hành?**

Bạn có thể bật hoặc tắt các âm xác nhận và âm báo lỗi trong cài đặt [Tiếng Bíp] trong menu quản trị viên. Liên hệ với quản trị viên của bạn.

- ◆ **Nên nạp bản gốc như thế nào khi sử dụng [Tr.cùg ởTrên] và [Tr.cùg Btrái] trong cài đặt [Hướng Góc]?**

[Tr.cùg ởTrên]

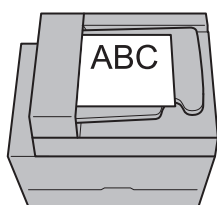

Nạp bản gốc theo hướng tương tự như khi bạn đọc.

[Tr.cùg Btrái]

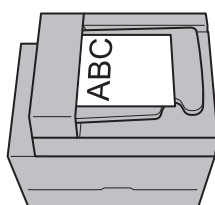

Nạp bản gốc có phần trên của trang ở bên trái.

- ◆ **Máy đang xuất tôi ra dù tôi không thực hiện bất cứ hành động nào.**

Cài đặt [T.gian Đăng xuất Tự động] đã được cấu hình cho [Cài đặt Đăng nhập] trong menu quản trị viên. Có thể đặt [T.gian Đăng xuất Tự động] trong khoảng từ 10 đến 3.600 giây. Liên hệ với quản trị viên của bạn.



Tôi phải đợi trước khi có thể sử dụng máy bởi vì máy luôn ở trạng thái ngủ khi tôi định sử dụng.

Máy tự động chuyển sang trạng thái ngủ sau một khoảng thời gian nhất định (1 đến 60 giây). Để giảm thời gian chuyển đổi từ trạng thái ngủ sang trạng thái sẵn sàng, hãy đặt [Tiêu thụ Điện năng (khi Ngủ)] thành [Tiêu chuẩn] cho [Cài đặt Tiết kiệm Điện] trong menu quản trị viên.



Cài đặt [Bản ra sole] là gì?

Chức năng này cho phép máy xếp chồng từng tập tài liệu đã in tách rời nhau một chút khi chúng được xuất ra, giúp dễ dàng tách chúng hơn. Cài đặt này khả dụng khi bộ hoàn thiện đa chức năng, bộ hoàn thiện úp xuống hoặc bộ xếp giấy sức chứa lớn tùy chọn được kết nối.



Tôi có thể in mà không cần thẻ IC được không?

Một số cài đặt [Phương pháp Đăng nhập] nhất định do quản trị viên cấu hình có thể cho phép bạn đăng nhập bằng thẻ IC hoặc mã PIN. Tùy theo cài đặt, bạn có thể đăng nhập mà không cần thẻ IC nếu bạn nhập mã PIN. Liên hệ với quản trị viên của bạn.



Tôi có thể in không lè được không?

Không, bạn không thể. Các bản in ra luôn có lè trống bất kể kích thước dữ liệu.



Chức năng Bộ nhớ là gì?

Chức năng Bộ nhớ cho phép lưu bản gốc đã quét hoặc dữ liệu in được gửi từ máy tính vào SSD nội bộ của máy này. Chức năng này rất hữu ích khi lưu những tài liệu được in thường xuyên.



Làm cách nào để kiểm tra trạng thái hiện tại của một lệnh hoặc chi tiết về các lệnh đã hoàn thành?

Nhấn phím [Trạng thái Lệnh] trên bảng vận hành. Màn hình [Trạng thái Lệnh] hiển thị. Bạn có thể kiểm tra thông tin chi tiết về các lệnh đang được xử lý, lệnh đang chờ xử lý và lệnh đã hoàn tất.



Làm cách nào để kiểm tra địa chỉ IP của máy này và phiên bản vi chương trình?

Bạn có thể kiểm tra bằng cách chạm vào [TT H.thông] - [Thông tin Máy] từ màn hình [Trang chủ1].



Làm cách nào để giảm mức bù mực?

Đặt [Chất lượng H.ảnh] thành [In CMY] trong tab [Hình ảnh] trên màn hình trình điều khiển máy in. Lượng mực cố định sẽ được cải thiện và giúp ngăn ngừa tình trạng mực dây sang các tờ liền kề.

